



Cl..

Combinazione frigorifero / congelatore

SIEMENS

it Indice

Avvertenze per lo smaltimento	3
Installare l'apparecchio	3
Osservare la temperatura ambiente e la ventilazione del locale	3
Dotazione	4
Collegare l'apparecchio	4
Conoscere l'apparecchio	5
Accendere l'apparecchio	8
Impostazione della lingua	8
Impostare l'unità di temperatura	8
Regolare la temperatura	8
Funzioni speciali	9
Funzione di allarme	10
Capacità utile totale	10
Il frigorifero	10
Super-raffreddamento	11
Cassetto a 0 °C	11
Il congelatore	11
Max. capacità di congelamento	11
Congelamento di alimenti freschi	11
Super-congelamento	12
Decongelare surgelati	12
Produttore di ghiaccio	12
Filtro acqua	13
Foglio specifiche e prestazioni	12
Dotazione	15
Spegnere e mettere fuori servizio l'apparecchio	16
Scongelamento	16
Pulizia dell'apparecchio	16
Odori	16
Cambiare il filtro odori	17
Illuminazione (LED)	17
Risparmiare energia	17
Rumori di funzionamento	17
Eliminare piccoli guasti	18
Servizio Assistenza Clienti	20

Avvertenze per lo smaltimento

Smaltimento dell'imballaggio

L'imballaggio ha protetto l'apparecchio da eventuali danni da trasporto. Tutti i materiali impiegati sono Eco-Compatibili e riciclabili. Il Vostro contributo: smaltite l'imballaggio secondo la vigente norme.

Chiedere informazioni circa le piattaforme di smaltimento locale alla propria amministrazione comunale.

Rottamazione di un apparecchio dismesso

Gli apparecchi dismessi dispongono ancora di un valore residuo! Un corretto smaltimento nel rispetto dell'ecologia, permette di recuperare materie prime pregiate.



Questo apparecchio dispone di contrassegno ai sensi della direttiva europea 2002/96/CE in materia di apparecchi elettrici ed elettronici (Waste Electrical and Electronic Equipment – WEEE). Questa direttiva definisce le norme per la raccolta e il riciclaggio degli apparecchi dismessi valide su tutto il territorio dell'Unione Europea.

Avviso

In caso di apparecchi fuori uso

1. Estrarre la spina di alimentazione.
2. Troncare il cavo elettrico di collegamento e rimuoverlo unitamente alla spina.
3. Non estrarre i ripiani e i contenitori, questo rende più difficile ai bambini di entrare nel vano frigo dell'apparecchio!
4. Vietare ai bambini di giocare con un apparecchio dismesso. Pericolo di asfissia!

I frigoriferi contengono gas nel circuito refrigerante e gas nell'isolamento. Refrigerante e gas devono essere smaltiti in modo appropriato. Evitare di danneggiare i raccordi del circuito refrigerante, durante il conferimento dell'apparecchio alla piattaforma di riciclaggio.

Installare l'apparecchio

Fare installare l'apparecchio da un tecnico specializzato secondo le accluse istruzioni per l'installazione.

Trasporto

Gli apparecchi hanno un peso rilevante, durante il trasporto ed il montaggio devono essere adeguatamente fissati.

A causa del peso e delle dimensioni dell'apparecchio e per minimizzare il rischio di ferite o di danni all'apparecchio, per una installazione in sicurezza dell'apparecchio sono necessarie almeno due persone.

Luogo d'installazione

Il luogo d'installazione idoneo è un locale asciutto, ventilabile. Il luogo d'installazione non deve essere esposto ad irraggiamento solare diretto e non essere vicino ad una fonte di calore, cucina, calorifero ecc. Se è inevitabile l'installazione accanto ad una fonte di calore, utilizzare un idoneo pannello isolante, oppure rispettate le seguenti distanze minime dalla fonte di calore:

- Da cucine elettriche o a gas 3 cm.
- Da stufe ad olio o a carbone 30 cm.

Il pavimento nel luogo d'installazione non deve cedere, rinforzarlo se necessario. Affinché il produttore di ghiaccio possa funzionare perfettamente l'apparecchio deve essere verticale.

Osservare la temperatura ambiente e la ventilazione del locale

Osservare la temperatura ambiente e la ventilazione

La classe climatica è indicata nella targhetta porta-dati. Essa indica i limiti di temperatura entro i quali l'apparecchio può funzionare correttamente.

Classe climatica	Temperatura ambiente ammessa
SN	da +10 °C a 32 °C
N	da +16 °C a 32 °C
ST	da +16 °C a 38 °C
T	da +16 °C a 43 °C

Avvertenza

L'apparecchio è perfettamente efficiente nei limiti di temperatura ambiente della classe climatica indicata. Se un apparecchio della classe climatica SN viene messo in funzione a temperature ambiente inferiori, possono essere esclusi danni all'apparecchio fino ad una temperatura di +5 °C.

Ventilazione

L'aria riscaldata deve poter defluire liberamente. Altrimenti il refrigeratore deve lavorare di più. Questo aumenta il consumo di energia elettrica. Perciò: evitare assolutamente di coprire o di ostruire le aperture di afflusso e deflusso dell'aria.

Dotazione

Dopo il disimballo controllare l'apparecchio per accertare eventuali danni di trasporto.

In caso di contestazioni rivolgersi al Vs. fornitore, presso il quale l'apparecchio è stato acquistato.

La dotazione comprende i seguenti componenti:

- Apparecchio da incasso
- Accessori (a secondo del modello)
- Istruzioni per l'uso
- Istruzioni per il montaggio
- Libretto del servizio assistenza clienti autorizzato
- Allegato di garanzia convenzionale
- Informazioni sul consumo energetico e sui possibili rumori
- Busta con il materiale utile al montaggio

Collegare l'apparecchio

Dopo avere posizionato l'apparecchio, attendere circa 1 ore prima di metterlo in funzione, questo assicura che l'olio lubrificante si raccolga nella parte bassa del motore e non penetri nel circuito di raffreddamento.

Pulire l'interno dell'apparecchio prima di attivarne la funzione (vedi capitolo «Pulizia dell'apparecchio»).

Allacciamento idrico

Attenzione

Collegare l'apparecchio ad un tubo di acqua potabile!

L'allacciamento idrico deve essere eseguito solo da un installatore competente, secondo le norme locali del pertinente ente municipale acquedotto.

Per il funzionamento del produttore di ghiaccio automatico è necessario un allacciamento all'acqua fredda. La pressione dell'acqua deve essere fra 0,17 MPa e 1,0 MPa (1,7 e 10 bar). L'installazione deve essere conforme alle locali norme di sanità.

Nella tubazione di alimentazione dell'acqua fredda deve essere installata una valvola di chiusura separata.

La valvola di chiusura non deve essere disposta dietro all'apparecchio. Si consiglia di montare la valvola di chiusura direttamente accanto all'apparecchio oppure in un altro luogo facilmente accessibile.

Nell'installazione dell'allacciamento idrico osservare le zone d'installazione ammesse per la tubazione dell'acqua.

Per l'allacciamento alla rete dell'acqua potabile è consentito solo l'uso di tubi dell'acqua idonei per acqua potabile. Rispettare le norme nazionali e le condizioni di allacciamento del locale ente municipale acquedotto.

Il raccordo acqua ha un diametro di 10 mm (senza elementi di congiunzione).

Allacciamento elettrico

La presa deve essere vicino all'apparecchio ed accessibile anche dopo l'installazione dell'apparecchio.

L'apparecchio è conforme alla classe di isolamento I.

Collegare l'apparecchio alla corrente alternata a 220-240 V/50 Hz tramite una presa installata a norma con conduttore di terra. La presa deve essere protetta con dispositivo elettrico di sicurezza di 10-16 A.

Apparecchi che vengono impiegati in paesi extraeuropei, controllare la targhetta porta-dati se la tensione ed il tipo di corrente indicati corrispondono ai valori della propria rete elettrica. La targhetta d'identificazione si trova in basso a sinistra nell'apparecchio.

Avviso

I nostri apparecchi possono essere collegati ad un inverter sinusoidale di rete.

Gli inverter di rete vengono utilizzati in abbinamento a impianti fotovoltaici e collegati direttamente alla rete elettrica pubblica. Usare inverter sinusoidali nel caso di soluzioni speciali (es. imbarcazioni oppure nelle baite in montagna), laddove non sia disponibile un collegamento elettrico diretto alla rete pubblica.

Conoscere l'apparecchio

Questo libretto d'istruzioni per l'uso è valido per diversi modelli.
Nelle illustrazioni sono possibili differenze.

Modello a 2 porte

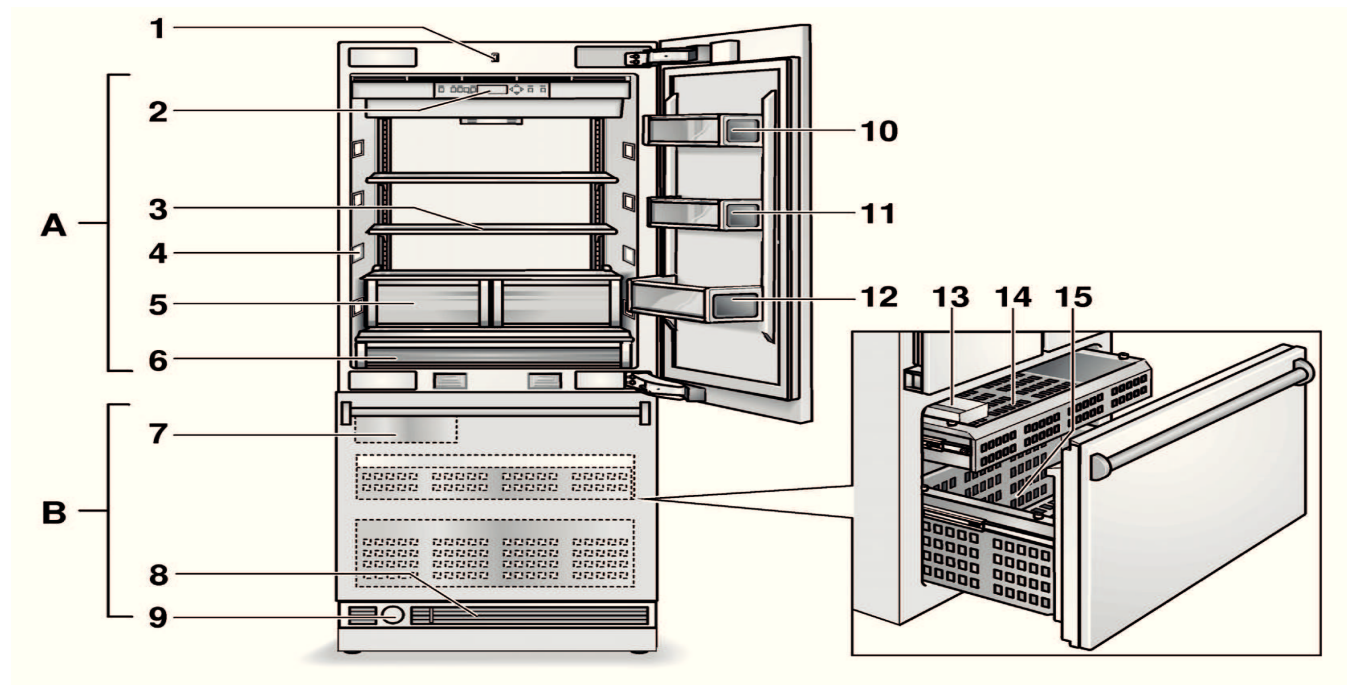

A Frigorifero
B Congelatore

- 1 Interruttore luce
- 2 Elementi di comando
- 3 Ripiano in vetro
- 4 Illuminazione (LED)
- 5 Contenitore per frutta e verdura
- 6 Cassetto a 0 °C
- 7 Produttore di ghiaccio
- 8 Ventilazione
- 9 Filtro acqua
- 10 Scomparto per burro e formaggio
- 11 Balconcino della porta
- 12 Ripiano per bottiglie grandi
- 13 Contenitore per cubetti di ghiaccio
- 14 Contenitori
- 15 Porta del cassetto

Modello a 3 porte

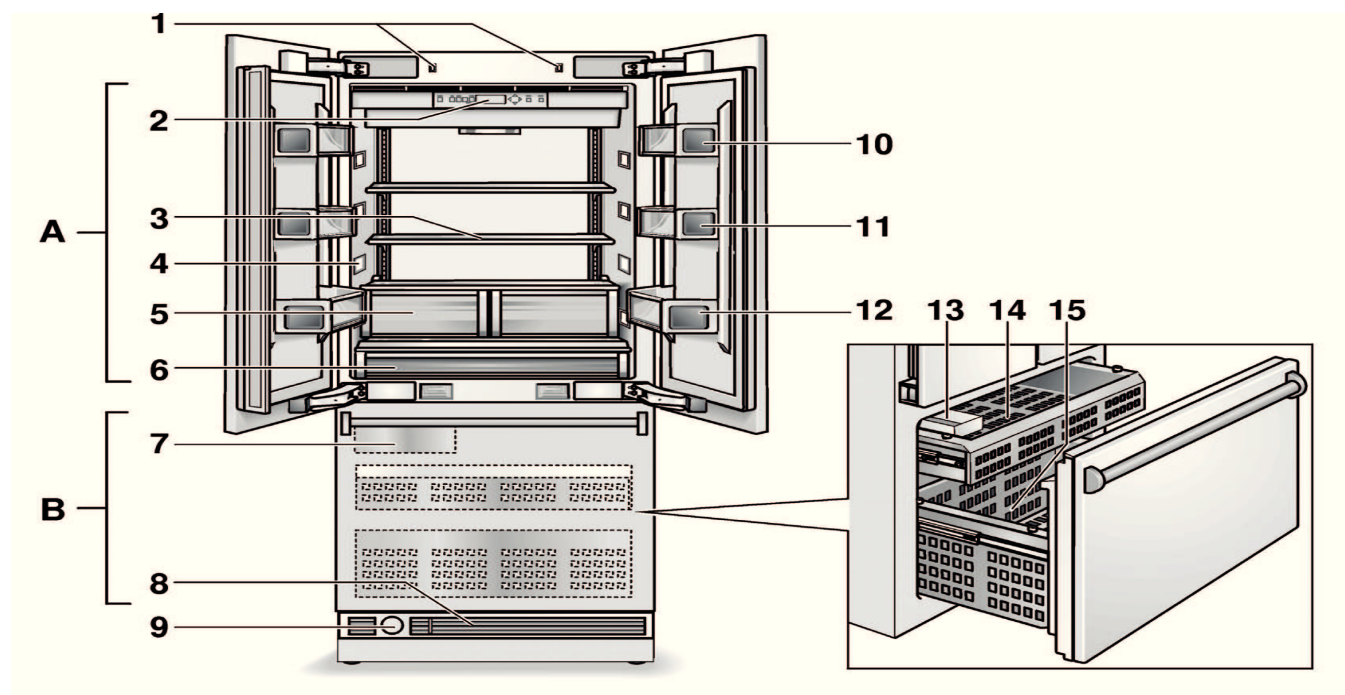

A Frigorifero
B Congelatore

- 1 Interruttore luce
- 2 Elementi di comando
- 3 Ripiano in vetro
- 4 Illuminazione (LED)
- 5 Contenitore per frutta e verdura
- 6 Cassetto a 0 °C
- 7 Produttore di ghiaccio
- 8 Ventilazione
- 9 Filtro acqua
- 10 scomparto per burro e formaggio
- 11 Balconcino della porta
- 12 Ripiano per bottiglie grandi
- 13 Contenitore per cubetti di ghiaccio
- 14 Contenitori
- 15 Porta del cassetto

Elementi di comando

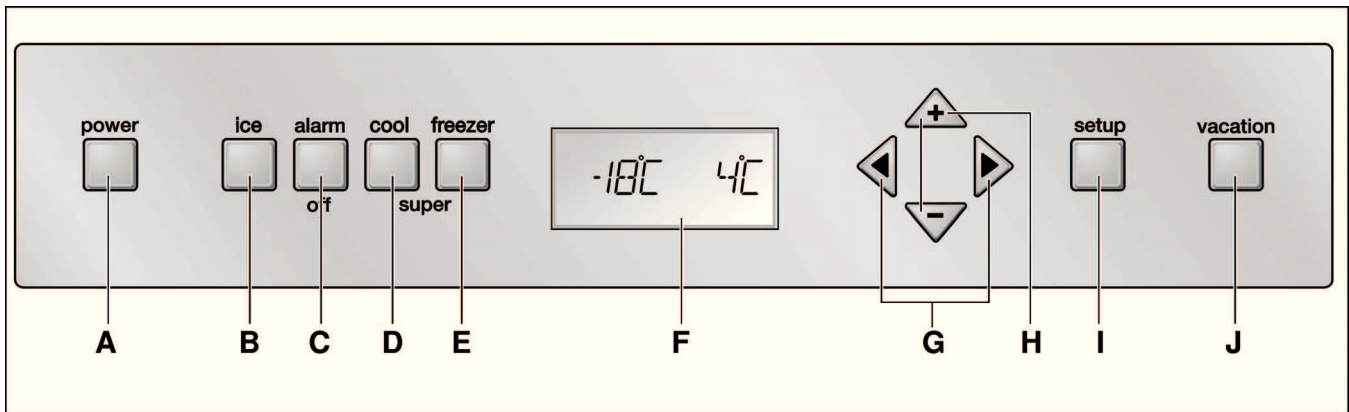

A Pulsante Acceso/Spento

Serve per accendere e spegnere l'intero apparecchio.

B Pulsante produttore del ghiaccio

Per accendere e spegnere il produttore di ghiaccio, vedi il capitolo «Produttore del ghiaccio».

C Pulsante di allarme

Serve per disattivare il segnale acustico di allarme (vedi capitolo «Funzione di allarme»).

D Pulsante «super» (frigorifero)

Dispositivo per attivare o disattivare il super-raffreddamento.

E Pulsante «Super» (congelatore)

Dispositivo per attivare o disattivare il super-congelamento.

F Display

Il display visualizza le temperature del frigorifero e del congelatore. Le funzioni speciali attivate sono visualizzate per mezzo di simboli.

Nel modo Setup nel display sono visualizzati i menù disponibili e le opzioni di regolazione, vedi il capitolo «Funzioni speciali».

G Tasto di selezione

La regolazione della temperatura si attiva con i pulsanti selezione, (vedi il capitolo «Regolare la temperatura»).

Per selezionare un menù nel modo Setup, (vedi il capitolo «Funzioni speciali»).

H Pulsanti di impostazione

La temperatura può essere variata con i pulsanti d'impostazione (vedi il capitolo «Regolare la temperatura»).

Altre regolazioni possono essere eseguite in modalità di setup, vedi il capitolo «Funzioni speciali».

I Pulsante setup

Questo pulsante attiva e chiude il modo setup. Se il modo setup viene chiuso con il pulsante setup, le modifiche eseguite vengono memorizzate.

J Pulsante Holiday

Serve per attivare e disattivare il modo vacanza (vedi il capitolo Funzioni speciali, paragrafo Modo vacanza).

Avvertenza

Ogni azionamento di un pulsante è accompagnato da un segnale acustico, se nel modo Setup questa funzione è attivata (ON) nel menù SUONERIA.

Simboli nel display



Display per il frigorifero



Display per il congelatore.



La funzione «Super-raffreddamento» o «Super-congelamento» è attivata, vedi il capitolo «Super-raffreddamento» o «Super-congelamento».



Il modo Vacanza è attivato, vedi il capitolo «Funzioni speciali».



Possibilità di regolazione nel modo Setup, vedi il capitolo «Funzioni speciali».



Viene visualizzato un messaggio di avviso, vedi il capitolo «Funzione di allarme».



Il produttore di ghiaccio è acceso, vedi il capitolo «Produttore del ghiaccio».



È comparso il messaggio del filtro acqua, vedi il capitolo «Filtro dell'acqua».

Accendere l'apparecchio

Accendere l'apparecchio con il pulsante Acceso/ Spento.

L'apparecchio comincia a raffreddare. Quando la porta è aperta l'illuminazione è accesa.

All'origine sono consigliate le seguenti temperature:

- Frigorifero: +4 °C
- Congelatore: -18 °C

Istruzioni per il funzionamento

L'apparecchio è dotato di una barra montata sulla porta sinistra.

La porta del frigorifero può essere aperta solo se preceduta da quella di destra.

In detto elemento, è integrato una resistenza di riscaldamento, volta ad impedire effetti di condensazione. Questo riscaldamento può essere inserito e disinserito.

⚠ Attenzione

Per evitare danni all'apparecchio oppure ai frontali dei mobili, accostare la barra quando si chiude la porta.

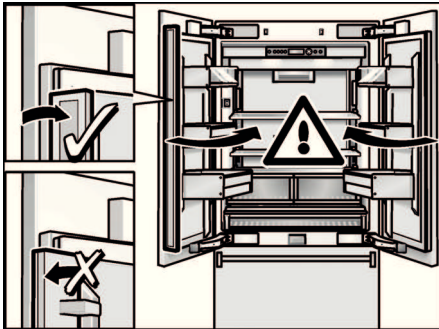

Inserire e disinserire la resistenza

Mantenere premuti per 3 secondi il pulsante allarme ed il pulsante super.



Quando il riscaldamento è acceso, nel display appare il messaggio seguente:

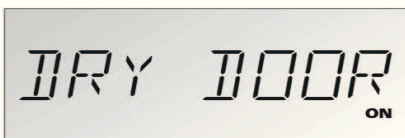

Impostazione della lingua

Le lingue di visualizzazione possono essere cambiate conformemente alla tabella nel capitolo «Modo setup».

Per cambiare la lingua di lettura:

1. Premere il pulsante setup.
2. Premere il pulsante selezione < o > finché non viene visualizzata la lingua desiderata.
3. Premere il pulsante regolazione + oppure -, finché non viene visualizzata la lingua desiderata.
4. Per memorizzare le regolazioni, premere il pulsante setup. Nel display viene di nuovo visualizzata la temperatura regolata.

Impostare l'unità di temperatura

La temperatura può essere visualizzata in gradi Celsius (°C) oppure in gradi Fahrenheit (°F).

1. Premere il pulsante setup.
Viene visualizzato il primo menù (unità di temperatura).
2. Per commutare tra gradi Fahrenheit (°F) e gradi Celsius (°C), premere il pulsante regolazione + o -.
3. Per memorizzare le regolazioni, premere il pulsante setup.
Nel display viene di nuovo visualizzata la temperatura regolata.

Regolare la temperatura

Frigorifero

(regolabile da +2 °C a +8 °C)

Consigliamo una regolazione di +4 °C.

Gli alimenti delicati non devono essere conservati a temperatura superiore +4 °C.

1. Con il tasto di selezione > attivare la funzione di Setup. Viene visualizzato il simbolo .
2. Con i pulsanti di regolazione + (più caldo) oppure - (più freddo) regolare la temperatura desiderata.

Congelatore

(regolabile da -16 °C a -24 °C)

Consigliamo una regolazione di -18 °C.

1. Con il tasto di selezione < attivare la funzione di Setup.
2. Con i pulsanti di regolazione + (più caldo) oppure - (più freddo) regolare la temperatura desiderata.

Funzioni speciali

Possono essere selezionate o visualizzate le seguenti funzioni speciali:

Modo Setup

Nel modo setup possono essere eseguite le proprie impostazioni personali.

Attivazione

Premere il pulsante setup.

Nel display viene visualizzato il primo menù (unità di temperatura).

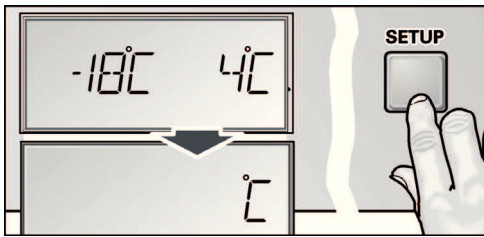

Eseguire le impostazioni

1. Attivare il modo setup.
2. Premere il pulsante selezione < oppure >. Viene visualizzato il menù seguente e la sua regolazione attuale (di solito **ON** oppure **OFF**).



3. Premere il pulsante regolazione + oppure -. L'impostazione viene memorizzata selezionando il menù seguente con il pulsante < oppure >.

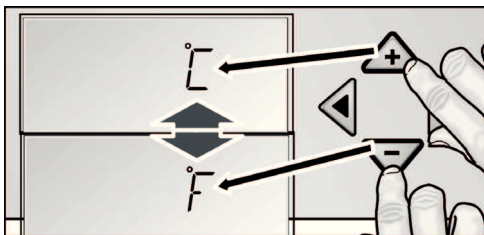

Spegnere

Premere il pulsante setup.

Tutte le regolazioni variate vengono memorizzate.

Avvertenza

Se entro 20 secondi non si preme alcun pulsante, il modo Setup termina automaticamente. Tutte le regolazioni variate vengono memorizzate. Nel display viene di nuovo visualizzata la temperatura regolata.

Menu nel modo Setup

Possono essere eseguite le seguenti impostazioni.

Menù	Regolazione possibile
Unità di temperatura	°C (gradi Celsius) °F (gradi Fahrenheit)
Lingua	Tedesco Inglese Francese Danese Finnico Greco Olandese Italiano Polacco Portoghese Norvegese Russo Svedese Spagnolo Turco Ceco
Toni	Acceso Spento
Modo di risparmio energetico (Funzione Eco)	Acceso Spento

Modo Vacanza

In caso di assenza prolungata si può commutare l'apparecchio nel modo Vacanza, per il risparmio energetico.

All'attivazione del modo Vacanza vengono eseguite le impostazioni seguenti:

- L'apparecchio funziona nel modo risparmio energetico.
- L'illuminazione è spenta.
- Le funzioni di «super-raffreddamento» o «super-congelamento» terminano (se attive).

Attivazione

Premere il pulsante «Vacation».

Nel display viene visualizzato **VACATION**.

Spegnere

Premere il pulsante «Vacation».

Le regolazioni ed i valori di temperatura precedenti vengono riattivati.

Modo Sabbat

All'inserzione del modo Sabbat vengono disattivate le impostazioni seguenti:

- Super-raffreddamento
- Super-congelamento
- Segnale acustico di azionamento pulsanti
- Illuminazione interna
- Retroilluminazione del display

Attivazione

1. Premere il pulsante super del frigorifero.
2. Premere il pulsante «Vacation».
3. Premere e mantenere premuto per altri 3 secondi il pulsante «super».

Nel display lampeggia il simbolo **VACATION** e viene visualizzato **SABBATH**.

Spegnere

Premere il pulsante «Vacation».

Le regolazioni ed i valori di temperatura precedenti vengono riattivati.

Modo di risparmio energetico

Quando è attivata la funzione risparmio energetico (funzione Eco), l'apparecchio è commutato ad un servizio a risparmio energetico. Questa funzione di risparmio energetico viene predefinita all'origine, per ridurre il consumo di energia. Anche l'illuminazione di fondo del display viene ridotta.

Attivazione

1. Premere il pulsante setup.
2. Premere il pulsante selezione >, finché non viene visualizzato **ECO MODE** e la regolazione attuale (**OFF**).
3. Per cambiare la regolazione, premere il pulsante regolazione +.
4. Per memorizzare il regolazione, premere il pulsante setup.

Nel display viene visualizzato **ECO**.

Spegnere

1. Premere il pulsante setup.
2. Premere il pulsante selezione >, finché non viene visualizzato **ECO MODE** e la regolazione attuale (**ON**).
3. Per cambiare la regolazione, premere il pulsante regolazione -.
4. Per memorizzare il regolazione, premere il pulsante setup.

Funzione di allarme

Avvertenza

Finché è segnalato un messaggio di allarme, nessun tasto può essere premuto.

Causa

Una porta dell'apparecchio non è chiusa correttamente o resta aperta troppo a lungo.

Rimedio

Premere il pulsante allarme, e chiudere la porta. L'indicazione si spegne.

Capacità utile totale

Trovate i dati circa la capienza utile dell'apparecchio sulla targhetta porta-dati (vedi figura nel capitolo «Servizio Assistenza Clienti»).

Il frigorifero

Il frigorifero è il luogo di conservazione ideale per alimenti pronti, prodotti da forno, conserve, latte condensato, formaggi duri, frutta sensibile al freddo e verdura, nonché frutta tropicale.

Nell'acquisto di alimenti tenere presente:

Importante per la durata di conservazione dei propri alimenti è la «freschezza all'acquisto».

In linea di massima vale il principio: quanto più fresche sono le provviste conservate nel vano a 0 °C, tanto più a lungo si conservano fresche.

Al momento dell'acquisto prestare dunque sempre attenzione al grado di freschezza degli alimenti.

Per i prodotti pronti ed alimenti confezionati osservare la data minima di conservazione indicata dal produttore.

Nella sistemazione di alimenti tenere presente:

- Sistemare gli alimenti ben confezionati oppure coperti. Così si conservano l'aroma, il colore e la freschezza. Inoltre si evitano passaggi di gusto ed alterazioni di colore delle parti di plastica.
- Fare prima raffreddare gli alimenti e le bevande caldi, poi metterli nel frigorifero.
- Per non pregiudicare la circolazione dell'aria nel frigorifero, non ostruire le aperture di uscita dell'aria con alimenti.
Gli alimenti, che sono conservati direttamente innanzi alle aperture di uscita dell'aria, possono anche essere congelati dall'aria fredda che esce.
- Evitare che ogli e grassi vengano a contatto delle parti di plastica e della guarnizione della porta.

Super-raffreddamento

Durante il super-raffreddamento il vano frigorifero viene raffreddato quanto più possibile per ca. 6 ore. In seguito viene regolato automaticamente alla temperatura impostata prima del super-raffreddamento. Inserire il super-raffreddamento per es.:

- Prima d'introdurre grandi quantità di alimenti
- Per raffreddare bevande

Attivazione

Premere il pulsante «super»-raffreddamento.

Nel display appaiono il simbolo **SUPER** ❄️ e lo scomparto, per il quale la funzione è stata attivata.



Spegnere

Premere il pulsante «super»-raffreddamento.

Cassetto a 0 °C

Nel cassetto a 0 °C vi è una temperatura intorno a 0 °C. Ideale per conservare pesce, carne, salsiccia, formaggio e latte.

La temperatura del cassetto a 0 °C può essere un poco abbassata per mezzo del regolatore a cursore.

Consigliamo la seguente posizione del regolatore:

- COLD: carne, salsiccia e pollame
- COLDER: pesce

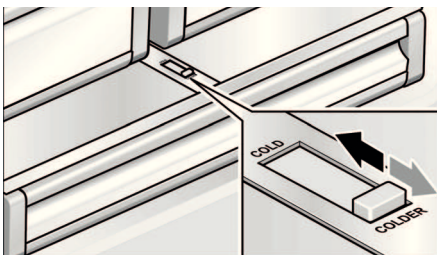

Il congelatore

Usare il congelatore:

- Per conservare alimenti surgelati.
- Per il congelamento di alimenti.
- Per produrre cubetti di ghiaccio.

Avvertenza

Attenzione che la porta del congelatore sia chiusa correttamente. Se la porta è aperta gli alimenti surgelati si scongelano. Il congelatore si ricopre con uno spesso strato di ghiaccio.

Inoltre: spreco di energia a causa di un elevato consumo di corrente elettrica.

Acquisto di alimenti surgelati

- La confezione non deve essere danneggiata.
- Rispettare la data di conservazione.
- La temperatura nell'espositore-congelatore di vendita deve essere -18 °C o inferiore.
- Trasportare gli alimenti surgelati possibilmente in una borsa termica e conservarli poi al più presto possibile nel congelatore.

Max. capacità di congelamento

Indicazioni sulla max. possibilità di congelamento in 24 ore sono riportate sulla targhetta d'identificazione (vedi figura nel capitolo «Servizio Assistenza Clienti»).

Congelamento di alimenti freschi

Per il congelamento utilizzare solo alimenti freschi ed integri.

Per conservare al meglio valore nutritivo, aroma e colore, sbollentare la verdura prima di congelarla. Non è necessario sbollentare melanzane, peperoni, zucchine ed asparagi.

In libreria sono reperibili pubblicazioni sul congelamento e la sbollentatura.

Avvertenza

Non mettere gli alimenti da congelare in contatto con quelli congelati.

- Sono idonei per il congelamento:
 - Prodotti da forno, pesce e frutti di mare, carne, selvaggina, pollame, verdura, frutta, erbe aromatiche, uova senza guscio, latticini, come formaggio, burro e ricotta, pietanze pronte e residui vivande, come minestre, piatti unici, carne e pesce cotti a fuoco lento, vivande di patate, sfornati e dolci.
- Non sono idonei per il congelamento:
 - Tipi di ortaggi, che solitamente si consumano crudi, come insalate in foglia o ravanelli, uova nel guscio, uva, mele intere, pere e pesche, uova sode, yogurt, latte cagliato, panna acida, crème fraîche e maionese.

Confezionamento di alimenti surgelati

Conservare gli alimenti in confezioni ermetiche, per evitare che perdano il loro gusto o possano essiccarsi.

1. Introdurre l'alimento nella confezione.
2. Fare uscire l'aria.
3. Chiudere la confezione ermeticamente.
4. Scrivere sulla confezione il contenuto e la data di congelamento.

Sono idonei per il confezionamento:

fogli di plastica, fogli tubolari di polietilene, fogli di alluminio, contenitori per surgelati.

Questi prodotti sono in vendita nel commercio specializzato.

Non sono idonei per il confezionamento:

carta per imballaggio, carta pergamena, cellofan, sacchetti per rifiuti e sacchetti per la spesa usati.

Sono idonei per chiudere le confezioni:

anelli di gomma, clip di plastica, fili per legare, nastri adesivi resistenti al freddo e simili.

I sacchetti ed i fogli tubolari di polietilene possono essere saldati con un saldatore per fogli di plastica.

Durata di conservazione dei surgelati

Dipende dal tipo di prodotto alimentare.

Ad una di temperatura di -18 °C:

- Pesce, salsiccia, pietanze pronte, prodotti da forno:
fino a 6 mesi
- Formaggio, pollame, carne:
fino a 8 mesi
- Verdura, frutta:
fino a 12 mesi

Super-congelamento

Per conservare vitamine, valori nutritivi, aspetto e gusto, gli alimenti devono essere congelati completamente, anche nell'interno, nel tempo più breve possibile.

Per prevenire un aumento indesiderato della temperatura, in concomitanza all'introduzione di alimenti freschi, attivare il super-congelamento qualche ora prima di introdurre gli alimenti freschi. In linea di massima sono sufficienti 4-6 ore. Se si utilizza la massima capacità di congelamento, sono necessarie 24 ore per il processo di congelamento.

Trascorsi 2 giorni l'apparecchio si commuta automaticamente alla temperatura regolata prima dell'attivazione del super-congelamento.

Attivazione

Premere il pulsante «super-congelamento».

Nel display appaiono il simbolo **SUPER** ❄️ e lo scomparto, per il quale la funzione è stata attivata.



Spegnere

Premere il pulsante «super-congelamento».

Decongellare surgelati

A seconda del genere e dell'uso, utilizzare una delle seguenti possibilità:

- a temperatura ambiente
- nel frigorifero
- nel forno elettrico, con/senza ventola aria calda
- nel forno a microonde

⚠️ Attenzione

Non congelare di nuovo gli alimenti parzialmente e completamente scongelati. Questi possono essere di nuovo congelati solo dopo avere preparato (mediante qualsiasi tipo di cottura) pietanze pronte all'uso.

Non utilizzare più la durata max. di conservazione.

Produttore di ghiaccio

Il produttore ghiaccio serve solo per la produzione di cubetti di ghiaccio.

Solo al raggiungimento della temperatura di congelamento impostata, il produttore ghiaccio inizia a produrre i cubetti di ghiaccio. Quando il contenitore di cubetti di ghiaccio è pieno, la preparazione di ghiaccio s'interrompe automaticamente.

Il produttore di ghiaccio produce circa 1,3 kg di cubetti di ghiaccio nell'arco delle 24 ore.

⚠️ Attenzione

Non mettere bottiglie o alimenti nel contenitore di cubetti di ghiaccio, per un raffreddamento rapido. Il produttore di ghiaccio si può bloccare e danneggiare.

Attivazione

Avvertenza

Se il produttore del ghiaccio viene usato per la prima volta oppure dopo un lungo periodo di fermo, si consiglia di non utilizzare la produzione di ghiaccio del primo giorno, in quanto possono essere presenti residui aromatici sgradevoli. Gettare via i cubetti di ghiaccio e pulire il contenitore!

1. Assicurarsi che il contenitore per la raccolta dei cubetti di ghiaccio sia posizionato correttamente.
2. Premere il pulsante produttore del ghiaccio .

Nel display appare il simbolo **ICE**.

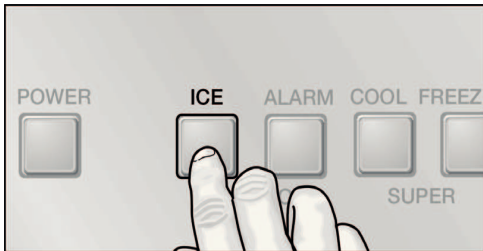

Spegnere

Avvertenza

Chiudere la valvola di arresto dell'acqua dell'apparecchio qualche ora prima di spegnere il produttore.

Premere il pulsante produttore del ghiaccio.

Filtro acqua

⚠ Avviso

In luoghi, nei quali la qualità dell'acqua è dubbia o insufficientemente nota, non usare l'apparecchio senza adeguata disinfezione prima e dopo il filtraggio.

La cartuccia del filtro contro le impurità, può essere acquistata presso il Servizio di Assistenza Clienti oppure dal rivenditore specializzato.

⚠ Attenzione

- Dopo il montaggio di un filtro nuovo gettare sempre via la produzione di ghiaccio delle prime 24 ore dopo l'attivazione del produttore di ghiaccio.
- Se il ghiaccio non è stato utilizzato per lungo tempo, vuotare il contenitore e gettare via tutti i cubetti di ghiaccio ed anche la produzione di ghiaccio delle 24 ore seguenti.
- Se l'apparecchio oppure il ghiaccio non sono stati usati attivamente per diverse settimane o mesi oppure i cubetti di ghiaccio hanno un odore o sapore sgradevole, sostituire il filtro dell'acqua.
- Bolle d'aria nel sistema possono causare un versamento di acqua e l'espulsione della cartuccia filtrante. Attenzione durante la rimozione.
- Il filtro deve essere sostituito almeno ogni 6 mesi.

Avvertenza

Dopo l'uso il sistema idraulico è sotto una leggera pressione. Attenzione quando si smonta il filtro.

Sostituire la cartuccia filtro

1. Ruotare il coperchio del filtro posto nell'area dello zoccolo dell'apparecchio di 90-180° in senso antiorario.
2. Rimuovere la cartuccia filtro.

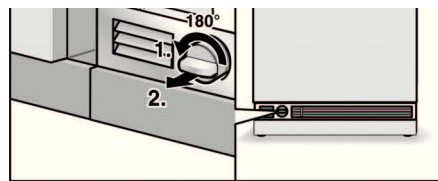

3. Estrarre dalla confezione la cartuccia filtro nuova e rimuovere il cappuccio di protezione.
4. Rimuovere il coperchio del filtro dalla cartuccia filtrante esaurita.
5. Applicare il coperchio del filtro sulla cartuccia filtrante nuova.

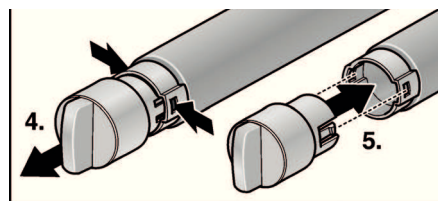

6. Introdurre in orizzontale la cartuccia filtro sino all'arresto nel suo alloggiamento.
7. Ruotare il coperchio della cartuccia filtro di 90-180° in senso orario.

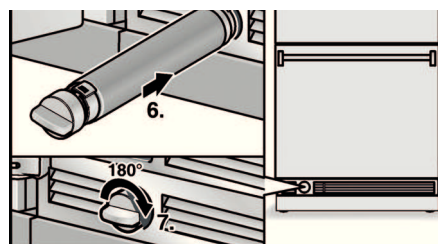

8. Versare l'acqua dalla cartuccia usata. La cartuccia può essere smaltita con i rifiuti domestici.

Foglio specifiche e prestazioni

Per filtro: Modello 9000 077 095

Con impiego della cartuccia di ricambio: 9000 077 104

Il modello di cartuccia è stato controllato da NSF-International in riferimento agli standard ANSI/NSF 42 & 53 e certificato per la riduzione delle sostanze in seguito indicate.

Conformemente a ANSI/NSF 42 e 53, per l'acqua erogata dall'apparecchio, la concentrazione delle sostanze indicate, sciolte in acqua, che penetrano nel sistema, è stata ridotta ad un valore inferiore o uguale al valore limite ammesso.

Sostanza	Media nell'entrata	Concentrazione di afflusso	Concentrazione dell'acqua di scarico	Riduzione media in %	Concentrazione max. ammessa nell'acqua di scarico	Max. acqua scarico	Riduzione min. in %	Test NSF
Cisti *	166.500	min. 50.000/L	1	99,99	99,95	1	99,99	511077-03
Intorbidamento	10,7	11 x 1 NTU	0,3 l	97,10	0,5 NTU	0,49	95,42	511078-03
Classe particelle 1 Grandezza particelle da > 0,5 a < 1,0 µm	5.700.000	Min. 10.000 Particelle/ml	30.583	99,52	> 85%	69.000	98,9	511079-03
Gusto di cloro e torbidità	1,9	2,0 mg/l + - 10%	0,05	97,3	> 50%	0,06	96,84	511081-03

* In base all'impiego di *Cryptosporidium parvum*-Oozysten.

Direttive per l'uso/parametri dell'approvvigionamento idrico:

Pressione dell'acqua 207 - 827 kPa
 Temperatura dell'acqua * 0,6 °C - 38 °C
 Velocità di scorrimento 2,83 l/min.

- Il sistema deve essere installato e fatto funzionare secondo le direttive raccomandate dalla casa produttrice.
- Il filtro deve essere sostituito ogni 6-9 mesi.
- Sciacquare il filtro nuovo per 5 minuti.
- Trovate ulteriori dettagli nel certificato di garanzia.

NON impiegare questo prodotto se l'acqua è dannosa dal punto di vista microbiologico oppure è di qualità sconosciuta, priva di adeguata disinfezione prima oppure dopo il collegamento al sistema. Un sistema certificato per la riduzione di cisti può essere impiegato per acqua disinfettata, che contiene tra l'altro cisti filtrabili.

Avvertenza

Sebbene i test sono stati eseguiti in condizioni di laboratorio standard, la prestazione effettiva può differire da quella indicata.



Nel modello 9000 077 095 il sistema è stato testato e certificato da NSF-International in riferimento allo standard ANSI/NSF 53, per la riduzione di infezioni e torbidità, ed altresì in riferimento allo standard ANSI/NSF 42, per la riduzione del gusto sgradevole e dell'odore di cloro.

Classe nominale di particelle: I

Durata utile nominale: 2.800 litri

Per l'intero sistema (esclusa la cartuccia monouso) si concede la garanzia di un anno. Per le cartucce monouso, una garanzia è concessa solo per difetti del materiale o di lavorazione. La durata delle cartucce monouso dipende dalle locali condizioni dell'acqua, perciò per queste non viene concessa una garanzia.

Trovate in loco ulteriori informazioni circa il costo dei ricambi presso il vostro Servizio di Assistenza Tecnica.

Prodotto da:

Cuno Engineered Products

1000 Apollo Road

Eagan, MN 55121-2240 U.S.A.

Dotazione

Estrarre i ripiani

I ripiani interni ed i balconcini della porta possono essere spostati secondo la necessità.

Sollevarli ed estrarli.

Ripiani nel vano interno

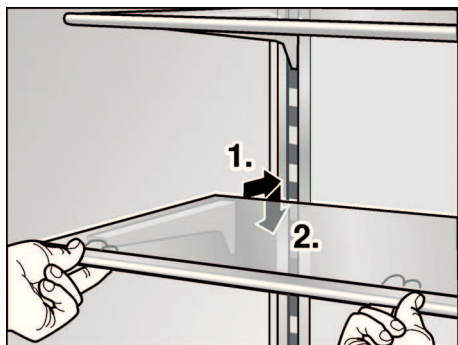

Ripiani della porta

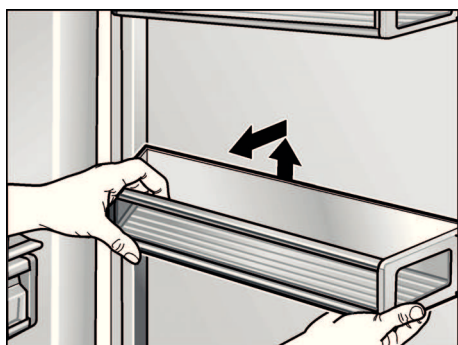

Contenitori nel frigorifero

1. Sollevare leggermente il contenitore ed estrarlo.

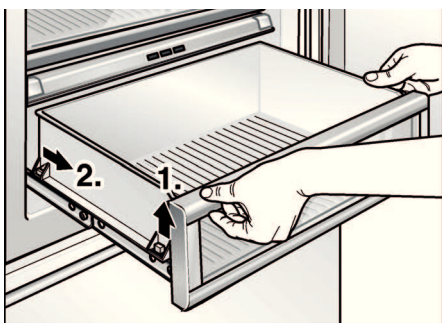

2. Sollevare leggermente avanti il contenitore e inserirlo nelle guide estraibili.

3. Abbassare il contenitore e spingerlo indietro.

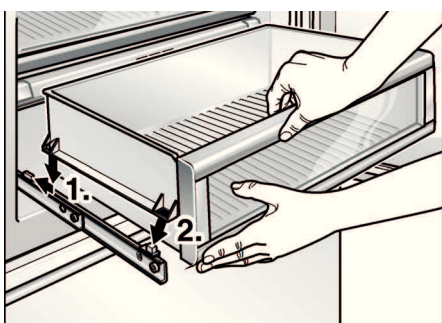

Contenitori nel congelatore

I contenitori nel congelatore possono essere estratti per la pulizia.

Per estrarre il contenitore della porta è necessario estrarre prima il contenitore superiore.

1. Con un cacciavite, ruotare di 90° i fermi posizionati sulle guide estraibili.

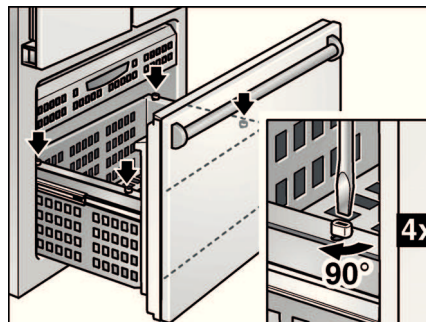

2. Sollevare leggermente il contenitore ed estrarlo.

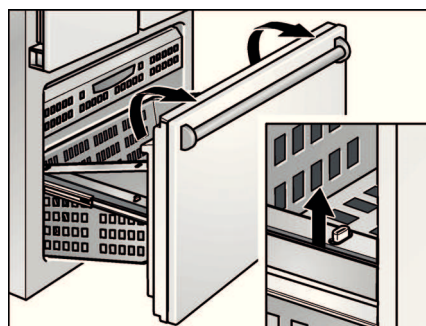

3. Sollevare leggermente avanti il contenitore e inserirlo nelle guide estraibili.

4. Abbassare il contenitore e spingerlo indietro.

5. Con un cacciavite, ruotare di 90° i fermi posizionati sulle guide estraibili.

Spegnere e mettere fuori servizio l'apparecchio

Spegnere l'apparecchio

Premere il pulsante Acceso/Spento.

Estrarre la spina di alimentazione.

Mettere fuori servizio l'apparecchio

Quando non si usa l'apparecchio per un lungo periodo:

1. Chiudere l'alimentazione dell'acqua dell'apparecchio qualche ora prima di spegnerlo.
2. Estrarre tutti gli alimenti dall'apparecchio.
3. Spegnere l'apparecchio.
4. Estrarre la spina di alimentazione o disinserire il dispositivo elettrico di sicurezza.
5. Vuotare e pulire il contenitore di cubetti di ghiaccio (vedi capitolo «Pulizia dell'apparecchio»).
6. Pulire l'interno dell'apparecchio (vedi il capitolo «Pulizia dell'apparecchio»).
7. Lasciare le porte dell'apparecchio aperte, per evitare la formazione di odore.

Scongelamento

Lo sbrinamento è automatico.

Pulizia dell'apparecchio

⚠ Avviso

Non pulire mai l'apparecchio con una pulitrice a vapore!

⚠ Attenzione

- Per la pulizia non utilizzare prodotti abrasivi, solventi o acidi.
- Non usare spugne abrasive o spugne che graffiano. Sulle superfici metalliche potrebbe formarsi macchie da corrosione.
- Non lavare mai in lavastoviglie i ripiani ed i contenitori. Questi elementi si possono deformare!

Procedere come segue:

1. Prima di iniziare la pulizia spegnere l'apparecchio.
2. Estrarre la spina di alimentazione o disinserire il dispositivo elettrico di sicurezza!
3. Estrarre i prodotti congelati e tenerli al fresco. Disporre sugli alimenti gli accumulatori del freddo (se disponibili).
4. Pulire l'apparecchio con un panno morbido e acqua tiepida leggermente saponata. Evitare che l'acqua penetri nell'unità di illuminazione.

5. Lavare la guarnizione della porta solo con acqua ed asciugarla con cura.
6. Dopo la pulizia: ricollegare ed accendere l'apparecchio.
7. Introdurre di nuovo i cibi congelati.

Dotazione

Per la pulizia tutte le parti mobili dell'apparecchio possono essere estratte (vedi capitolo «Dotazione»).

Pulire il contenitore del ghiaccio

Se per molto tempo non sono stati prelevati cubetti di ghiaccio, i cubetti già prodotti diventano più piccoli, cambiano gusto e si attaccano in blocco. Per questo motivo pulire regolarmente il contenitore di cubetti di ghiaccio.

⚠ Attenzione

Un contenitore pieno di cubetti di ghiaccio è particolarmente pesante!

1. Estrarre il contenitore di cubetti del ghiaccio.
2. Estrarre il contenitore, vuotarlo e lavarlo con acqua tiepida.
3. Per evitare che i nuovi cubetti possano attaccarsi, asciugare bene il contenitore.
4. Inserire il contenitore di cubetti di ghiaccio. La produzione di cubetti di ghiaccio continua.

Odori

Nel caso che si avvertano odori sgradevoli:

1. Spegnere l'apparecchio.
2. Estrarre tutti gli alimenti dall'apparecchio.
3. Pulire il vano interno. Vedi capitolo «Pulire l'apparecchio».
4. Pulire tutte le confezioni.
5. Per impedire la formazione di odore, confezionare ermeticamente gli alimenti che emanano forte odore.
6. Accendere di nuovo l'apparecchio.
7. Sistemare gli alimenti.
8. Dopo 24 ore controllare se si è di nuovo sviluppato odore.
9. Cambiare il filtro odori. Vedi capitolo «Cambiare il filtro odori».

Cambiare il filtro odori

I filtri di ricambio sono disponibili presso il proprio rivenditore.

1. Aprire il portafiltro.

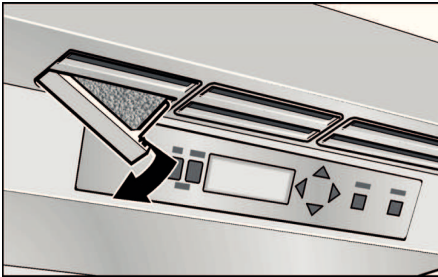

2. Estrarre il filtro odori esaurito ed introdurre il filtro odori nuovo.

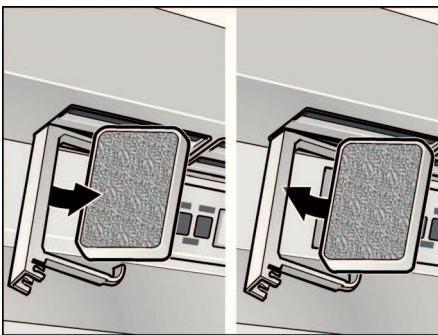

3. Chiudere il portafiltro.

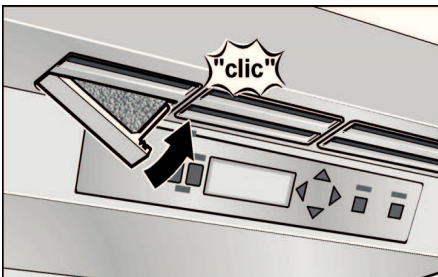

Illuminazione (LED)

L'apparecchio è dotato di un'illuminazione a LED esente da manutenzione.

Riparazioni a questa illuminazione deve essere eseguite solo dal Servizio Assistenza Clienti autorizzato.

Risparmiare energia

- Installare l'apparecchio in un ambiente asciutto ventilabile. L'apparecchio non deve essere esposto direttamente al sole o vicino ad una fonte di calore (per es. calorifero, stufa).
Altrimenti usare un pannello isolante.
- Non ostruire le aperture di afflusso e deflusso dell'aria dell'apparecchio.
- Lasciare raffreddare gli alimenti e le bevande, se caldi, prima di introdurli nell'apparecchio.
- Per scongelare i surgelati, metterli nel frigorifero. Si sfrutta così il freddo del surgelato per raffreddare gli alimenti.
- Aprire la porta dell'apparecchio per un tempo più breve possibile!
- Attenzione che la porta del congelatore sia chiusa correttamente.

Rumori di funzionamento

Rumori normali

Ronzio

Motori in funzione (ad es. gruppi frigoriferi, ventilatore).

Gorgoglio, scroscio o fruscio

Il refrigerante scorre attraverso i tubi oppure l'acqua scorre nel produttore di ghiaccio.

Breve scatto

Motore, interruttori ed elettrovalvole s'inseriscono/disinseriscono.

Fragore

Cubetti di ghiaccio pronti cadono dal produttore di ghiaccio nel contenitore di cubetti.

Evitare i rumori

L'apparecchio non è correttamente livellato

Livellare l'apparecchio con una livella a bolla d'aria. A tal fine utilizzare i piedini a vite o inserire uno spessore.

L'apparecchio è in contatto laterale

Allontanare l'apparecchio dai mobili o apparecchi con i quali è in contatto.

I contenitori o i ripiani traballano o non sono correttamente inseriti

Controllare le parti estraibili ed eventualmente inserirle di nuovo correttamente.

I contenitori all'interno dell'apparecchio si toccano tra loro

Allontanare un poco le bottiglie o i contenitori.

Eliminare piccoli guasti

Prima di rivolgersi al customer service:

provare ad eliminare autonomamente l'inconveniente con l'aiuto delle seguenti istruzioni.

L'intervento del Servizio Assistenza Clienti in caso di corretto funzionamento del prodotto, è a carico del consumatore.

Apparecchio

Guasto	Causa possibile	Rimedio
L'apparecchio non ha potenza di raffreddamento. L'illuminazione non funziona. Il display è spento.	L'apparecchio è spento.	Premere il pulsante Acceso/Spento.
	Interruzione dell'energia elettrica.	Controllare se vi è energia elettrica.
	L'interruttore di sicurezza è scattato.	Controllare il dispositivo elettrico di sicurezza.
Il refrigeratore si accende sempre più spesso e più a lungo.	La spina d'alimentazione non è inserita correttamente.	Controllare se la spina di alimentazione è inserita correttamente.
	Frequente apertura della porta dell'apparecchio.	Non aprire inutilmente la porta dell'apparecchio.
	I passaggi dell'aria per l'aerazione sono ostruiti.	Liberare le aperture.
Introduzione di grandi quantità di alimenti freschi.		Attivare il super-raffreddamento o il super-congelamento.
	La temperatura è regolata su valori troppo bassi.	Regolare una temperatura più alta (vedi il capitolo «Regolare la temperatura»).
La temperatura nel frigorifero o nel congelatore è troppo bassa.		
L'illuminazione (LED) non funziona.	L'illuminazione con il LED è guasta.	Rivolgersi al Servizio Tecnico Clienti.
	Interruttore bloccato.	Controllare la sua funzione.
Si avvertono odori sgradevoli.	Alimenti che sviluppano forte odore non sono stati confezionati ermeticamente.	Pulire l'apparecchio. Confezionare ermeticamente gli alimenti che sviluppano forte odore (vedi «Odori»).
Il display indica «E..».	Il sistema elettronico ha riconosciuto un errore.	Rivolgersi al Servizio Tecnico Clienti.
Il display indica «LOWPOWER».	La tensione di rete disponibile è inferiore al valore limite ammesso.	Se la tensione di rete raggiunge di nuovo il valore prescritto, il messaggio d'allarme si spegne. Se il messaggio persiste, informare l'azienda di fornitura dell'energia elettrica.
Sulla barra della porta sinistra si forma condensa.	Condensazione di aria calda.	Accendere il riscaldamento nella barra, vedi capitolo «Accendere l'apparecchio».

Produttore di ghiaccio

Guasto	Causa possibile	Rimedio
Il produttore di ghiaccio non funziona.	Il produttore del ghiaccio non è alimentato elettricamente.	Rivolgersi al Servizio Tecnico Clienti.
	Il produttore di ghiaccio non riceve acqua.	Assicurarsi che il collegamento all'acqua sia corretto.
	La temperatura nel congelatore è troppo alta.	Controllare la temperatura del congelatore ed eventualmente regolarla un poco più bassa.

Guasto	Causa possibile	Rimedio
Il produttore di ghiaccio non produce abbastanza ghiaccio o il ghiaccio è deformato.	L'apparecchio o il produttore di ghiaccio è stato acceso solo poco tempo prima.	Occorrono ca. 24 ore prima che inizi la produzione di ghiaccio.
	È stata prelevata una grande quantità di ghiaccio.	Occorrono ca. 24 ore prima che il contenitore di cubetti di ghiaccio sia di nuovo pieno.
	La pressione dell'acqua è bassa.	Allacciare l'apparecchio solo alla pressione dell'acqua prescritta (vedi il capitolo Collegare l'apparecchio, paragrafo Allacciamento dell'acqua).
	Filtro dell'acqua otturato o esaurito.	Sostituire il filtro dell'acqua.
Il produttore di ghiaccio non produce ghiaccio.	Produttore di ghiaccio spento.	Accendere il produttore di ghiaccio tramite il pannello comandi.
	L'apparecchio non è alimentato con acqua.	Contattare l'installatore o l'azienda di distribuzione.
	Il tubo di alimentazione dell'acqua è strozzato.	Chiudere l'alimentazione dell'acqua dalla valvola. Eliminare le strozzature o fare sostituire il tubo.
	La pressione dell'acqua è bassa.	Allacciare l'apparecchio solo alla pressione dell'acqua prescritta (vedi il capitolo Collegare l'apparecchio, paragrafo Allacciamento dell'acqua).
	Temperatura nel congelatore troppo alta.	Regolare la temperatura nel congelatore un poco più bassa.
	Il contenitore dei cubetti di ghiaccio non è inserito correttamente.	Controllare la posizione, eventualmente inserire di nuovo.
Nel tubo flessibile di alimentazione del produttore di ghiaccio si forma ghiaccio.	È stata montata una valvola di chiusura errata.	Le valvole sbagliate possono causare bassa pressione dell'acqua e danni all'apparecchio.
	La pressione dell'acqua è bassa.	Allacciare l'apparecchio solo alla pressione dell'acqua prescritta (vedi il capitolo Collegare l'apparecchio, paragrafo Allacciamento dell'acqua).
	La valvola di chiusura non è aperta completamente	Aprire completamente la valvola di chiusura.
Dall'apparecchio fuoriesce acqua.	Temperatura nel congelatore troppo alta.	Regolare la temperatura nel congelatore un poco più bassa.
	Perdita dal tubo flessibile di carico dell'acqua.	Fare sostituire il tubo flessibile con un ricambio originale dal Servizio Assistenza della casa produttrice.
	È stata montata una valvola di chiusura errata.	Le valvole sbagliate possono causare bassa pressione dell'acqua e danni all'apparecchio.

Guasto	Causa possibile	Rimedio
Il flusso d'acqua è inferiore al solito.	La pressione dell'acqua è bassa.	Allacciare l'apparecchio solo alla pressione dell'acqua prescritta (vedi il capitolo Collegare l'apparecchio, paragrafo Allacciamento dell'acqua).
	La valvola di chiusura non è aperta completamente.	Aprire completamente la valvola di chiusura. Controllare il flusso minimo.
	È stata montata una valvola di chiusura errata.	Le valvole sbagliate possono causare bassa pressione dell'acqua e danni all'apparecchio.
	Il tubo di alimentazione dell'acqua è strozzato.	Chiudere l'alimentazione dell'acqua dalla valvola. Eliminare le strozzature o fare sostituire il tubo.
	Filtro dell'acqua otturato o esaurito.	Sostituire il filtro dell'acqua.

Servizio Assistenza Clienti

Trovate un centro d'assistenza clienti autorizzato a voi vicino tramite i numeri verdi (800...) in Internet oppure nell'elenco del Servizio Assistenza Clienti in dotazione all'apparecchio. Indicate al Servizio Assistenza Clienti autorizzato la sigla del prodotto (E-Nr.) e il numero di fabbricazione (FD) dell'apparecchio.

Trovate questi dati sulla targhetta d'identificazione.

Indicando la sigla del prodotto ed il numero di fabbricazione contribuite ad evitarci interventi inutili. Risparmiate così la relativa spesa.

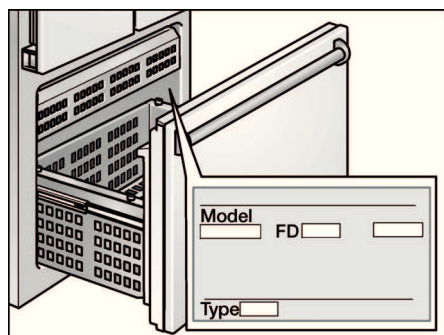

Ordine di riparazione e consulenza in caso di guasti

Trovate i dati di contatto di tutti i paesi nell'accluso elenco dei centri di assistenza clienti.

I 800-018346 Linea verde
CH 0848 840 040

Siemens-Electrogeräte GmbH
Carl-Wery-Straße 34
81739 München
Germany



9000647108 it 9109