



PKF6..R., PKK6..R., PKE6..R..  
Płyta grzejna  
Varná deska  
Варочная панель  
Főzőfelület



**BOSCH**

[pl] Instrukcja obsługi .....2  
[cs] Návod k použití .....11

[ru] Правила пользования ..... 19  
[hu] Használati utasítás ..... 27

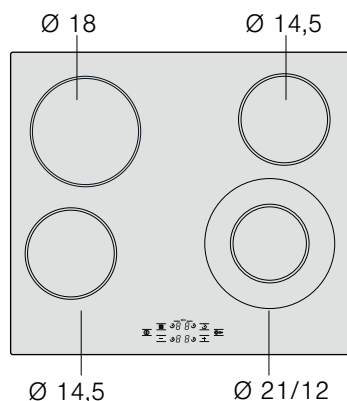
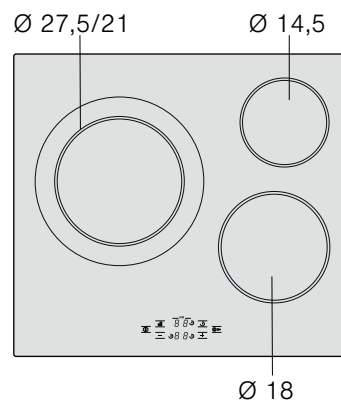
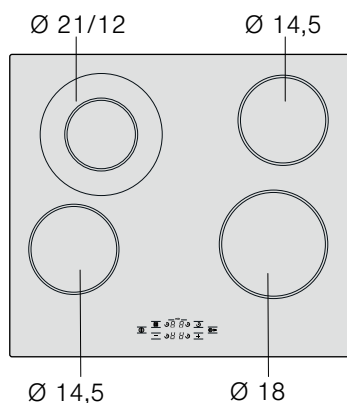
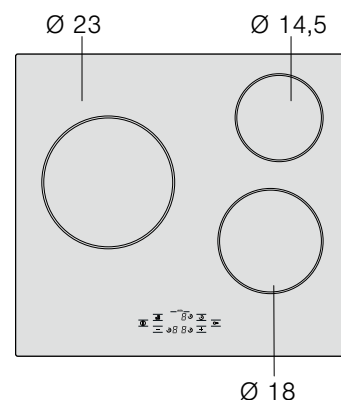
**PKF6..R..****PKK6..R..****PKF6..R..****PKE6..R..**

## pl Spis treści

<b>Wskazówki dotyczące bezpieczeństwa</b> .....	<b>2</b>	<b>Zabezpieczenie przed dziećmi</b> .....	<b>7</b>
Przyczyny uszkodzeń .....	4	Włączanie i wyłączenie zabezpieczenia przed dziećmi .....	7
<b>Ochrona środowiska</b> .....	<b>4</b>	Automatyczne zabezpieczenie przed dziećmi .....	7
Ekologiczna utylizacja .....	4	<b>Timer</b> .....	<b>8</b>
Wskazówki dotyczące oszczędzania energii .....	4	Nastawianie czasu trwania .....	8
<b>Opis urządzenia</b> .....	<b>5</b>	<b>Automatyczne ograniczenie czasu</b> .....	<b>8</b>
Pulpit obsługi .....	5	<b>Ustawienia podstawowe</b>   .....	<b>8</b>
Pola grzejne .....	5	Zmiana ustawień podstawowych .....	9
Wskaźnik ciepła resztkowego .....	5	<b>Czyszczenie i konserwacja</b> .....	<b>9</b>
<b>Nastawianie płyty grzejnej</b> .....	<b>5</b>	Ceramika szklana .....	9
Włączanie i wyłączenie płyty grzejnej .....	5	Rama płyty grzejnej .....	9
Nastawianie pola grzejnego .....	5	<b>Usuwanie usterek</b> .....	<b>10</b>
Tabela gotowania .....	6	<b>Serwis</b> .....	<b>10</b>

## ⚠ Wskazówki dotyczące bezpieczeństwa

Należy dokładnie przeczytać niniejszą instrukcję. Instrukcję obsługi i montażu oraz metryczkę urządzenia należy zachować do późniejszego wglądu lub dla kolejnego użytkownika.

Po rozpakowaniu należy sprawdzić stan urządzenia. Nie podłączać, jeśli

urządzenie zostało uszkodzone podczas transportu.

Urządzenie jest przeznaczone wyłącznie do użytku domowego. Urządzenia należy używać wyłącznie do przygotowywania potraw. Nie zostawiać włączonego urządzenia bez nadzoru.

Urządzenie mogą obsługiwać dzieci w wieku powyżej 8 lat oraz osoby z ograniczonymi zdolnościami fizycznymi, sensorycznymi lub umysłowymi, a także osoby nie posiadające wystarczającego doświadczenia lub wiedzy, jeśli pozostają pod nadzorem lub zostały pouczone, jak bezpiecznie obsługiwać urządzenie i są świadome związanego z tym niebezpieczeństwa.

Dzieci nie mogą bawić się urządzeniem. Czyszczenie i podstawowe zabiegi konserwacyjne nie mogą być wykonywane przez dzieci bez nadzoru dorosłych.

### **Niebezpieczeństwo pożaru!!**

- Gorący olej lub tłuszcz może szybko zapalić się. Nigdy nie pozostawiać rozgrzanego tłuszczu lub oleju bez nadzoru. Nigdy nie gasić ognia wodą. Wyłączyć pole grzejne. Ostrożnie stłumić ogień używając pokrywki, koca gaśniczego lub podobnego przedmiotu.
- Pola grzejne są bardzo gorące. Nigdy nie odkładać łatwopalnych przedmiotów na płytę grzejną. Nie używać płyty grzejnej do przechowywania jakichkolwiek przedmiotów.
- Urządzenie jest bardzo gorące. Nie przechowywać przedmiotów łatwopalnych ani sprayów w szufladach znajdujących się bezpośrednio pod płytą grzejną.
- Płyta grzejna wyłącza się samoczynnie i nie można jej uruchomić. Później może włączyć się samoczynnie. Wyłączyć bezpiecznik w skrzynce bezpiecznikowej. Wezwać serwis.

### **Niebezpieczeństwo poparzenia!!**

- Pola grzejne i ich otoczenie mogą być bardzo gorące. Nie dotykać gorących powierzchni. Nie pozwalać zbliżać się dzieciom poniżej 8 lat.
- Pole grzejne grzeje, lecz wskaźnik nie działa. Wyłączyć bezpiecznik w skrzynce bezpiecznikowej. Wezwać serwis.

### **Niebezpieczeństwo porażenia prądem!!**

- Pęknięcia lub zarysowania ceramiki szklanej mogą spowodować porażenie prądem. Wyłączyć bezpiecznik w skrzynce bezpiecznikowej. Wezwać serwis.
- Czyszczenie za pomocą pary może spowodować porażenie prądem. Nie stosować myjek parowych.
- Nieprawidłowo przeprowadzane naprawy stanowią poważne zagrożenie. Naprawy mogą być wykonywane wyłącznie przez wykwalifikowanych techników serwisu. Jeśli urządzenie jest uszkodzone, należy wyłączyć bezpiecznik w skrzynce bezpiecznikowej.

### **Niebezpieczeństwo obrażeń!!**

Jeśli powierzchnia między polem grzejnym a spodem garnka jest mokra, garnki mogą nagle "podskoczyć". Pole grzejne i spód garnka muszą być zawsze suche.

## Przyczyny uszkodzeń

### Uwaga!

- Szorstkie spody garnków i patelni uszkadzają ceramikę szklaną.
- Nie wolno stawiać pustych garnków na włączonym polu grzejnym. Może dojść do uszkodzeń.
- Nigdy nie wolno stawiać gorących patelni i garnków na pulpicie obsługi, wskaźnikach lub ramie urządzenia. Może dojść do uszkodzeń.

- Jeśli na płytę spadną twarde lub ostre przedmioty, mogą spowodować uszkodzenia.
- Folia aluminiowa lub pojemniki z tworzyw sztucznych topią się na gorącej płycie. Folia ochronna do kuchenek nie nadaje się do osłony płyty grzejnej.

### Zestawienie

Poniższa tabela zawiera zestawienie najczęściej występujących uszkodzeń:

Uszkodzenie	Przyczyna	Środek zaradczy
Plamy	Potrawy, które wykipsiały	Natychmiast należy usunąć pozostałości potraw za pomocą skrobaczki do szkła.
	Nieodpowiednie środki czyszczące	Należy używać wyłącznie środków czyszczących przeznaczonych do ceramiki szklanej.
Zarysowania	Sól, cukier i piasek	Nie wolno używać płyty grzejnej jako powierzchni roboczej lub miejsca do odstawiania.
	Szorstkie spody garnków i patelni uszkadzają ceramikę szklaną.	Należy sprawdzić naczynia.
Przebarwienia	Nieodpowiednie środki czyszczące	Należy używać wyłącznie środków czyszczących przeznaczonych do ceramiki szklanej.
	Ścierające się garnki (np. z aluminium)	Garnki i patelnie unosić przy przesuwaniu.
Pęknięcie	Cukier, potrawy zawierające jego duże ilości	Natychmiast należy usunąć pozostałości potraw za pomocą skrobaczki do szkła.

## Ochrona środowiska

Należy rozpakować urządzenie i zutilizować opakowanie zgodnie z przepisami o ochronie środowiska naturalnego.

- Należy wykorzystać ciepło resztkowe płyty grzejnej. W przypadku dłuższych czasów gotowania można wyłączyć pole grzejne już 5-10 minut przed zakończeniem czasu gotowania.

### Ekologiczna utylizacja



To urządzenie odpowiada przepisom Dyrektywy europejskiej 2002/96/WE dotyczącej starych urządzeń elektrycznych i elektronicznych (waste electrical and electronic equipment – WEEE). Dyrektywa podaje zasady obowiązujące w całej UE dotyczące zwrotu i recyklingu zużytych urządzeń.

### Wskazówki dotyczące oszczędzania energii

- Zawsze używać pasujących pokrywek do garnków. Podczas gotowania bez pokrywki zużycie energii jest czterokrotnie wyższe.
- Należy używać garnków i patelni z płaskim spodem. Wypaczony spód zwiększa zużycie energii.
- Średnice garnków i patelni należy dopasować do średnicy pól grzejnych. Stawianie na polu grzejnym zbyt małych garnków powoduje straty energetyczne. Należy pamiętać, że producenci naczyń często podają średnicę góry garnka. Jest ona z reguły większa od średnicy spodu.
- Do małych ilości potraw należy używać małego garnka. Duży garnek wypełniony niewielką zawartością zużywa dużo energii.
- Należy gotować w niewielkiej ilości wody. Wpływa to na zmniejszenie zużycia energii. Warzywa zachowują witaminy i związki mineralne.
- W odpowiednim momencie należy przełączyć z powrotem na niższy stopień mocy grzania.

# Opis urządzenia

Instrukcja obsługi dotyczy różnych płyt grzejnych. Na stronie 2 znajduje się zestawienie typów urządzeń wraz z wymiarami.

## Pulpit obsługi

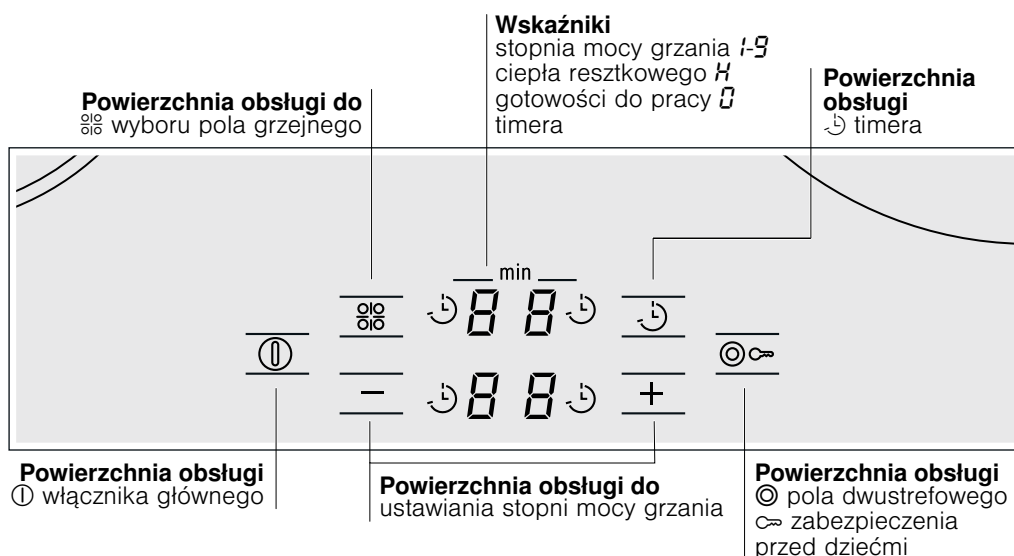

### Powierzchnie obsługi

Po dotknięciu symbolu włącza się odpowiadająca mu funkcja.

### Pola grzejne

Pole grzejne	Włączanie i wyłączanie
<input type="radio"/> Pole jednostrefowe	
<input checked="" type="radio"/> Pole dwustrefowe	Dotknąć symbol 2

Włączanie dodatkowego pola grzejnego: świeci się odpowiedni wskaźnik  
Włączanie pola grzejnego: ostatnio nastawiona wielkość jest wybierana automatycznie

### Wskaźnik ciepła resztkowego

Płyta grzejna wyposażona jest we wskaźnik ciepła resztkowego dla każdego pola grzejnego.

Jeśli wskaźnik wyświetla **H**, wówczas pole grzejne jest jeszcze gorące. Można na nim utrzymać ciepło niewielkiej potrawy lub roztopić kuwerturę. Wskaźnik gaśnie, gdy pole grzejne ostygnie w wystarczającym stopniu.

## Nastawianie płyty grzejnej

Niniejszy rozdział opisuje, w jaki sposób nastawiać pola grzejne. Tabela zawiera stopnie mocy grzania i czas gotowania różnych potraw.

### Włączanie i wyłączanie płyty grzejnej

Włączenie i wyłączenie płyty grzejnej odbywa się za pomocą włącznika głównego.

Włączanie: dotknąć symbol 1. Rozbrzmiewa sygnał. Świeci się lampka obok włącznika głównego i wskaźniki 888. Płyta grzejna jest gotowa do pracy.

Wyłączenie: dotykać symbol 1, aż zgaśnie lampka obok włącznika głównego oraz wskaźniki. Wszystkie pola grzejne są wyłączone. Wskaźnik ciepła resztkowego świeci się tak długo, aż pola grzejne ostygną w wystarczającym stopniu.

**Wskazówka:** Płyta grzejna wyłącza się automatycznie, jeśli wszystkie pola grzejne są wyłączone przez ponad 20 sekund.

### Nastawianie pola grzejnego

Za pomocą symboli + i - nastawia się odpowiedni stopień mocy grzania.

Stopień mocy grzania 1 = najniższa moc

Stopień mocy grzania 9 = najwyższa moc

Każdy stopień mocy grzania posiada jeden stopień pośredni. Jest on oznaczony punktem.

## Nastawianie stopnia mocy grzania

Płyta grzejna musi być włączona.

1. Dotykać symbol  $\frac{\circ}{\circ}$  tyle razy, aż wskaźnik  $\square$ żądanego pola grzejnego jasno się zaświeci.
2. W ciągu następnych 10 sekund należy dotknąć symbol + lub -. Ukazuje się ustawienie podstawowe.  
Symbol + stopień mocy grzania 1  
Symbol - stopień mocy grzania 9

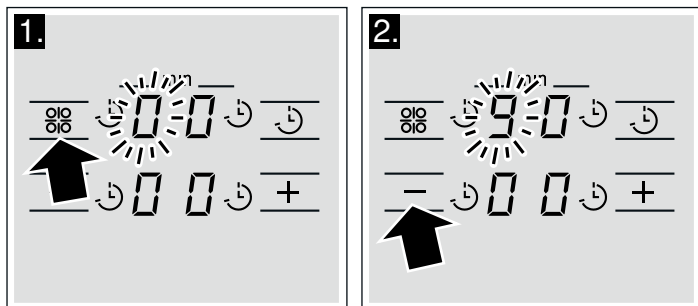

3. Zmiana stopnia mocy grzania: dotykać symbol + lub -, aż ukaze się żądany stopień mocy grzania.

## Wyłączanie pola grzejnego

Wybrać pole grzejne za pomocą symbolu  $\frac{\circ}{\circ}$ . Dotykać symbol + lub -, aż ukaze się  $\square$ . Po ok. 5 sekundach ukaze się wskaźnik ciepła resztkowego.

## Wskazówki

- Pole grzejne jest regulowane poprzez włączanie się i wyłączenie elementu grzejnego. Także przy najwyższej mocy element grzejny może się włączać i wyłączać.
- Jeśli włączone jest tylko jedno pole grzejne, można je regulować bez wstępnego ustawienia.

## Tabela gotowania

W poniższej tabeli zamieszczono kilka przykładów.

Czasy gotowania i stopnie mocy grzania zależą od rodzaju, wagi i jakości potraw. Dlatego możliwe są odchylenia.

Podczas podgrzewania gęstych potraw należy je często mieszać.

Do gotowania używać 9 stopnia mocy grzania.

	Stopień mocy grzania do dalszego gotowania	Dalsze gotowanie w minutach
<b>Roztapianie</b>		
Czekolada, kuwertura, masło, miód	1-2	-
Żelatyna	1-2	-
<b>Podgrzewanie i utrzymywanie temperatury potraw</b>		
Potrawa jednogarnkowa (np. zupa z soczewicy)	1-2	-
Mleko**	1.-2.	-
Kiełbaski podgrzewane w wodzie**	3-4	-
<b>Rozmrażanie i podgrzewanie</b>		
Szpinak mrożony	2.-3.	20-30 min.
Gulasz mrożony	2.-3.	10-15 min.
<b>Gotowanie na małym ogniu, powolne dogotowywanie</b>		
Kluski, knedle	4.-5.	20-30 min.
Ryba	4-5*	10-15 min.
Białe sosy, np. sos beszamelowy	1-2	3-6 min.
Sosy ubijane, np. sos bernaise, sos holenderski	3-4	8-12 min.
<b>Gotowanie, gotowanie na parze, duszenie</b>		
Ryż (z dwiema miarkami wody)	2-3	15-30 min.
Ryż na mleku	1.-2.	25-35 min.
Ziemniaki w mundurkach	4-5	25-30 min.
Gotowane ziemniaki	4-5	15-25 min.
Potrawy mączne, makarony	6-7*	6-10 min.
Potrawa jednogarnkowa, zupy	3.-4.	15-60 min.
Warzywa	2.-3.	10-20 min.
Warzywa mrożone	3.-4.	10-20 min.
Gotowanie w szybkowarze	4-5	-
<b>Duszenie</b>		
Zrazy zawijane	4-5	50-60 min.
Pieczeń duszona	4-5	60-100 min.
Gulasz	2.-3.	50-60 min.

\* Dalsze gotowanie bez pokrywki

\*\* Bez pokrywki



	<b>Stopień mocy grzania do dalszego gotowania</b>	<b>Dalsze gotowanie w minutach</b>
<b>Smażenie**</b>		
Sznicel, naturalny lub panierowany	6-7	6-10 min.
Sznicel, mrożony	6-7	8-12 min.
Kotlet, naturalny lub panierowany	6-7	8-12 min.
Stek (3 cm grubości)	7-8	8-12 min.
Pierś kurczaka (2 cm grubości)	5-6	10-20 min.
Pierś kurczaka, mrożona	5-6	10-30 min.
Ryba i filet rybny, naturalne	5-6	8-20 min.
Ryba i filet rybny, panierowane	6-7	8-20 min.
Ryba i filet rybny, panierowane i mrożone, np. paluszki rybne	6-7	8-12 min.
Langusty i krewetki	7-8	4-10 min.
Potrawy z patelni, mrożone	6-7	6-10 min.
Naleśniki	6-7	smażenie ciągle
Omlet	3.-4.	smażenie ciągle
Jajka sadzone	5-6	3-6 min.
<b>Smażenie w głębokim tłuszczu</b> (porcje po 150-200 g smażyć w sposób ciągły w 1-2 l oleju**)		
Produkty mrożone, np. frytki, chicken nuggets	8-9	-
Krokiety	7-8	-
Kuleczki z mięsa mielonego:	7-8	-
Mięso, np. kawałki kurczaka	6-7	-
Ryba panierowana lub w cieście piwnym	5-6	-
Warzywa, grzyby panierowane lub w cieście piwnym	5-6	-
Drobne wypieki, np. pączki, owoce w cieście piwnym	4-5	-
* Dalsze gotowanie bez pokrywki		
** Bez pokrywki		

## Zabezpieczenie przed dziećmi

Dzięki zabezpieczeniu przed dziećmi można zapobiec włączeniu płyty grzejnej przez dzieci.

### Włączanie i wyłączanie zabezpieczenia przed dziećmi

Płyta grzejna musi być wyłączona.

Włączanie: dotykać symbol  przez ok. 4 sekundy. Lampka obok symbolu  świeci się przez 10 sekund. Płyta grzejna jest zablokowana.

Wyłączanie: dotykać symbol  przez ok. 4 sekundy. Blokada została wyłączona.

### Automatyczne zabezpieczenie przed dziećmi

W momencie wyłączenia płyty grzejnej zabezpieczenie przed dziećmi jest zawsze automatycznie aktywowane.

### Włączanie i wyłączanie

Jak włączyć automatyczne zabezpieczenie przed dziećmi, zostało opisane w rozdziale Ustawienia podstawowe.

# Timer

Dla wybranego pola grzejnego wprowadzić czas trwania. Po upływie tego czasu pole grzejne wyłącza się automatycznie.

## Nastawianie czasu trwania

Wybrać pole grzejne za pomocą symbolu  $\frac{\circ}{\circ}$ .

1. Nastawić stopień mocy grzania.
2. Dotknąć symbol  $\curvearrowright$ . Na wskaźnikach tylnych pól grzejnych pojawia się  $00$  i miga lampka nad wskaźnikami. Świeci się lampka obok wskaźnika timera  $\curvearrowright$  danego pola grzejnego.
3. Dotknąć symbol  $+$  lub  $-$ . Pojawia się proponowana wartość.  
Symbol  $+$ : 30 minut  
Symbol  $-$ : 10 minut

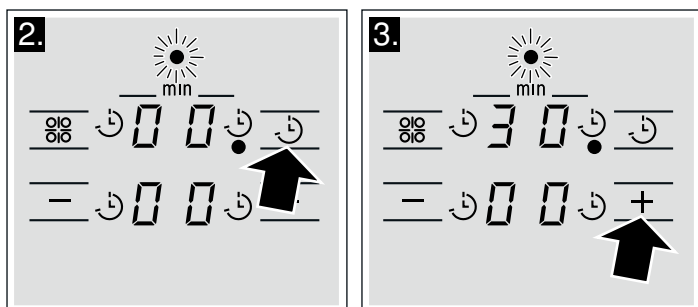

4. Dotykać symbol  $+$  lub  $-$ , aż na wskaźniku ukaże się żądany czas trwania.

Po 5 sekundach włącza się odliczanie czasu. Na wskaźnikach ponownie ukażą się stopnie mocy grzania.

### Po upływie nastawionego czasu

Po upływie nastawionego czasu trwania pole grzejne wyłącza się. Na wskaźniku pola grzejnego świeci się  $\square$ . Rozlega się sygnał. Dotknąć symbol  $\curvearrowright$ . Wskaźniki gasną i sygnał wyłącza się.

### Wyświetlanie czasu trwania

Wybrać pole grzejne za pomocą symbolu  $\frac{\circ}{\circ}$ . Dotknąć symbol  $\curvearrowright$ . Pozostały czas trwania pojawi się na 5 sekund.

### Korekta lub kasowanie nastawionego czasu trwania

Wybrać pole grzejne za pomocą symbolu  $\frac{\circ}{\circ}$ . Dotknąć symbol  $\curvearrowright$  i za pomocą symbolu  $-$  lub  $+$  zmienić czas trwania lub ustawić na  $00$ .

# Automatyczne ograniczenie czasu

Jeśli pole grzejne użytkowane jest przez dłuższy czasu i ustawienia nie zostaną zmienione, wówczas aktywowane zostanie automatyczne ograniczenie czasu.

Nagrzewanie pola grzejnego zostanie przerwane. Na wskaźniku pola grzejnego migają na przemian  $F$  i  $B$ .

Dotknięcie dowolnej powierzchni obsługi powoduje zgaśnięcie wskaźnika. Można przeprowadzić nowe ustawienia.

Kiedy aktywowane zostanie ograniczenie czasu, zależy od ustawionego stopnia mocy grzania (od 1 do 10 godzin).

# Ustawienia podstawowe

Urządzenie ma wiele ustawień podstawowych. Ustawienia te można dopasować do indywidualnych potrzeb.

Wskazanie	Funkcja
$c \quad  $	<b>Automatyczne zabezpieczenie przed dziećmi</b> $\square$ wyłączone.* $ $ włączone.
$c \quad \curvearrowright$	<b>Sygnał</b> $\square$ wyłączony sygnał potwierdzający i sygnał błędnej obsługi. $ $ włączony tylko sygnał błędnej obsługi. $\curvearrowright$ włączony sygnał potwierdzający i sygnał błędnej obsługi.*
$c \quad 5$	<b>Automatyczne ograniczenie czasu</b> $\square$ ustawienia podstawowe - wyłączają się po 1 - 10 godzinach. $ $ ustawienia podstawowe podzielone na pół - wyłączają się po 0,5 - 5 godzinach. $\curvearrowright$ ustawienia podstawowe podzielone na cztery - wyłączają się po 0,25 - 2,5 godzinie.
$c \quad 6$	<b>Długość sygnału timera po upływie nastawionego czasu</b> $ $ 10 sekund.* $\curvearrowright$ 30 sekund. $\curvearrowright$ 1 minuta.

\* Ustawienie podstawowe



Wskazanie	Funkcja
	<b>Włączenie dodatkowych obwodów grzewczych</b> wyłączone. włączone. ostatnie ustawienie przed wyłączeniem pola grzejnego.*
	<b>Przywrócenie ustawień podstawowych</b> wyłączone. włączone.

\* Ustawienie podstawowe

## Zmiana ustawień podstawowych

Płyta grzejna musi być wyłączona.

1. Włączyć płytę grzejną.
2. W ciągu następujących 10 sekund dotykać symbol przez 4 sekundy

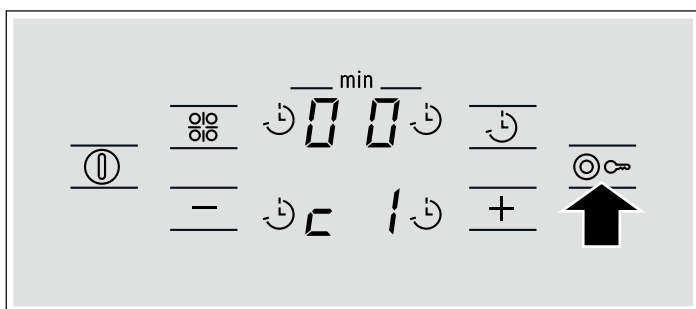

Na wyświetlaczu przednich pól grzejnych świeci się .

3. Dotykać symbol tyle razy, aż na wyświetlaczu pojawi się żądane wskazanie.

4. Dotykać symbol tyle razy, aż na wyświetlaczu pojawi się żądane ustawienie.

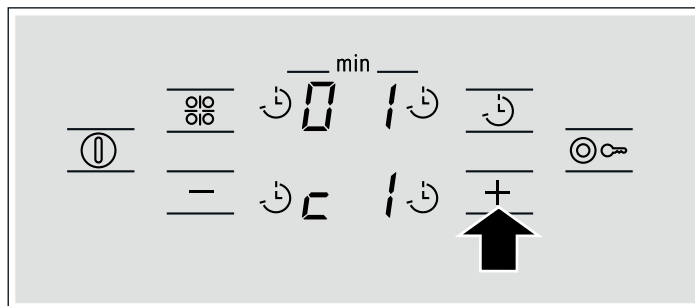

5. Dotykać symbol przez 4 sekundy. Ustawienie zostało aktywowane.

### Wyłączanie

Aby opuścić ustawienia podstawowe, należy wyłączyć płytę grzejną włącznikiem głównym i ustawić na nowo.

## Czyszczenie i konserwacja

Niniejszy rozdział zawiera wskazówki dotyczące właściwej pielęgnacji płyty grzejnej.

Odpowiednie środki czyszczące i pielęgnacyjne można nabyć w serwisie lub w naszym sklepie internetowym.

### Ceramika szklana

Płytę grzejną należy czyścić po każdym użyciu. Dzięki temu pozostałości po gotowaniu nie przywierają zbyt mocno.

Płytę grzejną czyścić dopiero wówczas, gdy wystarczająco ostygnie.

Należy używać wyłącznie środków czyszczących przeznaczonych do ceramiki szklanej. Przestrzegać wskazówek producenta podanych na opakowaniu środka.

Nigdy nie używać:

- nierozcieńzonego płynu do mycia naczyń
- środków przeznaczonych do stosowania w zmywarce
- środków do szorowania
- żrących środków czyszczących, jak spray do piekarnika lub odplamiacz
- szorstkich gąbek
- myjki wysokociśnieniowej lub parowej

Silne zabrudzenia najlepiej usuwać dostępną w sprzedaży skrobaczką do szkła. Należy przestrzegać wskazówek producenta.

Odpowiednią skrobaczkę do szkła można nabyć również w serwisie lub w naszym sklepie internetowym.

### Rama płyty grzejnej

Aby zapobiec uszkodzeniu ramy płyty grzejnej, należy przestrzegać poniższych wskazówek:

- Użyć wyłącznie ciepłego roztworu środka myjącego.
- Nie używać środków do szorowania ani środków żrących.
- Nie używać skrobaczki do szkła.

# Usuwanie usterek

Przyczynami wystąpienia usterek są często drobne błędy. Przed skontaktowaniem się z serwisem należy zapoznać się z poniższymi wskazówkami.

Wskazanie	Usterka	Środek zaradczy
Brak	Przerwa w zasilaniu.	Sprawdzić bezpiecznik urządzenia w skrzynce bezpiecznikowej. Poprzez włączenie innych urządzeń elektrycznych sprawdzić, czy nie nastąpiła przerwa w zasilaniu.
$E$ miga	Na powierzchni obsługi leży jakiś przedmiot.	Usunąć przedmiot.
$E_r$ + liczba	Zakłócenia w układzie elektronicznym.	Wyłączyć bezpiecznik lub wyłącznik zabezpieczający urządzenie w skrzynce bezpiecznikowej i ponownie włączyć po 30 sekundach. Wezwać serwis, jeśli wskazanie ponownie się pojawi.
$F_2$	Układ elektroniczny uległ przegrzaniu i odpowiednie pole grzejne zostało wyłączone.	Odczekać, aż układ elektroniczny wystarczająco ostygnie. Następnie dotknąć powierzchnię obsługi pola grzejnego.*
$F_4$	Układ elektroniczny uległ przegrzaniu i wszystkie pola grzejne zostały wyłączone.	Odczekać, aż układ elektroniczny wystarczająco ostygnie. Następnie dotknąć dowolną powierzchnię obsługi.*
$F_8$	Pole grzejne było za długo użytkowane i wyłączyło się.	Można od razu ponownie włączyć pole grzejne.

\* Nie stawiać gorących garnków w pobliżu, ani na pulpicie obsługi

## Na wskaźnikach pól grzejnych miga -:

Jeśli po podłączeniu urządzenia do sieci lub po przerwie w zasilaniu na wskaźnikach pól grzejnych miga -, elektronika jest

zakłócona. W celu usunięcia usterki należy powierzchnię obsługi zasłonić krótko ręką.

# Serwis

W razie konieczności naprawy urządzenia należy skontaktować się z naszym serwisem.

## Numer E i numer FD:

Serwisowi należy podać symbol produktu (E-Nr) oraz numer fabryczny (FD) urządzenia. Tabliczka znamionowa z tymi numerami znajduje się w metryczce urządzenia.

Należy pamiętać, że wezwanie pracownika serwisu w przypadku nieprawidłowej obsługi urządzenia jest odpłatne również w okresie gwarancyjnym.

Adresy serwisów wszystkich krajów znajdują się w załączonym spisie autoryzowanych serwisów.

## Zlecenie naprawy oraz pomoc w razie usterki

**PL** 0801 191 534

Prosimy zaufać kompetencjom producenta. W ten sposób można zapewnić, że naprawy przeprowadzane będą przez wykwalifikowanych techników serwisu, wyposażonych w oryginalne części zamienne.

<b>Bezpečnostní pokyny</b> .....	<b>11</b>	<b>Dětská pojistka</b> .....	<b>15</b>
Příčiny poškození.....	12	Zapnutí a vypnutí dětské pojistky .....	15
<b>Ochrana životního prostředí</b> .....	<b>12</b>	Automatická dětská pojistka .....	15
Likvidace neohrožující životní prostředí.....	12	<b>Timer</b> .....	<b>15</b>
Tipy, jak ušetřit energii.....	12	Nastavení doby trvání .....	15
<b>Seznámení se spotřebičem</b> .....	<b>13</b>	<b>Automatické časové omezení</b> .....	<b>16</b>
Ovládací panel .....	13	<b>Základní nastavení</b> .....	<b>16</b>
Varné zóny .....	13	Změna základních nastavení.....	17
Ukazatel zbytkového tepla .....	13	<b>Čištění a údržba</b> .....	<b>17</b>
<b>Nastavení varné desky</b> .....	<b>13</b>	Sklokeramika .....	17
Zapnutí a vypnutí varné desky .....	13	Rám varné desky.....	17
Nastavení varné zóny.....	13	<b>Odstranění závady</b> .....	<b>17</b>
Tabulka pro vaření.....	14	<b>Zákaznický servis</b> .....	<b>18</b>

## **⚠ Bezpečnostní pokyny**

Pečlivě si přečtěte tento návod. Návod k použití, návod k montáži a doklad spotřebiče uschovejte pro pozdější potřebu nebo pro další majitele.

Po vybalení spotřebič zkontrolujte. V případě poškození během přepravy spotřebič nezapojte.

Tento spotřebič je určený pouze pro použití v domácnosti a v odpovídajícím prostředí domácnosti. Spotřebič používejte pouze k přípravě pokrmů. Spotřebič mějte během provozu neustále pod dozorem.

Děti od 8 let a osoby s omezenými fyzickými, smyslovými nebo duševními schopnostmi nebo s nedostatkem zkušeností a vědomostí směřují tento spotřebič používat pouze pod dozorem nebo pokud byly seznámeny s bezpečným používáním spotřebiče a pochopily nebezpečí s tím spojená.

Děti si nesmí se spotřebičem hrát. Čištění a uživatelskou údržbu nesmí provádět děti bez dozoru.

## **Nebezpečí požáru!**

- Horký olej a tuk se rychle vznítí. Horký olej a tuk nikdy nenechávejte bez dozoru. Nikdy nehaste oheň vodou. Vypněte varnou zónu. Plameny opatrně uduste pokličkou, hasicí deskou a podobně.
- Varné zóny jsou velmi horké. Na varnou desku nikdy nepokládejte hořlavé předměty. Na varné desce nenechávejte žádné předměty.
- Spotřebič je horký. V zásuvkách přímo pod varnou deskou nikdy neuchovávejte hořlavé předměty nebo spreje.
- Varná deska se samočinně vypne a nelze ji ovládat. Později se může neúmyslně zapnout. Vypněte pojistku v pojistkové skřínce. Zavolejte servis.

## **Nebezpečí popálení!**

- Varné zóny a jejich okolí jsou velmi horké. Nikdy se nedotýkejte horkých ploch. Děti mladší 8 let udržujte mimo dosah spotřebiče.

- Varná zóna hřeje, ale ukazatel nefunguje. Vypněte pojistku v pojistkové skřínce. Zavolejte servis.

## Nebezpečí úrazu elektrickým proudem!

- Praskliny nebo trhliny ve sklokeramické desce mohou způsobit úraz elektrickým proudem. Vypněte pojistku v pojistkové skřínce. Zavolejte servis.

- Čištění párou může způsobit úraz elektrickým proudem. Nepoužívejte parní čističe.
- Neodborné opravy jsou nebezpečné. Opravu smí vykonávat výhradně vyškolený technik zákaznického servisu. Je-li spotřebič vadný, vypněte pojistku v pojistkové skřínce.

## Nebezpečí úrazu!

Pokud se mezi dnem hrnce a varnou zónou nachází tekutina, může hrnec náhle vyskočit do výšky. Udržujte varné zóny a dna hrnců vždy suché.

## Příčiny poškození

### Pozor!

- Drsná dna hrnců a pánví mohou poškrábat sklokeramiku.
- Neohřívejte prázdnou nádobu. Mohlo by dojít k poškození.
- Na ovládací panel, oblast ukazatelů ani na rám nikdy neodkládejte horké pánve a hrnce. Mohlo by dojít k poškození.

- Jestliže na varnou desku upadnou tvrdé nebo špičaté předměty, mohou ji poškodit.
- Alobal nebo plastové nádoby se mohou na horké varné zóně roztavit. Ochranná fólie sporáku není pro vaši varnou desku vhodná.

### Přehled

V následující tabulce najdete nejčastější poškození:

Poškození	Příčina	Opatření
Skvrny	Pokrmy, které přetečou Nevhodné čisticí prostředky	Pokrmy, které přetečou, okamžitě odstraňte pomocí škrabky na sklo. Používejte pouze čisticí prostředky vhodné pro sklokeramiku.
Poškrábání	Sůl, cukr a písek Drsná dna hrnců a pánví mohou poškrábat sklokeramiku	Nepoužívejte varnou desku jako pracovní nebo odkládací plochu. Zkontrolujte své nádobí.
Změny barvy	Nevhodné čisticí prostředky Odření hrncem (např. hliník)	Používejte pouze čisticí prostředky vhodné pro sklokeramiku. Hrnce a pánve při posouvání nazdvihněte.
Nerovnosti povrchu	Cukr, pokrmy s vysokým obsahem cukru	Pokrmy, které přetečou, okamžitě odstraňte pomocí škrabky na sklo.

## Ochrana životního prostředí

Spotřebič vybalte a obaly ekologicky zlikvidujte.

### Likvidace neohrožující životní prostředí



Tento přístroj odpovídá evropské směrnici 2002/96/ES o elektrickém a elektrotechnickém odpadu (waste electrical and electronic equipment – WEEE). Směrnice udává rámec pro zpětné přijetí a recyklaci starých přístrojů s celoevropskou platností.

### Tipy, jak ušetřit energii

- Hrnce vždy přiklopte pokličkou vhodné velikosti. Při vaření bez pokličky se spotřebuje čtyřikrát více energie.

- Používejte hrnce a pánve s rovným dnem. Nerovná dna zvyšují spotřebu energie.
- Průměr dna hrnce a pánve by měl odpovídat velikosti varné zóny. Zejména příliš malé hrnce na varné zóně způsobují energetické ztráty. Upozorňujeme, že výrobci nádobí často udávají horní průměr hrnce. Většinou bývá větší než průměr dna.
- Pro malé množství použijte malý hrnec. Velký, jen málo naplněný hrnec spotřebuje mnoho energie.
- Vařte v malém množství vody. Ušetříte tak energii. U zeleniny zůstanou zachovány vitaminy a minerální látky.
- Včas přepínejte na nižší stupeň vaření.
- Využívejte zbytkové teplo varné desky. Při delší době vaření vypněte varnou zónu již 5 až 10 minut před koncem doby vaření.

# Seznámení se spotřebičem

Návod k použití platí pro různé varné desky. Na straně 2 naleznete přehled typů s rozměry.

## Ovládací panel

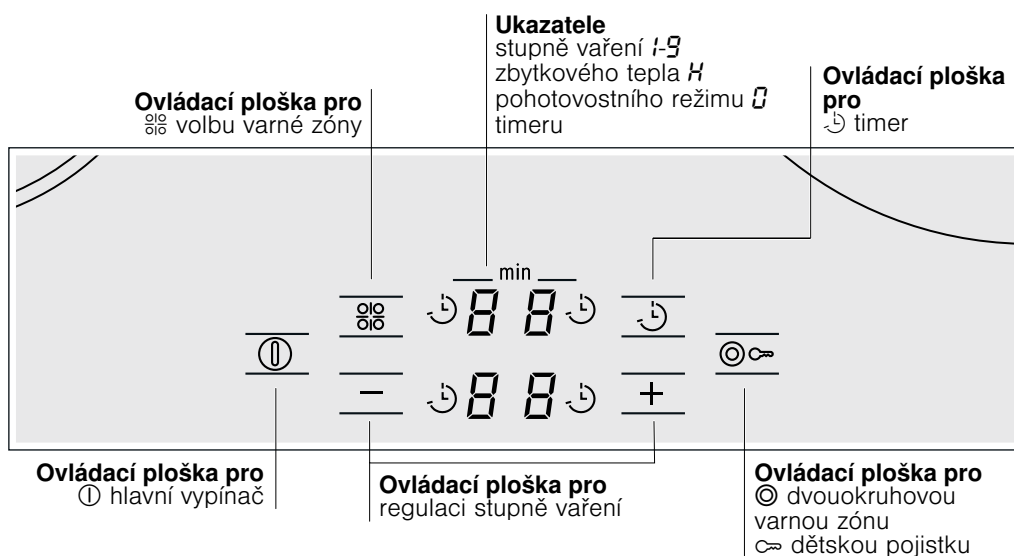

### Ovládací plošky

Pokud se dotknete nějakého symbolu, zaktivuje se příslušná funkce.

## Varné zóny

Varná zóna	Připojení a odpojení
<input type="radio"/> Jednookruhová varná zóna	
<input checked="" type="radio"/> Dvouokruhová varná zóna	Dotkněte se symbolu $\text{Ⓜ}$

Připojení varné zóny: Svítí příslušný ukazatel.  
Zapnutí varné zóny: Automaticky se zvolí naposledy nastavená velikost.

### Ukazatel zbytkového tepla

Varná deska má pro každou varnou zónu ukazatel zbytkového tepla.

Když se na ukazateli zobrazí  $H$ , je varná zóna ještě horká. Na varné zóně můžete např. udržovat teplé malé množství pokrmu nebo rozpustit polevu. Ukazatel zhasne, když je varná zóna dostatečně vychladlá.

## Nastavení varné desky

V této kapitole je popsáno nastavení varných zón. V tabulce naleznete stupně a doby vaření pro různé pokrmy.

### Zapnutí a vypnutí varné desky

Varná deska se zapíná a vypíná hlavním vypínačem.

Zapnutí: Dotkněte se symbolu  $\text{Ⓜ}$ . Zazní akustický signál. Svítí kontrolka vedle hlavního vypínače a ukazatele  $\text{Ⓜ}$ . Varná deska je připravená k provozu.

Vypnutí: Dotýkejte se symbolu  $\text{Ⓜ}$ , dokud kontrolka vedle hlavního vypínače a ukazatele nezhasnou. Všechny varné zóny jsou vypnuté. Ukazatel zbytkového tepla svítí dál, dokud nejsou varné zóny dostatečně vychladlé.

**Upozornění:** Varná deska se vypne automaticky, pokud jsou všechny varné zóny déle než 20 sekund vypnuté.

### Nastavení varné zóny

Symbole  $+$  a  $-$  nastavíte požadovaný stupeň vaření.



Stupeň vaření 1 = nejnižší výkon

Stupeň vaření 9 = nejvyšší výkon

Každý stupeň ohřevu má mezistupeň. Ten je označen bodem.

## Nastavení stupně vaření

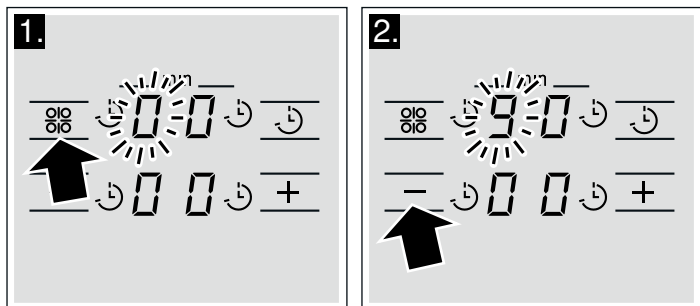

Varná deska musí být zapnutá.

1. Dotkněte se symbolu  tolikrát, dokud nesvítí jasně ukazatel  požadované varné zóny.
2. Během následujících 10 sekund se dotkněte symbolu + nebo -. Zobrazí se základní nastavení.  
Symbol + stupeň vaření 1  
Symbol - stupeň vaření 9



3. Změna stupně vaření: Dotýkejte se symbolu + nebo -, dokud se nezobrazí požadovaný stupeň vaření.

## Vypnutí varné zóny

Pomocí symbolu  zvolte varnou zónu. Dotýkejte se symbolu + nebo -, dokud se nezobrazí . Přibližně po 5 sekundách se zobrazí ukazatel zbytkového tepla.

## Upozornění

- Teplota varné zóny se reguluje zapínáním a vypínáním ohřevu. I při nejvyšším výkonu se ohřev může zapínat a vypínat.
- Pokud je v provozu jen jedna varná zóna, můžete ji regulovat bez předchozí volby.

## Tabulka pro vaření

V následující tabulce najdete několik příkladů.

Doby vaření a stupně vaření závisí na druhu, hmotnosti a kvalitě pokrmů. Proto jsou možné odchylky.

Při ohřívání hustých pokrmů tyto pokrmy v pravidelných intervalech míchejte.

Pro uvedení do varu používejte stupeň vaření 9.

	Stupeň pro další vaření	Doba trvání dalšího vaření v minutách
<b>Rozpouštění</b>		
Čokoláda, poleva, máslo, med	1-2	-
Želatina	1-2	-
<b>Ohřívání a udržování teploty</b>		
Eintopf (např. čočkový Eintopf)	1-2	-
Mléko**	1.-2.	-
Ohřívání párků ve vodě**	3-4	-
<b>Rozmrazování a ohřívání</b>		
Zmrazený špenát	2.-3.	20-30 min
Zmrazený guláš	2.-3.	10-15 min
<b>Dovařování, svařování</b>		
Knedlíky	4.-5.	20-30 min
Ryby	4-5*	10-15 min
Bílé omáčky, např. bešamelová omáčka	1-2	3-6 min
Šlehané omáčky, např. bearnská omáčka, holandská omáčka	3-4	8-12 min
<b>Vaření, vaření v páře, dušení</b>		
Rýže (s dvojnásobným množstvím vody)	2-3	15-30 min
Mléčná rýže	1.-2.	25-35 min
Brambory vařené ve slupce	4-5	25-30 min
Vařené loupané brambory	4-5	15-25 min
Těstoviny	6-7*	6-10 min
Eintopf, polévky	3.-4.	15-60 min
Zelenina	2.-3.	10-20 min
Zelenina, zmrazená	3.-4.	10-20 min
Vaření v tlakovém hrnci	4-5	-
<b>Dušení</b>		
Rolády	4-5	50-60 min
Dušená pečeně	4-5	60-100 min
Guláš	2.-3.	50-60 min

\* Další vaření bez pokličky

\*\* Bez pokličky

	Stupeň pro další vaření	Doba trvání dalšího vaření v minutách
<b>Pečení**</b>		
Řízek, přírodní nebo obalovaný	6-7	6-10 min
Řízek, zmrazený	6-7	8-12 min
Kotleta, přírodní nebo obalovaná	6-7	8-12 min
Steak (silný 3 cm)	7-8	8-12 min
Drůbeží prsa (silná 2 cm)	5-6	10-20 min
Drůbeží prsa, zmrazená	5-6	10-30 min
Ryby a rybí filé přírodní	5-6	8-20 min
Ryby a rybí filé obalované	6-7	8-20 min
Ryby a rybí filé, obalované a zmrazené, např. rybí prsty	6-7	8-12 min
Scampi a garnáti	7-8	4-10 min
Zmrazené směsi	6-7	6-10 min
Palačinky	6-7	postupně
Omelety	3.-4.	postupně
Volská oka	5-6	3-6 min
<b>Fritování</b> (postupně fritujte porce po 150-200 g v 1-2 l oleje**)		
Zmrazené potraviny, např. hranolky, kuřecí nugety	8-9	-
Krokety	7-8	-
Kuličky z mletého masa	7-8	-
Maso, např. části kuřete	6-7	-
Maso obalované nebo v pивním těstíčku	5-6	-
Zelenina, houby obalované nebo v pивním těstíčku	5-6	-
Drobné pečivo, např. vdolky/koblihy, ovoce v pивním těstíčku	4-5	-

\* Další vaření bez pokličky

\*\* Bez pokličky

## Dětská pojistka

Pomocí dětské pojistky můžete zajistit, aby varnou desku nemohly zapnout děti.

### Zapnutí a vypnutí dětské pojistky

Varná deska musí být vypnutá.

Zapnutí: Cca 4 sekundy se dotýkejte symbolu ☹. Na 10 sekund se rozsvítí kontrolka vedle symbolu ☹. Varná deska je zablokovaná.

Vypnutí: Cca 4 sekundy se dotýkejte symbolu ☹. Zablokování se zruší.

### Automatická dětská pojistka

Pomocí této funkce se dětská pojistka automaticky aktivuje vždy po vypnutí varné desky.

#### Zapnutí a vypnutí

Postup pro zapnutí automatické dětské pojistky je popsán v kapitole Základní nastavení.

## Timer

Pro požadovanou varnou zónu zadáte dobu trvání. Po uplynutí doby trvání se varná zóna automaticky vypne.

### Nastavení doby trvání

Pomocí symbolu ☉ zvolte varnou zónu.

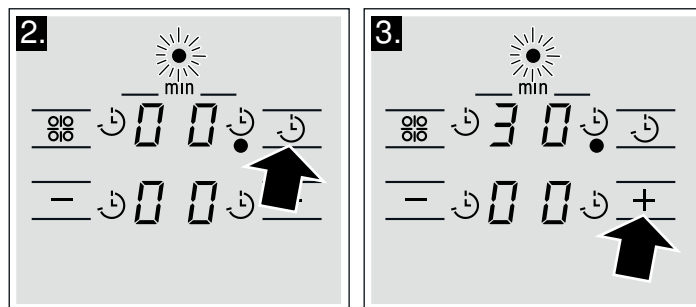

- Nastavte stupeň vaření.
- Dotkněte se symbolu ☹. Na ukazatelích zadních varných zón se zobrazí 00 a kontrolka nad nimi bliká. Kontrolka u ukazatele timeru ☹ varné zóny svítí.
- Dotkněte se symbolu + nebo -. Zobrazí se navržená hodnota.  
Symbol +: 30 min  
Symbol -: 10 min





- Dotýkejte se symbolu + nebo -, dokud se na ukazateli nezobrazí požadovaná doba trvání.

Po 5 sekundách se začne doba odměřovat. Na ukazatelích se znovu zobrazí stupeň vaření.





### Po uplynutí nastaveného času

Po uplynutí doby trvání se varná zóna vypne. Na ukazateli varné zóny svítí . Zazní akustický signál. Dotkněte se symbolu . Ukazatele zhasnou a akustický signál utichne.

### Zobrazení doby trvání



Pomocí symbolu  zvolte varnou zónu. Dotkněte se symbolu . Na 5 sekund se zobrazí zbývající doba trvání.

### Oprava nebo vymazání doby trvání

Pomocí symbolu  zvolte varnou zónu. Dotkněte se symbolu  a pomocí symbolu  nebo symbolu  změňte dobu trvání nebo ji nastavte na .

## Automatické časové omezení

Pokud je varná zóna v provozu delší dobu a nezměníte nastavení, aktivuje se automatické časové omezení.





























Ohřev varné zóny se přeruší. Na ukazateli varné zóny bliká střídavě  a .

Jakmile se dotknete libovolné ovládací plošky, ukazatel zhasne. Můžete provést nové nastavení.

Za jak dlouho se aktivuje časové omezení, závisí na nastaveném stupni vaření (1 až 10 hodin).

## Základní nastavení

Váš spotřebič má různá základní nastavení. Tato nastavení si můžete upravit dle svých vlastních zvyklostí.

Ukazatel	Funkce
 	<b>Automatická dětská pojistka</b>  Vypnutá.*  Zapnutá.
 	<b>Signální tón</b>  Potvrzující signál a signál při nesprávném ovládní je vypnutý.  Zapnutý pouze signál při nesprávném ovládní.  Zapnutý potvrzující signál a signál při nesprávném ovládní.*
 	<b>Automatické časové omezení</b>  Základní nastavení - vypnutí po 1-10 hodinách.  Poloviční základní nastavení - vypnutí po 0,5-5 hodinách.  Čtvrtinové základní nastavení - vypnutí po 0,25-2,5 hodinách.
 	<b>Doba trvání signálu timeru</b>  10 sekund.*  30 sekund.  1 minuta.
 	<b>Připojení topných okruhů</b>  Vypnuté.  Zapnuté.  Poslední nastavení před vypnutím varné zóny.*
 	<b>Resetování na základní nastavení</b>  Vypnuté.  Zapnuté.

\* Základní nastavení



## Změna základních nastavení

Varná deska musí být vypnutá.

1. Zapněte varnou desku.
2. Během následujících 10 sekund se 4 sekundy dotýkejte symbolu 

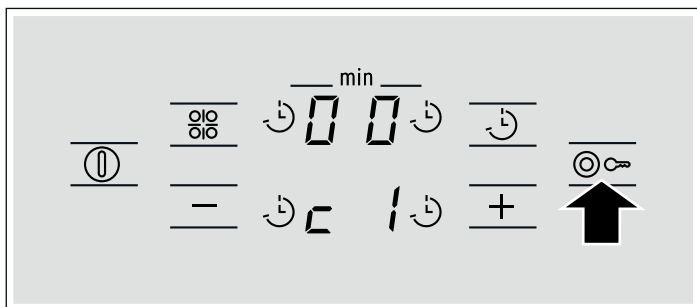

Na displeji předních varných zón svítí **E**!

3. Dotkněte se symbolu  tolikrát, dokud se na displeji nezobrazí požadovaný ukazatel.

4. Dotkněte se symbolu **+** tolikrát, dokud se na displeji nezobrazí požadované nastavení.

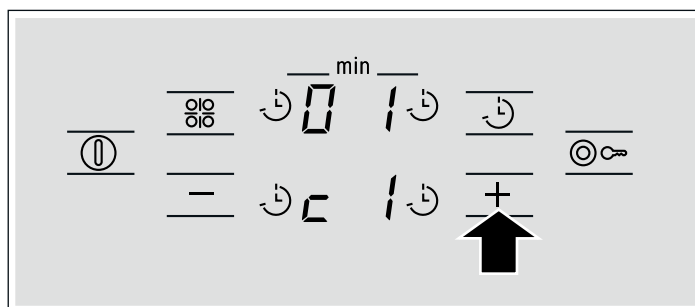

5. Po dobu 4 sekund se dotýkejte symbolu .

Nastavení bylo aktivováno.

### Vypnutí

Pro opuštění základního nastavení vypněte varnou desku hlavním vypínačem a znovu ji nastavte.

## Čištění a údržba

Pokyny v této kapitole vám pomohou při údržbě varné desky.

Vhodné čisticí a ošetrovací prostředky obdržíte u zákaznického servisu nebo v našem internetovém obchodě.

### Sklokeramika

Varnou desku vyčistěte po každém vaření. Zbytky pokrmů se tak nepřípečou.

Varnou desku čistěte, až když je dostatečně vychladlá.

Používejte pouze čisticí prostředky vhodné pro sklokeramiku. Dodržujte pokyny pro čištění uvedené na obale.

Nikdy nepoužívejte:

- nezředěné prostředky na ruční mytí nádobí,
- čisticí prostředky pro myčku nádobí,
- abrazivní prostředky,

- agresivní čisticí prostředky, jako jsou spreje na pečicí trouby nebo odstraňovače skvrn,
- abrazivní houbičky,
- vysokotlaké čističe nebo parní čističe.

Silné znečištění odstraníte nejlépe škrabkou na sklo, která se prodává. Řiďte se pokyny výrobce.

Vhodnou škrabku na sklo obdržíte také u zákaznického servisu nebo v našem internetovém obchodě.

### Rám varné desky

Abyste zabránili poškození rámu varné desky, dodržujte následující pokyny:

- Používejte pouze teplý mycí roztok.
- Nepoužívejte agresivní nebo abrazivní prostředky.
- Nepoužívejte škrabku na sklo.

## Odstranění závady

Jestliže se vyskytne závada, často se jedná jen o maličkost. Než zavoláte servis, věnujte pozornost následujícím pokynům.

Ukazatel	Chyba	Opatření
Žádný	Přerušené napájení.	Zkontrolujte domovní pojistku spotřebiče. Pomocí jiných elektrických spotřebičů zkontrolujte, zda nedošlo k výpadku proudu.
<b>E</b> bliká	Na ovládací plošce leží nějaký předmět.	Předmět odstraňte.
<b>E</b> r + číslo	Závada elektroniky.	Spotřebič vypněte a po 30 sekundách znovu zapněte domovní pojistkou nebo jističem v pojistkové skříňce. Pokud se ukazatel zobrazí znovu, zavolejte servis.
<b>F</b> 2	Elektronika je přehřátá a vypnula příslušnou varnou zónu.	Počkejte, až elektronika dostatečně vychladne. Pak se dotkněte ovládací plošky varné zóny.*
<b>F</b> 4	Elektronika je přehřátá a vypnula všechny varné zóny.	Počkejte, až elektronika dostatečně vychladne. Pak se dotkněte libovolné ovládací plošky.*
<b>F</b> 8	Varná zóna byla v provozu příliš dlouho a vypnula se.	Varnou zónu můžete ihned znovu zapnout.

\* Na ovládací panel ani k němu nepokládejte horké hrnce

**Na ukazateli varných zón bliká -:**

Pokud po pripojení spotřebiče k síti nebo po výpadku proudu na ukazatelích varných zón bliká -, došlo k závadě elektroniky. Pro potvrzení závady zakryjte krátce ovládací plošku rukou.

---

## Zákaznický servis

Pokud je nutné váš spotřebič opravit, je tu náš servis.

### **Číslo E a číslo FD:**

Pokud se obrátíte na náš servis, sdělte prosím číslo E a číslo FD spotřebiče. Typový štítek s těmito čísly naleznete v dokladu spotřebiče.

Mějte na paměti, že návštěva servisního technika není v případě chybné obsluhy bezplatná ani během záruční doby.

Kontaktní údaje všech zemí najdete v přiloženém seznamu zákaznických servisů.

### **Objednávka opravy a poradenství při poruchách**

**CZ** 251.095.546

Důvěřujte kompetentnosti výrobce. Zajistíte tak, že oprava bude provedena vyškolenými servisními techniky, kteří mají k dispozici originální náhradní díly.

<b>Правила техники безопасности</b> .....	<b>19</b>	<b>Блокировка для безопасности детей</b> .....	<b>23</b>
Причины повреждений.....	20	Включение и выключение блокировки для безопасности детей .....	23
<b>Охрана окружающей среды</b> .....	<b>21</b>	Автоматическая блокировка для безопасности детей.....	23
Экологически чистая утилизация .....	21	<b>Таймер</b> .....	<b>24</b>
Рекомендации по экономии электроэнергии.....	21	Установка времени приготовления .....	24
<b>Знакомство с прибором</b> .....	<b>21</b>	<b>Автоматическое ограничение времени</b> .....	<b>24</b>
Панель управления .....	21	<b>Базовые установки</b> .....	<b>24</b>
Конфорки .....	21	Изменение базовых установок.....	25
Индикатор остаточного тепла .....	21	<b>Очистка и уход</b> .....	<b>25</b>
<b>Настройка варочной панели</b> .....	<b>22</b>	Стеклокерамика .....	25
Включение и выключение варочной панели.....	22	Рама варочной панели .....	25
Регулировка конфорок.....	22	<b>Устранение неисправностей</b> .....	<b>26</b>
Таблица приготовления.....	22	<b>Сервисная служба</b> .....	<b>26</b>

## **⚠️ Правила техники безопасности**

Внимательно прочитайте данное руководство. Сохраняйте руководство по эксплуатации и инструкцию по монтажу, а также паспорт прибора для дальнейшего использования или для передачи новому владельцу.

Распакуйте и осмотрите прибор. Не подключайте прибор, если он был поврежден во время транспортировки.

Этот прибор предназначен только для домашнего использования. Используйте прибор только для приготовления пищи. Постоянно следите за прибором во время его работы.

Дети до 8 лет, лица с ограниченными физическими, умственными и психическими возможностями, а также лица, не обладающие достаточными знаниями о приборе, могут использовать прибор только под присмотром или после подробного инструктажа и осознания всех опасностей, связанных с эксплуатацией прибора.

Детям не разрешается играть с прибором. Очистка или

техобслуживание прибора не должны производиться детьми без присмотра взрослых.

### **Опасность возгорания!**

- Горячее растительное масло или жир легко воспламеняются. Не оставляйте без присмотра горячее масло или жир. Никогда не тушите огонь водой. Выключите конфорку. Пламя можно осторожно погасить крышкой, пламягасящим покрывалом или подобными предметами.
- Конфорки очень сильно нагреваются. Никогда не кладите легко воспламеняющиеся предметы на варочную панель. Не складывайте предметы на варочную панель.
- Прибор нагревается. Не храните легковоспламеняющиеся предметы или аэрозольные балончики в ящиках под варочной панелью.
- Варочная панель самопроизвольно отключается и перестает реагировать на сигналы управления. В дальнейшем она может так же самопроизвольно

включиться. Отключите предохранитель в блоке предохранителей. Вызовите специалиста сервисной службы.

### Опасность ожога!

- Конфорки и поверхность вокруг них сильно нагреваются. Не прикасайтесь к раскаленным поверхностям. Не допускайте к плите детей младше 8 лет.
- Конфорка нагревается, однако индикатор не работает. Отключите предохранитель в блоке предохранителей. Вызовите специалиста сервисной службы.

### Опасность удара током!

- Трещины или сколы на стеклокерамике могут привести к удару электрическим током. Отключите предохранитель в блоке

предохранителей. Вызовите специалиста сервисной службы.

- Очистка прибора паром может привести к удару электрическим током. Не используйте пароочистители для очистки прибора.
- При неквалифицированном ремонте прибор может стать источником опасности. Любые ремонтные работы должны выполняться только специалистами сервисной службы, прошедшими специальное обучение. Если прибор неисправен, отключите предохранитель в блоке предохранителей.

### Опасность травмирования!

Из-за жидкости между дном кастрюли и конфоркой кастрюля может неожиданно подпрыгивать вверх. Поэтому дно посуды и конфорки всегда должны быть сухими.

## Причины повреждений

### Внимание!

- Шероховатое дно кастрюли или сковороды может стать причиной появления царапин на стеклокерамике.
- Не нагревайте пустую посуду. Это может стать причиной повреждений.
- Никогда не ставьте горячие кастрюли и сковороды на панель управления, зону индикаторов и раму. Это может стать причиной повреждений.

- Падение твёрдых или острых предметов на варочную панель может вызвать её повреждение.
- При соприкосновении с горячими конфорками алюминиевая фольга и пластмассовая посуда могут расплавиться. Защитная плёнка не предназначена для вашей варочной панели.

### Обзор

В следующей таблице приведены самые частые причины повреждений:

Повреждения	Причины	Способ устранения
Пятна	Остатки пищи	Удаляйте остатки пищи специальным скребком для стеклянных поверхностей.
	Неподходящие чистящие средства	Используйте только чистящие средства, предназначенные для очистки стеклокерамики.
Царапины	Соль, сахар и песок	Не используйте варочную панель в качестве полки или рабочего стола.
	Шероховатое дно кастрюли или сковороды может стать причиной появления царапин на стеклокерамике.	Проверьте используемую посуду.
Изменения цвета	Неподходящие чистящие средства	Используйте только чистящие средства, предназначенные для очистки стеклокерамики.
	Следы трения посуды (например, алюминиевой)	Передвигайте кастрюли и сковородки, приподнимая их над стеклокерамической поверхностью.
Неровности	Сахар и продукты с высоким содержанием сахара	Удаляйте остатки пищи специальным скребком для стеклянных поверхностей.

# Охрана окружающей среды

Распакуйте прибор. Утилизируйте упаковку в соответствии с требованиями охраны окружающей среды.

## Экологически чистая утилизация



Этот прибор соответствует Европейской директиве 2002/96/EG по обращению со старыми электрическими и электронными приборами (waste electrical and electronic equipment – WEEE). Эта директива устанавливает порядок возврата и утилизации старых приборов, действующий по всей Европе.

## Рекомендации по экономии электроэнергии

- Всегда закрывайте кастрюли подходящей крышкой. В противном случае значительно возрастает расход электроэнергии.
- Используйте кастрюли и сковороды с плоским дном. Использование посуды с неровным дном может стать причиной повышенного расхода электроэнергии.
- Диаметр дна кастрюли или сковороды должен совпадать с размером конфорки. Использование кастрюль с диаметром дна меньше диаметра конфорки ведёт к потере электроэнергии. Помните: изготовители посуды часто указывают верхний диаметр, который, как правило, больше, чем диаметр дна.
- Для приготовления небольших объёмов пищи используйте маленькую кастрюлю. При приготовлении в большой кастрюле расходуется много электроэнергии.
- При приготовлении пищи наливайте немного воды. Это экономит электроэнергию, а овощи сохраняют все содержащиеся в них витамины и минеральные вещества.
- Своевременно переключайте конфорку на более низкую степень нагрева.
- Используйте остаточное тепло варочной панели. При длительном приготовлении можно выключать конфорку уже за 5-10 минут до истечения времени приготовления.

# Знакомство с прибором

Данное руководство по эксплуатации действительно для различных варочных панелей. На *странице 2* вы найдёте описание основных типов с указанием размеров.

## Панель управления

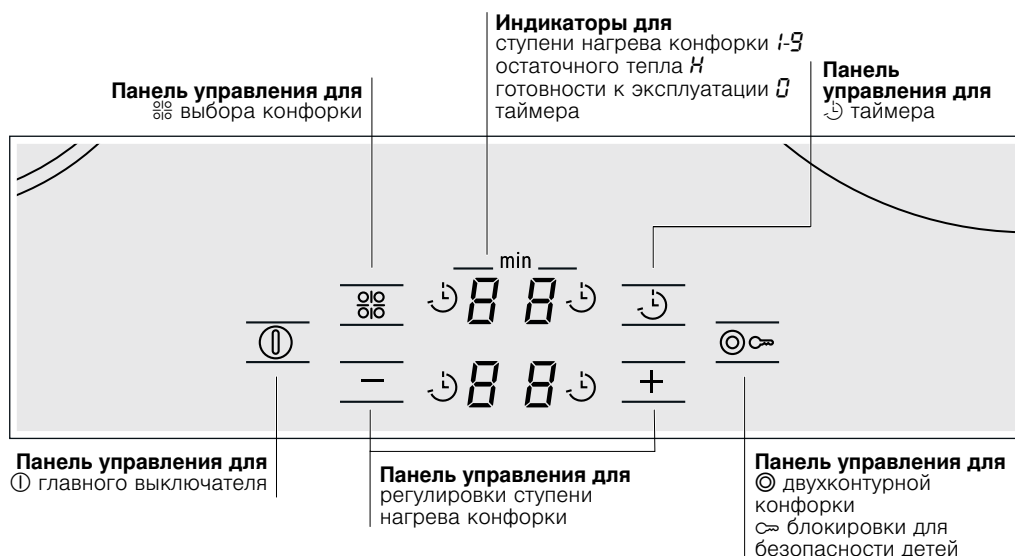

## Панель управления

При прикосновении к символу активизируется соответствующая функция.

## Конфорки

Конфорка	Подключение и отключение
----------	--------------------------

○ Одноконтурная конфорка	
--------------------------	--

◎ Двухконтурная конфорка	
--------------------------	--

	Прикоснитесь к символу ◎.
--	---------------------------

Подключение конфорки: загорается соответствующий индикатор.

Включение конфорки: автоматически выбирается последняя установка.

## Индикатор остаточного тепла

Для каждой конфорки варочная панель имеет индикатор остаточного тепла.

Если на индикаторе отображается символ **H**, это означает, что конфорка ещё горячая. Её можно использовать для разогревания небольшого блюда или растапливания шоколадной глазури. Когда конфорка достаточно остынет, индикатор гаснет.

# Настройка варочной панели

В данной главе описывается процесс регулировки конфорок. Ступени нагрева конфорок и время приготовления для различных блюд указаны в таблице.

## Включение и выключение варочной панели

Включение и выключение варочной панели осуществляется главным выключателем.

**Включение:** прикоснитесь к символу ①. Раздаётся сигнал. Лампочка рядом с главным выключателем и индикаторы загораются. Варочная панель готова к эксплуатации.

**Выключение:** прикасайтесь к символу ①, пока лампочка рядом с главным выключателем и индикаторы не погаснут. Все конфорки выключены. Индикатор остаточного тепла продолжает гореть до тех пор, пока конфорки достаточно не остынут.

**Указание:** Варочная панель автоматически выключается примерно через 20 секунд после выключения всех конфорок.

## Регулировка конфорок

Установите требуемую ступень нагрева конфорки с помощью символов + и –.

Ступень нагрева конфорки 1 = минимальная мощность

Ступень нагрева конфорки 9 = максимальная мощность

Каждая ступень нагрева конфорки имеет промежуточное положение, обозначенное точкой.

### Установка ступени нагрева конфорки

Варочная панель должна быть включена.

1. Прикасайтесь к символу  $\frac{\infty}{\infty}$ , пока индикатор  $\square$  требуемой конфорки не загорится ярким светом.

2. В течение следующих 10 секунд прикоснитесь к символу + или –. На дисплее появляется базовая установка.  
Символ «+» – ступень нагрева конфорки 1  
Символ «–» – ступень нагрева конфорки 9

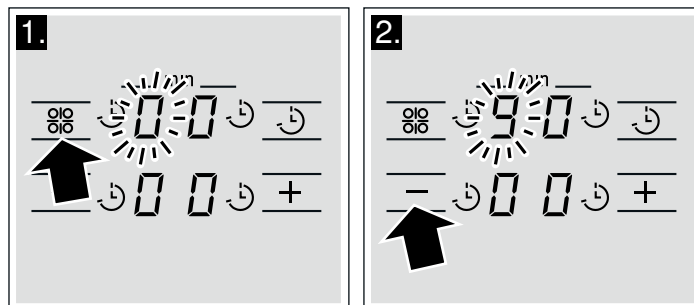

3. Изменение ступени нагрева конфорки: прикасайтесь к символу + или –, пока на дисплее не появится требуемая ступень нагрева конфорки.

### Выключение конфорки

Выберите конфорку, нажимая символ  $\frac{\infty}{\infty}$ . Прикасайтесь к символу + или –, пока на дисплее не появится  $\square$ . Примерно через 5 секунд появляется индикация остаточного тепла.

### Указания

- Температура конфорки регулируется включением и выключением нагревательного элемента. Даже при самой высокой мощности нагревательный элемент может включаться и выключаться.
- Если задействована только одна конфорка, вы можете регулировать её без предварительного выбора.

## Таблица приготовления

Приведённая ниже таблица содержит несколько примеров приготовления.

Время приготовления и ступень нагрева конфорки зависит от вида, веса и качества продуктов. Поэтому возможны некоторые отклонения от указанных значений.

При разогревании густых блюд периодически перемешивайте их.

Используйте для варки ступень нагрева 9.

	Ступень слабого нагрева	Продолжительность приготовления на ступени слабого нагрева, мин
<b>Растапливание</b>		
Шоколад, шоколадная глазурь, сливочное масло, мёд	1-2	-
Желатин	1-2	-
<b>Разогревание и поддержание в горячем состоянии</b>		
Рагу, густой суп, например, чечевичный	1-2	-
Молоко**	1-2	-
Варка сосисок в воде**	3-4	-
<b>Размораживание и разогревание</b>		
Шпинат глубокой заморозки	2-3	20-30 мин
Гуляш глубокой заморозки	2-3	10-15 мин
<b>Доведение до готовности, варка без кипения</b>		
Клёцки, фрикадельки	4-5	20-30 мин
Рыба	4-5*	10-15 мин
Белые соусы, например, «бешамель»	1-2	3-6 мин
Взбитые соусы, например, «бернез», голландский соус	3-4	8-12 мин

\* Приготовление на медленном огне без крышки

\*\* Без крышки



	Степень слабого нагрева	Продолжительность приготовления на ступени слабого нагрева, мин
<b>Варка, варка на пару, тушение</b>		
Рис (в двойном объеме воды)	2-3	15-30 мин
Молочный рис	1-2	25-35 мин
Картофель в мундире	4-5	25-30 мин
Отварной картофель	4-5	15-25 мин
Изделия из теста, макароны	6-7*	6-10 мин
Рагу, супы	3-4	15-60 мин
Овощи	2-3	10-20 мин
Овощи глубокой заморозки	3-4	10-20 мин
Приготовление в скороварке	4-5	-
<b>Тушение</b>		
Рулеты	4-5	50-60 мин
Тушёное мясо	4-5	60-100 мин
Гуляш	2-3	50-60 мин
<b>Жарение**</b>		
Шницель в панировке или без неё	6-7	6-10 мин
Шницель глубокой заморозки	6-7	8-12 мин
Отбивная в панировке или без неё	6-7	8-12 мин
Стейк (3 см толщиной)	7-8	8-12 мин
Грудка птицы (2 см толщиной)	5-6	10-20 мин
Грудка птицы глубокой заморозки	5-6	10-30 мин
Рыба и рыбное филе без панировки	5-6	8-20 мин
Рыба и рыбное филе в панировке	6-7	8-20 мин
Рыба и рыбное филе в панировке глубокой заморозки, например, рыбные палочки	6-7	8-12 мин
Омары и креветки	7-8	4-10 мин
Блюда для жарения глубокой заморозки	6-7	6-10 мин
Блины	6-7	непрерывно
Омлет	3-4	непрерывно
Яичница-глазунья	5-6	3-6 мин
<b>Жарение во фритюре</b> (порции по 150-200 г, непрерывное жарение в 1-2 л растительного масла**)		
Продукты глубокой заморозки, например, картофель фри, куриные нагеты	8-9	-
Крокеты	7-8	-
Мясные шарики	7-8	-
Мясо, например, цыплёнок кусочками	6-7	-
Рыба в панировке или пивном кляре	5-6	-
Овощи, грибы в панировке или пивном кляре	5-6	-
Мелкая выпечка, например, пончики, пышки, фрукты в пивном кляре	4-5	-
* Приготовление на медленном огне без крышки		
** Без крышки		

## Блокировка для безопасности детей

Функция блокировки для безопасности детей препятствует самостоятельному включению детьми варочной панели.

### Включение и выключение блокировки для безопасности детей

Варочная панель должна быть выключена.

Включение: прикоснитесь к символу  и удерживайте его нажатым в течение 4 секунд. Лампочка рядом с символом  загорается на 10 секунд. Варочная панель заблокирована.

Выключение: прикоснитесь к символу  и удерживайте его нажатым в течение 4 секунд. Блокировка снимается.

### Автоматическая блокировка для безопасности детей

При наличии этой функции блокировка для безопасности детей автоматически активизируется каждый раз при выключении варочной панели.

## Включение и выключение



О включении автоматической блокировки для безопасности детей см. в главе «Базовые установки».

# Таймер

Вы можете установить время приготовления для выбранной конфорки. По истечении установленного времени конфорка автоматически выключается.

## Установка времени приготовления

Выберите конфорку, нажимая символ .

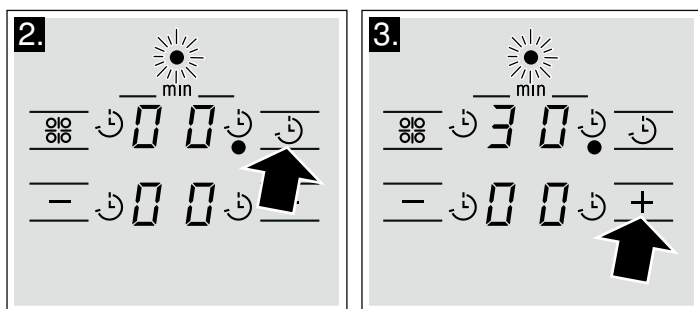

1. Установите ступень нагрева конфорки.
2. Прикоснитесь к символу . На индикаторах задних конфорок появляется  и загорается расположенная над ними лампочка. Загорается лампочка около индикатора таймера  соответствующей конфорки.
3. Прикоснитесь к символу + или -. На дисплее появляется предлагаемое значение.  
Символ +: 30 минут  
Символ -: 10 минут





4. Прикасайтесь к символу + или -, пока на индикаторе таймера не появится требуемое значение времени.

Отсчёт времени начинается через 5 секунд. На индикаторах снова отображаются ступени нагрева конфорок.



### По истечении времени

По истечении установленного времени конфорка выключается. На индикаторе конфорки появляется . Раздаётся звуковой сигнал. Прикоснитесь к символу . Индикаторы гаснут, а сигнал выключается.

### Отображение оставшегося времени



Выберите конфорку, нажимая символ . Прикоснитесь к символу . На дисплее на 5 секунд появляется оставшееся время приготовления.

### Изменение или сброс времени приготовления

Выберите конфорку, нажимая символ . Прикоснитесь к символу  и с помощью символа - или + измените время приготовления или установите его на .

# Автоматическое ограничение времени

Если конфорка включена в течение долгого времени и установки остаются неизменными, активизируется функция автоматического ограничения времени.









Нагрев конфорки прекращается. На индикаторе конфорки поочерёдно мигают символы  и .

При прикосновении к любой панели управления индикатор гаснет. После этого можно заново выполнить установки.

Момент активизации функции ограничения времени зависит от установленной ступени нагрева (через 1-10 часов).

# Базовые установки

Ваш прибор имеет различные базовые установки. Вы можете заменить эти установки на более удобные для вас.

Индикация	Функция
 	<b>Автоматическая блокировка для безопасности детей</b>  Выключено.*  Включено.
 	<b>Звуковой сигнал</b>  Сигналы подтверждения и сообщения об ошибке выключены.  Включён только сигнал сообщения об ошибке.  Сигналы подтверждения и сообщения об ошибке включены.*

\* Базовая установка



Индикация	Функция
с5	<b>Автоматическое ограничение времени</b> Базовая установка-отключение через 1-10 часов. Половина от базовой установки — отключение через 0,5-5 часов Четверть от базовой установки — отключение через 0,25-2,5 часов
с6	<b>Продолжительность сигнала истечения времени таймера</b> 10 секунд.* 30 секунд 1 минута.
с7	<b>Подключение нагревательных контуров</b> Выключено. Включено. Последняя установка перед выключением конфорки.*
с8	<b>Восстановление базовых установок</b> Выключено. Включено.

\* Базовая установка

## Изменение базовых установок

Варочная панель должна быть выключена.

1. Включите варочную панель.
2. В течение следующих 10 секунд прикоснитесь к символу и удерживайте 4 секунды.

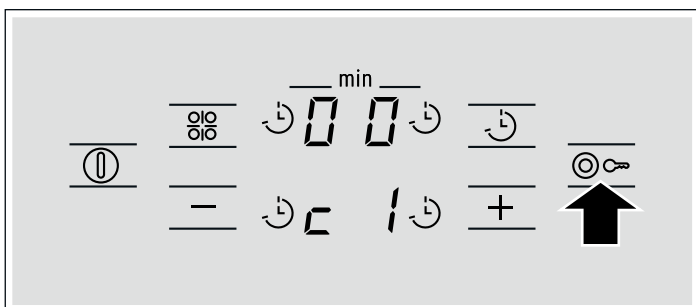

На дисплее передних конфорок появляется с1.

3. Прикасайтесь к символу , пока на дисплее не появится требуемая индикация.

4. Прикасайтесь к символу +, пока на дисплее не появится требуемая установка.

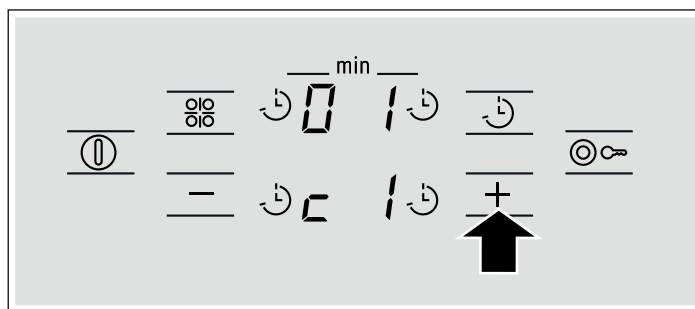

5. Прикоснитесь к символу и удерживайте в течение 4 секунд.

Установка активизирована.

### Выключение

Чтобы выйти из базовых установок, выключите и снова включите варочную панель главным выключателем.

## Очистка и уход

Данная глава содержит указания, которые помогут вам правильно ухаживать за варочной панелью.

Рекомендуемые чистящие средства и средства по уходу вы можете приобрести через сервисную службу или в нашем интернет-магазине.

### Стеклокерамика

Каждый раз после приготовления пищи не забывайте протирать варочную панель. В противном случае остатки пищи будут пригорать.

Чистите варочную панель только после её охлаждения.

Используйте только чистящие средства, предназначенные для очистки стеклокерамики. Соблюдайте указания на упаковке.

Никогда не используйте:

- неразбавленные средства для мытья посуды
- средства для посудомоечных машин
- абразивные средства

- агрессивные чистящие средства, в том числе спрей для очистки духовок и пятновыводители
- жёсткие губки
- очистители высокого давления и пароструйные очистители

Сильные загрязнения лучше всего удаляются с помощью скребка для стеклянных поверхностей. Соблюдайте указания от изготовителя.

Скребок для стеклянных поверхностей можно приобрести через сервисную службу или в нашем интернет-магазине.

### Рама варочной панели

Во избежание повреждения рамы варочной панели соблюдайте следующие указания:

- Используйте для очистки только тёплый мыльный раствор.
- Не используйте едкие или абразивные чистящие средства.
- Не используйте скребок для стеклянных поверхностей.

# Устранение неисправностей

Часто случается, что причиной неисправности становится какая-то мелочь. Прежде чем обращаться в сервисную службу, внимательно прочитайте следующие указания.

Индикация	Неисправность	Способ устранения
Отсутствует.	Прервана подача электроэнергии.	Проверьте предохранитель прибора. Проверьте с помощью других электроприборов, если ли ток в сети.
ⓘ мигает	На панели управления находится посторонний предмет.	Снимите посторонний предмет.
⏻ + число	Неисправность электронного блока.	Отключите прибор с помощью предохранителя или предохранительного выключателя в блоке предохранителей и по истечении примерно 30 секунд включите снова. Если индикация появляется снова, вызовите специалиста сервисной службы.
<i>F2</i>	Электронный блок перегрелся и отключил соответствующую конфорку.	Подождите, пока электронный блок остынет. После этого снова включите конфорку с панели управления.*
<i>F4</i>	Электронный блок перегрелся и отключил все конфорки.	Подождите, пока электронный блок остынет. После этого снова включите любую конфорку с панели управления.*
<i>F8</i>	Конфорка была включена в течение слишком долгого времени и поэтому отключилась.	Вы в любой момент можете снова включить конфорку.

\* Не ставьте горячие кастрюли близко к панели управления или на неё.

На индикаторах конфорок мигает:

Если при подключении прибора к электросети или после отключения электроэнергии на индикаторе конфорки мигает -,

это указывает на нарушение функционирования электронного блока. Подтвердите неисправность, на короткое время закрыв эту область панели управления рукой.

## Сервисная служба

Если ваш прибор нуждается в ремонте, наша сервисная служба всегда к вашим услугам.

Номер E и номер FD

При вызове специалиста сервисной службы всегда указывайте номер изделия (номер E) и заводской номер (номер FD) прибора. Фирменная табличка с номерами находится в паспорте прибора.

Обратите внимание, что визит специалиста сервисной службы для устранения повреждений, связанных с неправильным уходом за прибором, даже во время действия гарантии не является бесплатным.

**Заявка на ремонт и консультация при неполадках**

Контактные данные всех стран Вы найдёте в приложенном списке сервисных центров.

Положитесь на компетентность изготовителя. Тогда вы можете быть уверены, что ремонт будет произведён грамотными специалистами и с использованием фирменных запасных частей.

<b>Biztonsági útmutató</b> .....	<b>27</b>	<b>Gyerekszár</b> .....	<b>31</b>
A sérülések okai .....	28	Gyerekszár be- és kikapcsolása.....	31
<b>Környezetvédelem</b> .....	<b>28</b>	Automatikus gyerekszár .....	31
Környezetkímélő ártalmatlanítás .....	28	<b>Időzítés</b> .....	<b>31</b>
Energiatakarékossági ötletek .....	28	Időtartam beállítása.....	31
<b>A készülék megismerése</b> .....	<b>29</b>	<b>Automatikus időkorlát</b> .....	<b>32</b>
A kezelőfelület .....	29	<b>Alapbeállítások</b> .....	<b>32</b>
Főzőhelyek .....	29	Alapbeállítások módosítása.....	33
Maradék hő-kijelzés .....	29	<b>Tisztítás és ápolás</b> .....	<b>33</b>
<b>A főzőfelület beállítása</b> .....	<b>29</b>	Üvegkerámia.....	33
Főzőfelület be- és kikapcsolása.....	29	A főzőfelület kerete.....	33
Főzőhely beállítása .....	29	<b>Üzemzavar elhárítása</b> .....	<b>33</b>
Főzési táblázat.....	30	<b>Ügyfélszolgálat</b> .....	<b>34</b>

## **⚠ Biztonsági útmutató**

Gondosan olvassa el ezt az útmutatót. A használati és a szerelési útmutatót, valamint a készülék garanciajegyét őrizze meg későbbre vagy a következő tulajdonos részére.

Kicsomagolás után ellenőrizze a készüléket. Szállítási sérülés esetén ne csatlakoztassa.

Ez a készülék csak háztartásban vagy ház körül való alkalmazásra készült. A készüléket kizárólag ételek készítésére használja. A készüléket üzemelés közben soha ne hagyja felügyelet nélkül.

A készüléket 8 év feletti gyerekek és csökkent fizikai, érzékszervi vagy szellemi képességű, ill. tapasztalatlan személyek csak felügyelet mellett használhatják, illetve akkor, ha megtanulták a készülék biztonságos használatát és megértették az ebből eredő veszélyeket.

Soha ne engedjen gyerekeket a készülékkel játszani. A tisztítást és a felhasználói karbantartást soha nem végezhetik gyerekek felügyelet nélkül.

## **Tűzveszély!**

- A forró olaj és a zsír könnyen meggyullad. Soha ne hagyja felügyelet nélkül a forró olajat és zsírt. Soha ne vízzel oltsa el a tüzet. Kapcsolja ki a főzőhelyet. A lángot óvatosan fojtsa el fedővel, oltókendővel vagy hasonlóval.
- A főzőhelyek nagyon forrók. Soha ne tegyen gyúlékony tárgyakat a főzőfelületre. Ne tároljon tárgyakat a főzőfelületen.
- A készülék forró. Ne tartson gyúlékony tárgyakat vagy sprayt a főzőfelület alatti fiókokban.
- A főzőfelület magától lekapcsol és utána már nem lehet kezelni. Később véletlenül bekapcsolhat. Kapcsolja ki a biztosítékot a biztosítékszekrényben. Hívja az ügyfélszolgálatot.

## **Égésveszély!**

- A főzőhelyek és a környezetük nagyon forró. Soha ne érintse meg a forró felületeket. Ne engedjen 8 év alatti gyerekeket a főzőfelület közelébe.

- A főzőhely fűt, de a kijelző nem működik. Kapcsolja ki a biztosítékot a biztosítószekrényben. Hívja az ügyfélszolgálatot.

## Áramütésveszély!

- Az üvegkerámiában keletkezett repedések vagy törések áramütést okozhatnak. Kapcsolja ki a biztosítékot a biztosítószekrényben. Hívja az ügyfélszolgálatot.
- A gőzzel való tisztítás áramütést okozhat. Ne használjon gőztisztítót.
- A szakszerűtlen javítások veszélyesek. Javításokat csak

## A sérülések okai

### Figyelem!

- Az edények és serpenyők érdes alja megkarcolhatja az üvegkerámiát.
- Kerülje az edények üresen való melegítését. Sérülések keletkezhetnek.
- Soha ne tegyen forró serpenyőt vagy edényt a kezelőfelületre, a kijelzőterületre vagy a keretre. Sérülések keletkezhetnek.

### Áttekintés

A következő táblázatban megtalálja a leggyakoribb sérüléseket:

Sérülések	Okok	Intézkedés
Foltfajták	Kifutott ételek	A kifutott ételt haladéktalanul távolítsa el egy üvegkaparóval.
	Alkalmatlan tisztítószer	Csak üvegkerámiához alkalmas tisztítószer használjon
Karcolások	Só, cukor és homok	Ne használja a főzőfelületet munka- vagy lerakóhelyként
	Az edények és serpenyők érdes alja megkarcolhatja az üvegkerámiát.	Ellenőrizze az edényt.
Elszíneződések	Alkalmatlan tisztítószer	Csak üvegkerámiához alkalmas tisztítószer használjon
	Edény okozta kidörzsölődés (pl. alumínium)	Emelje meg az edényeket és serpenyőket, amikor elmozdítja azokat.
Kagylóformájú repedés	Cukor, magas cukortartalmú ételek	A kifutott ételt haladéktalanul távolítsa el egy üvegkaparóval.

szakképzett ügyfélszolgálati technikus végezhet. Ha a készülék hibás, kapcsolja ki a biztosítékot a biztosítószekrényben.

## Sérülésveszély!

A főzőedények az edény alja és a főzőhely között keletkező folyadék miatt hirtelen megemelkedhetnek. A főzőhelyet és az edény alját mindig tartsa szárazon.

- Ha a főzőfelületre kemény vagy hegyes tárgy esik, a főzőfelület megsérülhet.
- Az alufólia vagy a műanyag edények ráolvadnak a forró főzőhelyre. Ezért a tűzhelyvédő fólia nem alkalmazható az Ön főzőfelületén.

## Környezetvédelem

Csomagolja ki a készüléket, és a csomagolást környezetbarát módon ártalmatlanítsa.

### Környezetkímélő ártalmatlanítás



Ez a készülék megfelel az elektromos és elektronikus régi készülékekről (waste electrical and electronic equipment - WEEE) szóló 2002/96/EG európai irányelvnek. Az irányelv a régi készülékek az egész EU-ban érvényes visszavételét és értékesítését szabályozza.

### Energiatakarékos ötletek

- Az edényt mindig fedje le egy megfelelő méretű fedővel. Fedő nélküli főzésnél négyszer több energia szükséges.
- Használjon egyenletes aljú edényeket és serpenyőket. Az egyenletlen alj növeli az energiateljesítményt.
- Az edény- és serpenyőalj átmérőjének meg kell egyeznie a főzőhely nagyságával. Különösen a túl kis méretű edények főzőhelyen történő használata okoz energiavesztést. Vegye figyelembe: Az edény gyártói gyakran az edények felső átmérőjét adják meg. Ez legtöbbször nagyobb, mint az edény aljának az átmérője.
- Kis mennyiségekhez kis edényt használjon. A nagy, csak kevés ételt tartalmazó edény sok energiát igényel.

- Kevés vízzel főzön. Ezzel energiát takarít meg. A zöldségfélék megtartják a vitaminokat és ásványi anyagokat.
- Időben kapcsoljon át alacsonyabb főzési fokozatra.

- Használja a főzőfelület maradékhőjét. Hosszabb főzési időkhöz esetén a főzőhelyet a főzési idő lejártá előtt már 5-10 perccel kapcsolja ki.

## A készülék megismerése

A használati utasítás különböző főzőfelületekre vonatkozik. A 2. oldalon egy méreteket megadó típustáblázat található.

### A kezelőfelület

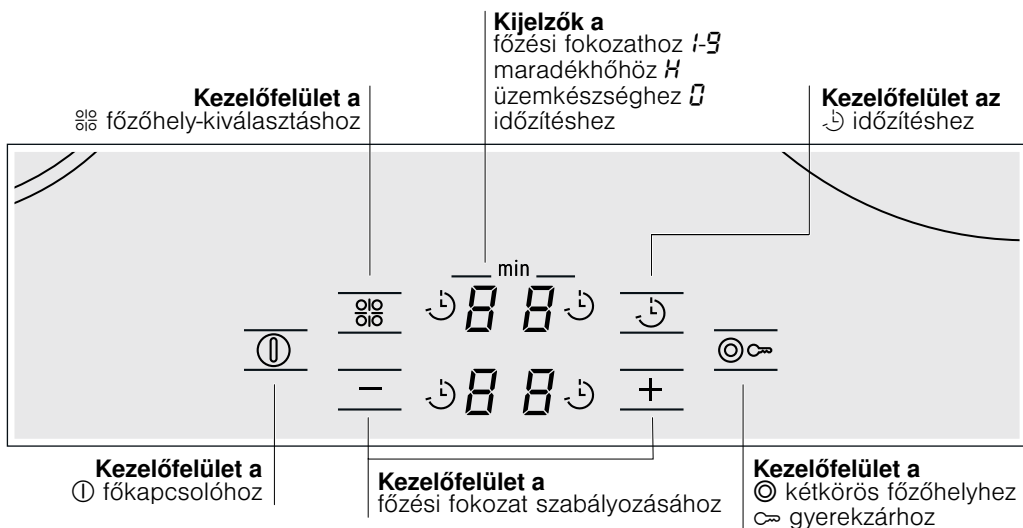

#### Kezelőfelületek

Amikor megérint egy szimbólumot, a megfelelő funkció bekapcsol.

#### Főzőhelyek

Főzőhely	Hozzákapcsolás és kikapcsolás
○ Egykörös főzőhely	
⊙ Kétkörös főzőhely	Érintse meg a ⊙ szimbólumot

Főzőhely hozzákapcsolása: a megfelelő kijelző világít.

Főzőhely bekapcsolása: a készülék automatikusan az utoljára beállított teljesítményt választja

#### Maradékhő-kijelzés

A főzőfelület minden egyes főzőhelye egy maradékhő-kijelzéssel rendelkezik.

Ha a kijelzőn megjelenik egy **H**, a főzőhely még forró. Melegen tarthat pl. egy kis adag ételt, vagy csokoládébevonatot olvaszthat. Amikor a főzőhely elegendően lehűlt, a kijelző kialszik.

## A főzőfelület beállítása

Ebből a fejezetből megtudható a főzőhelyek beállítása. A táblázatban megtalálhatók a főzési fokozatok és a különböző ételekre vonatkozó főzési idők.

### Főzőfelület be- és kikapcsolása

A főzőfelületet a főkapcsolóval tudja be- és kikapcsolni.

Bekapcsolás: érintse meg a Ⓜ szimbólumot. Egy hangjelzés hallható. A főkapcsoló melletti lámpa és a ☑ kijelzések világítanak. A főzőfelület üzemkész.

Kikapcsolás: érintse meg a Ⓜ szimbólumot, amíg a főkapcsoló melletti lámpa és a kijelzések ki nem alszanak. Valamennyi főzőhely ki van kapcsolva. A maradékhő-kijelzés mindaddig világít, amíg valamennyi főzőhely megfelelően ki nem hűlt.

**Utasítás:** A főzőfelület automatikusan kikapcsol, ha valamennyi főzőhely 20 másodpercnél hosszabb ideig ki van kapcsolva.

### Főzőhely beállítása

A + és - szimbólumokkal állíthatja be a kívánt főzési fokozatot.



1-es főzési fokozat = legalacsonyabb teljesítmény

9-es főzési fokozat = legnagyobb teljesítmény

Minden főzési fokozat rendelkezik egy közbenső fokozattal is. Ennek a jelölése egy ponttal történik.

## Főzési fokozat beállítása

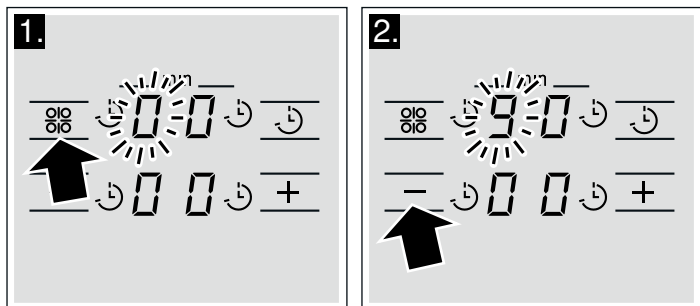

A főzőfelületnek bekapcsolva kell lennie.

1. Érintse meg a  szimbólumot mindaddig, amíg a kívánt főzőhely  kijelzője nem világít.
2. A következő 10 másodpercen belül érintse meg a + vagy a - szimbólumot. Megjelenik az alapbeállítás.
  - + szimbólum 1-es főzési fokozat
  - szimbólum 9-es főzési fokozat



3. Főzési fokozat módosítása: érintse meg a + vagy a - szimbólumot, amíg a kívánt főzési fokozat meg nem jelenik.

## A főzőhely kikapcsolása

Válassza ki a  szimbólummal a főzőhelyet. Érintse meg a + vagy a - szimbólumot, amíg a  meg nem jelenik. Kb. 5 másodperc múlva megjelenik a maradékhő-kijelzés.

## Utasítások

- A főzőhely szabályozása a fűtés be- és kikapcsolásával történik. A fűtés a legnagyobb teljesítményen is be- és kikapcsolható.
- Ha csak egy főzőhely üzemel, azt előválasztás nélkül szabályozhatja.

## Főzési táblázat

Az alábbi táblázatban néhány példa található.

A főzési időt és a főzési fokozatot befolyásolja az ételek fajtája, súlya és minősége. Emiatt eltérések lehetnek.

Sűrűn folyós ételek melegítéskor rendszeresen keverje meg az ételt.

Forraláshoz a 9-es főzési fokozatot használja.

	Továbbfőzési fokozat	Továbbfőzési időtartam percben
<b>Olvasztás</b>		
Csokoládé, csokoládébevonat, vaj, méz	1-2	-
Zselatin	1-2	-
<b>Melegítés és melegen tartás</b>		
Egytálétel(pl. lencsefőzelék)	1-2	-
Tej**	1.-2.	-
A virslit vízben főzze meg**	3-4	-
<b>Kiolvasztás és melegítés</b>		
Mélyhűtött spenót	2.-3.	20-30 perc
Mélyhűtött pörkölt	2.-3.	10-15 perc
<b>Puhára párolás, főzés</b>		
Gombóc	4.-5.	20-30 perc
Hal	4-5*	10-15 perc
Fehér mártások, pl. besamelmártás	1-2	3-6 perc
Felvert mártások, pl. Bernaise mártás, holland mártás	3-4	8-12 perc
<b>Főzés, gőzölés, párolás</b>		
Rizs (kétszeres vízmennyiséggel)	2-3	15-30 perc
Tejberizs	1.-2.	25-35 perc
Héjában főtt burgonya	4-5	25-30 perc
Sós burgonya	4-5	15-25 perc
Tésztafélék, metélt	6-7*	6-10 perc
Egytálételek, levesek	3.-4.	15-60 perc
Zöldség	2.-3.	10-20 perc
Zöldség, fagyasztott	3.-4.	10-20 perc
Főzés kuktában	4-5	-
<b>Párolás</b>		
Göngyölt hús	4-5	50-60 perc
Párolt sült	4-5	60-100 perc
Pörkölt	2.-3.	50-60 perc

\* Továbbfőzés fedő nélkül

\*\* Fedő nélkül

	Továbbfőzési fokozat	Továbbfőzési időtartam percben
<b>Sütés**</b>		
Hússzelet, natúr vagy panírozott	6-7	6-10 perc
Hússzelet, mélyhűtött	6-7	8-12 perc
Karaj, natúr vagy panírozott	6-7	8-12 perc
Steak (3 cm vastag)	7-8	8-12 perc
Szárnyas mellehúsa (2 cm vastag)	5-6	10-20 perc
Szárnyas mellehúsa, fagyasztott	5-6	10-30 perc
Hal és halfilé natúr	5-6	8-20 perc
Hal és halfilé panírozott	6-7	8-20 perc
Hal és halfilé, panírozott és fagyasztott, pl. halrudacska	6-7	8-12 perc
Scampi és garnéla	7-8	4-10 perc
Serpenyőben készített ételek fagyasztva	6-7	6-10 perc
Palacsinta	6-7	folyamatosan
Omlett	3.-4.	folyamatosan
Tükörtojás	5-6	3-6 perc
<b>Olajban sütés</b> (150-200 g adagonként folyamatosan süsse 1-2 l olajban**)		
Mélyhűtött termékek, pl. hasábburgonya, csirke nugget	8-9	-
Krokkett	7-8	-
Fasírt	7-8	-
Hús, pl. darabolt csirke	6-7	-
Hal panírozva vagy sörtésztában	5-6	-
Zöldség, gomba panírozva vagy sörtésztában	5-6	-
Aprósütemény, pl. fánk/berliner (töltött fánk), gyümölcs sörtésztában	4-5	-

\* Továbbfőzés fedő nélkül



\*\* Fedő nélkül

## Gyerekzár

A gyerekzárrel megakadályozható, hogy a gyerekek bekapcsolják a főzőfelületet.

### Gyerekzár be- és kikapcsolása

A főzőfelületnek kikapcsolva kell lennie.

Bekapcsolás: érintse meg a  szimbólumot kb. 4 másodpercig. A  szimbólum melletti lámpa 10 másodpercig világít. A főzőfelület le van zárva.

Kikapcsolás: érintse meg a  szimbólumot kb. 4 másodpercig. A zár kioldott.

### Automatikus gyerekzár

Ezzel a funkcióval a gyerekzár mindig automatikusan aktiválódik, ha kikapcsolja a főzőfelületet.

### Be- és kikapcsolás



Az automatikus gyerekzár bekapcsolásáról az Alapbeállítások fejezetben olvashat.

## Időzítés

Írjon be egy időtartamot a használni kívánt főzőhelyhez. Az időtartam leteltkor a főzőhely automatikusan kikapcsol.

### Időtartam beállítása

Válassza ki a  szimbólummal a főzőhelyet.

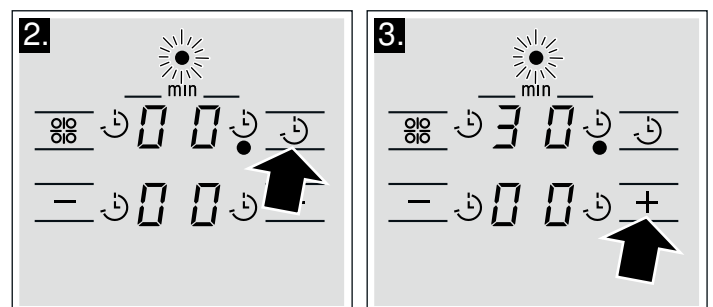

- Állítsa be a főzési fokozatot.
- Érintse meg a  szimbólumot. A hátsó főzőhelyek kijelzőin megjelenik a  és a felette lévő lámpa villog. A főzőhely  időzítés-kijelzése mellett világít a lámpa.
- Érintse meg a + vagy a - szimbólumot. Megjelenik a javasolt érték.
  - + szimbólum: 30 perc
  - szimbólum: 10 perc





4. Érintse meg a + vagy a - szimbólumot mindaddig, amíg a kívánt időtartam meg nem jelenik a kijelzőn.

5 másodperc után lefut az időtartam. A kijelzőn újra a főzési fokozatok láthatók.



### Az időtartam letelte után

Amikor az időtartam lefutott, a főzőhely kikapcsol. Az időzítés-kijelzőn világít a . Egy hangjelzés hallható. Érintse meg a  szimbólumot. A kijelzők kialszanak és a hangjelzés elhallgat.

### Időtartam kijelzése

Válassza ki a  szimbólummal a főzőhelyet. Érintse meg a  szimbólumot. A hátralévő időtartam 5 másodpercre megjelenik.

### Időtartam korrigálása vagy törlése

Válassza ki a  szimbólummal a főzőhelyet. Érintse meg a  szimbólumot és a **-** vagy a **+** szimbólummal módosítsa az időtartamot vagy állítsa -ra.

## Automatikus időkorlát

Ha egy főzőhely sokáig üzemel, és Ön nem módosítja a beállítást, az automatikus időkorlát aktiválódik.























A főzőhely fűtése megszakad. A főzőhely-kijelzőn felváltva villog a **F** és a **B**.

Ha megérint egy tetszőleges kezelőfelületet, a kijelző kialszik. Újra beállíthatja.

Az időkorlát aktiválódása a beállított főzési fokozathoz igazodik (1-10 óra).

## Alapbeállítások

A készülék különböző alapbeállításokkal rendelkezik. Ezeket a beállításokat a saját szokásaihoz igazíthatja.

Kijelző	Funkció
 <b>i</b>	<b>Automatikus gyerekzár</b>  Kikapcsolva.*  Bekapcsolva.
 <b>2</b>	<b>Hangjelzés</b>  Nyugtázó jel és hibás kezelés jelzése kikapcsolva.  Csak a hibás kezelés jelzése van bekapcsolva.  Nyugtázó jel és hibás kezelés jelzése bekapcsolva.*
 <b>5</b>	<b>Automatikus időkorlát</b>  Alapbeállítás - kikapcsolás 1 - 10 óra múlva.  Felezett alapbeállítás - kikapcsol 0,5 - 5 óra múlva  Negyed alapbeállítás - kikapcsol 0,25 - 2,5 óra múlva
 <b>6</b>	<b>Időzítés-vége hangjelzés időtartama</b>  10 másodperc.*  30 másodperc  1 perc.
 <b>7</b>	<b>Fűtőkörök hozzákapcsolása</b>  Kikapcsolva.  Bekapcsolva.  Utolsó beállítás a főzőhely kikapcsolása előtt.*
 <b>0</b>	<b>Visszaállítás alapbeállításra</b>  Kikapcsolva.  Bekapcsolva.

\* Alapbeállítás



## Alapbeállítások módosítása

A főzőfelületnek kikapcsolva kell lennie.

1. Kapcsolja be a főzőfelületet.
2. A következő 10 másodpercben érintse meg a  szimbólumot 4 másodpercig

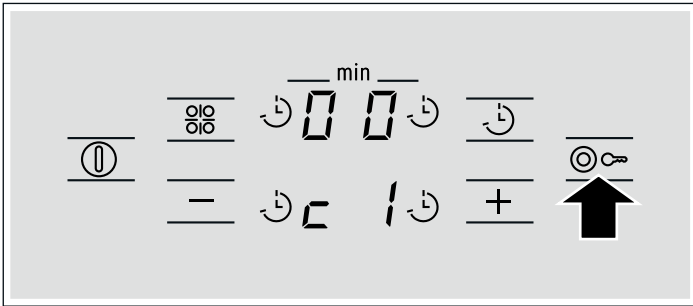

Az első főzőhelyek kijelzőjén világít a **C I**.

3. Érintse meg a  szimbólumot mindaddig, amíg a jobb kijelzőn meg nem jelenik a kívánt kijelzés.

4. Érintse meg a **+** szimbólumot mindaddig, amíg a jobb kijelzőn meg nem jelenik a kívánt beállítás.

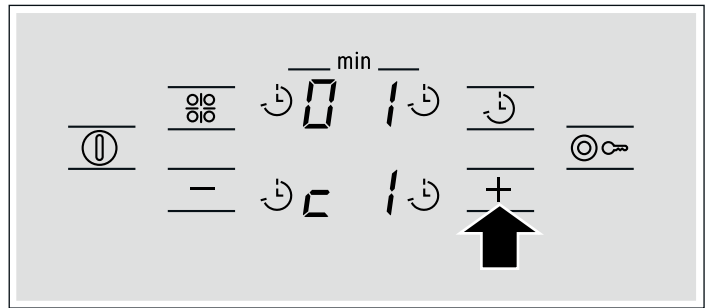

5. Érintse meg a  szimbólumot 4 másodpercig. A beállítás aktiválódott.

### Kikapcsolás

Az alapbeállítások módosításához a főkapcsolóval kapcsolja ki a főzőfelületet, majd állítsa be újra.

## Tisztítás és ápolás

Az ebben a fejezetben szereplő utasítások a főzőfelület ápolásában nyújtanak Önnek segítséget.

Alkalmas tisztító- és ápolószerek az ügyfélszolgálatnál vagy e-boltunkban kaphatók.

### Üvegkerámia

A főzőfelületet minden főzés után tisztítsa meg. Így a főzésmaradványok nem égnék rá.

Csak akkor tisztítsa a főzőfelületet, ha az már lehűlt.

Csak üvegkerámiához alkalmas tisztítószeret használjon. Ügyeljen a csomagoláson található tisztítási utasításokra.

Soha ne használjon:

- higítatlan kézi mosogatószeret
- mosogatógéphez használatos tisztítószeret
- súrolószeret

- agresszív tisztítószeret, mint pl. tűzhelytisztító sprayt vagy feltöltásvoltót
- karcolást okozó szivacsot
- magasnyomású vagy gőzsugaras tisztítógépet

Az erős szennyeződést legjobban a kereskedelemben kapható üvegkaparóval távolíthatja el. Tartsa be a gyártó utasításait.

Az erre alkalmas üvegkaparó az ügyfélszolgálatnál vagy e-boltunkban szerezhető be.

### A főzőfelület kerete

A főzőfelület keretén bekövetkező sérülések elkerülése érdekében tartsa be a következő utasításokat:

- Csak meleg mosogatóvizet használjon.
- Ne használjon éles eszközt vagy súrolószeret.
- Ne használja az üvegkaparót.

## Üzemzavar elhárítása

Ha valami zavar keletkezik, akkor igen gyakran csak apróságról van szó. Mielőtt hívná az ügyfélszolgálatot, kérjük, vegye figyelembe az alábbiakat.

Kijelző	Hiba	Intézkedés
Nincs	Az áramellátás megszakadt.	Ellenőrizze a készülék háztartási biztosítékát. Ellenőrizze más elektronikus készülékeknél, hogy nem áramkimaradásról van-e szó.
<b>E</b> villog	A kezelőfelületen egy tárgy található.	Távolítsa el a tárgyat.
<b>E<sub>r</sub></b> + szám	Zavar az elektronikában.	Kapcsolja ki a készüléket a háztartási biztosítékkal vagy a biztosítékos védőkapcsolóval (kismegszakító), majd kb. 30 másodperc múlva kapcsolja ismét be. Ha a kijelzés újra megjelenik, hívja az ügyfélszolgálatot.
<b>F<sub>2</sub></b>	Az elektronika túlhevült, és lekapcsolta a megfelelő főzőhelyet.	Várja meg, míg az elektronika elegendően lehűlt. Azután érintse meg a főzőhely valamelyik kezelőfelületét.*
<b>F<sub>4</sub></b>	Az elektronika túlhevült és lekapcsolta az összes főzőhelyet.	Várja meg, míg az elektronika elegendően lehűlt. Azután érintse meg a főzőhely tetszőleges kezelőfelületét.*
<b>F<sub>8</sub></b>	A főzőhely túl sokáig üzemelt és kikapcsolt.	A főzőhelyet azonnal újra bekapcsolhatja.

\* Ne tegyen forró edényt a kezelőfelület közelébe vagy a kezelőfelületre

**A főzőhely-kijelzőkön villog a - jelzés:**

Ha a készülék hálózati csatlakoztatásakor vagy egy áramkimaradást követően a főzőhely-kijelzőkön a - jelzés villog,

az elektronikában zavar keletkezett. A hiba nyugtázásához rövid időre takarja le a kezével a kezelőfelületet.

---

## Ügyfélszolgálat

Ha a készüléket javítani kell, ügyfélszolgálatunk az Ön rendelkezésére áll.

**E-szám és FD-szám:**

Ha ügyfélszolgálatunkhoz fordul, adja meg készüléke E-számát és FD-számát. A típustábla a számokkal együtt a készülék garanciajegyén található.

Tartsa szem előtt, hogy a vevőszolgálati technikus kiszállása hibás kezelésből fakadó zavarok esetén a garanciális időszakban sem ingyenes.

Az egyes országok kapcsolati adatait megtalálja a mellékelt ügyfélszolgálati jegyzékben.

**Javítási megrendelés és tanácsadás zavarok esetén**

**H** 01 489 5461

Bízzon a gyártó hozzáértésében. Ezzel biztosítja, hogy a javításokat szakképzett szerviztechnikusok fogják elvégezni, akik háztartási készülékébe eredeti pótalkatrészeket fognak beszerelni.





**Robert Bosch Hausgeräte GmbH**

Carl-Wery-Straße 34

81739 München

Germany

**[www.bosch-home.com](http://www.bosch-home.com)**



9000642077

910214