

BACKGUARD INSTALLATION INSTRUCTIONS — PRO HARMONY™ DUAL FUEL RANGES

Front of Range

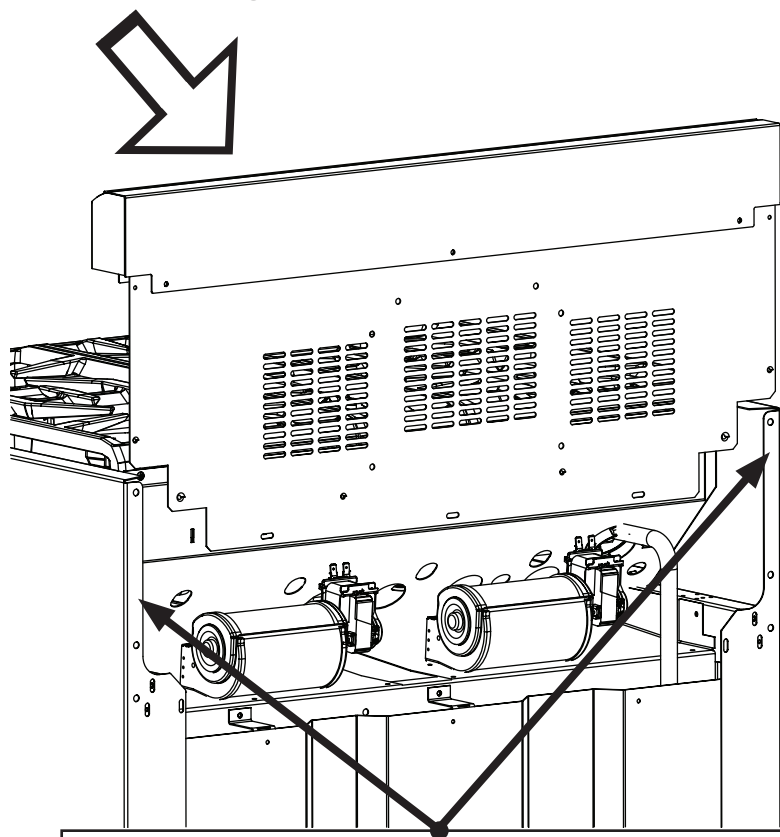

The back panel of backguard is positioned inside these two guide channels on the back of the range.

BACKGUARD MODEL NUMBERS

Range Width	6" Low Back	9" Low Back	22" Pot and Pan Shelf	Island Trim
30"	Included with Range	N/A	PA30GSHS	PA30GITH
36"	N/A	PA36GLBH	PA36GSHS	Included with Range
48"	N/A	PA48GLBH	PA48GSHS	Included with Range

- The backguard must be attached before sliding the range into the final, installed position. A Low Back or Pot-and-Pan Shelf must be installed when there is less than 12" clearance from a combustible back wall and the back of the range above the cooking surface. SEE RANGE INSTALLATION MANUAL.
- An Island Trim is available for covering the backguard area of the range for island installations; however, the Island Trim can only be used where there is a minimum of 12" horizontal clearance between a combustible back wall and the back of the range.
- The backguard is inserted inside the guide channels on the back of the range, as shown in the illustration. (Remove the griddle or grill assembly for sufficient installation clearance on models so equipped.) Using a T-20 size Torx driver, fasten the backguard with four (4) screws to the range side panels.
- Pot-and-Pan Shelf models require pre-assembly of the top panel to the shell using nine (9) of the enclosed Torx head screws. For sufficient load strength, YOU MUST attach two (2) Torx head screws through the back corners of the top down into the shell.
- To secure the front of the back guard, install three (3) of the Torx head screws through the lower front panel of the back guard, into the flange at the back of the range's cooktop.
- The Pot-and-Pan Shelf models provide a shelf above the cooktop to keep foods hot or store cooking pans.

OBSERVE CAUTIONS BELOW.

⚠ WARNING

To avoid possible burn or fire hazard, a backguard designed specifically for this range must be installed whenever the range is used.

⚠ CAUTION

The Pot and Pan Shelf can get very hot! DO NOT place any of the following items on top of the Pot and Pan Shelf:

- "Plastics" or containers that can melt.
- Flammable items.
- A total load over 30 pounds (13.6 kg).

INSTRUCTIONS D'INSTALLATION DU DOSSERET — CUISINIÈRES À COMBUSTION JUMELÉE PRO HARMONY™

Devant de
cuisinière

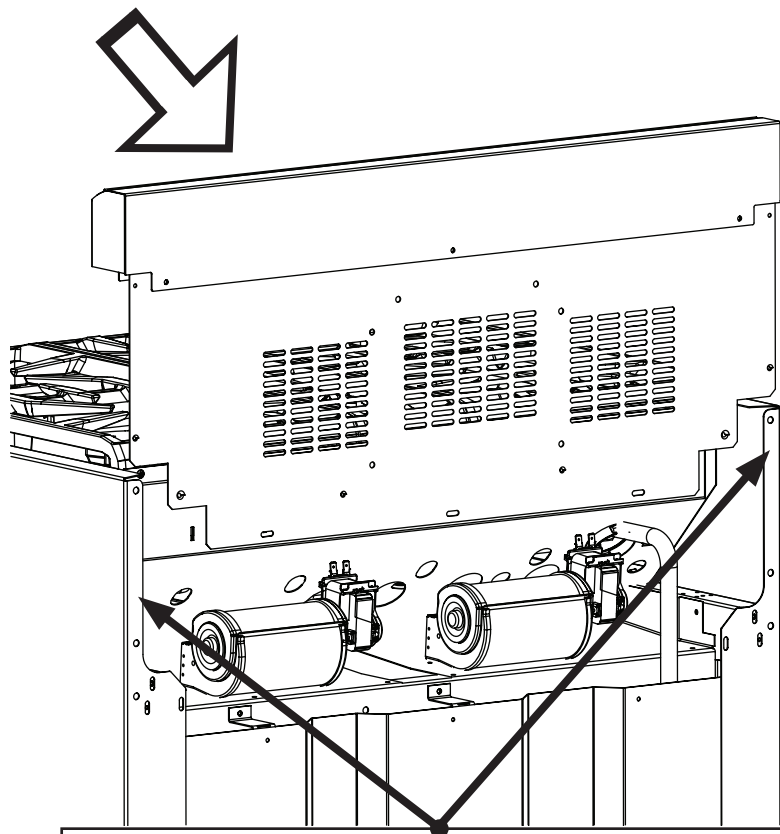

Le panneau arrière du dossier est à l'intérieur de ces 2 guides au dos de la cuisinière.

NUMÉROS DE MODÈLES DU DOSSERET

Largeur de cuisinière	Dossier bas 6 po	Dossier bas 9 po	Tablette à casserole 22 po	Garniture d'îlot
30 po	Compris avec la cuisinière	N/D	PA30GSHS	PA30GITH
36 po	N/D	PA36GLBH	PA36GSHS	Compris avec la cuisinière
48 po	N/D	PA48GLBH	PA48GSHS	Compris avec la cuisinière

- Le dossier doit être installé avant de glisser la cuisinière en position. Le modèle profilé ou la tablette doit être installé lorsqu'il y a moins de 12 po de dégagement entre le mur arrière combustible et le dos de la cuisinière, au-dessus de la surface de cuisson. VOIR LE GUIDE D'INSTALLATION DE LA CUISINIÈRE.
- Une garniture d'îlot est disponible pour couvrir le dossier pour les installations en îlot; toutefois elle peut seulement être utilisée lorsqu'il y a un minimum de dégagement horizontal de 12 po entre le mur arrière combustible et le dos de la cuisinière.
- Le dossier est inséré dans les guides au dos de la cuisinière, comme illustré. (Enlever la grille ou l'assemblage grill pour un dégagement suffisant pour l'installation pour les modèles ainsi équipés.) Avec une clé dynamométrique T-20, fixer le dossier avec 4 vis sur les panneaux latéraux de la cuisinière.
- La tablette requiert un assemblage du panneau supérieur au boîtier à l'aide de 9 vis à tête Torx. Pour une résistance de charge suffisante, IL FAUT fixer 2 vis par les coins arrière du haut dans le boîtier.
- Pour fixer le devant du dossier, installer 3 vis Torx par le panneau avant inférieur du dossier, dans le rebord au dos de la surface de cuisson de la cuisinière.
- La tablette au-dessus de la cuisson permet de garder les aliments chauds ou ranger des casseroles.

OBSERVER LES AVERTISSEMENTS CI-DESSOUS.



AVERTISSEMENT

Pour éviter brûlure ou risque d'incendie, le dossier est conçu spécifiquement pour cette cuisinière et doit être installé chaque fois que la cuisinière est utilisée.



ATTENTION

La tablette peut être très chaude !
NE PAS placer ces articles sur le dessus de la tablette à casseroles :

- « plastique » ou contenant pouvant fondre.
- articles inflammables.
- charge totale de 30 lb (13.6 kg).

INSTRUCCIONES DE INSTALACIÓN DE LA CONSOLA TRASERA DE PROTECCIÓN — ESTUFAS DE DOBLE COMBUSTIBLE PRO HARMONY™

Frente de la estufa

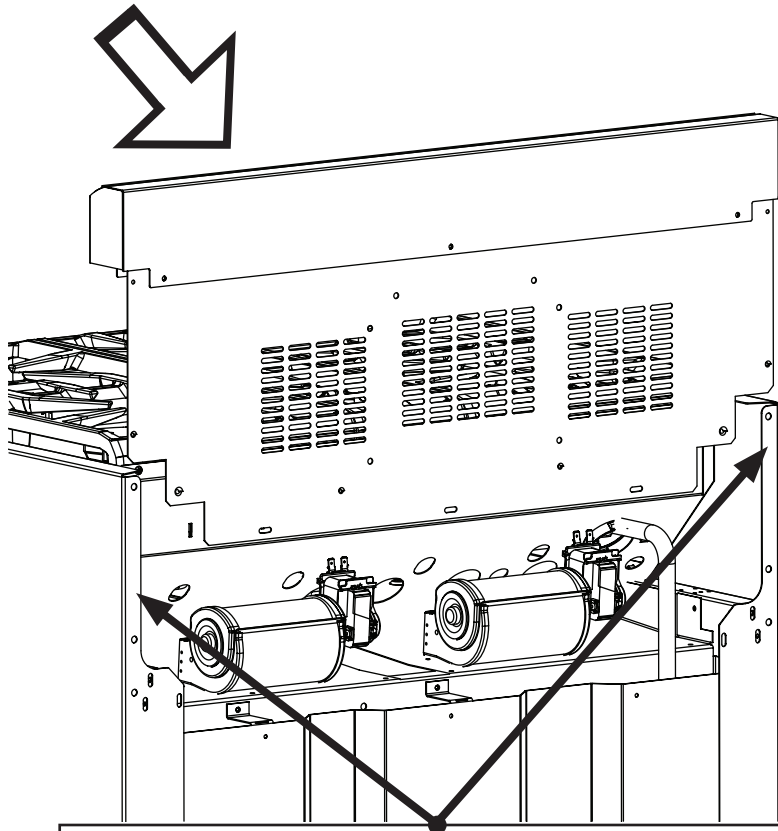

La consola trasera de protección se instala **adentro** de estos dos canales guía en la parte trasera de la estufa.

NUMEROS DE MODELOS DE CONSOLA TRASERA

Ancho de estufa	6" Consola Baja	9" Consola Baja	22" Estante para Ollas y Sartenes	Ajuste de Isla
30"	Incluida con estufa	N/D	PA30GSHS	PA30GITH
36"	N/D	PA36GLBH	PA36GSHS	Incluida con estufa
48"	N/D	PA48GLBH	PA48GSHS	Incluida con estufa

- Se debe instalar la consola trasera de protección antes de deslizar la estufa a su posición final. Se debe instalar una consola trasera baja o un estante para ollas cuando hay menos de 12" (30.5cm) de espacio libre entre materiales combustibles (pared trasera) y la parte trasera de la estufa arriba de la superficie para cocinar. VEA EL MANUAL DE INSTALACIÓN DE LA ESTUFA.
- Una moldura tipo isla está disponible para tapar el área de la consola trasera de la estufa con instalaciones tipo isla; sin embargo, se puede utilizar la moldura tipo isla solamente cuando hay un espacio mínimo libre de 12" (30.5cm) entre materiales combustibles (pared trasera) y la parte trasera de la estufa.
- Se instala la consola trasera de protección adentro de los canales guía en la parte trasera de la estufa como se muestra en la ilustración. (Quite el conjunto de la plancha o del asador en las estufas con plancha o asador para tener suficiente espacio libre para la instalación en modelos así equipados.) Usando un destornillador Torx tamaño T-20, fije la consola trasera con (4) tornillos a los paneles laterales de la estufa.
- En los modelos con estante para ollas se debe ensamblar primero el panel superior al armazón usando nueve (9) de los tornillos de cabeza torx incluidos. Para lograr suficiente fuerza de carga, USTED DEBE fijar dos (2) tornillos de cabeza Torx a través de las esquinas traseras de la parte superior al armazón.
- Para fijar el frente de la consola trasera, instale tres (3) de los tornillos de cabeza Torx a través del panel delantero inferior de la consola trasera en la brida de la parte trasera de la parrilla de la estufa.
- Los modelos con estante para olla tienen un estante arriba de la parrilla para mantener calientes alimentos o para guardar ollas.

OBSERVE LAS PRECAUCIONES ABAJO.



ADVERTENCIA

Para evitar posibles quemaduras o fuego, se debe instalar una consola trasera de protección diseñada específicamente para esta estufa, siempre que se use la estufa.



PRECAUCIÓN

El estante para ollas puede **calentarse mucho!**
NO coloque cualquiera del siguiente encima de el estante para ollas:

- "plásticos" o contenedores que se pueden derretir.
- artículos inflamables.
- una máxima carga arriba de 30 libras (13.6 kg).

Thermador® | *An American Icon™*

5551 McFadden Avenue, Huntington Beach, CA 92649 • 800-735-4328 • www.thermador.com
9000476088 • 5U02LA • Rev. A • 06/09 • © BSH Home Appliances Corporation, 2009 • All rights reserved
Litho in USA