

Ihr neuer Trockner

Gratulation - Sie haben sich für ein modernes, qualitativ hochwertiges Haushaltsgerät der Marke Constructa entschieden. Der Trockner zeichnet sich durch sparsamen Energieverbrauch aus.

Jeder Trockner, der unser Werk verlässt, wird sorgfältig auf Funktion und einwandfreien Zustand geprüft. Bei Fragen steht Ihnen unser Kundendienst gern zur Verfügung.

Umweltgerecht entsorgen
Verpackung umweltgerecht entsorgen.

Dieses Gerät ist entsprechend der europäischen Richtlinie 2002/96/EG über Elektro- und Elektronik- Altgeräte (waste electrical and electronic equipment - WEEE) gekennzeichnet. Die Richtlinie gibt den Rahmen für eine EU-weit gültige Rücknahme und Verwertung der Altgeräte vor.

Weitere Informationen zu unseren Produkten, Zubehör, Ersatzteilen und Services unter: www.constructa.de
Beratung zu Produkten und Anwendung:
- **ConLine:** Info@constructa-energy.de
- DE-Tel.: 01805213413* (Mo-Fr. 8:00-18:00 Uhr)
*0,14 €/Min. Festnetz der T-Com. Mobiltarife können abweichen

Inhalt

■ Vorbereiten	2
■ Programme einstellen	2
■ Trocknen	3/4
■ Hinweise zur Wäsche	5
■ Pflegen und Reinigung	6
■ Programmübersicht	7
■ Installieren	8
■ Frostschutz / Transport	8
■ Technische Daten	9
■ Optionales Zubehör	9
■ Was tun wenn .../ Kundendienst	10
■ Sicherheitshinweise	11

Bestimmungsgemäßer Gebrauch

- ausschließlich zum Gebrauch im Haushalt,
- nur zum Trocknen von Textilien, die mit Wasser gewaschen wurden.

**! Kinder nicht unbeaufsichtigt mit dem Trockner lassen!
Haustiere vom Trockner fernhalten!**

Vorbereiten

Installation siehe Seite 8
**! Beschädigten Trockner nie in Betrieb nehmen!
Informieren Sie Ihren Kundendienst!**

**! Nur mit trockenen Händen!
Nur am Stecker anfassen!**

Wäsche sortieren + einfüllen

**! Alle Gegenstände aus den Taschen entfernen.
Auf Feuerzeuge achten!
Die Trommel muss vor dem Füllen leer sein!**

Trocknen

Trockner kontrollieren

Netzstecker einstecken

Programme auswählen + einstellen

**Trocknerprogramm auswählen ...
... und individuell anpassen**

Start/Stop Taste wählen

! Trockner nur mit eingesetztem Flusensieb betreiben!

Kondenswasser entleeren

1. Behälter **nach** jedem Trocknen entleeren.
2. Kondenswasserbehälter herausziehen und waagrecht halten.
3. Verschlusskappe öffnen.
4. Kondenswasser ausgießen.

Ventil im Kondenswasserbehälter auf Verunreinigung prüfen: Sollten sich Flusen am Ventil abgesetzt haben → Ventil unter fließendem Wasser abspülen. Zusätzlich etwas Leitungswasser in den leeren Kondenswasserbehälter füllen und durch das Ventil wieder entleeren. Ventil dazu eindrücken und Wasser vollständig herauslaufen lassen.

**! Verschlusskappe schließen.
5. Behälter immer vollständig bis zum Einrasten einschieben.
Wenn Anzeigelampe **Behälter leeren/Reinigen** nach Entleeren leuchtet → Seite 10.**

Flusensieb reinigen

1. Flusensieb nach jedem Trocknen reinigen!
2. Tür öffnen, Flusensieb herausziehen.
3. Flusen entfernen (mit Hand über Flusensieb streichen). Stark verschmutztes oder verstopftes Flusensieb mit warmen Wasser durchspülen, gut abtrocknen!
4. Flusensieb wieder einsetzen bis dieses hörbar einrastet.
5. Flusen an Tür/Türbereich entfernen.

Trockner ausschalten

Programmwähler auf **Aus** stellen.
Wäsche nicht im Trockner belassen!

Wäsche entnehmen

Ihr Trockner verfügt über eine automatische Knitterschutzfunktion. Die Trommel wird nach Programmende 30 Minuten in bestimmten Zeitabständen bewegt. Die Wäsche bleibt locker und flauschig (bei gewählter Zusatzfunktion **Bügelleicht** 90 Minuten - je nach Modell).

Programmende

sobald Anzeigelampe **Fertig/Auflockern** blinkt

Wäsche nachlegen oder entnehmen

Der Trocknungsvorgang kann zum Nachlegen oder Entnehmen abgebrochen werden. Das Programm muss anschließend fortgesetzt und beendet werden!

! Trommel und Tür können heiß sein!

1. Tür öffnen, der Trocknungsvorgang wird abgebrochen.
2. Wäsche nachlegen oder entnehmen und Tür schließen.
3. Bei Bedarf Programm und Zusatzfunktionen neu wählen.
4. Taste **Start/Stop** wählen.

Hinweise zur Wäsche ...

Kennzeichnung von Textilien
Pflegehinweise des Herstellers beachten!

- ☑ Trocknen mit normaler Temperatur.
- ☑ Trocknen mit niedriger Temperatur → zusätzlich **Schontrocknen** wählen.
- ☑ Nicht maschinell trocknen.

! Unbedingt Sicherheitshinweise beachten → Seite 11!
Beispielsweise folgende Textilien nicht im Trockner trocknen:
- Luftundurchlässige Textilien (z.B. gummiert).
- Empfindliche Gewebe (Seide, synthetische Gardinen) → Knitterbildung!
- Överschmutzte Wäsche.

i Vor dem ersten Trocknen
- Keine Wäsche einfüllen! Programmwähler auf Zeitprogramm (→ Seite 7) stellen und **Start/Stop** wählen. Am Programmende Programmwähler auf **Aus** stellen.

i Tipps zum Trocknen
- Für gleichmäßiges Trocknungsergebnis, Wäsche nach Gewebeat und Trocknungsprogramm sortieren.
- Sehr kleine Textilien (z.B. Babystrümpfe) immer zusammen mit großem Wäschestück (z.B. Handtuch) trocknen.
- Reißverschlüsse, Haken und Ösen schließen, Bezüge zuknöpfen. Stoffgürtel, Bänder usw. zusammenbinden.
- Pflegeleichte Wäsche nicht über trocknen → Knittergefahr!
Wäsche an der Luft nachtrocknen lassen.
- Wäsche nach dem Trocknen nicht sofort bügeln, einige Zeit zusammenlegen → Restfeuchte verteilt sich dann gleichmäßig.
- Gewirkte Textilien (z.B. T-Shirts, Trikotwäsche) laufen beim ersten Trocknen oft ein → nicht Programm **Schranktrocken Plus** verwenden.
- Gestärkte Wäsche ist nur bedingt für Trockner geeignet → Stärke hinterlässt einen Belag, der die Trocknung beeinträchtigt.
- Weichspüler beim Waschen der zu trocknenden Wäsche nach Herstellerangaben dosieren.
- Bei geringer Beladung Zeitprogramm benutzen → Optimierung des Trocknungsergebnisses.

Umweltschutz / Sparhinweise
- Vor dem Trocknen Wäsche in der Waschmaschine gründlich schleudern → Höhere Schleuderdrehzahlen verkürzen die Trocknungszeit und senken den Energieverbrauch, auch pflegeleichte Wäsche schleudern.
- Maximal empfohlene Füllmenge nutzen, aber nicht überschreiten → **Programmübersicht** Seite 7.
- Während des Trocknens Raum gut belüften.
- Flusensieb nach jedem Trocknungsvorgang reinigen → Seite 4.
- Lufteinlass nicht zustellen oder zukleben.

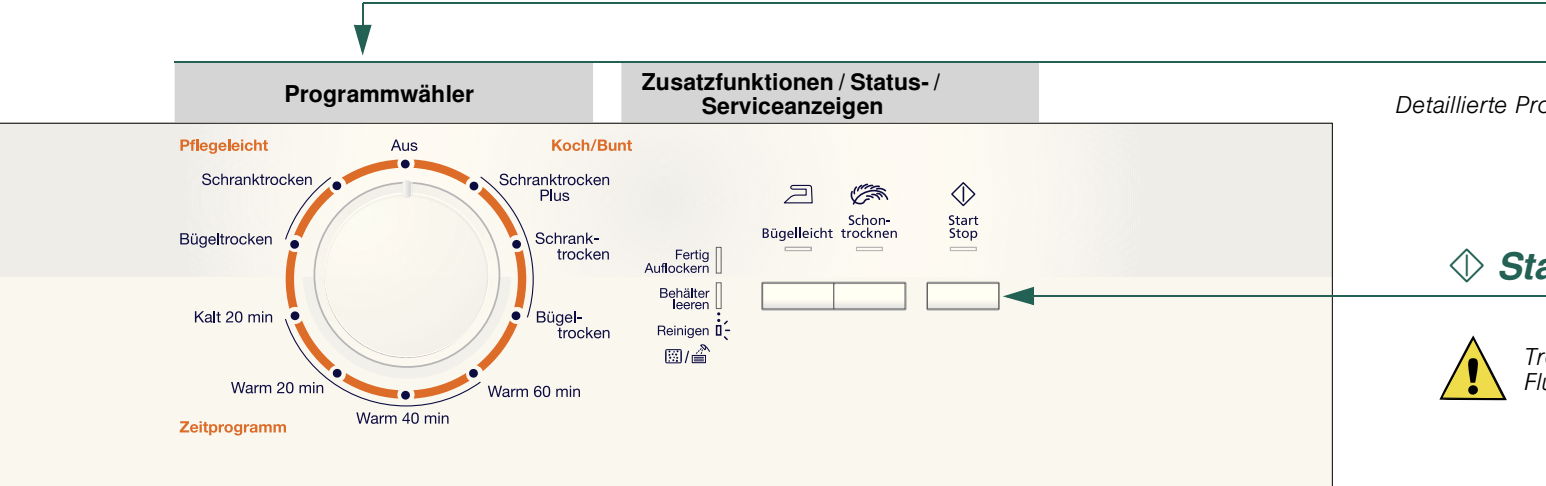

Detaillierte Programmübersicht → Seite 7.

! Trockner nur mit eingesetztem Flusensieb betreiben!

Behälter leeren/Reinigen	Leuchtet → Behälter für Kondenswasser leeren. Blinkt → Flusensieb und/oder Luftkühler unter fließendem Wasser reinigen → Seite 4/6.
Schontrocknen	Reduzierte Temperatur für empfindliche Textilien ☑, z.B. für Polyacryl, Polyamid, Elastan, Acetat; bei längerer Trocknungszeit.
Bügelleicht	Reduziert Knittern und verlängert Knitterschutzphase nach Programmende.

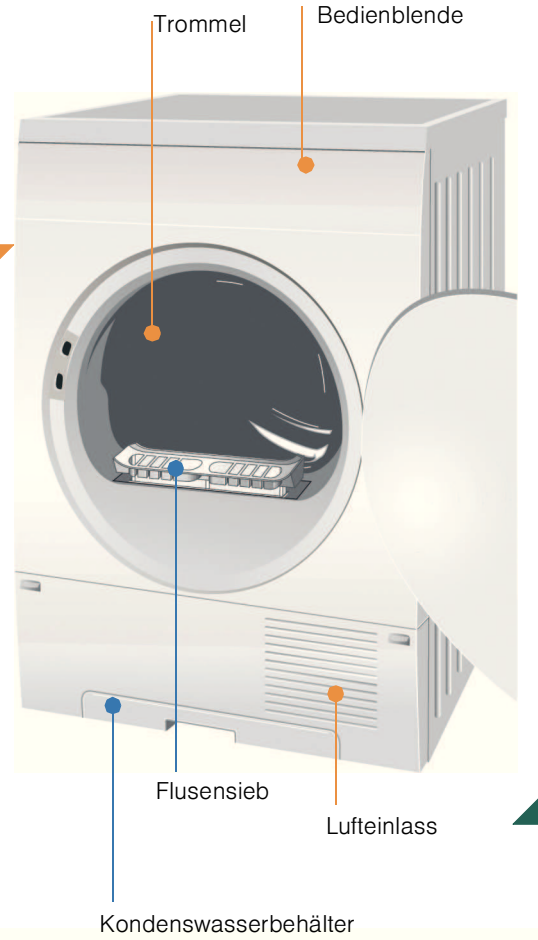

Trocknen

Pflege und Reinigung

! Nur im ausgeschalteten Zustand!
Trocknergehäuse, Bedienblende, Lufteinlass, Feuchtigkeitsfühler

- Mit einem weichen, feuchten Lappen abreiben.
- Keine scharfen Reinigungs-/ Lösungsmittel verwenden.
- Waschmittel- und Reinigerreste sofort entfernen.

oder wenn **Behälter leeren/Reinigen** nach Reinigen des Flusensiebes blinkt.

Luftkühler
Zum Reinigen Luftkühler herausnehmen!

- Trockner abkühlen lassen.
- Restwasser kann austreten, saugfähiges Tuch unter Wartungsklappe legen.

1. Wartungsklappe entriegeln (1).
2. Wartungsklappe ganz öffnen (2).

3. Beide Verschlusshebel nach außen drehen (1).
4. Vorderen Einsatz herausziehen (2).

5. Luftkühler entfernen.

**! Luftkühler nicht beschädigen!
Nur mit warmem Wasser reinigen, keine harten/scharfkantigen Gegenstände verwenden!**

6. Luftkühler vollständig reinigen, Wasser gut abtropfen lassen. Dichtungen reinigen.

7. Erst Luftkühler (Griff unten), dann vorderen Einsatz einschieben!
8. Beide Verschlusshebel zurück drehen.
9. Wartungsklappe verriegeln.

Feuchtigkeitsfühler
Der Trockner ist mit Feuchtigkeitsfühlern aus Edelstahl ausgestattet. Feuchtigkeitsfühler messen den Feuchtegrad der Wäsche. Nach längerer Betriebszeit kann sich auf den Feuchtigkeitsfühlern eine feine Kalkschicht bilden.

1. Tür öffnen.
2. Feuchtigkeitsfühler mit einem angefeuchteten Schwamm mit rauher Oberfläche reinigen.

! Keine Stahlwolle oder Scheuermittel verwenden!

Nach dem Trocknen: Wäsche ...	↔ Bügeln	↔ leicht nachbügeln	↔ nicht bügeln	↔ mangeln
	Koch / Bunt	↔ max. 7 kg	↔	↔
	Bügeltrocken	↔	↔	↔
	Schranktrocken	↔	↔	↔
	Schranktrocken Plus	↔	↔	↔
	Pflegeleicht	↔ max. 3,5 kg	↔	↔
	Bügeltrocken	↔	↔	↔
	Schranktrocken	↔	↔	↔
	Zeitprogramm	↔ max. 3,5 kg	↔	↔
	Warm 60	↔	↔	↔
	Warm 40	↔	↔	↔
	Warm 20	↔	↔	↔
Kalt 20	↔	↔	↔	

Geschirrtücher/Handtücher	↔	↔	↔
Frotteetücher	↔	↔	↔
Tischwäsche	↔	↔	↔
Bettwäsche	↔	↔	↔
Socken	↔	↔	↔
Unterwäsche	↔	↔	↔
Bademantel/Frottee	↔	↔	↔
Anorak	↔	↔	↔
Arbeitskleidung	↔	↔	↔
Sportkleidung	↔	↔	↔
Röcke/Kleider	↔	↔	↔
Hosen	↔	↔	↔
Hemden	↔	↔	↔
T-Shirt	↔	↔	↔

Constructa-Neff Vertriebs-GmbH
Carl-Wery Str. 34
81379 München/Deutschland
CWL4C101



7

Installieren

- Lieferumfang: Trockner, Gebrauchs- und Aufstellenanleitung.
- Trockner auf Transportschäden prüfen!
- Trockner hat ein hohes Gewicht. Nicht allein anheben!
- Vorsicht vor scharfen Kanten!
- Trockner nicht an hervorstehenden Bauteilen (z.B. Tür) anheben - Bruchgefahr!
- Nicht in frostgefährdetem Raum aufstellen!
- Gefrierendes Wasser kann zu Schäden führen!
- In Zweifelsfällen vom Fachmann anschließen lassen!

- 1. Trockner aufstellen**
 - Netzstecker muss jederzeit erreichbar sein.
 - Auf saubere, ebene und feste Aufstellfläche stellen!
 - Lufteinlass vorn am Trockner freigehalten..
 - Umgebung des Trockners sauberhalten.
 - Trockner mit Hilfe der vorderen Schraubfüße ausrichten.
 - Auf keinen Fall Schraubfüße entfernen!

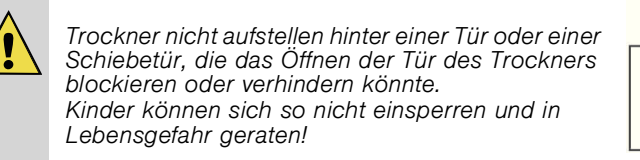
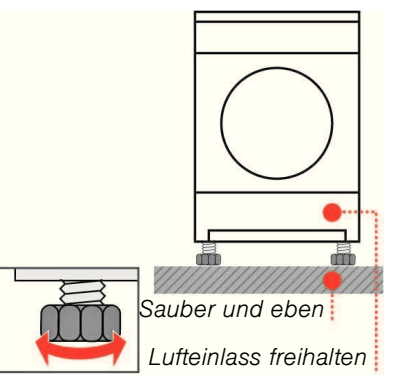
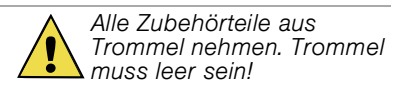

- 2. Netzanschluss Sicherheitshinweise** → Seite 11.
 - Vorschriftsgemäß an Wechselstrom-Schutzkontakt-Steckdose anschließen, im Zweifelsfall Steckdose vom Fachmann überprüfen lassen!
 - Netzspannung und Spannungsangabe am Geräteschild (→ Seite 9) müssen übereinstimmen!
 - Anschlusswert und erforderliche Sicherung sind auf dem Geräteschild angegeben.

- 3. Anschlussleistung umstellen Absicherung Ihrer Steckdose beachten!**
10 A oder 16 A

Auf Aus stellen	Taste Schon trocknen gedrückt halten und Programmwähler 1 x nach rechts drehen.	Zum Umstellen Taste Bügeln drücken.			Auf Aus stellen

Frostschutz / Transport

- Vorbereitung**
Behälter für Kondenswasser entleeren → Seite 4.
- Im Trockner befindet sich Restwasser. Dieses kann bei Schrägstellung des Trockners auslaufen.

8

Technische Daten

Abmessungen (TxBxH)	60 x 60 x 85 cm
Gewicht	ca. 35 kg
Max. Füllmenge	7 kg
Behälter für Kondenswasser	4,2 l
Umgebungstemperatur	5 - 35°C
Anschluss-Spannung	220 - 240 V
Anschlussleistung	2025/2600 W
Absicherung	10 A / 16 A
Erzeugnisnummer	→ Geräteschild oder Innenseite der Tür
Fertigungsnummer	

Das Geräteschild finden Sie auf der Rückseite des Trockners.

- Verbrauchswerte**
Angaben sind unter Normbedingungen ermittelte Richtwerte. Schwankungen bis zu 10 % sind möglich.

	Schleuderdrehzahl U/min (Restfeuchte)	Trocknungszeit** in min einschl. 8 min Abkühlzeit		Energieverbrauch** in kWh	
		10 A	16 A	10 A	16 A
Koch/Bunt 7 kg					
Schranktrocken*	1400 (ca. 50%)	98	90	3,32	3,32
	1000 (ca. 60%)	117	106	3,92	3,92
	800 (ca. 70%)	138	120	4,48	4,48
Bügeltrocken*	1400 (ca. 50%)	76	66	2,45	2,45
	1000 (ca. 60%)	91	82	2,94	2,94
	800 (ca. 70%)	106	96	3,43	3,43
Pflegeleicht 3,5 kg					
Schranktrocken*	800 (ca. 40%)	42	40	1,16	1,16
	600 (ca. 50%)	53	45	1,45	1,45

*Prüfprogramme nach DIN EN 61121.
**Die Werte können in Abhängigkeit von Über- und Unterspannung, Textilart, Zusammensetzung der zu trocknenden Wäsche, Restfeuchte des Textils sowie Beladungsmenge gegenüber den angegebenen Werten abweichen.

Optionales Zubehör (Über Kundendienst Bestellnummer)

CZ 20311	Verbindungssatz Wasch-Trocken-Säule Der Trockner kann platzsparend auf eine geeignete Waschmaschine gleicher Tiefe und Breite gestellt werden. Trockner unbedingt mit diesem Verbindungssatz auf der Waschmaschine befestigen. Sollte die Abstellplatte der Waschmaschine in der Tiefe weniger als 544 mm betragen, bitte an den Kundendienst oder den Fachhandel wenden.
WZ 20460	Podest Zum besseren Be- und Entladen. Im Auszug befindlicher Korb kann zum Transport von Wäsche genutzt werden.
WZ 20295	Unterbau Anstelle der Geräte-Abdeckplatte unbedingt eine Blechabdeckung vom Fachmann montieren lassen..

9

Was tun wenn ...

- !** Kann eine Störung nicht selbst beheben werden, wenden Sie sich bitte an unseren Kundendienst. Wir finden immer eine passende Lösung, auch um unnötige Technikerbesuche zu vermeiden. Vertrauen Sie der Kompetenz des Herstellers und stellen somit sicher, dass die Reparatur von geschulten Servicetechnikern durchgeführt wird, die mit den Original-Ersatzteilen ausgerüstet sind. Die Kontaktdaten für den nächstgelegenen **Kundendienst** finden Sie hier bzw. im beiliegenden Kundendienstverzeichnis:
 - D 01801 22 33 77 (0,039 €/Min. aus dem Festnetz, Mobilfunk max. 0,42 €/Min.)
 - A 0810 240 260
 Geben Sie bitte dem Kundendienst die Erzeugnisnummer (E-Nr.) und die Fertigungsnummer (FD) des Gerätes an (Innenseite Tür). Programmwähler auf **Aus** stellen und Netzstecker aus der Steckdose ziehen.
- Anzeigelampe **Start/Stop** leuchtet nicht. Netzstecker eingesteckt? Programm gewählt?
- Anzeigelampe **Behälter leeren/Reinigen** leuchtet. Behälter für Kondenswasser entleeren → Seite 4.
- Anzeigelampe **Behälter leeren/Reinigen** blinkt. Flusensieb und/oder Luftkühler unter fließendem Wasser reinigen → Seite 4/6.
- Trockner startet nicht. Taste **Start/Stop** gewählt? Tür geschlossen? Programm eingestellt?
- Abbruch des Programms kurz nach dem Start. Umgebungstemperatur höher als 5 °C?
- Wasser tritt aus. Trockner waagrecht ausrichten.
- Tür öffnet sich selbsttätig. Tür zudrücken bis hörbar eingerastet.
- Trockenziel wurde nicht erreicht oder Trocknungszeit zu lang. Flusensieb reinigen → Seite 4. Behälter für Kondenswasser entleeren. Umgebungstemperatur höher als 35 °C → Lüften. Evtl. Lufteinlass versperrt → Freihalten. Ungeeignetes Programm eingestellt? → Seite 7. Trockner zu eng eingebaut? Für Luftzirkulation sorgen. Netzausfall → Trockner neu starten. Feine Kalkschicht auf den Feuchtigkeitsfühlern. Feuchtigkeitsfühler reinigen → Seite 6.
- Wäsche feucht. Nächst höheres Trocknungsprogramm verwenden oder zusätzlich das Zeitprogramm → Seite 7. Warme Wäsche fühlt sich feuchter an als sie tatsächlich ist!
- Feuchtigkeit im Raum steigt stark an. Raum ausreichend lüften. Lufteinlass versperrt? → Freihalten. Vergewissern, dass Luftkühler eingesetzt ist.
- Eine oder mehrere Anzeigelampen blinken. Flusensieb und Luftkühler unter fließendem Wasser reinigen → Seite 4/6. Aufstellbedingungen prüfen → Seite 8. Ausschalten, abkühlen lassen, wieder einschalten und Programm neu starten.
- Netzausfall. Wäsche sofort aus dem Trockner nehmen und ausbreiten. Wärme kann entweichen.

10

Sicherheitshinweise

- !** **Notfall**
Trockner **NUR...**
 - Sofort Netzstecker aus Steckdose ziehen oder Sicherung unterbrechen.
 - In Innenräumen des Haushalts einsetzen.
 - Zum Trocknen von Textilien verwenden.
- Trockner NIE...**
 - Für andere Zwecke als oben beschrieben verwenden.
 - In der Technik oder den Eigenschaften abändern.
- Gefahren**
 - Kinder und nicht instruierte Personen dürfen den Trockner nicht benutzen.
 - Kinder nicht mit dem Trockner unbeaufsichtigt lassen.
 - Haustiere vom Trockner fernhalten.
 - Alle Gegenstände aus Taschen der Textilien entfernen. Besonders auf Feuerzeuge achten → **Explosionsgefahr!**
 - Nicht auf Tür lehnen oder setzen → **Kippgefahr!**
 - Die Tür vorsichtig öffnen. Es kann heißer Dampf austreten.
- Installation**
 - Lose Leitungen befestigen → **Stolpergefahr!**
 - Trockner bei Frostgefahr nicht betreiben.
- Netzanschluss**
 - Trockner vorschriftsmäßig an Wechselstrom-Schutzkontakt-Steckdose anschließen, da sonst Sicherheit nicht gewährleistet.
 - Leitungsquerschnitt muss ausreichen.
 - Nur Fehlerstrom-Schutzschalter mit diesem Zeichen verwenden:
 - Netzstecker und Steckdose müssen zusammenpassen.
 - Keine Vielfachstecker/-kupplungen und/oder Verlängerungsleitungen verwenden.
 - Netzstecker nicht mit feuchten Händen anfassen → **Stromschlaggefahr!**
 - Netzstecker nie an Leitung aus Steckdose ziehen.
 - Netzleitung nicht beschädigen → **Stromschlaggefahr!**
- Betrieb**
 - Füllen Sie nur Wäsche in die Trommel ein. Bevor Sie den Trockner einschalten - prüfen Sie den Inhalt!
 - Trockner nicht verwenden, wenn Wäsche mit Lösungsmittel, Öl, Wachs, Fett oder Farbe in Berührung kam (z.B. Haarfestiger, Nagellackentferner, Fleckentferner, Waschbenzin etc.) → **Feuer-/Explosionsgefahr!**
 - Gefahr durch Staub (z.B. Kohlenstaub, Mehl): Trockner nicht verwenden → **Explosionsgefahr!**
 - Trockner nicht verwenden, wenn Wäsche Schaumstoff/-gummi enthält → Elastisches Material kann zerstört werden und Trockner kann durch mögliche Verformung des Schaumstoffes beschädigt werden.
 - Trockner nach Programmende ausschalten.
 - Kondenswasser ist kein Trinkwasser und kann mit Flusen verunreinigt sein!
- Defekt**
 - Trockner bei Defekt oder Verdacht auf Defekt nicht verwenden, Reparatur nur durch Kundendienst.
 - Trockner mit defekter Netzleitung nicht einsetzen. Defekte Netzleitung nur durch Kundendienst ersetzen lassen, um Gefahren zu vermeiden.
- Ersatzteile Entsorgen**
 - Aus Sicherheitsgründen nur Original-Ersatzteile und -Zubehör verwenden.
 - Trockner: Netzstecker ziehen, **danach** Netzleitung am Gerät abschneiden. Bei öffentlicher Entsorgungsstelle entsorgen.
 - Verpackung: Kindern keine Verpackungsteile überlassen → **Erstickungsgefahr!**
 - Alle Materialien sind umweltverträglich und wieder verwendbar. Umweltgerecht entsorgen.

11



Gebrauchs- und Aufstellenanleitung

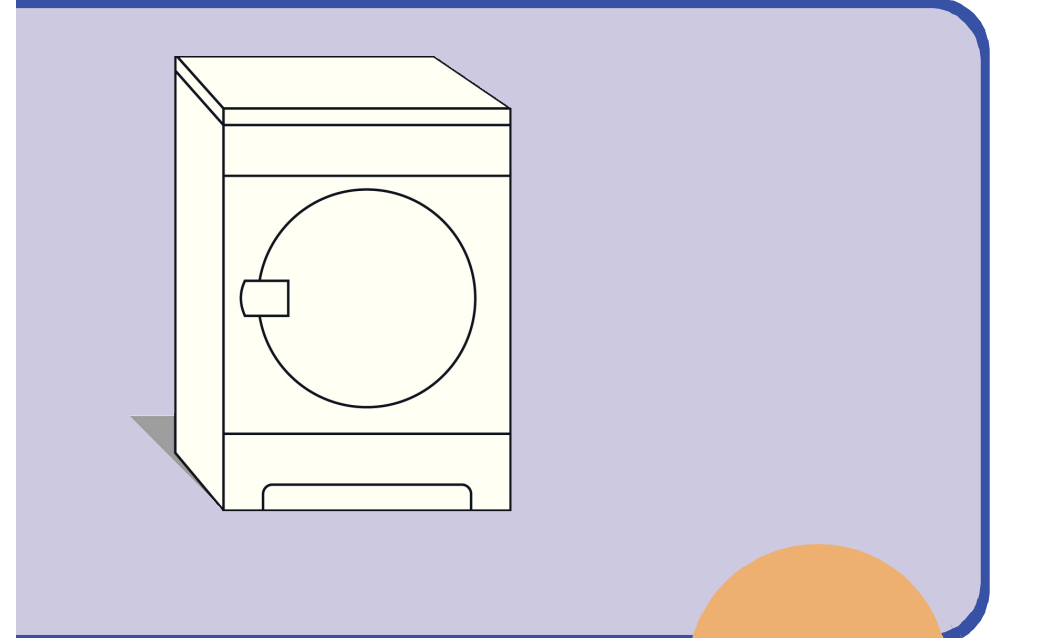

Markenqualität. Auf den Punkt gebracht.

- Trockner erst nach dem Lesen dieser Anleitung in Betrieb nehmen!
- !** Sicherheitshinweise auf Seite 11 beachten!

12

Ihr neuer Trockner

Gratulation - Sie haben sich für ein modernes, qualitativ hochwertiges Haushaltsgerät der Marke Constructa entschieden. Der Trockner zeichnet sich durch sparsamen Energieverbrauch aus.

Jeder Trockner, der unser Werk verlässt, wird sorgfältig auf Funktion und einwandfreien Zustand geprüft. Bei Fragen steht Ihnen unser Kundendienst gern zur Verfügung.

Umweltgerecht entsorgen

Verpackung umweltgerecht entsorgen.

Dieses Gerät ist entsprechend der europäischen Richtlinie  2002/96/EG über Elektro- und Elektronik- Altgeräte (waste electrical and electronic equipment - WEEE) gekennzeichnet. Die Richtlinie gibt den Rahmen für eine EU-weit gültige Rücknahme und Verwertung der Altgeräte vor.

Weitere Informationen zu unseren Produkten, Zubehör, Ersatzteilen und Services unter: www.constructa.de



Beratung zu Produkten und Anwendung:

-  **ConLine:** Info@constructa-energy.de

-  DE-Tel.: 01805213413* (Mo-Fr. 8:00-18:00 Uhr)

*0,14 €/Min. Festnetz der T-Com. Mobiltarife können abweichen

Bestimmungsgemäßer Gebrauch

-  ausschließlich zum Gebrauch im Haushalt,
-  nur zum Trocknen von Textilien, die mit Wasser gewaschen wurden.



*Kinder nicht unbeaufsichtigt mit dem Trockner lassen!
Haustiere vom Trockner fernhalten!*

Vorbereiten Installation siehe Seite 8

Vor de
einmal



*Beschädigten Trockner nie in Betrieb nehmen!
Informieren Sie Ihren Kundendienst!*



*Nur mit trockenen Händen!
Nur am Stecker anfassen!*



Wäsche sortie

*Alle Gegenstände aus den Taschen entfernen.
Auf Feuerzeuge achten!
Die Trommel muss vor dem Füllen leer sein!*

Programm auswähle













Trocknerprog

... und in

Detaillierte Programmüber

Inhalt

Seite

	Vorbereiten	2
	Programme einstellen	2
	Trocknen	3/4
	Hinweise zur Wäsche	5
	Pflegen und Reinigung	6
	Programmübersicht	7
	Installieren	8
	Frostschutz / Transport	8
	Technische Daten	9
	Optionales Zubehör	9
	Was tun wenn .../ Kundendienst	10
	Sicherheitshinweise	11

Programmwähler

Zusatzfunktionen / Status- / Serviceanzeigen

 **Start/Stop**



*Trockner nur
Flusensieb be*

Behälter leeren/Reinigen  / 

Leuchtet → Behälter für Kondenswasser leeren.

Blinkt → Flusensieb und/oder Luftkühler unter fließendem Wasser reinigen → Seite 4/6.

 **Schontrocknen**

Reduzierte Temperatur für empfindliche Textilien , z.B. für Polyacryl, Polyamid, Elastan, Acetat; bei längerer Trocknungszeit

 **Bügelleicht**

Reduziert Knittern und verlängert Knitterschutzphase nach Programmende.

Im ersten Trocknen
ohne Wäsche trocknen → Seite 7.

Trockner
kontrollieren

Netzstecker
einstecken

Wäsche
einlegen + einfüllen

Programme
auswählen + einstellen

Programme
auswählen

Programme
individuell anpassen

Programme
auswählen → Seite 7.

Programme
auswählen + Taste wählen

Programme
auswählen + mit eingesetztem
Wäsche trocknen

Programme
auswählen + Seite.

Trocknen



Trocknen



Kondenswasser entleeren

Behälter **nach** jedem Trocknen entleeren.

1. Kondenswasserbehälter herausziehen und waagrecht halten.
2. Verschlusskappe öffnen.
3. Kondenswasser ausgießen.



Ventil im Kondenswasserbehälter auf Verunreinigung prüfen:

Sollten sich Flusen am Ventil abgesetzt haben → Ventil unter fließendem Wasser abspülen. Zusätzlich etwas Leitungswasser in den leeren Kondenswasserbehälter füllen und durch das Ventil wieder entleeren.

Ventil dazu eindrücken und Wasser vollständig herauslaufen lassen.

4. Verschlusskappe schließen.
 5. Behälter immer vollständig bis zum Einrasten einschieben.
- Wenn Anzeigelampe **Behälter leeren/Reinigen** nach Entleeren leuchtet → Seite 10.

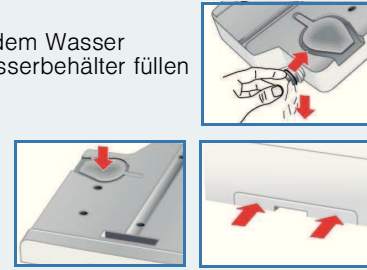

Flusensieb reinigen

Flusensieb nach jedem Trocknen reinigen!

1. Tür öffnen, Flusensieb herausziehen.
2. Flusen entfernen (mit Hand über Flusensieb streichen). Stark verschmutztes oder verstopftes Flusensieb mit warmen Wasser durchspülen, gut abtrocknen!
3. Flusensieb wieder einsetzen bis dieses hörbar einrastet.
4. Flusen an Tür/Türbereich entfernen.

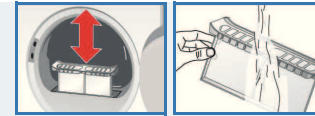

Trockner ausschalten

Programmwähler auf **Aus** stellen.
Wäsche nicht im Trockner belassen!

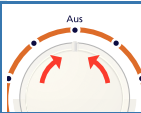

Wäsche entnehmen

Ihr Trockner verfügt über eine automatische Knitterschutzfunktion. Die Trommel wird nach Programmende 30 Minuten in bestimmten Zeitabständen bewegt. Die Wäsche bleibt locker und flauschig (bei gewählter Zusatzfunktion **Bügelleicht** 90 Minuten - je nach Modell).

Programmende sobald Anzeigelampe **Fertig/Auflockern** blinkt

Fertig
Auflockern

Wäsche nachlegen oder entnehmen



Der Trocknungsvorgang kann zum Nachlegen oder Entnehmen abgebrochen werden. Das Programm muss anschließend fortgesetzt und beendet werden!



Trommel und Tür können heiß sein!

1. Tür öffnen, der Trocknungsvorgang wird abgebrochen.
2. Wäsche nachlegen oder entnehmen und Tür schließen.
3. Bei Bedarf Programm und Zusatzfunktionen neu wählen.
4. Taste **Start/Stop** wählen.

Hinweise zur Wäsche ...



Kennzeichnung von Textilien

Pflegehinweise des Herstellers beachten!

- ☑ Trocknen mit normaler Temperatur.
- ☑ Trocknen mit niedriger Temperatur → zusätzlich **Schontrocknen** wählen.
- ☒ Nicht maschinell trocknen.



Unbedingt Sicherheitshinweise beachten → Seite 11!

Beispielsweise folgende Textilien nicht im Trockner trocknen:

- Luftundurchlässige Textilien (z.B. gummiert).
- Empfindliche Gewebe (Seide, synthetische Gardinen) → Knitterbildung!
- Ölverschmutzte Wäsche.



Vor dem ersten Trocknen

- Keine Wäsche einfüllen! Programmwähler auf Zeitprogramm (→ Seite 7) stellen und **Start/Stop** wählen. Am Programmende Programmwähler auf **Aus** stellen.



Tipps zum Trocknen

- Für gleichmäßiges Trocknungsergebnis, Wäsche nach Gewebeat und Trocknungsprogramm sortieren.
- Sehr kleine Textilien (z.B. Babystrümpfe) immer zusammen mit großem Wäschestück (z.B. Handtuch) trocknen.
- Reißverschlüsse, Haken und Ösen schließen, Bezüge zuknöpfen. Stoffgürtel, Bänder usw. zusammenbinden.
- Pflegeleichte Wäsche nicht übertrocknen → Knittergefahr! Wäsche an der Luft nachtrocknen lassen.
- Wäsche nach dem Trocknen nicht sofort bügeln, einige Zeit zusammenlegen → Restfeuchte verteilt sich dann gleichmäßig.
- Gewirkte Textilien (z.B. T-Shirts, Trikotwäsche) laufen beim ersten Trocknen oft ein → nicht Programm **Schranktrocken Plus** verwenden.
- Gestärkte Wäsche ist nur bedingt für Trockner geeignet → Stärke hinterlässt einen Belag, der die Trocknung beeinträchtigt.
- Weichspüler beim Waschen der zu trocknenden Wäsche nach Herstellerangaben dosieren.
- Bei geringer Beladung Zeitprogramm benutzen → Optimierung des Trocknungsergebnisses.

Umweltschutz / Sparhinweise

- Vor dem Trocknen Wäsche in der Waschmaschine gründlich schleudern → Höhere Schleuderdrehzahlen verkürzen die Trocknungszeit und senken den Energieverbrauch, auch pflegeleichte Wäsche schleudern.
- Maximal empfohlene Füllmenge nutzen, aber nicht überschreiten → *Programmübersicht Seite 7.*
- Während des Trocknens Raum gut belüften.
- Flusensieb nach jedem Trocknungsvorgang reinigen → Seite 4.
- Lufteinlass nicht zustellen oder zukleben.

Pflege und Reinigung



Nur im ausgeschalteten Zustand!



Trocknergehäuse, Bedienblende, Lufteinlass, Feuchtigkeitsfühler

- Mit einem weichen, feuchten Lappen abreiben.
- Keine scharfen Reinigungs-/ Lösungsmittel verwenden.
- Waschmittel- und Reinigerreste sofort entfernen.

Luftkühler 5-6 mal im Jahr reinigen
oder wenn **Behälter leeren/Reinigen** / nach Reinigen des Flusensiebes blinkt.



Luftkühler

Zum Reinigen Luftkühler herausnehmen!

- Trockner abkühlen lassen.
- Restwasser kann austreten, saugfähiges Tuch unter Wartungsklappe legen.



1. Wartungsklappe entriegeln (1).
2. Wartungsklappe ganz öffnen (2).

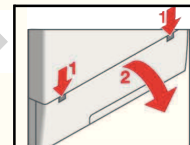

3. Beide Verschlusshebel nach außen drehen (1).
4. Vorderen Einsatz herausziehen (2).

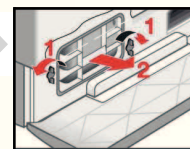

5. Luftkühler entfernen.

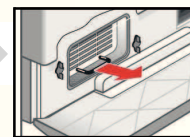

Luftkühler nicht beschädigen!

Nur mit warmem Wasser reinigen, keine harten/scharfkantigen Gegenstände verwenden!

6. Luftkühler vollständig reinigen, Wasser gut abtropfen lassen. Dichtungen reinigen.

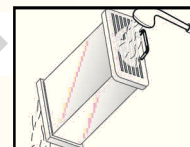

7. Erst Luftkühler (Griff unten), dann vorderen Einsatz einschieben!
8. Beide Verschlusshebel zurück drehen.
9. Wartungsklappe verriegeln.



Feuchtigkeitsfühler

Der Trockner ist mit Feuchtigkeitsfühlern aus Edelstahl ausgestattet. Feuchtigkeitsfühler messen den Feuchtegrad der Wäsche. Nach längerer Betriebszeit kann sich auf den Feuchtigkeitsfühlern eine feine Kalkschicht bilden.

1. Tür öffnen.
2. Feuchtigkeitsfühler mit einem angefeuchteten Schwamm mit rauher Oberfläche reinigen.



Keine Stahlwolle oder Scheuermittel verwenden!



Nach dem Trocknen: Wäsche ...	T-Shirt	Hemden	Hosen	Röcke/Kleider	Sportkleidung	Arbeitskleidung	Anorak	Frottee/Bademantel	Unterwäsche	Socken	Bettwäsche	Tischwäsche	Frotteetücher	Geschirrtücher/Handtücher
↘ bügeln ↘ leicht nachbügeln ↘ nicht bügeln ↻ mangeln														
Koch / Bunt max. 7 kg	↘ ↻ ↻ ↻		↘	↘		↘			↘	↘	↘	↘	↘	↘
Bügeltrocknen														
Schranktrocknen														
Schranktrocknen Plus														
Pflegeleicht max. 3,5 kg	↘ ↻ ↻ ↻		↘	↘		↘			↘	↘	↘	↘	↘	↘
Bügeltrocknen														
Schranktrocknen														
Zeitprogramm max. 3,5 kg														
Warm 60														
Warm 40														
Warm 20														
Kalt 20														

Für Koch- und Buntwäsche aus Baumwolle oder Leinen.
Für bügelfreie Wäsche aus Synthetik- und Mischgewebe, Baumwolle.
Für vorgetrocknete, mehrlagige, empfindliche Textilien aus Acrylfaser oder einzelne kleine Wäschestücke.
Für mehrlagige, empfindliche Textilien aus Acrylfaser oder Baumwolle.
Für vorgetrocknete, mehrlagige, empfindliche Textilien aus Acrylfaser oder einzelne kleine Wäschestücke.
Auch zum Nachtrocknen.

1110/ 9000443263



Constructa-Neff Vertriebs-GmbH
Carl-Wery Str. 34
81379 München/Deutschland
CWK4C101

Installieren

- Lieferumfang: Trockner, Gebrauchs- und Aufstelanleitung.
- Trockner auf Transportschäden prüfen!
- Trockner hat ein hohes Gewicht. Nicht allein anheben!
- Vorsicht vor scharfen Kanten!
- Trockner nicht an hervorstehenden Bauteilen (z.B. Tür) anheben - Bruchgefahr!
- Nicht in frostgefährdetem Raum aufstellen!
Gefrierendes Wasser kann zu Schäden führen!
- In Zweifelsfällen vom Fachmann anschließen lassen!

1. Trockner aufstellen

- Netzstecker muss jederzeit erreichbar sein.
- Auf saubere, ebene und feste Aufstellfläche stellen!
- Lufteinlass vorn am Trockner freihalten..
- Umgebung des Trockners sauberhalten.
- Trockner mit Hilfe der vorderen Schraubfüße ausrichten.
Auf keinen Fall Schraubfüße entfernen!

Alle Zubehörteile aus Trommel nehmen. Trommel muss leer sein!

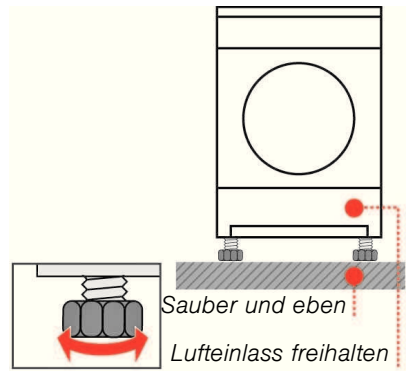

Trockner nicht aufstellen hinter einer Tür oder einer Schiebetür, die das Öffnen der Tür des Trockners blockieren oder verhindern könnte.
Kinder können sich so nicht einsperren und in Lebensgefahr geraten!

2. Netzanschluss

- Sicherheitshinweise** → Seite 11.
- Vorschriftsgemäß an Wechselstrom-Schutzkontakt-Steckdose anschließen, im Zweifelsfall Steckdose vom Fachmann überprüfen lassen!
 - Netzspannung und Spannungsangabe am Geräteschild (→ Seite 9) müssen übereinstimmen!
 - Anschlusswert und erforderliche Sicherung sind auf dem Geräteschild angegeben.

3. Anschlussleistung umstellen

Absicherung Ihrer Steckdose beachten!

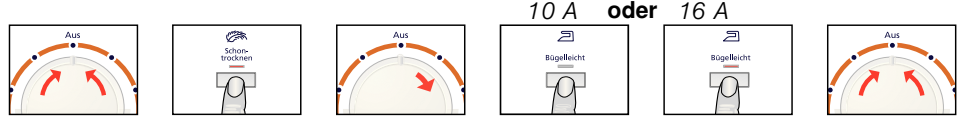

- Auf **Aus** stellen
- Taste **Schontrocknen** gedrückt halten und Programmwähler 1 x nach rechts drehen.
- Zum Umstellen Taste **Bügelleicht** drücken.
- Auf **Aus** stellen

Frostschutz / Transport

Trockner bei Frostgefahr nicht betreiben!



Vorbereitung
Behälter für Kondenswasser entleeren → Seite 4.



Im Trockner befindet sich Restwasser. Dieses kann bei Schrägstellung des Trockners auslaufen.

Technische Daten

Abmessungen (TxBxH)	60 x 60 x 85 cm
Gewicht	ca. 35 kg
Max. Füllmenge	7 kg
Behälter für Kondenswasser	4,2 l
Umgebungstemperatur	5 - 35°C
Anschluss-Spannung	220 - 240 V
Anschlussleistung	2025/2600 W
Absicherung	10 A / 16 A

Erzeugnisnummer → Geräteschild oder Innenseite der Tür
Fertigungsnummer

Das Geräteschild finden Sie auf der Rückseite des Trockners.

Verbrauchswerte Angaben sind unter Normbedingungen ermittelte Richtwerte. Schwankungen bis zu 10 % sind möglich.

	Schleuderdrehzahl U/min (Restfeuchte)	Trocknungszeit** in min einschl. 8 min Abkühlzeit		Energieverbrauch** in kWh	
		10 A	16 A	10 A	16 A
Koch/Bunt 7 kg					
Schranktrocken*	1400 (ca. 50%)	98	90	3,32	3,32
	1000 (ca. 60%)	117	106	3,92	3,92
	800 (ca. 70%)	138	120	4,48	4,48
Bügeltrocken*	1400 (ca. 50%)	76	66	2,45	2,45
	1000 (ca. 60%)	91	82	2,94	2,94
	800 (ca. 70%)	106	96	3,43	3,43
Pflegeleicht 3,5 kg					
Schranktrocken*	800 (ca. 40%)	42	40	1,16	1,16
	600 (ca. 50%)	53	45	1,45	1,45

*Prüfprogramme nach DIN EN 61121.

**Die Werte können in Abhängigkeit von Über- und Unterspannung, Textilart, Zusammensetzung der zu trocknenden Wäsche, Restfeuchte des Textils sowie Beladungsmenge gegenüber den angegebenen Werten abweichen.

Optionales Zubehör (Über Kundendienst Bestellnummer)

CZ 20311 Verbindungssatz Wasch-Trocken-Säule
 Der Trockner kann platzsparend auf eine geeignete Waschmaschine gleicher Tiefe und Breite gestellt werden. Trockner **unbedingt** mit diesem Verbindungssatz auf der Waschmaschine befestigen. Sollte die Abstellplatte der Waschmaschine in der Tiefe weniger als 544 mm betragen, bitte an den Kundendienst oder den Fachhandel wenden.

WZ 20460 Podest
 Zum besseren Be- und Entladen. Im Auszug befindlicher Korb kann zum Transport von Wäsche genutzt werden.

WZ 20295 Unterbau
 Anstelle der Geräte-Abdeckplatte **unbedingt** eine Blechabdeckung vom Fachmann montieren lassen..

Was tun wenn ...



Kann eine Störung nicht selbst behoben werden, wenden Sie sich bitte an unseren Kundendienst. Wir finden immer eine passende Lösung, auch um unnötige Technikerbesuche zu vermeiden. Vertrauen Sie der Kompetenz des Herstellers und stellen somit sicher, dass die Reparatur von geschulten Servicetechnikern durchgeführt wird, die mit den Original-Ersatzteilen ausgerüstet sind. Die Kontaktdaten für den nächstgelegenen **Kundendienst** finden Sie hier bzw. im beiliegenden Kundendienstverzeichnis:

– **D** 01801 22 33 77 (0,039 €/Min. aus dem Festnetz, Mobilfunk max. 0,42 €/Min.)
 – **A** 0810 240 260

Geben Sie bitte dem Kundendienst die Erzeugnisnummer (E-Nr.) und die Fertigungsnummer (FD) des Gerätes an (Innenseite Tür).

Programmwähler auf **Aus** stellen und Netzstecker aus der Steckdose ziehen.

- | | |
|--|---|
| ● Anzeigelampe \diamond Start/Stop leuchtet nicht. | Netzstecker eingesteckt?
Programm gewählt? |
| ● Anzeigelampe Behälter leeren/Reinigen \square / \square leuchtet. | Behälter für Kondenswasser entleeren → <i>Seite 4</i> . |
| ● Anzeigelampe Behälter leeren/Reinigen \square / \square blinkt. | Flusensieb und/oder Luftkühler unter fließendem Wasser reinigen → <i>Seite 4/6</i> . |
| ● Trockner startet nicht. | Taste \diamond Start/Stop gewählt?
Tür geschlossen?
Programm eingestellt? |
| ● Abbruch des Programms kurz nach dem Start. | Umgebungstemperatur höher als 5 °C? |
| ● Wasser tritt aus. | Trockner waagrecht ausrichten. |
| ● Tür öffnet sich selbsttätig. | Tür zudrücken bis hörbar eingerastet. |
| ● Trockenziel wurde nicht erreicht oder Trocknungszeit zu lang. | Flusensieb reinigen → <i>Seite 4</i> .
Behälter für Kondenswasser entleeren.
Umgebungstemperatur höher als 35 °C → Lüften.
Evtl. Lufteinlass versperrt → Freihalten.
Ungeeignetes Programm eingestellt? → <i>Seite 7</i> .
Trockner zu eng eingebaut? Für Luftzirkulation sorgen.
Netzausfall → Trockner neu starten.
Feine Kalkschicht auf den Feuchtigkeitsfühlern.
Feuchtigkeitsfühler reinigen → <i>Seite 6</i> . |
| ● Wäsche feucht. | Nächst höheres Trocknungsprogramm verwenden oder zusätzlich das Zeitprogramm → <i>Seite 7</i> .
Warme Wäsche fühlt sich feuchter an als sie tatsächlich ist! |
| ● Feuchtigkeit im Raum steigt stark an. | Raum ausreichend lüften.
Lufteinlass versperrt? → Freihalten.
Vergewissern, dass Luftkühler eingesetzt ist. |
| ● Eine oder mehrere Anzeigelampen blinken. | Flusensieb und Luftkühler unter fließendem Wasser reinigen → <i>Seite 4/6</i> .
Aufstellbedingungen prüfen → <i>Seite 8</i> .
Ausschalten, abkühlen lassen, wieder einschalten und Programm neu starten. |
| ● Netzausfall. | Wäsche sofort aus dem Trockner nehmen und ausbreiten. Wärme kann entweichen. |



- Notfall**
- Sofort Netzstecker aus Steckdose ziehen oder Sicherung unterbrechen.
- Trockner NUR...**
- In Innenräumen des Haushalts einsetzen.
 - Zum Trocknen von Textilien verwenden.
- Trockner NIE...**
- Für andere Zwecke als oben beschrieben verwenden.
 - In der Technik oder den Eigenschaften abändern.
- Gefahren**
- Kinder und nicht instruierte Personen dürfen den Trockner nicht benutzen.
 - Kinder nicht mit dem Trockner unbeaufsichtigt lassen.
 - Haustiere vom Trockner fernhalten.
 - Alle Gegenstände aus Taschen der Textilien entfernen. Besonders auf Feuerzeuge achten → **Explosionsgefahr!**
 - Nicht auf Tür lehnen oder setzen → **Kippgefahr!**
 - Die Tür vorsichtig öffnen. Es kann heißer Dampf austreten.
- Installation**
- Lose Leitungen befestigen → **Stolpergefahr!**
 - Trockner bei Frostgefahr nicht betreiben.
- Netzanschluss**
- Trockner vorschriftsmäßig an Wechselstrom-Schutzkontakt-Steckdose anschließen, da sonst Sicherheit nicht gewährleistet.
 - Leitungsquerschnitt muss ausreichen.
 - Nur Fehlerstrom-Schutzschalter mit diesem Zeichen verwenden: 
 - Netzstecker und Steckdose müssen zusammenpassen.
 - Keine Vielfachstecker/-kupplungen und/oder Verlängerungsleitungen verwenden.
 - Netzstecker nicht mit feuchten Händen anfassen → **Stromschlaggefahr!**
 - Netzstecker nie an Leitung aus Steckdose ziehen.
 - Netzleitung nicht beschädigen → **Stromschlaggefahr!**
- Betrieb**
- Füllen Sie nur Wäsche in die Trommel ein. Bevor Sie den Trockner einschalten - prüfen Sie den Inhalt!
 - Trockner nicht verwenden, wenn Wäsche mit Lösungsmittel, Öl, Wachs, Fett oder Farbe in Berührung kam (z.B. Haarfestiger, Nagellackentferner, Fleckenentferner, Waschbenzin etc.) → **Feuer-/Explosionsgefahr!**
 - Gefahr durch Staub (z.B. Kohlenstaub, Mehl): Trockner nicht verwenden → **Explosionsgefahr!**
 - Trockner nicht verwenden, wenn Wäsche Schaumstoff/-gummi enthält → Elastisches Material kann zerstört werden und Trockner kann durch mögliche Verformung des Schaumstoffes beschädigt werden.
 - Trockner nach Programmende ausschalten.
 - Kondenswasser ist kein Trinkwasser und kann mit Flusen verunreinigt sein!
- Defekt**
- Trockner bei Defekt oder Verdacht auf Defekt nicht verwenden, Reparatur nur durch Kundendienst.
 - Trockner mit defekter Netzleitung nicht einsetzen. Defekte Netzleitung nur durch Kundendienst ersetzen lassen, um Gefahren zu vermeiden.
- Ersatzteile**
- Aus Sicherheitsgründen nur Original-Ersatzteile und -Zubehör verwenden.
- Entsorgen**
- Trockner: Netzstecker ziehen, **danach** Netzleitung am Gerät abschneiden. Bei öffentlicher Entsorgungsstelle entsorgen.
 - Verpackung: Kindern keine Verpackungsteile überlassen → **Erstickungsgefahr!**
 - Alle Materialien sind umweltverträglich und wieder verwendbar. Umweltgerecht entsorgen.

Constructa
energy •

de

Gebrauchs- und Aufstallanleitung

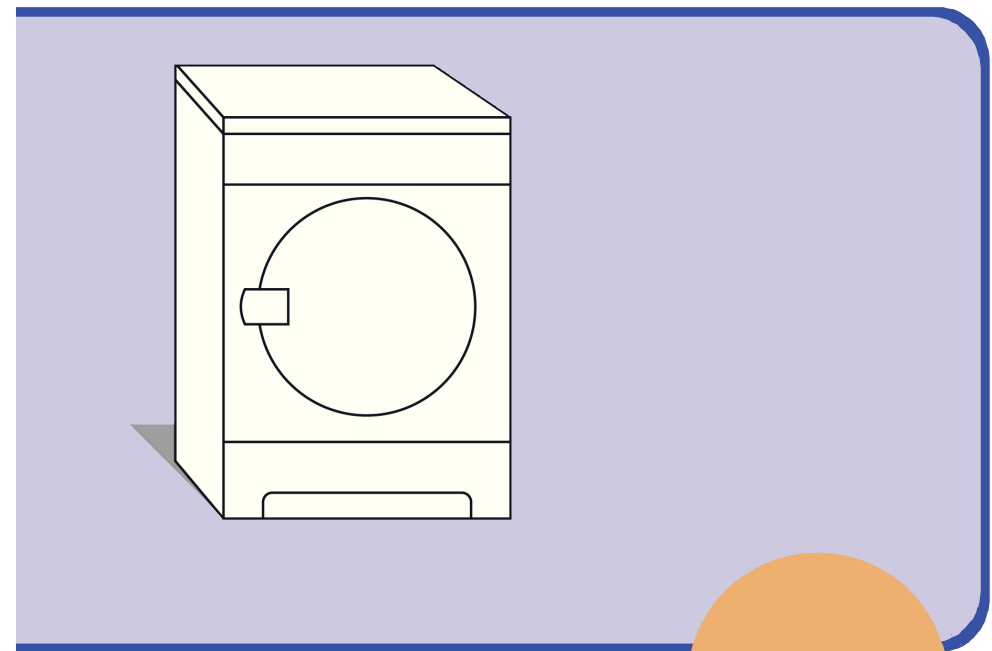

Markenqualität. Auf den Punkt gebracht.



Trockner erst nach dem Lesen dieser Anleitung in Betrieb nehmen!



Sicherheitshinweise auf Seite 11 beachten!