

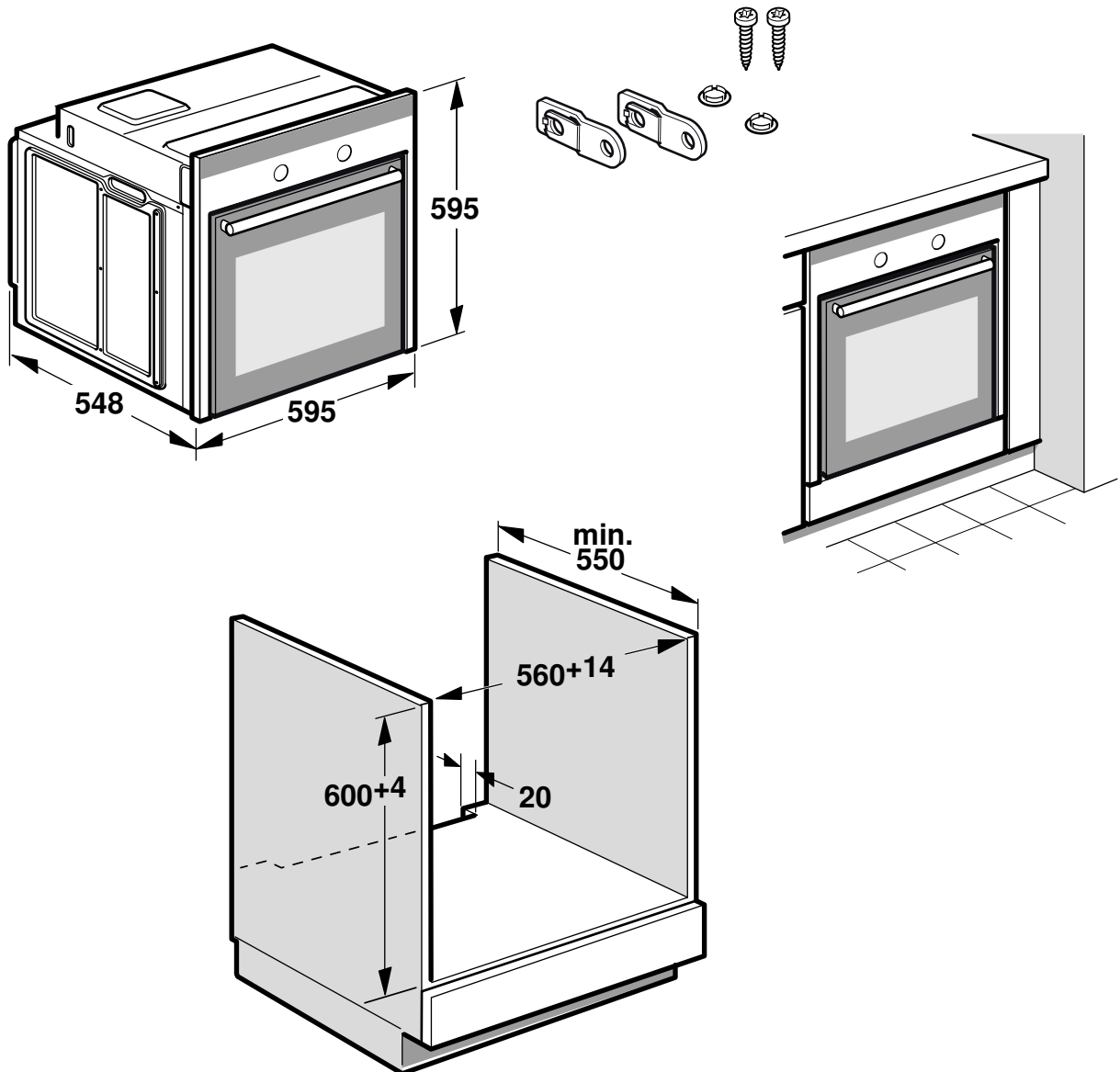

de	Montageanleitung
en	Installation instructions
fr	Notice de montage
it	Istruzioni per il montaggio
nl	Installatievoorschrift
da	Monteringsvejledning
pt	Instruções de montagem

es	Instrucciones de montaje
el	Οδηγίες εγκατάστασης
no	Monteringsveiledning
sv	Monteringsanvisning
fi	Asennusohje
ru	Инструкция по монтажу
cs	Montážní návod
pl	Instrukcja montażu
tr	Montaj kılavuzu

**1**

2

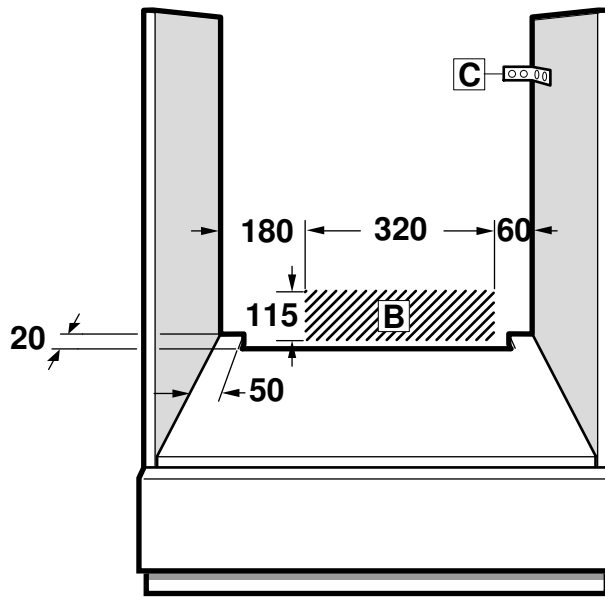

3

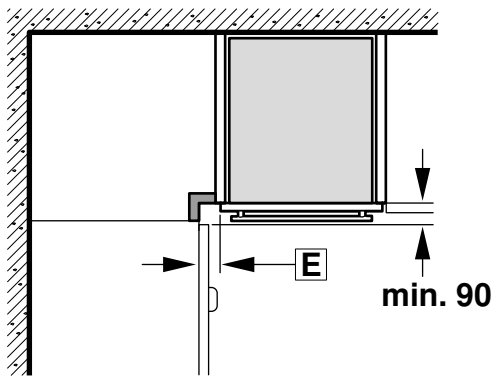

D

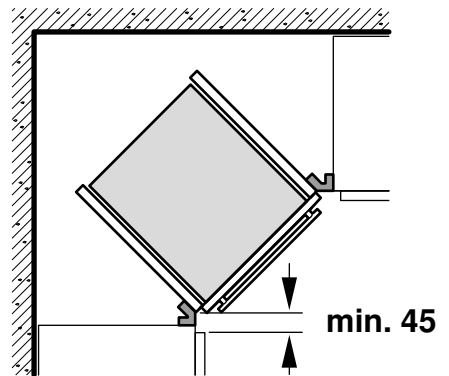

4

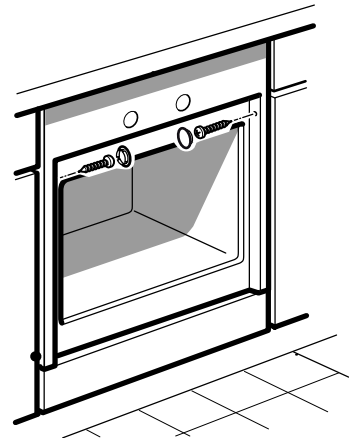
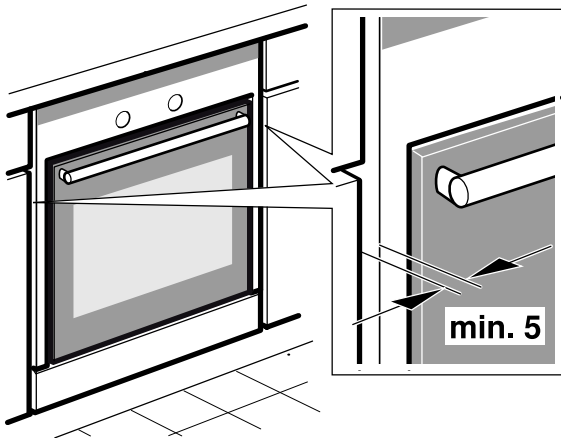
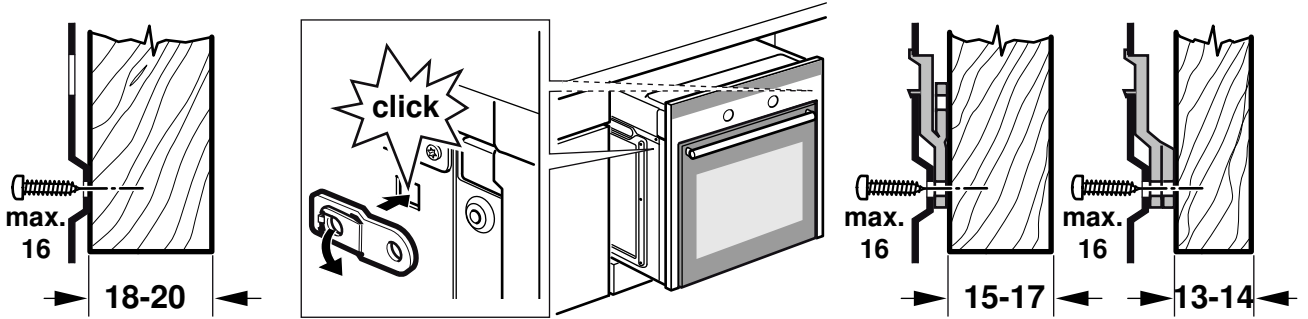

## Geräte-Kombination

Kochfeld und Herd müssen vom gleichen Hersteller und kombinierbar sein. Die Kombinationspunkte müssen gleich sein. Beachten Sie die Maßangaben in der Montageanweisung des Kochfeldes.

Klebt auf dem Anschlusspunkt für das Kochfeld ein Aufkleber, muss dieser nach dem Anschluss des Kochfeldes wieder aufgeklebt werden.

## Möbel vorbereiten - Bild 1

- Dieses Gerät ist für eine Nutzung bis zu einer Höhe von maximal 2000 Metern über dem Meeresspiegel bestimmt.
- Nur ein fachgerechter Einbau nach dieser Montageanweisung garantiert einen sicheren Gebrauch. Bei Schäden durch falschen Einbau haftet der Monteur.
- Montageblätter für den Einbau von Zubehörteilen beachten.
- Einbaumöbel müssen bis 90 °C temperaturbeständig sein, angrenzende Möbelfronten bis 70 °C.
- Das Gerät nicht hinter einer Dekorblende einbauen. Es besteht Gefahr durch Überhitzung.
- Alle Ausschnittarbeiten an Möbel und Arbeitsplatte vor dem Einsetzen der Geräte durchführen. Späne entfernen, die Funktion von elektrischen Bauteilen kann beeinträchtigt werden.
- Vorsicht beim Einbau! Teile, die während der Montage zugänglich sind, können scharfkantig sein. Zur Vermeidung von Schnittverletzungen Schutzhandschuhe tragen.
- Zwischen Gerät und angrenzenden Möbelfronten ist ein Luftspalt von 5 mm erforderlich.

## Gerät unter Arbeitsplatte - Bild 2

Die Geräte-Anschlussdose muss im Bereich der schraffierten Fläche **B** oder außerhalb des Einbauraumes liegen.

Der Zwischenboden des Umbauschranks benötigt einen Lüftungsausschnitt.

Nicht befestigte Möbel mit einem handelsüblichen Winkel **C** an der Wand befestigen.

Arbeitsplatte auf Einbaumöbel befestigen.

## Eckeinbau - Bild 3

Damit die Gerätetür geöffnet werden kann, beim Eckeinbau Maße **D** berücksichtigen. Das Maß **E** ist abhängig von der Dicke der Möbelfront unter dem Griff.

## Gerät anschließen

- Nur ein konzessionierter Fachmann darf das Gerät anschließen. Es gelten die Bestimmungen des regionalen Elektrizitätsversorgers und des Landes.
- Bei allen Montagearbeiten muss das Gerät spannungslos sein.
- Das Gerät entspricht der Schutzklasse 1 und darf nur mit Schutzleiter-Anschluss betrieben werden.
- Netzanschlussleitung: Typ H05 VV-F oder höherwertig. Die gelb-grüne Ader für den Schutzleiter-Anschluss muss geräteseitig 10 mm länger sein, als die anderen Adern.
- In der Installation muss ein allpoliger Trennschalter mit mindestens 3 mm Kontaktöffnung vorhanden sein, oder das Gerät wird über einen Stecker mit Schutzkontakt-System angeschlossen. Dieser muss nach dem Einbau zugänglich sein.
- Der Berührungsschutz muss durch den Einbau gewährleistet sein.
- Phase- und Neutral- ("Null-") Leiter in der Anschlussdose identifizieren. Bei Falschanschluss kann das Gerät beschädigt werden.
- Nur nach Anschlussbild anschließen. Spannung siehe Typenschild.
- Das Gerät zum Anschließen vor dem Möbel abstellen. Das Anschlusskabel muss entsprechend lang sein.
- Die Montageanleitung des Kochfeldes beachten.

## Gerät befestigen - Bild 4

- Wenn nötig die Abstandhalter montieren.
- Gerät ganz einschieben und mittig ausrichten.
- Gerät festschrauben.
- Der Spalt zwischen Arbeitsplatte und Gerät darf nicht durch zusätzliche Leisten verschlossen werden.

## Ausbau

Gerät spannungslos machen. Befestigungsschrauben lösen. Gerät leicht anheben und ganz herausziehen. Den Kochfeld-Anschluss abstecken, siehe Montageanleitung des Kochfeldes.

## Combination appliances

The hob and oven must be made by the same manufacturer and be designed to work in combination. The combination features must be the same.

Observe the dimensions in the hob installation instructions.

If there is a sticker affixed to the connection point for the hob, this must be reaffixed once the hob has been connected.

## Preparing the units – Figure 1

- This appliance is intended for use up to a maximum height of 2000 metres above sea level.
- The safe operation of this appliance can only be guaranteed if it has been installed to a professional standard in accordance with these installation instructions. The installer shall be liable for damages incurred as a result of incorrect installation.
- Proceed in accordance with the installation sheets for installing accessories.
- Fitted units must be heat-resistant up to 90 °C, and adjacent unit fronts up to 70 °C.
- Do not install the appliance behind a decorative panel. There is a risk of overheating.
- Carry out all cut-out work on the kitchen unit and worktop before fitting the appliances. Remove any shavings as they may prevent the electrical components from working properly.
- Caution during installation. Parts that are accessible during installation may have sharp edges. Wear protective gloves to prevent cuts.
- There must be an air gap of 5 mm between the appliance and adjacent unit fronts.

## Oven under the work surface - Fig. 2

The power socket for the appliance must either be located in the hatched area **B** or else away from the installation space.

There must be a ventilation cut-out made in the intermediate floor of the surround unit.

Secure freestanding units to the wall using a standard bracket **C**. Secure the worktop to the fitted units.

## Corner installation - Fig. 3

To ensure that the appliance door can be opened in the case of corner installation, take account of dimension **D**. Dimension **E** is dependent on the thickness of the unit front under the handle.

## Connecting the appliance

- The appliance must only be connected by a licensed professional. National regulations apply as well as those of your electricity supplier.
- The appliance must be disconnected from the power supply whenever installation work is being carried out.
- The appliance corresponds to protection class 1 and must only be operated with a protective earth connection.
- Power cord: Type H05 VV-F or a higher rating. The yellow/green wire for the PE connection must be 10 mm longer than the other wires for the appliance.
- The installation must have an all-pole isolating switch with a contact gap of at least 3 mm, or the appliance must be connected via a three-pin earthed plug. This must be accessible after installation.
- When the appliance is installed, protection must be provided against accidental contact in the future.
- Identify the phase and neutral ("zero") conductors in the mains socket. The appliance may be damaged if it is not connected correctly.
- Only connect the appliance in accordance with the connection diagram. See the rating plate for the voltage.
- Position the appliance in front of the kitchen units in readiness for connection. The connecting cable must be sufficiently long.
- Proceed in accordance with the installation instructions for the hob.

## Securing the appliance in place - Fig. 4

- If necessary, fit the spacer.
- Fully insert the appliance and centre it.
- Screw the appliance into place.
- The gap between the worktop and the appliance must not be closed by additional battens.

### Removal

Disconnect the appliance from the power supply. Undo the securing screws. Raise the appliance slightly and pull it out completely. Disconnect the hob connection, see hob installation manual.

fr

## Combinaison des appareils

La table de cuisson et la cuisinière doivent être du même fabricant et être combinables. Les points de combinaison doivent être identiques.

Respectez les dimensions indiquées dans la notice de montage de la table de cuisson.

Si un autocollant est appliqué sur le point de raccordement pour la table de cuisson, l'autocollant doit être refixé après le raccordement de la table de cuisson.

## Préparation du meuble - fig.1

- Cet appareil est conçu pour une utilisation jusqu'à une altitude maximale de 2000 m.
- Seule une installation effectuée selon cette notice de montage garantit une utilisation en toute sécurité. En cas de dommages résultant d'une installation incorrecte, l'installateur est responsable.
- Respectez la notice de montage pour l'installation des accessoires.
- Les meubles d'encastrement doivent résister à des températures allant jusqu'à 90 °C, les façades des meubles attenants, à des températures allant jusqu'à 70 °C.
- N'installez pas l'appareil derrière une plaque décorative. Il existe un risque de surchauffe.
- Effectuez tous les travaux de découpe sur le meuble et sur le plan de travail avant d'encaster les appareils. Retirez les copeaux susceptibles de gêner le fonctionnement des composants électriques.
- Attention lors de l'encastrement ! Certaines pièces accessibles lors du montage peuvent posséder des arêtes coupantes. Portez des gants de protection pour éviter des coupures.
- Une fente d'aération de 5 mm est nécessaire entre l'appareil et la façade des meubles voisins.

## L'appareil sous le plan de travail - fig. 2

La prise de raccordement de l'appareil doit se situer dans la zone de la surface **B** ou à l'extérieur de la zone d'encastrement.

Le faux-plancher de la niche nécessite une découpe pour l'aération.

Les meubles non fixés doivent être vissés au mur avec une équerre usuelle du commerce **C**.

Fixer le plan de travail sur le meuble d'encastrement.

## Encastrement angulaire - fig. 3

Afin de pouvoir ouvrir la porte de l'appareil, respecter les cotes **D** en cas d'encastrement angulaire. La cote **E** est fonction de l'épaisseur de la façade du meuble sous la poignée.

## Raccorder l'appareil

- Seul un spécialiste agréé est habilité à raccorder l'appareil. Les prescriptions du fournisseur régional d'électricité et celles en vigueur dans le pays sont applicables.
- Pour tous les travaux de montage, l'appareil doit être hors tension.
- L'appareil répond à la classe de protection 1 et doit uniquement être utilisé avec une prise à conducteur de protection.
- Câble de raccordement secteur : type H05VV-F ou supérieur. Côté appareil, le fil jaune-vert pour la prise à conducteur de protection doit être 10 mm plus long que les autres fils.
- L'installation doit comprendre un sectionneur omnipolaire avec un interstice d'ouverture de contact d'au moins 3 mm, ou l'appareil doit être raccordé par une fiche dotée d'un système de sécurité. Celui-ci doit être accessible après le montage.
- La protection contre les contacts accidentels doit être garantie par le montage.

- Identifier le conducteur de phase et le conducteur neutre dans la prise de raccordement. L'appareil risque d'être endommagé en cas d'erreur de branchement.
- Raccorder uniquement selon le schéma de raccordement. Pour la tension, voir la plaque signalétique.
- Pour raccorder l'appareil, le déposer devant le meuble. Le câble de raccordement doit être suffisamment long.
- Respecter la notice de montage de la table de cuisson.

## Fixer l'appareil - fig. 4

- Si nécessaire, monter les écarteurs.
- Pousser l'appareil jusqu'au fond et le centrer.
- Visser l'appareil.
- L'écart entre le plan de travail et l'appareil ne doit pas être obturé par des baguettes supplémentaires.

## Dépose

Mettre l'appareil hors tension. Desserrer les vis de fixation. Soulever légèrement l'appareil et le retirer complètement. Déconnecter le raccordement de la table de cuisson, voir la notice de montage de la table de cuisson.

it

## Combinazione di più apparecchi

Il piano di cottura e la cucina devono essere combinabili e dello stesso produttore. I punti di combinazione devono essere uguali.

Rispettare le misure riportate nelle istruzioni di montaggio del piano di cottura.

Se nel punto di collegamento per il piano di cottura è presente un'etichetta adesiva, quest'ultima deve essere riapplicata dopo l'allacciamento del piano di cottura.

## Preparazione del mobile - figura 1

- Questo apparecchio è progettato solo per l'utilizzo fino ad un'altezza di massimo 2000 metri sul livello del mare.
- L'utilizzo sicuro viene garantito solo se il montaggio è stato effettuato in modo corretto secondo le presenti istruzioni. In caso di danni dovuti a un montaggio scorretto la responsabilità ricade su chi ha montato l'apparecchio.
- Osservare la guida di montaggio per i componenti degli accessori.
- I mobili da incasso devono essere termostabili fino a una temperatura pari a 90 °C e i mobili contigui fino a 70 °C.
- Non montare l'apparecchio dietro a un pannello decorativo. Sussiste il pericolo di surriscaldamento.
- Completare tutti i lavori di taglio sui mobili e il piano di lavoro prima dell'inserimento degli apparecchi. Rimuovere i trucioli in quanto possono pregiudicare il funzionamento dei componenti elettrici.
- Prestare attenzione durante il montaggio! Le parti che restano scoperte durante il montaggio possono essere appuntite. Indossare guanti protettivi per evitare di procurarsi ferite da taglio.
- Tra l'apparecchio e i frontali dei mobili contigui deve esserci uno spazio libero di 5 mm.

## Apparecchio sotto la piastra di lavoro - Figura 2

La presa di collegamento dell'apparecchio deve trovarsi all'interno dell'area tratteggiata **B** o all'esterno dell'area di incasso.

Il doppiofondo del mobile necessita di fessura di ventilazione.

Fissare il mobile alla parete con un angolare **C** disponibile in commercio.

Fissare la piastra di lavoro al mobile da incasso.

## Montaggio angolare - Figura 3

Per permettere l'apertura della porta, tenere conto della misura del montaggio angolare **D**. La misura **E** dipende dallo spessore del frontale del mobile sotto la maniglia.

## Collegare l'apparecchio

- L'allacciamento dell'apparecchio può essere effettuato solo da un tecnico autorizzato. Attenersi alle disposizioni dell'azienda erogatrice dell'energia elettrica a livello regionale e nazionale.
- Durante tutte le operazioni di montaggio l'apparecchio deve essere senza tensione.
- L'apparecchio appartiene alla classe di protezione 1 ed è in grado di funzionare solo se dotato di un conduttore di terra.
- Cavo di collegamento alla rete elettrica: modello H05 VV-F o superiore. Il filo giallo-verde per il collegamento del conduttore di

terra, dal lato dell'apparecchio, deve essere 10 mm più lungo degli altri.

- L'impianto deve essere provvisto di un sezionatore universale con un'apertura di contatto pari ad almeno 3 mm, oppure occorre collegare l'apparecchio a una spina dotata di sistema di contatto di protezione. Fare in modo che, una volta terminato il montaggio, questa sia accessibile.
- La protezione da contatto deve essere garantita tramite il montaggio.
- Nell'elemento femmina, individuare un conduttore di fase e uno neutro ("zero"). Un allacciamento scorretto dell'apparecchio può comportarne il danneggiamento.
- Attenersi sempre allo schema di collegamento. Per la tensione, vedere la targhetta di identificazione.
- Posizionare l'apparecchio davanti al mobile per procedere all'allacciamento. Il cavo di allacciamento deve avere una lunghezza appropriata.
- Rispettare le istruzioni per il montaggio del piano di cottura.

### Fissaggio dell'apparecchio - Figura 4

- Se necessario, montare un distanziatore.
- Inserire l'apparecchio fino in fondo e centrarlo.
- Fissare l'apparecchio con le viti.
- Non chiudere lo spazio tra il piano di lavoro e l'apparecchio con ulteriori listelli.

### Smontaggio

Scollegare l'apparecchio. Svitare le viti di fissaggio. Sollevare leggermente l'apparecchio ed estrarlo completamente. Tracciare il collegamento del piano di cottura, vedere le istruzioni di montaggio del piano di cottura.

nl

### Combinatie van apparatuur

De kookplaat en het fornuis dienen van dezelfde fabrikant en combineerbaar te zijn. De combinatiepunten moeten gelijk zijn.

Neem de meetgegevens in het installatievoorschrift voor de kookplaat in acht.

Wanneer er een etiket op het aansluitpunt voor de kookplaat zit, dient dit na de aansluiting van de kookplaat opnieuw te worden aangebracht.

### Meubel voorbereiden - Afbeelding 1

- Dit apparaat is bestemd voor gebruik tot op een hoogte van maximaal 2.000 meter boven zeeniveau.
- Alleen als de inbouw op deskundige wijze en conform dit installatievoorschrift wordt uitgevoerd, is de veiligheid bij het gebruik gegarandeerd. Voor schade als gevolg van een verkeerde inbouw is de monteur aansprakelijk.
- Bij de inbouw van accessoires dient u zich te houden aan de beschrijving in de montagebladen.
- Inbouwmeubels dienen bestand te zijn tegen een temperatuur van 90 °C, aangrenzende voorzijden van meubels tegen een temperatuur van 70 °C.
- Het apparaat niet inbouwen achter een decorplaat. Dan bestaat het risico van oververhitting.
- Alvorens de apparaten worden ingebracht, dienen alle uitsnijdingswerkzaamheden aan het meubel en het werkblad te zijn uitgevoerd. Spanen verwijderen, deze kunnen invloed hebben op de werking van elektrische componenten.
- Let op tijdens het inbouwen! Onderdelen die gedurende de montage toegankelijk zijn, kunnen scherpe randen hebben. Draag werkhandschoenen ter voorkoming van snijwonden.
- Tussen het apparaat en de aangrenzende voorzijden van meubels dient een luchtspleet van minstens 5 mm aanwezig te zijn.

### Apparaat onder werkblad - Afbeelding 2

Het aansluitstopcontact van het apparaat dient zich in het gebied van het gearceerde vlak **B** of buiten de inbouwruimte te bevinden. Voor het tussenschot van de ombouwkast is een ventilatie-uitsnijding nodig.

Niet bevestigde meubelen met een gebruikelijke, in de handel verkrijgbare haak **C** aan de wand bevestigen.

Het werkblad bevestigen op het inbouwmeubel.

### Hoekinbouw - Afbeelding 3

Om ervoor te zorgen dat de deur van het apparaat kan worden geopend, dient u zich bij de hoekinbouw te houden aan de

afmetingen **D**. De maat **E** is afhankelijk van de dikte van het meubelfront onder de greep.

### Apparaat aansluiten

- Alleen een daartoe bevoegd vakman mag het apparaat aansluiten. De bepalingen van het elektriciteitsbedrijf en het betreffende land zijn van toepassing.
- Bij alle montagewerkzaamheden dient het apparaat spanningsloos te zijn.
- Het apparaat voldoet aan beveiligingsklasse 1 en mag alleen met een geaarde aansluiting worden gebruikt.
- Hoofdleiding (netaansluiting): type H05 VV-F of hoogwaardiger. De geel-groene ader voor de aansluiting van de geaarde leiding moet bij het apparaat 10 mm langer zijn dan de andere aders.
- In de installatie dient een alpolige schakelaar met een contactopening van minstens 3 mm aanwezig te zijn, of het apparaat moet via een geaarde stekker worden aangesloten. Deze dient na de inbouw toegankelijk te zijn.
- De bescherming tegen aanraking dient door de inbouw te zijn gewaarborgd.
- Fase- en neutraal ("nul-") leider in het stopcontact identificeren. Bij een verkeerde aansluiting kan het apparaat beschadigd raken.
- Alleen aansluiten volgens het aansluitschema. Zie voor de spanning het typeplaatje.
- Het aan te sluiten apparaat voor het meubel plaatsen. De aansluitkabel dient voldoende lang te zijn.
- Houd u aan het installatievoorschrift voor de kookplaat.

### Apparaat bevestigen - Afbeelding 4

- Zo nodig de afstandhouder monteren.
- Het apparaat volledig inschuiven en centrisch uitrichten.
- Apparaat vastschroeven.
- De spleet tussen werkblad en apparaat mag niet door extra lijsten worden afgesloten.

### Demontage

Maak het apparaat spanningsloos. Bevestigingsschroeven losdraaien. Het apparaat licht optillen en helemaal naar buiten trekken. De aansluiting van de kookplaat losmaken, zie het installatievoorschrift voor de kookplaat.

da

### Kombination af apparater

Kogesektion og komfur skal være leveret fra samme producent og skal kunne kombineres. Kombinationspunkterne skal være ens. Overhold de angivne mål i kogesektionens monteringsvejledning. Hvis der er klæbet en mærkat på kogesektionens tilslutningspunkt, skal denne mærkat klæbes på kogesektionen igen efter tilslutningen.

### Forberedelse af indbygningsskab - figur 1

- Dette apparat er beregnet til brug op til en højde på maksimalt 2000 meter over havets overflade.
- Kun ved korrekt indbygning iht. denne monteringsanvisning kan der garanteres for sikker anvendelse af apparatet. Montøren hæfter for skader, som skyldes ukorrekt indbygning.
- Følg anvisningerne i montagebladene vedr. indbygning af tilbehørsdele.
- Indbygningsskabe skal være temperaturbestandige op til 90 °C, fronter på tilstødende skabe op til 70 °C.
- Apparatet må ikke indbygges bag et dekorationspanel. Fare som følge af overophedning.
- Alle udskæringer i køkkenskabe og bordplader skal udføres, inden apparaterne sættes på plads. Fjern spåner, der kan forringe elektriske komponenters funktion.
- Vær forsigtig under indbygningen! Der kan være dele med skarpe kanter, som er tilgængelige under montagen. Brug beskyttelseshandsker for at undgå snitsår.
- Der skal være en luftspalte på 5 mm mellem apparatet og fronten på de tilstødende køkkenskabe.

### Apparat under bordplade - figur 2

Apparatets stikdåse skal være placeret indenfor den skraverede flade **B** eller skal være placeret udenfor montererummet.

Der skal være en ventilationsåbning i køkkenelementets mellembund.

Elementer, der ikke er fastgjort, skal befæstiges til væggen med et almindeligt vinkelbeslag **C**.

Bordpladen skal fastgøres på køkkenelementerne.

### Hjørneindbygning - figur 3

For at apparatets dør skal kunne åbnes, skal målene **D** overholdes ved hjørnemontage. Målet **E** afhænger af møbelfrontens tykkelse og håndgrebet.

### Tilslutning af apparat

- Apparatet må kun tilsluttes af en autoriseret fagmand. Forskrifterne fra det lokale elforsyningselskab samt de nationale forskrifter skal overholdes.
- Apparatet skal være uden elektrisk spænding ved alle former for montagearbejde.
- Apparatet er klassificeret i beskyttelsesklasse 1 og må kun anvendes med en sikkerheds-jordforbindelse.
- Nettiilslutningsledning: Type H05 VV-F eller højere. Den gul-grønne ledning til jordforbindelsen på apparatet skal være 10 mm længere end de andre ledninger.
- Der skal være en alpolet skilleafbryder med mindst 3 mm kontaktafstand i installationen, eller apparatet skal tilsluttes via et stik med sikkerhedsafbrydersystem. Denne kontakt skal være tilgængelig efter indbygningen.
- Indbygningen skal yde berøringsbeskyttelse.
- Identificer fase- og nulleder i tilslutningsstikkontakten. Hvis apparatet tilsluttes forkert, kan det blive beskadiget.
- Må kun tilsluttes iht. tilslutningsdiagrammet. Vedr. spænding, se typeskilt.
- Placer apparatet foran køkkenelementet inden tilslutningen. Tilslutningsledningen skal være tilstrækkelig lang.
- Overhold montagevejledningen for kogesektionen.

### Fastgøre apparatet - figur 4

- Monter om nødvendigt afstandsstykket.
- Skyd apparatet helt ind, og centrér det.
- Skru apparatet fast.
- Spalten mellem bordplade og apparat må ikke lukkes med ekstra lister.

### Afmontering

Sørg for, at apparatet er uden spænding. Monteringsskrue løsnes. Løft apparatet lidt, og træk det ud. Træk kogesektionens tilslutningsstik ud, se monteringsvejledningen for kogesektionen.

pt

### Combinação de aparelhos

A placa de cozinha e o fogão têm de ser do mesmo fabricante e combináveis. Os pontos de combinação têm de ser iguais.

Tenha em atenção as medidas indicadas nas instruções de montagem da placa de cozinha.

Se o ponto de ligação da placa de cozinha tiver um autocolante, após a ligação do aparelho, este tem de ser novamente colado.

### Preparar o móvel - figura 1

- Este aparelho está concebido para uma utilização a uma altitude de, no máximo, 2000 m acima do nível do mar.
- Apenas uma montagem profissional de acordo com estas instruções de montagem garante uma utilização segura. Os danos causados por uma montagem inadequada são da responsabilidade do instalador.
- Observe as fichas de montagem para a instalação de acessórios.
- Os móveis para encastrar têm de ser resistentes a temperaturas até 90 °C e as frentes dos móveis adjacentes até 70 °C.
- Não monte o aparelho atrás de um painel decorativo. Há risco de aquecimento excessivo.
- Todos os trabalhos de recorte no móvel e na bancada têm de ser realizados antes de colocar os aparelhos. Remover as aparas, pois podem prejudicar o funcionamento dos componentes elétricos.
- Cuidado ao montar! As peças que ficam acessíveis durante a montagem podem ter arestas afiadas. Para evitar ferimentos por corte devem ser utilizadas luvas de proteção.
- É necessário deixar um espaço de 5 mm entre o aparelho e as frentes dos móveis adjacentes para ventilação.

### Aparelho sob a bancada - figura 2

A tomada do aparelho deverá situar-se na zona sombreada **B** ou fora do espaço de instalação.

O fundo falso do armário de instalação precisa de uma abertura de ventilação.

Os móveis que não se encontrem fixos devem ser fixados à parede com um "L" normal **C**.

Fixar a bancada ao móvel para encastrar.

### Instalação de canto - figura 3

De modo a conseguir abrir a porta do aparelho, respeite a medida **D** aquando da instalação de canto. A medida **E** depende da espessura da frente do móvel, por baixo do puxador.

### Ligar o aparelho

- O aparelho só pode ser ligado por um técnico autorizado. São válidas as disposições do fornecedor de energia elétrica regional, bem como as do respetivo país.
- O aparelho tem de estar desligado da corrente durante a realização de qualquer trabalho de montagem.
- O aparelho corresponde à classe de proteção 1 e só pode ser colocado em funcionamento através de uma ligação com condutor de proteção.
- Cabo de ligação à rede elétrica: tipo H05 VV-F ou superior. O fio verde/amarelo para ligação do condutor de proteção tem de ter mais 10 mm do lado do aparelho do que os outros fios.
- Na instalação, tem de haver um interruptor seccionador omnipolar com, pelo menos, 3 mm de abertura de contactos, ou o aparelho é ligado por meio de uma ficha ao sistema de contacto de segurança. Após a montagem, esse sistema tem de ficar acessível.
- A proteção contra contacto acidental deve ficar assegurada na montagem.
- Identifique os condutores de fase e neutro da tomada de ligação. Uma ligação errada pode danificar o aparelho.
- Ligue o aparelho apenas de acordo com o esquema de ligação. Consulte a corrente na placa de características.
- Para ligar o aparelho, coloque-o em frente ao móvel. O cabo de ligação deve ter o comprimento adequado.
- Respeite as instruções de montagem da placa de cozinhar.

### Fixar o aparelho - figura 4

- Montar o distanciador, se necessário.
- Insira totalmente o aparelho e centre-o.
- Aparafuse o aparelho.
- O espaço entre a bancada e o aparelho não pode ser vedado com réguas adicionais.

### Desmontar

Desligue o aparelho da corrente. Desaperte os parafusos de fixação. Levante ligeiramente o aparelho e retire-o completamente para fora. Desligar a placa de cozinhar, ver instruções de montagem da placa de cozinhar.

es

### Combinación de aparatos

La placa de cocción y la cocina deben ser del mismo fabricante y deben poder combinarse. Los puntos de combinación deben ser los mismos.

Prestar atención a las medidas indicadas en las instrucciones de montaje de la placa de cocción.

Si hay alguna etiqueta adhesiva en el punto de conexión de la placa de cocción, se tiene que volver a pegar tras conectar la placa de cocción.

### Preparar los muebles - Figura 1

- Este aparato está previsto para ser utilizado a una altura máxima de 2000 metros sobre el nivel del mar.
- Solo un montaje profesional siguiendo estas instrucciones de montaje garantiza un uso seguro. En caso de daños debido a un montaje erróneo, la responsabilidad será del instalador.
- Tener en cuenta las hojas de instrucciones para la instalación de los accesorios.
- Los muebles empotrados deben poder resistir una temperatura de hasta 90 °C; los frontales de los muebles limitofes hasta 70 °C.
- No instalar el aparato detrás de un panel decorativo. Existe riesgo de sobrecalentamiento.
- Realizar todos los trabajos de corte en los muebles y en la encimera antes de montar el aparato. Retirar las virutas, ya que el funcionamiento de los componentes eléctricos puede verse afectado.
- Tener cuidado al realizar el montaje. Las piezas que estén accesibles durante el montaje pueden tener los bordes afilados. Llevar guantes protectores para evitar cortes.

- Entre el aparato y los frontales de los muebles adyacentes debe dejarse una separación para ventilación de 5 mm.

### **Aparato debajo de la placa de cocción -Figura 2**

La caja de conexión del aparato debe quedar dentro de la zona de la superficie sombreada **B** o fuera del espacio de montaje.

El soporte intermedio del armario desmontable requiere una abertura de ventilación.

Fijar a la pared los muebles que no están fijados, dejando un ángulo razonable **C**.

Fijar la superficie de trabajo sobre el mueble empotrado.

### **Montaje en esquina - Figura 3**

Para que sea posible abrir la puerta del aparato, observar una distancia **D** en el montaje en esquina. La medida **E** depende del grosor del frontal del mueble bajo el tirador.

### **Conectar el aparato a la red eléctrica**

- Solo un técnico especialista autorizado puede conectar el aparato. Rigen las disposiciones del proveedor de electricidad regional y nacional.
- El aparato debe estar sin tensión para poder realizar los trabajos de montaje.
- El aparato pertenece a la clase de protección 1 y solo puede utilizarse conectado a una conexión con conductor de toma a tierra.
- Cable de conexión a la red: tipo H05 VV-F o superior. El conductor verde y amarillo de la conexión a toma de tierra debe ser, por el lado del aparato, 10 mm más largo que el resto de conductores.
- La instalación debe disponer de un dispositivo de separación omnipolar con una abertura de contacto de mínimo 3 mm, o el aparato deberá conectarse mediante un conector con sistema de toma de tierra. Este conector debe quedar accesible una vez finalizado el montaje.
- La protección contra contacto accidental debe garantizarse mediante el montaje.
- Identificar los conductores de fase y el conductor neutro de la toma de corriente. El aparato puede resultar dañado si no se conecta de forma adecuada.
- Conectar siempre según el esquema de conexión. Consultar la tensión en la placa de características.
- Colocar el aparato delante del mueble para conectarlo. El cable de conexión debe tener la longitud adecuada.
- Tener en cuenta las instrucciones de montaje de la placa de cocción.

### **Fijar el aparato - Figura 4**

- Si fuera necesario, montar el distanciador.
- Introducir el aparato por completo y centrarlo.
- Atornillar el aparato.
- El espacio entre la encimera y el aparato no debe obstruirse con listones suplementarios.

### **Desmontaje**

Desconectar el aparato de la corriente. Aflojar los tornillos de ajuste. Levantar ligeramente el aparato y extraerlo por completo. Retirar la conexión de la placa de cocción, para ello, ver las instrucciones de montaje de la placa de cocción.

el

### **Συνδυασμός συσκευών**

Η βάση εστιών και η κουζίνα πρέπει να είναι του ίδιου κατασκευαστή και να μπορούν να συνδυαστούν. Τα σημεία σύνδεσης πρέπει να είναι ίδια.

Προσέξτε τις διαστάσεις στις οδηγίες συναρμολόγησης της βάσης εστιών.

Εάν στο σημείο σύνδεσης της βάσης εστιών βρίσκεται κολλημένο ένα αυτοκόλλητο, πρέπει αυτό να κολληθεί ξανά μετά τη σύνδεση της βάσης εστιών.

### **Προετοιμασία του ντουλαπιού - Εικ. 1**

- Αυτή η συσκευή προορίζεται για χρήση μέχρι ένα μέγιστο ύψος 2.000 μέτρων πάνω από την επιφάνεια της θάλασσας.
- Μόνο η σωστή εγκατάσταση, σύμφωνα μ' αυτές τις οδηγίες συναρμολόγησης, εγγυάται την ασφαλή λειτουργία. Σε περίπτωση που δημιουργηθούν ζημιές από λάθος εγκατάσταση, την ευθύνη φέρει ο εγκαταστάτης.
- Προσέξτε τα φύλλα συναρμολόγησης για την εγκατάσταση των εξαρτημάτων.

- Τα εντοιχιζόμενα ντουλάπια πρέπει να είναι ανθεκτικά στη θερμοκρασία μέχρι τους 90 °C, οι γειτονικές προσόψεις των ντουλαπιών μέχρι τους 70 °C.

- Μην τοποθετήσετε τη συσκευή πίσω από μια διακοσμητική επένδυση. Υπάρχει κίνδυνος υπερθέρμανσης.

- Εκτελέστε όλες τις εργασίες κοπής των ανοιγμάτων στα ντουλάπια και στον πάγκο εργασίας πριν την τοποθέτηση των συσκευών. Απομακρύνετε τα απόβλητα (πριονίδια, γρέζια), η λειτουργία των ηλεκτρικών εξαρτημάτων μπορεί να επηρεαστεί αρνητικά.

- Προσοχή κατά την τοποθέτηση! Εξαρτήματα, τα οποία κατά τη διάρκεια της συναρμολόγησης είναι προστά, μπορεί να είναι κοφτερά. Για την αποφυγή τραυματισμών φοράτε γάντια προστασίας.

- Μεταξύ της συσκευής και των γειτονικών προσόψεων των ντουλαπιών είναι απαραίτητο να υπάρχει ένα κενό 5 mm.

### **Συσκευή κάτω από τον πάγκο εργασίας - Εικ. 2**

Το κουτί σύνδεσης συσκευών πρέπει να βρίσκεται στην περιοχή της γραμμοσκιασμένης επιφάνειας **B** ή έξω από το χώρο τοποθέτησης.

Ο ενδιάμεσος πάτος του ντουλαπιού εντοιχισμού χρειάζεται ένα άνοιγμα αερισμού.

Στερεώστε τα μη στερεωμένα ντουλάπια με μια γωνία του εμπορίου **C** στον τοίχο.

Στερεώστε τον πάγκο εργασίας πάνω στα εντοιχιζόμενα ντουλάπια.

### **Τοποθέτηση σε γωνία - Εικ. 3**

Για να μπορεί να ανοίξει η πόρτα της συσκευής, κατά την τοποθέτηση σε γωνία λάβετε υπόψη τις διαστάσεις **D**. Η διάσταση **E** εξαρτάται από το πάχος της πρόσοψης του ντουλαπιού κάτω από τη λαβή.

### **Σύνδεση της συσκευής**

- Μόνο ένας αδειούχος εγκαταστάτης επιτρέπεται να συνδέσει τη συσκευή. Ισχύουν οι κανονισμοί της τοπικής επιχείρησης διανομής ρεύματος και της εκάστοτε χώρας.
- Σε όλες τις εργασίες συναρμολόγησης πρέπει η συσκευή να βρίσκεται εκτός τάσης.
- Η συσκευή ανταποκρίνεται στην κατηγορία προστασίας 1 και επιτρέπεται να λειτουργεί μόνο με σύνδεση αγωγού προστασίας (γείωση).
- Καλώδιο σύνδεσης στο δίκτυο του ρεύματος: Τύπος H05VV-F ή ανώτερο. Ο κιτρινοπράσινος κλώνος για τη σύνδεση του αγωγού προστασίας (γείωσης) πρέπει να είναι από την πλευρά της συσκευής 10 mm πιο μακρύς από τους άλλους κλώνους.
- Στην εγκατάσταση πρέπει να υπάρχει μια διάταξη διακοπής όλων των πόλων με διάκενο επαφής το λιγότερο 3 mm, ή η συσκευή πρέπει να είναι συνδεδεμένη σε μια πρίζα σούκο. Αυτή η πρίζα μετά την τοποθέτηση πρέπει να είναι προσιτή.
- Η προστασία επαφής πρέπει να εξασφαλίζεται με την τοποθέτηση.
- Εξακριβώστε τους αγωγούς των φάσεων και τον ουδέτερο αγωγό ("μηδέν") στο κουτί σύνδεσης. Σε περίπτωση εσφαλμένης σύνδεσης μπορεί η συσκευή να υποστεί ζημιά.
- Εκτελέστε τη σύνδεση μόνο σύμφωνα με το σχέδιο σύνδεσης. Για την τάση βλέπε στην πινακίδα τύπου.
- Για τη σύνδεση τοποθετήστε τη συσκευή μπροστά από το ντουλάπι. Το καλώδιο σύνδεσης πρέπει να έχει το αντίστοιχο μήκος.
- Προσέξτε τις οδηγίες συναρμολόγησης της βάσης εστιών.

### **Στερέωση της συσκευής - Εικ. 4**

- Εάν χρειαστεί, συναρμολογήστε τους αποστάτες.
- Σπρώξτε τη συσκευή εντελώς μέσα και κεντράρετέ την.
- Βιδώστε καλά τη συσκευή.
- Η σχισμή μεταξύ του πάγκου εργασίας και της συσκευής δεν επιτρέπεται να καλυφθεί από πρόσθετα πηχάκια.

### **Αφαίρεση**

Θέστε τη συσκευή εκτός τάσης. Λύστε τις βίδες στερέωσης. Ανασηκώστε ελαφρά τη συσκευή και τραβήξτε την εντελώς έξω. Αποσυνδέστε τη σύνδεση της βάσης εστιών, βλέπε οδηγίες συναρμολόγησης της βάσης εστιών.

## Kombinasjon av apparater

Kokesonen og komfyren må være fra samme produsent og være kombinerbare. Kombinasjonspunktene må være like.

Ta hensyn til de oppgitte målene i monteringsanvisningen for kokesonen.

Hvis det er klistret på et merke på tilkoblingspunktet for kokesonen, må dette klistres på igjen etter tilkobling av kokesonen.

## Klargjøring av kjøkkenelementene - figur 1

- Dette apparatet er laget for bruk i en høyde over havet på maks. 2000 meter.
- Sikker bruk garanteres bare ved korrekt montering i henhold til denne monteringsanvisningen. Montøren står ansvarlig for skader som oppstår pga. feil montering.
- Følg veiledningen ved montering av tilbehør.
- Innbyggingsmoduler må tåle temperaturer på inntil 90 °C, og elementfronter i området må tåle inntil 70 °C.
- Apparatet må ikke monteres bak pyntedeksel. Det er fare for overoppheting.
- Alle utskjæringsarbeider i kjøkkenelementer og i arbeidsplaten må utføres før apparatet settes på plass. Fjern spon. Virkemåten til de elektriske komponentene kan påvirkes.
- Vær forsiktig ved montering! Deler som er tilgjengelige under montering, kan ha skarpe kanter. Bruk vernehansker for å unngå kuttskader.
- Mellom apparat og tilgrensende elementfronter må det være en luftespalte på 5 mm.

### Apparat under arbeidsplaten – figur 2

Vegguttak for apparatet må ligge i området ved den skraverte flaten **B** eller utenfor innbyggingsområdet.

Mellombunnen under ombyggingsskapet trenger en lufteåpning.

Kjøkkenelementer som ikke er fastgjort, skrur fast til veggen med et vanlig vinkeljern **C**.

Fest arbeidsplaten på kjøkkenelementet.

### Innbygging i hjørner – figur 3

For at apparatdøren skal kunne åpnes, må det tas hensyn til målene **D** ved innbygging i hjørner. Målet **E** er avhengig av tykkelsen på elementfronten under håndtaket.

## Koble til apparatet

- Apparatet må bare tilkobles av en godkjent fagperson. Følg bestemmelsene fra den lokale strømleverandøren og nasjonale lover og forskrifter.
- Ved alt monteringsarbeid må apparatet være spenningsløst.
- Apparatet er i samsvar med beskyttelsesklasse 1 og må bare kobles til en jordet stikkontakt.
- Nettledning: Type H05 VV-F eller høyere. Den gule og grønne ledere i jordledningen må på apparatsiden være 10 mm lengre enn de andre lederne.
- Installasjonen må tilkobles med en flerpolet skillebryter med en kontaktavstand på minst 3 mm, eller apparatet må tilkobles via støpsel og jordet stikkontakt. Støpselet må være tilgjengelig etter innbyggingen.
- Montering må ikke innskrenke berøringsbeskyttelsen.
- Identifiser fase- og nøytralleder ("nulleleder") i stikkontakten. Apparatet kan bli ødelagt ved feiltilkobling.
- Skal bare kobles til i henhold til tilkoblingsskissen. Spenning – se typeskiltet.
- Sett apparatet som skal tilkobles, foran kjøkkenelementet. Tilkoblingsledningen må ha en tilsvarende lengde.
- Følg monteringsanvisningen for platetoppen.

## Feste av apparatet – fig. 4

- Monter avstandholderne ved behov.
- Skyv apparatet helt inn og i midten.
- Skru fast apparatet.
- Glipen mellom arbeidsplate og apparat må ikke lukkes av lister e.l.

## Utmontering

Koble apparatet spenningsløst. Løsne festeskruene. Løft apparatet litt opp og trekk det helt ut. Koble fra kokesonekontakten. Se monteringsanvisningen for kokesonen.

## Kombinerad utrustning

Häll och spis ska komma från samma tillverkare och vara kombinerbara. Kombinationspunkterna måste stämma överens. Observera måttangivelserna i hällens monteringsanvisning.

Om det sitter en klisteretikett vid hällens anslutningspunkt måste den sättas tillbaka igen när hällen har kopplats in.

## Förbereda stommen - bild 1

- Enheten är avsedd för användning upp till högst 2000 m över havet.
- Säker användning förutsätter proffsig montering enligt monteringsanvisningen. Installatören ansvarar för skador som uppstår på grund av felaktig inbyggnad.
- Följ monteringsbladen för tillbehörsmontering.
- Stommarna ska tåla temperaturer upp till 90 °C, fronter in till 70 °C.
- Montera inte enheten bakom dekorpanel. Risk för överhettning.
- Gör alla urtag i stommar och bänkskivor innan du sätter i enheten. Ta bort spånen, de kan påverka elkomponenternas funktion.
- Var försiktig vid monteringen! Du kommer åt delar vid montering som kan ha vassa kanter. Använd skyddshandskar, så undviker du skärskador.
- Det ska finnas en 5 mm-luftspalt mellan enheten och angränsande skåpfronter.

## Enhet under bänkskiva - bild 2

Vägguttaket för anslutningen måste sitta inom området **B** eller utanför inbyggnadsutrymmet.

Inbyggnadsskåpets hyllplan ska ha ventilationshål.

Använd vinkeljern (finns att köpa i handeln) **C** vid montering av möbler som inte är väggfasta.

Fäst bänkskivan i inbyggnadsskåpet.

## Hörnmontering - bild 3

Beakta mått **D** vid montering i hörn, så att dörren till enheten kan öppnas. **E**-målet är beroende av tjockleken på skåpfront och beslag.

## Anslut enheten

- Det är bara behörig elektriker som får elansluta enheten. Följ gällande nationella elföreskrifter samt elleverantörens bestämmelser.
- Enheten ska vara spenningslös vid all slags montering.
- Enheten har skyddsklass 1 och ska ha jordad elanslutning.
- Nätanslutning: minst typ H05 VV-F. Den gul-gröna jordledaren ska vara 10 mm längre än övriga ledare på enhetsidan.
- Installationen kräver en allpolig brytare med brytavstånd på minst 3mm, annars måste du ansluta enheten till jordat uttag. Det ska gå att komma åt kontakten efter inbyggnad.
- Installationen måste ge ett fullgott petskydd.
- Identifiera fas- och neutralledare (nolla) i kopplingsdosan. Felanslutning kan skada enheten.
- Anslut enligt kopplingsschemat. Information om spänning finns på märkskylten.
- Ställ enheten framför stommen före anslutning. Sladden ska ha rätt längd.
- Följ hällens monteringsanvisningar.

## Fästa enheten - bild 4

- Montera distanserna vid behov.
- Skjut in enheten i skåpet helt och hållet och rikta upp den.
- Skruva fast enheten.
- Se till så att spalten mellan bänkskiva och enhet inte täcks av andra lister.

## Demontering

Stäng av strömmen. Lossa fästskruvarna. Lyft enheten något och dra sedan ut den helt och hållet. Lossa hällens anslutning, se hällens monteringsanvisning.



## Laitteiden yhdistäminen

Keittotason ja liedien pitää olla samalta valmistajalta ja liitettävissä. Liitäntäpisteiden pitää olla samanlaiset.

Ota keittotason asennusohjeessa olevat mittatiedot huomioon. Jos keittotason liitäntäkohdassa on tarra, se on liimattava keittotason asennuksen jälkeen takaisin paikalleen.

## Kalusteen valmistelu - kuva 1

- Tämä laite on tarkoitettu käytettäväksi enintään 2000 metrin korkeudella merenpinnasta.
- Ainoastaan näiden asennusohjeiden mukainen asennus takaa turvallisen käytön. Virheellisestä asennuksesta johtuvista vahingoista vastaa asentaja.
- Noudata lisäosien asennusta koskevia asennusohjeita.
- Kalusteen täytyy kestää lämpötilaa 90 °C, ympärillä olevien kalusteiden etuosien vähintään lämpötilaa 70 °C.
- Älä asenna laitetta somistelevyn taakse. Vaarana on ylikuumentuminen.
- Tee kaikki kalusteiden ja työtason leikkaukset ennen laitteen asennusta. Poista lastut, sähkötoimisiin rakennuksiin voi muutoin tulla häiriöitä.
- Ole varovainen, kun teet asennustyötä! Osat, joihin pääset asennuksen aikana käsiksi, voivat olla teräväreunaisia. Käytä suojakäsineitä, jotta vältät viiltohaavat.
- Laitteen ja viereisten keittiökaluksien etuosien välissä pitää olla ilmatilaa vähintään 5 mm.

## Laite työtason alla - kuva 2

Laitteen liitäntärasian tulee olla viivoitetun pinnan alueella **B** tai asennusalueen ulkopuolella.

Asennuskaapin välipohjassa täytyy olla tuuletusrako.

Kiinnitä irralliset kalusteet yleisesti saatavana olevalla kulmalevyllä **C** seinään.

Kiinnitä työtaso kalusteeseen.

## Asennus kulmaan - kuva 3

Jotta laitteen luukku saadaan avattua, ota kulmaan asentaessasi huomioon mitat **D**. Mitta **E** riippuu kalusteen etuosan paksuudesta kahvan alapuolella.

## Laitteen liittäminen

- Laitteen saa liittää vain valtuutettu asentaja. Noudata paikallisen sähköjakelijan ja kyseisen maan säädöksiä.
- Laitteessa ei saa olla jännitettä asennustöitä tehtäessä.
- Laitteen suojaluokka on 1, ja sen käyttö on sallittu vain maadoitusliitäntän kanssa.
- Verkkoliitäntäjohto: tyyppi H05 VV-F tai korkeampiarvoinen. Maadoitusjohdon liitäntään kelta-vihreän johtimen pitää olla laitteen puolella 10 mm pidempi kuin muut johtimet.
- Asennukseen tarvitaan johanapainen katkaisin, jonka koskettimien avautumisväli on vähintään 3 mm, tai laite liitetään maadoitettuun pistorasiaan. Tähän pitää päästä käsiksi asennuksen jälkeen.
- Asennuksen pitää taata kosketussuoja.
- Yksilöi vaihe- ja nollajohdot liitäntärasiasissa. Jos liitäntä tehdään väärin, laite voi vaurioitua.
- Liitä vain liitäntäkuvan mukaan. Jännite, ks. tyyppikilpi.
- Aseta laite liitäntää varten kalusteen eteen. Liitäntäjohdon on oltava riittävän pitkä.
- Noudata keittotason asennusohjetta.

## Laitteen kiinnittäminen - kuva 4

- Asenna tarvittaessa välike.
- Työnnä laite kunnolla paikalleen ja kohdista keskelle.
- Ruuvaa laite kiinni.
- Työtason ja laitteen välistä rakoa ei saa sulkea lisälistalla.

## Irrotus

Poista laitteesta jännite. Irrota kiinnitysruuvit. Nosta laitetta kevyesti ja vedä kokonaan ulos. Irrota keittotason pistoke, ks. keittotason asennusohje.

## Комбинирование приборов

Варочная панель и плита должны быть изготовлены одним производителем и иметь возможность комбинирования. Соединительные блоки должны быть одинаковыми.

Обратите внимание на размеры в инструкции по монтажу варочной панели.

Если на месте подсоединения находится наклейка, приклейте её обратно после подсоединения варочной панели.

## Подготовка мебели – рис. 1

- Данный прибор предназначен для использования на высоте не более 2000 м над уровнем моря.
- Безопасность эксплуатации гарантируется только при квалифицированной сборке с соблюдением данной инструкции по монтажу. За повреждения из-за неправильной установки ответственность несёт сборщик.
- Обратите внимание на монтажные пластины для установки принадлежностей.
- Мебель для встраивания должна выдерживать температуру до 90 °C, а соседние фасады – до 70 °C.
- Не устанавливайте прибор за декоративной накладкой. В противном случае возникнет опасность перегрева.
- Все работы по выполнению вырезов на мебели и столешнице выполняйте до установки приборов. Удалите опилки, так как они могут нарушить работу электрических компонентов.
- Будьте осторожны! Детали, открытые при монтаже, могут быть острыми. Чтобы не порезаться во время монтажа, используйте защитные перчатки.
- Между прибором и соседними фасадами должен быть зазор минимум 5 мм.

## Установка прибора под столешницу — рис. 2

Розетка для подключения прибора должна находиться в заштрихованной области **B** или за пределами встраиваемого модуля.

В разделительной перегородке шкафа, в который встраивается прибор, должно быть отверстие для вентиляции.

Незакрепленные модули прикрепите к стене с помощью обычного уголка **C**.

Закрепите столешницу на модулях.

## Монтаж в углах — рис. 3

Чтобы дверь могла свободно открываться, при монтаже в углах учитывайте расстояние, указанное на рисунке **D**. Значение **E** складывается из толщины фронтальных панелей мебели и высоты ручек.

## Подключение прибора

- Подключение прибора должно выполняться только квалифицированным специалистом. Необходимо соблюдать национальные и региональные нормы электроснабжения.
- При выполнении любых монтажных работ прибор должен быть обесточен.
- Прибор соответствует классу защиты 1, поэтому он должен эксплуатироваться только с подключённым заземляющим проводом.
- Сетевой провод: тип H05 VV-F или выше. Жёлто-зелёная жила заземляющего провода со стороны прибора должна быть на 10 мм длиннее остальных жил.
- При установке следует предусмотреть специальный выключатель для размыкания всех полюсов с расстоянием между разомкнутыми контактами не менее 3 мм или подключить прибор через устройство с заземляющим контактом. Обеспечьте к нему свободный доступ после встраивания прибора.
- При установке обеспечьте защиту от прикосновения.
- Определите фазовый и нейтральный (нулевой) контакты в розетке. Неправильное подключение может стать причиной повреждения прибора.
- Подключайте только в соответствии со схемой. Напряжение указано на типовой табличке.
- Для подключения к сети установите прибор перед мебелью. Сетевой провод должен быть соответствующей длины.
- Соблюдайте инструкцию по монтажу варочной панели.

## Закрепление прибора — рис. 4

- Если необходимо, установите распорки.
- Вставьте прибор до конца и выровняйте по центру.
- Закрепите прибор.
- Зазор между столешницей и прибором необходимо закрыть дополнительной планкой.

## Демонтаж

Обесточьте прибор. Ослабьте винты крепления. Приподнимите и выньте прибор. Отключите варочную панель, см. инструкцию по монтажу варочной панели.

CS

## Kombinace spotřebičů

Varná deska a trouba musí být od stejného výrobce a navzájem kombinovatelné. Kombinační body musí být stejné.

Řiďte se podle údajů o rozměrech v montážním návodu pro varnou desku.

Pokud je na místě připojení pro varnou desku nalepená nálepka, je nutné ji po připojení varné desky znovu nalepit.

## Příprava nábytku – obrázek 1

- Tento spotřebič je určený pro použití v maximální nadmořské výšce 2 000 m.
- Jen odborná vestavba podle tohoto montážního návodu zaručuje bezpečné používání. Za škody způsobené chybnou vestavbou odpovídá montážní firma.
- Řiďte se montážními pokyny pro zabudování příslušenství.
- Vestavný nábytek musí být odolný vůči teplotě až do 90 °C, přilehlé přední hrany nábytku až do 70 °C.
- Nezabudovávejte spotřebič za dekorační kryt. Hrozí nebezpečí přehřátí.
- Všechny výřezové práce v nábytku a pracovní desce proveďte před vsazením spotřebičů. Odstraňte piliny, funkce elektrických součástí by mohla být negativně ovlivněna.
- Pozor při vestavbě! Části, které jsou přístupné při montáži, mohou mít ostré hrany. Abyste zabránili pořezání, používejte ochranné rukavice.
- Mezi spotřebičem a přilehlými předními hranami nábytku musí být vzduchová mezera 5 mm.

## Spotřebič pod pracovní deskou - obrázek 2

Zásuvka pro připojení spotřebiče musí být umístěna v oblasti vyšrafované plochy **B** nebo mimo prostor zabudování spotřebiče. U mezidna nábytkového korpusu je nutný větrací výřez.

Neupevněný nábytek připevněte ke stěně běžně prodávaným úhelníkem **C**.

Pracovní desku připevněte k vestavnému nábytku.

## Vestavba do rohu - obrázek 3

Aby bylo možno otevírat dvířka spotřebiče, je nutné při vestavbě do rohu dodržet rozměry **D**. Rozměr **E** závisí na tloušťce přední hrany nábytku pod madlem.

## Připojení spotřebiče

- Elektrické připojení smí provádět pouze koncesovaný odborník. Platí předpisy místních elektrorozvodných závodů a příslušné země.
- Při veškerých montážních pracích musí být spotřebič odpojený od sítě.
- Spotřebič odpovídá stupni ochrany 1 a smí být připojen jen kabelem s ochranným vodičem.
- Přívodní kabel: typ H05 VV-F nebo vyšší. Žluto-zelený vodič pro připojení ochranného vodiče musí být na straně spotřebiče o 10 mm delší než ostatní vodiče.
- Při instalaci se musí použít jistič všech pólů se vzdáleností kontaktů min. 3 mm nebo musí být spotřebič zapojen pomocí zástrčky s ochranným kontaktem. Zástrčka musí být přístupná i po dokončení vestavby.
- Ochrana proti dotyku musí být zajištěna vestavbou.
- Identifikujte fázové vodiče a nulový vodič v připojovací zásuvce. V případě nesprávného připojení může dojít k poškození spotřebiče.
- Připojení provádějte pouze podle schématu připojení. Napětí viz typový štítek.
- Při připojování postavte spotřebič před nábytek. Přívodní kabel musí být dostatečně dlouhý.
- Dodržujte montážní návod pro varnou desku.

## Upevnění spotřebiče - obrázek 4

- V případě potřeby namontujte rozpěrku.
- Spotřebič zcela zasuňte a středově vyrovnejte.
- Spotřebič přišroubujte.
- Mezera mezi pracovní deskou a spotřebičem se nesmí zakrývat žádnými přídavnými lištami.

## Demontaż

Spotřebič odpojte od sítě. Uvolněte upevňovací šrouby. Spotřebič mírně nazdvihněte a zcela vytáhněte. Varnou desku odpojte, viz montážní návod pro varnou desku.

pl

## Kombinacja urządzeń

Płyta grzejna i kuchenka muszą pochodzić od tego samego producenta oraz do siebie pasować. Miejsca połączeń muszą być idealnie do siebie dopasowane.

Należy przestrzegać wymiarów podanych w instrukcji montażu płyty grzejnej.

Jeśli w miejscu podłączenia płyty grzejnej przyklejona jest naklejka, po podłączeniu urządzenia należy ją ponownie przykleić.

## Przygotowanie mebli - rys.1

- Urządzenie jest przeznaczone do użytkowania na maksymalnej wysokości 2000 metrów nad poziomem morza.
- Wyłącznie prawidłowy montaż, wykonany zgodnie z instrukcją montażu, gwarantuje bezpieczne użytkowanie urządzenia. Za szkody powstałe w wyniku niewłaściwego montażu odpowiada monter.
- Przestrzegać wskazówek podanych na kartkach dotyczących montażu elementów wyposażenia.
- Meble do zabudowy muszą być odporne na temperaturę do 90 °C, a graniczące z urządzeniem fronty mebli do 70 °C.
- Urządzenia nie montować za listwą dekoracyjną. Istnieje ryzyko przegrzania.
- Meble i blat roboczy należy docinać przed wstawieniem urządzeń. Usunąć wióry, ponieważ mogą one zakłócać funkcjonowanie elementów elektrycznych.
- Podczas montażu zachować ostrożność! Elementy, które są dostępne podczas montażu, mogą mieć ostre krawędzie. Należy nosić rękawice ochronne, chroniące przed skaleczeniem.
- Pomiedzy urządzeniem a frontami przyległych mebli należy zachować odstęp 5 mm.

## Urządzenie pod blatem roboczym - rys. 2

Gniazdo przyłączeniowe urządzenia musi znajdować się w zakreślowanym obszarze **B** lub poza obszarem zabudowy.

W płycie przegradzającej szafki do zabudowy musi być otwór wentylacyjny.

Meble, które nie są przymocowane, należy przytwierdzić do ściany przy pomocy kątownika **C**.

Przymocować blat roboczy do mebli.

## Montaż narożny - rys. 3

Aby w przypadku montażu narożnego możliwe było otworzenie drzwiczek urządzenia, należy uwzględnić wymiar **D**. Wymiar **E** zależy od grubości frontu mebli pod uchwytem.

## Podłączanie urządzenia

- Urządzenie może podłączyć wyłącznie specjalista z odpowiednimi uprawnieniami elektrycznymi. Obowiązują przepisy krajowe oraz zalecenia lokalnego dostawcy prądu.
- Podczas wszystkich prac montażowych należy wyłączyć zasilanie urządzenia.
- Urządzenie odpowiada klasie ochrony 1 i może być użytkowane wyłącznie, jeśli jest podłączone do przewodu uziemiającego.
- Przewód przyłączeniowy do sieci: typ H05 VV-F lub o wyższym symbolu. Kabel żółto-zielony przyłącza przewodu uziemiającego po stronie urządzenia musi być dłuższy o 10 mm od innych kabli.
- Do instalacji konieczny jest wielobiegunowy rozłącznik od sieci elektrycznej z rozwarciem styków minimum 3 mm, lub urządzenie można podłączyć za pomocą wtyczki z uziemieniem. Musi się ona znajdować w dostępnym miejscu.
- Montaż musi zapewnić ochronę przed niezamierzonym dotknięciem.
- Należy zidentyfikować przewody fazowy i zerowy w gnieździe przyłączeniowym. Niewłaściwe podłączenie może doprowadzić do uszkodzenia urządzenia.
- Podłączając wyłącznie według schematu połączeń. Napięcie, patrz tabliczka znamionowa.
- W celu podłączenia ustawić urządzenie przed meblami. Przewód przyłączeniowy musi być wystarczająco długi.
- Przestrzegać instrukcji montażu płyty grzewczej.

## Montaż urządzenia - rys. 4

- W razie potrzeby zamontować rozpórki.

- Urządzenie całkowicie wsunąć, ustawiając pośrodku.
- Przymocować urządzenie śrubami.
- Nie wolno przysłać dodatkową listwą szczeliny pomiędzy blatem roboczym a urządzeniem.

### Demontaż

Wyłączyć zasilanie urządzenia. Odkręcić śruby mocujące. Urządzenie unieść i całkowicie wyciągnąć. Wyciągnąć wtyczkę urządzenia z gniazda, patrz instrukcja montażu płyty grzejnej.

tr

## Cihazların kombinasyonu

Aynı üreticiye ait ocak ve fırın kombine edilebilir olmalıdır. Kombinasyon noktaları aynı olmalıdır.

Ocağın montaj talimatındaki ölçü bilgilerini dikkate alınız.

Ocağın bağlantı noktasına yapışkanlı şerit yapıştırılırsa ocağın bağlanmasından sonra bu şerit yeniden yapıştırılmalıdır.

## Mobilyaların hazırlanması - Resim 1

- Bu cihaz, deniz seviyesinden en fazla 2000 metre yükseklikte kullanılmak üzere tasarlanmıştır.
- Cihazın montajı ancak bu montaj talimatında tarif edilen şekilde, usulüne uygun olarak yapılmışsa cihazın güvenli kullanımı söz konusu olabilir. Yanlış montajdan kaynaklanan arızalardan montajı yapan kişi sorumludur.
- Aksesuarların montajı için montaj sayfalarına dikkat ediniz.
- Montaj mobilyaları 90 °C'ye kadar, yakınındaki mobilya cepheleri ise 70 °C'ye kadar ısıya dayanıklı olmalıdır.
- Cihazı bir dekor kapağının arkasına monte etmeyiniz. Aşırı ısınma nedeniyle tehlike oluşturur.
- Mobilyalarda ve çalışma tezgahında yapılacak tüm çalışmaları cihazları yerleştirmeden önce tamamlayınız. Elektrikli parçaların çalışmasını etkileyebilecek talaşları temizleyiniz.
- Montaj sırasında dikkat! Montaj sırasında erişilebilen parçaların kenarları keskin olabilir. Yaralanmaları önlemek için koruyucu eldiven takılmalıdır.
- Cihaz ve mobilya kenarı arasında 5 mm'lik bir hava boşluğu olmalıdır.

## Cihaz çalışma tezgahının altına yerleştirilecekse -Resim 2

Cihaz bağlantı prizi taraflı yüzey alanı **B**'de veya montaj bölgesi dışında olmalıdır.

Dolaptaki ara zemin bir havalandırma boşluğuna sahip olmalıdır.

Sabitlenmemiş mobilyalar piyasada bulunan **C** köşebentleri ile duvara sabitlenmelidir.

Çalışma tezgahı montaj mobilyasına sabitlenmelidir.

## Köşe montajı - resim 3

Cihazın kapağının açılabilmesi için köşe montajı sırasında **D** ölçüsüne dikkat edilmelidir. Ölçüler **E**, tutamağın alt kısmında kalan mobilyanın ön cephesinin kalınlığına bağlıdır.

## Cihazın bağlanması

- Cihazın elektrik bağlantısı, sadece eğitimli bir uzman tarafından yapılmalıdır. Bölgesel elektrik dağıtıcısının ve ülkenin yönergeleri geçerlidir.
- Bütün montaj işlemleri sırasında cihazın şebeke bağlantısı kesik olmalıdır.
- Cihaz koruma sınıfı 1'e aittir ve sadece topraklama kablosu bağlantısı ile çalıştırılabilir.
- Şebeke bağlantı kablosu: Tip H05 VV-F veya daha yüksek değerli. Topraklama kablosu bağlantısı için sarı-yeşil kablo, diğer kablolardan en az 10 mm daha uzun olmalıdır.
- Montaj sırasında en az 3 mm temas açıklığı olan tüm kutuplara uygun bir ayırıcı şalterin mevcut olması gerekmektedir veya cihaz priz koruma sistemi ile fişe bağlanmış olmalıdır. Bunlara, kurulduktan sonra kolayca ulaşılabilir.
- Montaj sırasında bir elektrik temas koruyucusu mevcut olmalıdır.
- Faz ve nötr ("Sıfır") kablo bağlantı prizinde tanımlanmalıdır. Hatalı bir bağlantı, cihazın zarar görmesine sebep olabilir.
- Sadece bağlantı resmine göre bağlanmalıdır. Gerilim için tip levhasına bakınız.
- Cihazı bağlamak için mobilyanın önüne yerleştiriniz. Bağlantı kablosu yeterince uzun olmalıdır.
- Ocak montaj kılavuzuna dikkat ediniz.

## Cihazın sabitlenmesi - resim 4

- Gerekirse mesafe tutucularını monte ediniz.
- Cihazı tamamen içeri itiniz ve ortalayınız.

- Cihazı sıkıca vidalayınız.
- Çalışma tezgahı ve cihaz arasındaki aralık, ek pervazlarla kapatılmamalıdır.

## Sökülmesi

Cihazın elektrik girişini kesiniz. Sabitleme civatalarını sökünüz. Cihazı hafifçe kaldırınız ve tamamen dışarı çekiniz. Ocak bağlantısını kesiniz, bunun için ocağın montaj talimatına bakınız.

