



BOSCH

Register your
new device on
MyBosch now and
get free benefits:
[bosch-home.com/
welcome](https://bosch-home.com/welcome)



Universal kitchen machine

MUM59...



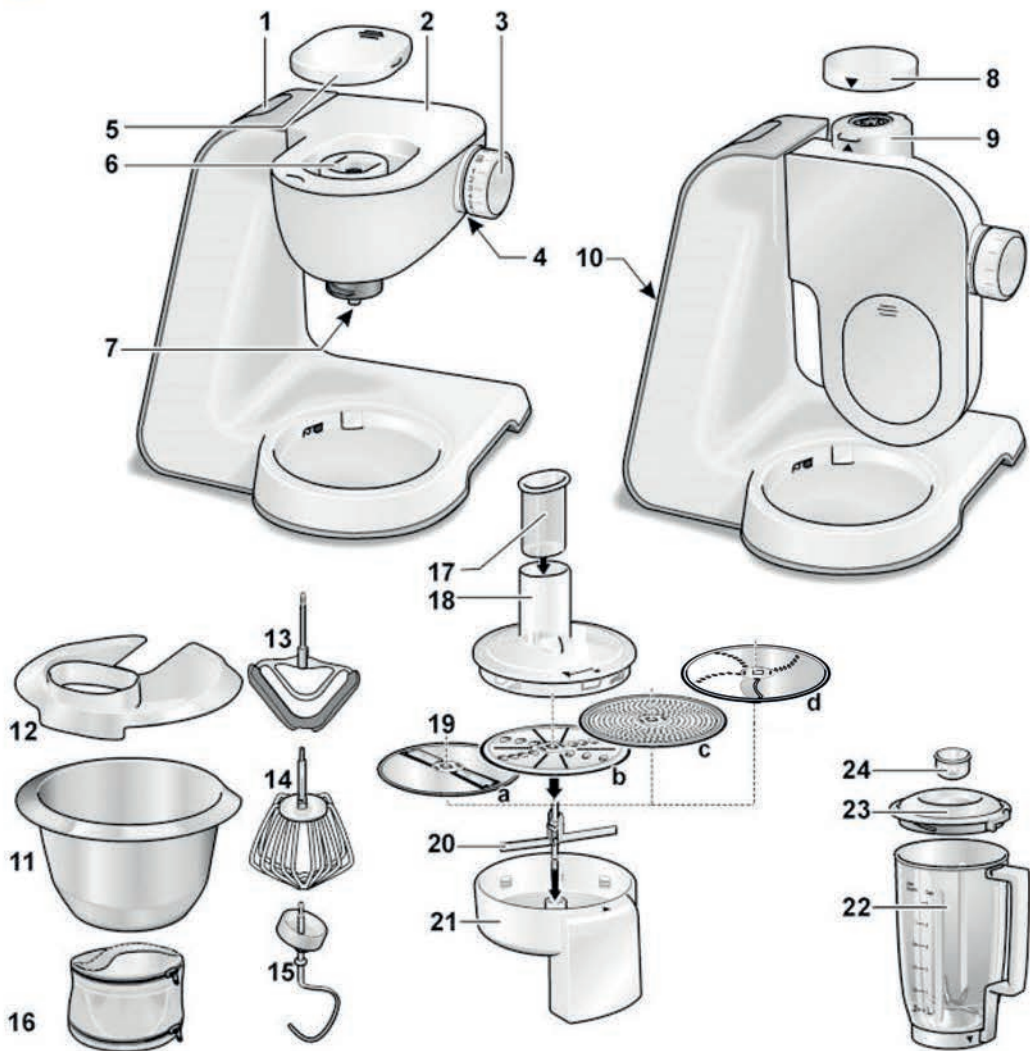
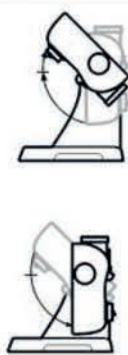

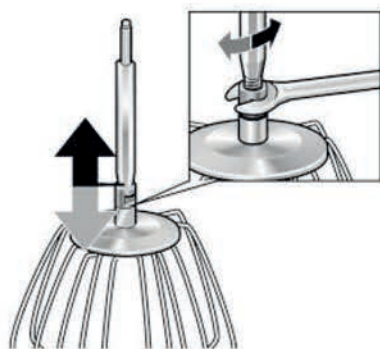

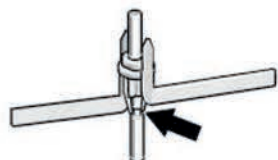
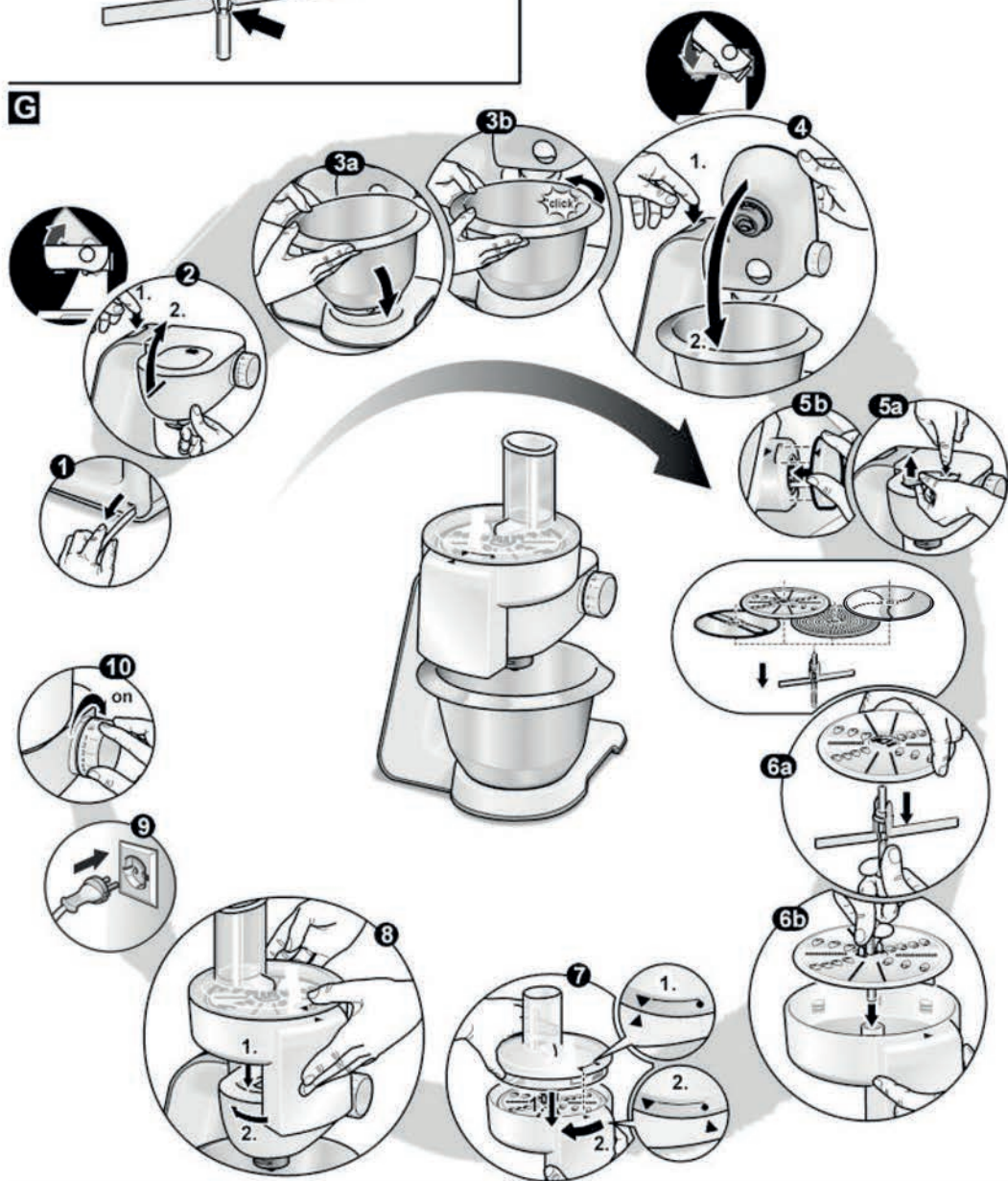

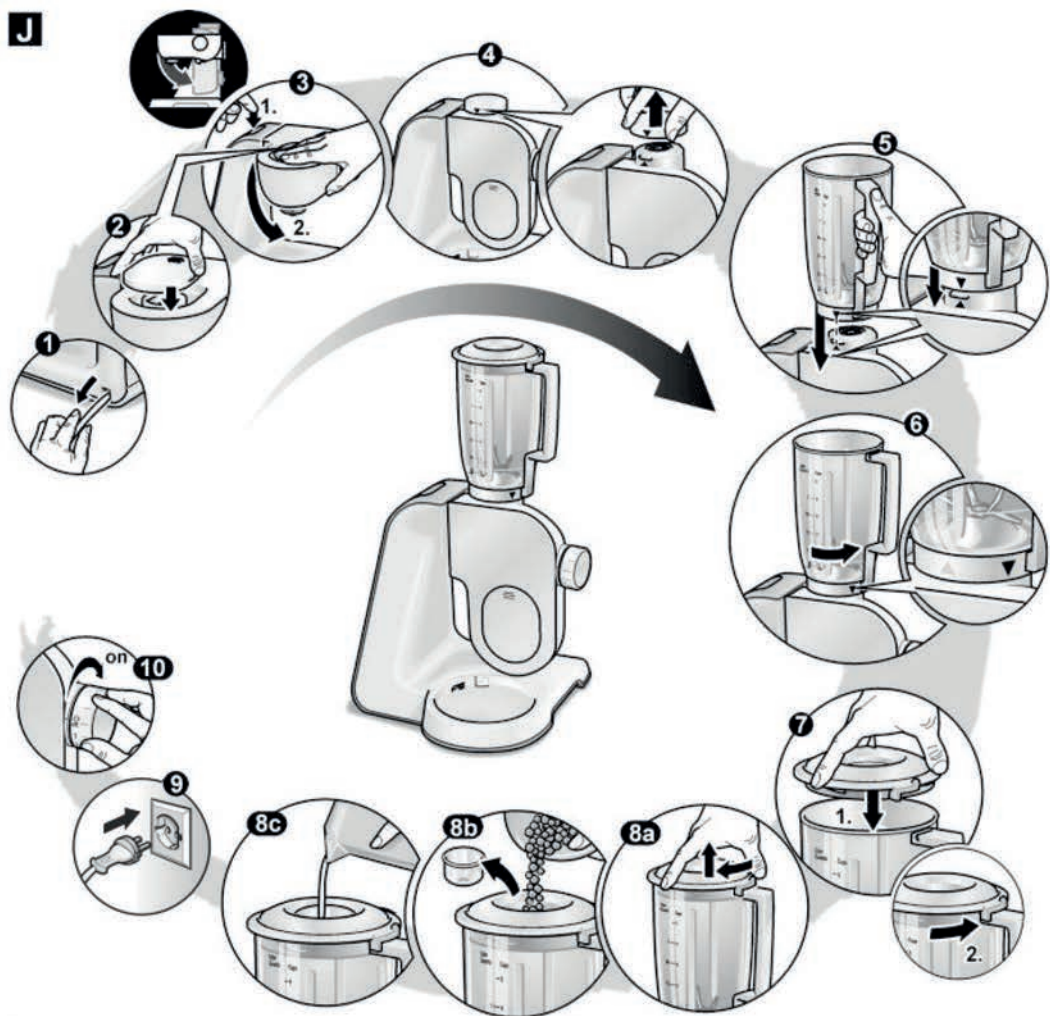
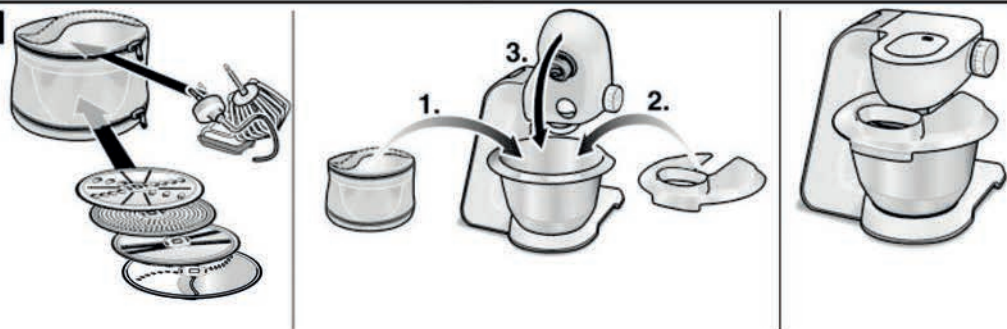















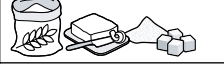

[sl]	Navodila za uporabo	Univerzalni kuhinjski robot	10
[hr]	Upute za upotrebu	Kuhinjski robot	21
[sr]	Uputstvo za upotrebu	Univerzalna kuhinjska mašina	32
[mk]	Упатство за употреба	Кујнски робот	43
[sq]	Manuali i përdorimit	Robot kuzhine	55

A**B****C**















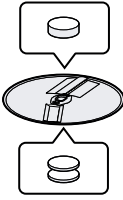



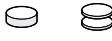

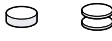
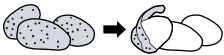

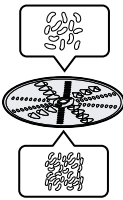

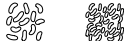

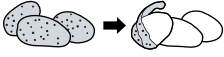
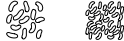

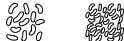

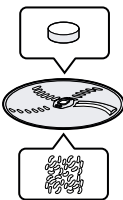

D**E**

F**G****H**

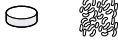



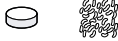
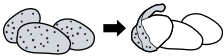





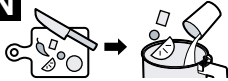



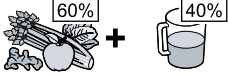

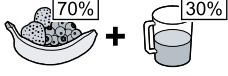

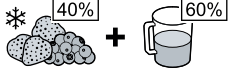

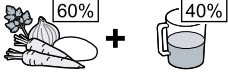
J**K**

L				 MIN-MAX	1. ↓ 2.	 1-7/M	 00:00
	4-8 °C 		100-600 ml			7	1-6 min
	21-25 °C  → 		1-8 x 			7	4-6 min
			Σ 550-2700 g	↓		1	30 s
			Σ 350-550 g	↓		1	30 s
			Σ 560-1100 g	↓		1	30 s
			 350-1000 g	↓		1	30 s
			 350-1000 g	↓		1	30 s
					↓		3

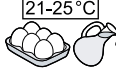



M

			 MAX	 1-7/ M
			1000 g	7
			1000 g	5
			1000 g	5
			1000 g	5
			1000 g	6
			1000 g	7
			1000 g	6
			1000 g	5
			800 g	7
			1000 g	7
			1000 g	7
			1000 g	6
			1000 g	5
			1000 g	5

N

		 MIN-MAX	 1-7 / M	 00:00
		300-1000 g	7	45-120 s
		300-1000 g	7	45-120 s
		300-1250 g	7	45-120 s
		300-1250 g	7	45-120 s
		300-750 g	7	45-120 s
		1 x 	7	150 s
		350-1000 g	7	45-90 s
		5-10 x 10 g	M	2-4 x 2 s

0

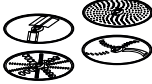
					
	✓	✗	✗	✗	✗
	✓	✓	✓	✓	✓
	✓	✓	✓	✓	✓
	✓	✓	✓	✓	✓
	✗	✓	✓	✓	✗
	✓	✓	✓	✓	✓

Namenska uporaba

Ta aparat je namenjen samo za uporabo v zasebnem gospodinjstvu. Aparat uporabljajte samo za običajne količine in čas predelave v gospodinjstvu.

Aparat je primeren za mešanje, gnetenje in stepanje živil. Aparatov ne smete uporabljati za obdelavo drugih snovi oz. predmetov. Z dodatnim priborom, ki ga dovoljuje proizvajalec, so možni dodatni načini uporabe. Aparat uporabljajte samo z dovoljenimi originalnimi deli in priborom. Nikoli ne uporabljajte pribora drugih aparatov.

Aparat uporabljajte le v notranjih prostorih, na sobni temperaturi in do nadmorske višine 2000 m.

Pomembni varnostni napotki

Pazljivo preberite navodila za uporabo, ravnajte v skladu z njimi in jih nato shranite! Ob predaji aparata drugi osebi priložite tudi navodila. Neupoštevanje navodil za pravilno uporabo aparata izključuje odgovornost proizvajalca za posledično nastalo škodo.

Ta aparat lahko osebe z zmanjšanimi fizičnimi, senzoričnimi ali duševnimi sposobnostmi ali osebe, ki ne razpolagajo z izkušnjami in/ali znanjem, uporabljajo le, ko so pod nadzorom ali če so bile poučene o varni uporabi in so razumele nevarnosti, ki izhajajo iz uporabe aparata. Otroci se ne smejo zadrževati v bližini aparata niti priključnega vodnika in aparata ne smejo uporabljati. Otroci se ne smejo igrati z aparatom. Otroci ne smejo čistiti aparata ali izvajati uporabniškega vzdrževanja.

Nevarnost električnega udara in požara!

- Aparat se sme priključiti in obratovati le v skladu s podatki na tipski tablici. Aparat uporabljajte le, če priključni kabel in aparat nista poškodovana. Da bi preprečili nevarnosti, lahko popravila na aparatu, npr. menjavo poškodovanega priključnega kabla, izvaja samo naša servisna služba.
- Aparat vklopljajte in izklopljajte izključno z vrtljivim stikalom. Aparata nikoli ne priključite na časovna stikala ali vtičnice na daljinsko upravljanje. Med delovanjem vedno nadzorujte aparat!
- Aparata ne odlagajte na ali v bližino vročih površin, kot so grelne plošče. Omrežni kabel ne sme priti v stik z vročimi deli in ne smete ga vleči čez ostre robove.
- Osnovnega aparata nikoli ne potopite v vodo ali čistite v pomivalnem stroju. Za čiščenje ne uporabljajte parnega čistilnega aparata. Aparata ne uporabljajte z mokrimi rokami.
- Aparat morate odklopiti od električnega omrežja po vsaki uporabi, vedno, ko ni pod nadzorom, preden ga sestavite ali razstavite in pred čiščenjem ter v primeru napake.

⚠ Nevarnost poškodb!

- Pred zamenjavo pribora ali dodatne opreme, ki se med obratovanjem gibajo, morate aparat izklopiti in odklopiti od električnega omrežja. Po izklopu pogon za kratek čas še deluje. Počakajte, da se pogon popolnoma ustavi.
- Vrtljive roke ne predstavljajte, ko je aparat vklopljen.
- Orodja uporabljajte samo z vstavljeno posodo, nameščenim pokrovom in nameščenimi zaščitnimi pokrovi! Pri uporabi pribora po navodilih namestite posodo, pokrov in zaščitni pokrov pogona!
- Med delovanjem aparata z rokami nikoli ne segajte v posodo ali polnilno odprtino. V posodo ali polnilno odprtino ne vstavljajte predmetov (npr. kuhalnic). Z rokami, lasmi, oblačili in drugimi pripomočki se ne približujte vrtečim se delom.
- Nikoli hkrati ne uporabljajte orodja in pribora ali 2 delov pribora. Pri uporabi pribora upoštevajte ta navodila za uporabo in priložena navodila za uporabo.
- Pribor uporabljajte le, ko je povsem sestavljen. Pribora nikoli ne sestavljajte na osnovnem aparatu. Pribor uporabljajte samo v predvidenem delovnem položaju.
- Nikoli ne segajte v ostra rezila in na robove kolutov za sekljanje. Kolute za sekljanje vedno prijemajte le ob robu!
- Rezil mešalnika se ne dotikajte s prostimi rokami.
- Nikoli ne posegajte v notranjost nameščenega mešalnika! Mešalnika nikoli ne uporabljajte brez nameščenega pokrova.
- Bodite previdni pri ravnanju z ostrimi noži, predvsem pri praznjenju in čiščenju posode.

⚠ Nevarnost oparin!

Pri obdelavi vročih živil skozi odprtino v pokrovu uhaja para.

⚠ Nevarnost zadužitve!

Ne dovolite otrokom, da se igrajo z embalažnim materialom.

⚠ Pozor!

Priporočamo vam, da aparata nikoli ne pustite vklopljenega dlje, kot je potrebno za obdelavo živil.

Ne uporabljajte v praznem teku.

⚠ Pomembno!

Aparat po vsaki uporabi, in če ga dalj časa niste uporabljali, obvezno temeljito očistite (→ »Čiščenje in nega« glejte stran 17).

Razlaga simbolov na aparatu oz. priboru



Upoštevajte napotke v navodilih za uporabo.



Previdno! Vrteča se rezila.



Previdno! Vrteča se orodja.
Ne segajte v polnilno odprtino.

Čestitamo vam za nakup novega aparata podjetja **Bosch**. Nadaljnje informacije o naših proizvodih najdete na našem spletišču.

Vsebina

Namenska uporaba.....	10
Pomembni varnostni napotki	10
Varnostni sistemi	12
Kratek pregled	12
Delovni položaji	13
Upravljanje	14
Čiščenje in nega.....	17
Hramba	17
Pomoč pri okvarah	18
Primeri uporabe	18
Poseben pribor.....	20
Odstranitev starega aparata v odpad	20
Servisna služba.....	20

Varnostni sistemi

Vklopna zaščita

Glejte tabelo "Delovni položaji".

Aparat se lahko vklopi v položaj **1** in **3** le:

- ko je posoda (11) vstavljena in obrnjena do zaskoka.

Varovalo pred ponovnim vklopom

V primeru prekinitve električnega napajanja ostane aparat vklopljen, vendar se motor več ne zažene. Za ponovni vklop zasukajte vrtilno stikalo na **0/off**, nato aparat ponovno vklopite.

Zaščita pred preobremenitvijo

Če se motor med uporabo samodejno izklopi, se je sprožila zaščita pred preobremenitvijo. Eden izmed možnih vzrokov je obdelava prevelike količine živil.

V poglavju "Pomoč pri okvarah" preberite, kaj storiti v primeru aktiviranja enega izmed varnostnih sistemov.

Aparat ne potrebuje vzdrževanja.

Kratek pregled

Slika :

Osnovni aparat

1 Tipka za sprostitvev

2 Vrtljiva roka

Funkcija "Easy Armlift" za podporo premika roke navzgor (glejte "Delovni položaji").

3 Vrtljivo stikalo

Po izklopu (položaj **0/off**) se aparat samodejno postavi v optimalni položaj za zamenjavo orodja.

0/off = stop

M = impulzno mešanje z najvišjim številom vrtiljajev, za mešanje držite stikalo pritisnjeno.

Stopnja **1-7**, delovna hitrost:

1 = nizko število vrtiljajev – počasi,

7 = visoko število vrtiljajev – hitro.

4 Prikazovalnik delovanja

Sveti med obratovanjem (vrtljivo stikalo na **M** ali **1-7**). Utripa v primeru napake pri rokovanju z aparatom, pri sprožitvi elektronske zaščite oz. v primeru okvare, glejte poglavje "Pomoč pri okvarah".

5 Zaščitni pokrov pogona

Zaščitni pokrov pogona snamete tako, da nanj pritisnete v zadnjem delu in ga snamete.

- 6 Pogon za**
 – pretočni sekljalnik in
 – ožemalnik agrumov (poseben pribor*
 Ko pogona ne uporabljate, nanj namestite zaščitni pokrov.
- 7 Pogon za orodje**
 (metlica za mešanje, metlica za stepanje, gnetilni kavelj) in **nastavek za mletje mesa** (poseben pribor*)
- 8 Zaščitni pokrov pogona mešalnika**
- 9 Pogon za mešalnik (poseben pribor*)**
 Ko pogona ne uporabljate, nanj namestite zaščitni pokrov.
- 10 Samodejno navijanje kabla**

Posoda s priborom

- 11 Posoda za mešanje iz nerjavečega jekla**
- 12 Pokrov**

Orodje

- 13 Metlica za mešanje Profi Flexi**
- 14 Metlica za stepanje Profi**
- 15 Gnetilni kavelj z odvajalnikom testa**
- 16 Torbica za pribor**
 Za hrambo orodja in plošč za sekljanje.

Pretočni sekljalnik

- 17 Tlačilnik**
- 18 Pokrov s polnilno odprtino**
- 19 Plošče za sekljanje**
- a Dvostranska plošča Profi Supercut – debela/tanka
- b Dvostranska plošča za strganje – groba/fina
- c Plošča za ribanje – fina
- d Dvostranska plošča za rezanje in strganje*

20 Nosilec plošč**21 Ohišje z izpustno odprtino****Mešalnik*****22 Lonček za mešanje****23 Pokrov****24 Lijak**

* Če določen pribor ni del dobavnega obsega, ga lahko kupite v strokovni trgovini ali naročite pri servisni službi.

Delovni položaji**Slika B:****Pozor!**

















Aparat sme delovati le, ko je orodje/pribor nameščeno na pravi pogon in v pravilen delovni položaj, kot je navedeno v tej tabeli. Vrtljiva roka mora biti v vsakem delovnem položaju zaskočena.

Nasvet

Vrtljiva roka je opremljena s funkcijo "Easy Armlift", ki podpira premik vrtljive roke navzgor.

Nastavitev delovnega položaja:

- Pritisnite tipko za sprostitev in premaknite vrtljivo roko. Premik podprite z roko.
- Vrtljiva roka mora zaskočiti v zelen položaj.

Položaj	Pogon	Orodje/pribor	Delovna hitrost
1 	7 		1-7
			1-5
			1-3
2 	7 	*	–
3 	6 		3-7
			3-5
4 	9 		5-7
	7 		5-7

Vstavitev/snemanje metlice za mešanje, metlice za stepanje, gnetilnega kavlja.

Upravljanje

⚠ Nevarnost poškodb!

Omrežni vtiči priključite v vtičnico šele, ko so zaključene vse priprave za delo z aparatom.

Pozor!

Aparat sme delovati le, ko je pribor/orodje nameščeno v delovni položaj. Aparat ne sme obratovati v prazno. Aparata in pribora ne izpostavljajte virom toplote. Deli aparata niso primerni za uporabo v mikrovalovni pečici.

- Pred prvo uporabo temeljito očistite aparat in pribor, glejte "Čiščenje in nega".

Priprava

- Osnovni aparat postavite na gladko in čisto podlago.
- Kabel z enim potegom izvlecite do zelene dolžine (maks. 100 cm) in ga počasi spustite; kabel se bo zaskočil (slika 9).
- Skrajšanje kabla med delom: rahlo potegnite kabel in pustite, da se navije na želeno dolžino. Nato znova rahlo potegnite za kabel in ga počasi spustite; kabel je blokiran.

Pozor!

Če se kabel zatakne, ga popolnoma izvlecite in pustite, da se znova samodejno navije.

- Priključite omrežni vtič.

Posoda in orodje

Upoštevajte primer uporabe v razpredelnici. 1

⚠ Nevarnost poškodb zaradi vrtečih se orodij!

Med obratovanjem aparata nikoli ne segajte v posodo. Delajte le z zaprtim pokrovom (12)!

Orodje menjajte le, ko pogon miruje – upoštevajte, da pogon po izklopu kratak čas podaljšano teče in se nato ustavi v položaju za menjavo orodja.

Vrtljivo roko premaknite šele, ko orodje povsem miruje.

Pogone, ki se ne uporabljajo, vedno pokrijte z zaščitnimi pokrovi.

Pozor!

Posodo uporabljajte le za delo s tem aparatom.

Metlica za mešanje Profi Flexi (13)

Za mešanje testa, npr. testa za pecivo, sadne torte itd. in za umešanje sestavin, npr. rozin ali koščkov čokolade



Metlica za stepanje Profi (14)

za stepanje beljakov in smetane (vsaj 30-% delež maščobe) in za mešanje biskvitnega testa



Gnetilni kavelj (15)

Za gnetenje testa, npr. kvašenega testa, testa za kruh, testa za pico, testa za testenine, testa za pecivo in za umešanje sestavin, npr. semen v testo



Pomemben napotek za uporabo metlice za stepanje (slika 10):

Z metlico za stepanje se je treba skoraj dotakniti dna posode, da se sestavine optimalno zmešajo. V nasprotnem primeru prilagodite višino metlice za stepanje na naslednji način:

- Izvlecite omrežni vtič.
- Pritisnite tipko za sprostitve in vrtljivo roko postavite v položaj 2.
- Vstavite metlico za stepanje v pogon tako, da se zaskoči.
- Držite metlico za stepanje in z viličastim ključem (velikost 8) sprostite matico v smeri urnega kazalca.
- Nastavite optimalno višino metlice za stepanje z vrtenjem metlice: Vrtenje v smeri urnega kazalca: dvigovanje. Vrtenje v nasprotni smeri urnega kazalca: spuščanje



- Pritisnite tipko za sprostitve in vrtljivo roko postavite v položaj 1.
- Preverite in po potrebi popravite višino metlice za stepanje.
- Če je višina pravilno nastavljena, pritisnite tipko za sprostitve in vrtljivo roko postavite v položaj 2.
- Držite metlico za stepanje in z viličastim ključem (velikost 8) matico privijte v nasprotni smeri urnega kazalca.



Delo s posodo in orodjem (slika 11):

- Pritisnite tipko za sprostitve in vrtljivo roko postavite v položaj 2.



- Vstavite posodo: posodo vstavite tako, da je nagnjena naprej, nato pa jo namestite in zasukajte v nasprotni smeri urnega kazalca, da zaskoči.
- Glede na zelen postopek obdelave vstavite metlico za mešanje, metlico za stepanje ali gnetilni kavelj v pogon tako, da zaskoči.

Nasvet:

Pri gnetilnem kavljju odvajalnik testa obrčajte, da lahko kavelj zaskoči (**slika 4-4b**).

- V posodo stresite sestavine, ki jih želite obdelati.
- Pritisnite tipko za sprostitvev in vrtljivo roko postavite v položaj 1.
- Namestite pokrov.
- Vrtljivo stikalo obrnite na zeleno stopnjo.



Dodajanje sestavin

- Aparat izklopite z vrtljivim stikalom.
- Sestavine dodajte skozi polnilno odprtino na pokrovu.

ali

- snemite pokrov.
- Pritisnite tipko za sprostitvev in vrtljivo roko postavite v položaj 2.
- Napolnite sestavine.



Po končanem delu

- Aparat izklopite z vrtljivim stikalom.
- Izvlecite omrežni vtič.
- snemite pokrov.
- Pritisnite tipko za sprostitvev in vrtljivo roko postavite v položaj 2.
- Orodje odstranite iz pogona.
- Odstranite posodo.
- Vse dele očistite, glejte "Čiščenje in nega".



Pretočni sekljalnik

Upoštevajte primer uporabe v razpredelnici. 

Nevarnost poškodb!

Nikoli ne segajte v ostra rezila in na robove kolutov za sekljanje.

Kolute za sekljanje vedno prijemajte le ob robu!

Pretočni sekljalnik namestite/odstranite le, ko pogon miruje in je omrežni vtič izvlečen iz vtičnice.

Ne posegajte v polnilno odprtino.

Pozor!

Pretočni sekljalnik uporabljate le, ko je v celoti sestavljen. Pretočnega sekljalnika nikoli ne sestavljajte na osnovnem aparatu. Pretočni sekljalnik uporabljajte samo v navedenem delovnem položaju.

Zaščita pred preobremenitvijo

Slika 4:

Da se v primeru preobremenitve pretočnega sekljalnika preprečijo večje poškodbe aparata, je pogonska gred pretočnega sekljalnika opremljena s posebno zarezo (predvideno mesto zloma). V primeru preobremenitve se pogonska gred zlomi na tem mestu. Nov nosilec plošč s pogonsko gredjo naročite pri servisni službi.

Dvostranska plošča Profi Super-cut – debela/tanka



Za rezanje živil na debele ali tanke rezine, npr. sadja in zelenjave.

Oznaka:

- Grobo = debele plošče
- Fino = tanke plošče

Opozorilo: ni primerno za rezanje trdega sira, kruha, žemljic ali čokolade.

Nasvet: kuhan krompir narežite šele, ko se ta ohladi.

Dvostranska plošča za strganje – groba/fina



Za strganje živil na grobe ali fine kose, npr. sadja, zelenjave ali sira, npr. gaudes ali edamca.

Oznaka:

- 2 = groba stran
- 4 = fina stran

Nasvet: ni primerno za obdelavo oreščkov ali trdega sira, npr. parmezana.

Napotek: mehki sir strgajte z grobo stranjo.

Plošča za ribanje – fina

Za fino strganje živil, npr. oreščkov ali trdega sira, npr. parmezana.



Opozorilo: ni primerno za obdelavo mehkega sira in sira za rezanje.

Dvostranska plošča za rezanje in strganje



Za ribanje surovega krompirja ali rezanje krompirja na rezine.

Opozorilo: ni primerno za obdelavo vlaknastih živil, npr. pora ali manga.

Delo s pretočnim sekljalnikom

Slika 6:

- Pritisnite tipko za sprostitvev in vrtljivo roko postavite v položaj 2.
- Vstavite posodo:
 - posodo vstavite tako, da je nagnjena naprej, nato pa jo namestite in zasukajte v nasprotni smeri urnega kazalca, da zaskoči.
- Pritisnite tipko za sprostitvev in vrtljivo roko postavite v položaj 3.
- Snemite zaščitni pokrov s pogona pretočnega sekljalnika (slika 6-5a).
- Nosilec plošče držite na spodnjem koncu, pri tem morata obe konici kazati navzgor.
- Zeleno ploščo za rezanje ali strganje previdno položite na konice nosilca plošče (slika 6-6a).
 - Pri dvostranskih ploščah pazite, da je zelena stran obrnjena navzgor.
- Nosilec plošče primite za zgornji konec in ga vstavite v ohišje (slika 6-6b).
- Namestite pokrov (upoštevajte oznako) in ga v smeri urnega kazalca zasukajte do konca.
- Pretočni sekljalnik namestite na pogon, kot je prikazano na sliki 6-8, in ga v smeri urnega kazalca zasukajte do konca.
- Vrtljivo stikalo postavite na priporočeno stopnjo.
- Živila, ki jih želite obdelati, vložite v polnilno odprtino in jih potiskajte s tlačilnikom.



Pozor!

Preprečite nabiranje razrezanih živil v izpustni odprtini.

Napotek: za enakomeren izid rezanja tanka živila obdelujte v snopih.

Nasvet: če se živila v pretočnem sekljalniku zagostijo, izklopite aparat, izvlecite omrežni vtič iz vtičnice, počakajte, da se pogon ustavi, snemite pokrov pretočnega sekljalnika in izpraznite polnilno odprtino.

Po končanem delu

- Aparat izklopite z vrtljivim stikalom.
- Pretočni sekljalnik zasukajte v nasprotni smeri urnega kazalca in ga snemite.
- Pokrov zasukajte v nasprotni smeri urnega kazalca in ga snemite.

- Odstranite nosilec plošče in ploščo. V ta namen s prstom od spodaj pritisnite na pogonsko gred (slika 6).
- Očistite dele.

Mešalnik

Upošteвайте primer uporabe v razpredelnici. 6

⚠ Nevarnost poškodb zaradi ostrih rezil/ vrtečega se pogona!

Nikoli ne segajte v notranjost nameščenega mešalnika! Mešalnik namestite/odstranite le, ko pogon miruje! Mešalnik sme obratovati le v sestavljenem stanju z zaprtim pokrovom. Mešalnik ne sme delovati v prazno.

⚠ Nevarnost oparin!

Pri obdelavi vročih živil skozi odprtino v pokrovu uhaja para.

Delo z mešalnikom

Slika 7:

- Pritisnite tipko za sprostitvev in vrtljivo roko postavite v položaj 4.
- Snemite zaščitni pokrov pogona mešalnika.
- Namestite posodo za mešanje (oznako na ročaju uravnajte z oznako na osnovnem aparatu) in jo zasukajte v nasprotni smeri urnega kazalca do konca.
- Napolnite sestavine.
 - Maksimalna količina tekočine = 1,25 l;
 - maksimalna količina peneče ali vroče tekočine = 0,75 l.
- Namestite pokrov in ga v nasprotni smeri urnega kazalca do konca privijte v ročaj mešalnika. Pokrov mora zaskočiti.
- Vrtljivo stikalo obrnite na zeleno stopnjo.



Dodajanje sestavin

Slika 7-8:

- Aparat izklopite z vrtljivim stikalom.
- Snemite pokrov in napolnite sestavine ali
- odstranite lijak in skozi polnilno odprtino postopoma dodajajte trde sestavine ali
- skozi lijak vlijte tekoče sestavine.

Po končanem delu

- Aparat izklopite z vrtljivim stikalom.
- Mešalnik zasukajte v smeri urnega kazalca in ga snemite.

Napotek: mešalnik očistite takoj po uporabi.

⚠ Pozor!

Zaradi neprimernih živil se lahko aparat poškoduje.

- V lončku za mešanje ne obdelujte vročih živil nad 70 °C.
- Ne obdelujte zamrznjenih sestavin, z izjemo ledenih kock, razen če ste jih vstavili v zadostno količino tekočine.
- Ne obdelujte živil, ki vsebujejo trde snovi. Pred obdelavo koščicaste ali pečkatnega sadja (jabolka, breskve itd.) morate odstraniti koščice oz. pečke.

Napotki

Omejitev za obdelavo:

- Ne sekljajte sestavin kot so mandlji, čebula, peteršilj in meso.
- Z mešalnikom ni mogoče izdelovati namazov kot so arašidovo maslo, kokosovo maslo ali lešnikova krema.
- Trda živila zmešajte z zadostno količino tekočine.
- Živila v prahu pred mešanjem zmešajte z zadostno količino tekočine ali pa jih v celoti raztopite v tekočini. Živila v prahu so npr. sladkor v prahu, kakav v prahu, pražena soja, moka, beljak v prahu.

Čiščenje in nega

Uporabljen pribor je treba po vsaki uporabi temeljito očistiti.

→ Preglednica 

Pozor!

Ne uporabljajte abrazivnih čistilnih sredstev. Slednja lahko poškodujejo površine.

Čiščenje osnovnega aparata**⚠ Nevarnost električnega udara!**

Osnovnega aparata nikoli ne potaplajte v vodo in ga ne držite pod tekočo vodo. Ne uporabljajte parnega čistilnika.

- Izvlecite omrežni vtič.
- Osnovni aparat in zaščitni pokrov pogona obrišite z vlažno krpo. Po potrebi uporabite nekaj pomivalnega sredstva.
- Nato aparat obrišite do suhega.

Čiščenje posode in orodja

Posodo in orodje lahko pomivate v pomivalnem stroju. Plastičnih delov ne smete zagozditi v pomivalnem stroju, ker med pomivanjem lahko pride do nepopravljivih deformacij!

Čiščenje pretočnega sekljalnika**⚠ Nevarnost poškodb zaradi ostrih rezil!**

Nikoli ne segajte v ostra rezila in na robove kolutov za sekljanje. Za čiščenje uporabite ščetko.

Vsi deli pretočnega sekljalnika so primerni za pomivanje v pomivalnem stroju.

Napotek: za odstranjevanje rdečega obarvanja po obdelavi npr. korenja na krpo kapnite nekaj kapljic jedilnega olja in s tem podrgnite pretočni sekljalnik (ne plošč za sekljanje). Nato pretočni sekljalnik izperite.

Čiščenje mešalnika**⚠ Nevarnost poškodb zaradi ostrih rezil!**

Rezil mešalnika se ne dotikajte s prostimi rokami.

Posoda za mešanje, pokrov in lijak so primerni za pomivanje v stroju.

Nasvet: Po obdelavi tekočin lahko mešalnik pogosto očistite, ne da bi ga sneli z aparata. V ta namen v nameščen mešalnik vlijte 700 ml vode s kapljico pomivalnega sredstva. Mešalnik za pribl. 1 minuto vklopite (stopnja 7). Izlijte pomivalni lug in mešalnik splaknite s čisto vodo.

Pomemben nasvet:

Po potrebi očistite torbico za pribor. Upoštevajte napotke za čiščenje v torbici.

Hramba**⚠ Nevarnost poškodb!**

Ko aparata ne uporabljate, omrežni vtič izvlecite iz vtičnice.

Slika 

- Orodja in plošče za sekljanje pospravite v torbico za pribor.
- Torbico s priborom hranite v posodi.

Pomoč pri okvarah

⚠ Nevarnost poškodb!

Pred odpravo okvare omrežni vtič izvlecite iz vtičnice.

Pomemben nasvet:

V primeru napake pri upravljanju aparata, sprožitve elektronskih varoval oz. okvare aparata utripa prikazovalnik delovanja.

Vrtljiva roka mora biti v vsakem delovnem položaju zaskočena.

Najprej poskusite odpraviti težavo s pomočjo naslednjih napotkov.

Okvara

Aparat se ne zažene.

Rešitev

- Preverite oskrbo z električnim tokom.
- Preverite omrežni vtič.
- Preglejte vrtljivo roko.
 - Ali je v pravilnem položaju? Ali je zaskočena?
- Mešalnik oz. posodo privijte do konca.
- Namestite pokrov mešalnika in ga privijte do konca.
- Na pogone, ki niso v uporabi, namestite zaščitne pokrove.
- Aktivno je varovalo pred ponovnim vklopom. Aparat postavite na **0/off** in nato nastavite želeno stopnjo.

Okvara

Aparat se med uporabo izklopi. Sprožila se je zaščita pred preobremenitvijo. Sočasno ste obdelovali preveč živil.

Rešitev

- Izklopite aparat.
- Zmanjšajte količino za obdelavo.

Okvara

Pri delujočem pogonu ste nehote pritisnili tipko za sprostitev. Vrtljiva roka se premakne navzgor. Pogon se izklopi, vendar se ne ustavi v položaju za menjavo orodja.

Rešitev

- Vrtljivo stikalo obrnite na **0/off**.
- Vrtljivo roko obrnite v položaj **1**.
- Vključite aparat (stopnja 1).
- Aparat znova izklopite.

Orodje obstane v položaju za menjavo orodja.



Okvara

Mešalnik ne zažene ali se med obdelavo ustavi, pogon "brenči". Rezilo je blokirano.



Rešitev

- Aparat izklopite in omrežni vtič izvlecite iz vtičnice.
- Snemite mešalnik in odstranite oviro.
- Mešalnik ponovno namestite.
- Aparat vklopite.

Pomemben nasvet

Če motnje ne morete odpraviti, se obrnite na servisno službo.

Primeri uporabe

Upoštevajte splošna priporočila v razpredelnih.   in .

Ne presegajte dovoljenih maksimalnih količin.

Biskvitno testo

Osnovni recept

- 2 jajci
- 2-3 JŽ vroče vode
- 100 g sladkorja
- 1 zavitek vaniljevega sladkorja
- 70 g moke
- 70 g škroba
- po potrebi pecilni prašek
- Sestavine (razen moke in škroba)
 - pribl. 4–6 minut penasto stepajte z metlico za stepanje na stopnji 7.
- Vrtljivo stikalo obrnite na stopnjo 1 in pribl. ½ do 1 minuto po žlicah umešajte presejano moko in škrob.

Maksimalna količina: 2 x osnovni recept



Umešano testo

Osnovni recept

- 6 jajc
- 500 g sladkorja
- 1 ščepec soli
- 2 zavitka vaniljevega sladkorja ali lupinica ½ limone
- 500 g masla ali margarine (sobna temperatura)
- 1000 g moke
- 1 zavitek pecilnega praška
- 250 ml mleka
- Jajca, sladkor, sol in vaniljev sladkor oz. limonino lupinico z metlico mešajte pribl. 10 sekund na stopnji 1.



- Preklopite na stopnjo 5 in obdelujte še pribl. 120 sekund.
- Dodajte maslo in obdelujte še pribl. 60 sekund na stopnji 3.
- Dodajte moko in pecilni prašek in obdelujte pribl. 2 minuti na stopnji 1.
- Preklopite na stopnjo 3 in v naslednjih 2 minutah postopoma dodajte mleko.

Maksimalna količina: 1 x osnovni recept

Kompakten sadni kolač

Osnovni recept

- 3 jajca
- 135 g sladkorja
- 135 g margarine
- 255 g moke
- 10 g pecilnega praška
- 150 g korintskih rozin
- 150 g mešanega suhega sadja
- Uporabite metlico za mešanje.
- Dodajte vse sestavine razen suhega sadja.
- Obdelujte 30 sekund na stopnji 1.
- Nato 3–5 minut obdelujte na stopnji 5.
- Premaknite na stopnjo 2.
- V 30–60 sekundah dodajte suho sadje.

Maksimalna količina: 2 x osnovni recept



Krhko testo

Osnovni recept

- 125 g masla (sobna temperatura)
- 100–125 g sladkorja
- 1 jajce
- 1 ščepec soli
- nekaj limonine lupinice ali vaniljevega sladkorja
- 250 g moke
- po potrebi pecilni prašek
- Vse sestavine z **metlico za mešanje** pribl. ½ minute mešajte na stopnji 1, nato pribl. 3–6 minut na stopnji 3.

Nad 250 g moke:

- sestavine z gnetilnim kavljem pribl. ½ minute gnetite na stopnji 1, nato pribl. 5–6 minut na stopnji 3.

Maksimalna količina: 2 x osnovni recept



Kvašeno testo

Osnovni recept

- 500 g moke
- 1 jajce
- 80 g maščobe (sobna temperatura)
- 80 g sladkorja
- 200–250 ml mlačnega mleka
- 25 g svežega ali 1 zavitek suhega kvasa
- Lupinica ½ limone
- 1 ščepec soli

- Vse sestavine z gnetilnim kavljem pribl. ½ minute gnetite na stopnji 1, nato pribl. 3–6 minut na stopnji 3.

Maksimalna količina: 2 x osnovni recept

Testo za testenine

Osnovni recept

- 300 g moke
- 3 jajca
- po potrebi 1–2 JŽ (10–20 g) mrzle vode
- Vse sestavine pribl. 3 do 5 minut gnetite v gladko testo na stopnji 3.

Maksimalna količina: 1,5 x osnovni recept

Krušno testo

Osnovni recept

- 1000 g moke
- 2 zavitka suhega kvasa
- 2 ČŽ soli
- 600–650 ml tople vode
- Vse sestavine z gnetilnim kavljem pribl. ½ minute gnetite na stopnji 1, nato pribl. 6–7 minut na stopnji 3.

Majoneza

- 1 jajce
- 1 ČŽ gorčice
- ¼ l olja
- 1 JŽ limoninega soka ali kisa
- 1 ščepec soli
- 1 ščepec sladkorja

Sestavine morajo imeti sobno temperaturo. Priprava majoneze je možna samo s celimi jajci.

- Sestavine (razen olja) nekaj sekund mešajte v mešalniku na stopnji 3 ali 4.
- Mešalnik preklopite na stopnjo 7 in skozi lijak počasi vlivajte olje ter mešajte še tako dolgo, da nastane majoneza.

Majoneze ne smete dolgo hraniti, temveč jo hitro porabite.



Poseben pribor

Pribor lahko kupite pri servisni službi, v specializiranih trgovinah in prek spleta.

Uporabljajte le originalni pribor, ker je ta prilagojen prav vašemu aparatu.

Vsakemu aparatu pripada drugačen pribor.

Pri nakupu vedno navedite natančno oznako svojega aparata (E-Nr.).

Kateri pribor je na voljo za vaš aparat, lahko izveste v našem katalogu, v spletni trgovini ali na pooblaščenem servisu.

www.bosch-home.com

Odstranitev starega aparata v odpad

Aparat odstranite na okolju prijazen način.

Informacije o aktualnih možnostih odstranitve v odpad dobite pri strokovnem prodajalcu kot tudi na občinski ali mestni upravi.



Embalažo odstranite na okolju prijazen način. Ta naprava je označena v skladu z evropsko smernico o odpadni električni in elektronski opremi (waste electrical and electronic equipment – WEEE).

V okviru smernice sta določena prevzem in recikliranje starih naprav, ki veljata v celotni Evropski uniji.

Pri strokovnem prodajalcu se pozanimajte o aktualnih načinih ustreznega odlaganja odpadkov.

Servisna služba

Podrobne informacije o garancijskem roku in pogojih v vaši državi dobite na našem pooblaščenem servisu, pri vašem trgovcu ali na naši spletni strani.

Kontaktne podatke servisne službe najdete v priloženem seznamu servisov ali na naši spletni strani.

Namjenska uporaba

Ovaj uređaj namijenjen je za uporabu u privatnim kućanstvima te unutar kuće. Upotrebjavajte uređaj samo za obradu količine i vrijeme obrade uobičajeno u kućanstvu.

Uređaj je namijenjen za miješanje, gnječenje i mućenje namirnica. Uređaj se ne smije upotrebljavati za obradu drugih tvari ili predmeta.

U slučaju uporabe dodatnih dijelova pribora koje je odobrio proizvođač moguće su dodatne primjene. Uređaj upotrebljavajte samo s odobrenim originalnim dijelovima i originalnim priborom.

Nikad ne upotrebljavajte dijelove pribora za druge uređaje.

Uređaj upotrebljavajte samo u zatvorenim prostorima i pri sobnoj temperaturi te do najviše 2000 m nadmorske visine.

Važne sigurnosne napomene

Pažljivo pročitajte upute za uporabu, pridržavajte ih se i sačuvajte ih! Ako uređaj prosljeđujete drugoj osobi, priložite ove upute. U slučaju nepridržavanja uputa za pravilnu uporabu uređaja, proizvođač ne snosi odgovornost za štetu koja proizlazi iz toga.

Osobe sa smanjenim fizičkim, osjetilnim ili mentalnim sposobnostima ili nedostatkom iskustva i/ili znanja mogu upotrebljavati ovaj uređaj ako su pod nadzorom ili ako su upućene u sigurno rukovanje uređajem te razumiju opasnosti koje mogu nastati zbog toga. Djecu je potrebno držati podalje od uređaja i priključnih vodova, a ona ne smiju rukovati uređajem. Djeca se ne smiju igrati s uređajem. Čišćenje i održavanje koje provodi korisnik ne smiju provoditi djeca.

⚠ Opasnost od strujnog udara i opasnost od požara!

- Uređaj uključujte te se njime koristite samo u skladu s podacima navedenima na označnoj pločici. Uređaj upotrebljavajte samo ako električni kabel i uređaj nisu oštećeni. Popravke uređaja, npr. zamjenu oštećenog mrežnog priključnog kabela, smije provoditi samo naša servisna služba kako biste izbjegli opasnosti.
- Uređaj uključujte i isključujte isključivo pomoću okretnog prekidača. Uređaj nikad ne priključujte na vremenske uklopne satove ili utičnice s daljinskim upravljanjem. Uvijek nadzirite uređaj tijekom rada!
- Uređaj ne postavljajte na vruće površine ili u blizinu vrućih površina, npr. grijaćih ploča. Mrežni kabel ne dovodite u dodir s vrućim dijelovima i ne povlačite ga preko oštrih rubova.
- Osnovni uređaj nikad ne uranjajte u vodu i ne stavljajte u perilicu posuđa. Ne upotrebljavajte parni čistač. Ne rukujte uređajem ako su vam ruke mokre.

- Uređaj morate isključiti iz mreže nakon svake uporabe, kad nije pod nadzorom, prije sastavljanja, rastavljanja ili čišćenja te u slučaju kvara.

Opasnost od ozljede!

- Prije zamjene pribora ili dijelova pribora koji se tijekom rada pomiču potrebno je isključiti uređaj i odvojiti ga od mreže. Nakon isključivanja pogon radi još neko vrijeme. Pričekajte da se pogon potpuno zaustavi.
- Ne pomičite zakretnu ručicu dok je uređaj uključen.
- Alate upotrebljavajte samo kad je posuda umetnuta i kad su poklopac i poklopci za zaštitu pogonskog dijela postavljeni! Pri uporabi pribora postavite posudu, poklopac i poklopac za zaštitu pogonskog dijela postavite u skladu s uputama!
- Tijekom rada nikad ne zahvaćajte rukama u unutrašnjost posude ili otvor za punjenje. Ne stavljajte predmete (npr. kuhaču) u posudu ili otvor za punjenje. Ruke, kosu, odjeću i ostali pribor držite podalje od rotirajućih dijelova.
- Nikad istovremeno ne upotrebljavajte alate i pribor ili 2 dijela pribora. Pri uporabi pribora pridržavajte se ovih i priloženih uputa za uporabu.
- Pribor upotrebljavajte samo kada je u potpunosti sastavljen. Nikad ne sastavljajte pribor na osnovnom uređaju. Upotrebljavajte pribor samo u radnom položaju predviđenom za njega.
- Ne zahvaćajte u prostor s oštrim noževima i rubovima diskova za usitnjavanje. Diskove za usitnjavanje primajte samo za rubove!
- Ne dirajte oštricu blendera golim rukama.
- Nikad ne zahvaćajte u postavljeni blender! Nikad ne pokrećite blender bez postavljenog poklopca.
- Budite oprezni pri radu s oštrim noževima, pražnjenju spremnika i čišćenju.

Opasnost od opekline!

Pri obradi vruće hrane para izlazi kroz lijevak na poklopcu.

Opasnost od gušenja!

Nemojte dopustiti djeci da se igraju s ambalažnim materijalom.

Pažnja!

Preporučujemo da uređaj nikad ne ostavljate uključenim dulje nego što je potrebno za obradu namirnica.

Ne upotrebljavajte uređaj u praznom hodu.

Važno!

Obvezno temeljito očistite uređaj nakon svake uporabe ili nakon što dulje vrijeme nije upotrebljavan (→ »Čišćenje i njega« vidi stranicu 28).

Pojašnjenja simbola na uređaju odn. priboru



Sljediti naputke iz uputa za uporabu.



Opres! Rotirajući noževi.



Opres! Rotirajući alati.
Ne zahvaćajte u otvor za punjenje.

Srdačno vam čestitamo na kupnji novog uređaja tvrtke Bosch. Dodatne informacije o našim proizvodima možete pronaći na našoj internetskoj stranici.

Sadržaj

Namjenska uporaba.....	21
Važne sigurnosne napomene	21
Sigurnosni sustavi	23
Kratki pregled	23
Radni položaji.....	24
Rukovanje	25
Čišćenje i njega.....	28
Skladištenje	29
Pomoć u slučaju smetnji	29
Primjeri primjene	30
Poseban pribor.....	31
Zbrinjavanje starih uređaja u otpad	31
Servisna služba.....	31

Sigurnosni sustavi

Uklonni osigurač

Pogledajte tablicu "Radni položaji".

Uređaj se može uključiti samo u položaju **1** i **3**:

- ako su posude (11) umetnute i zakrenute dok se ne uglave.

Osigurač od ponovnog uključivanja

U slučaju nestanka struje uređaj ostaje uključen, ali se motor nakon toga više ne pokreće. Za ponovno uključivanje okrenite okretni prekidač u položaj **0/off**, nakon toga uključite.

Zaštita od preopterećenja

Automatski isključuje motor tijekom uporabe ako je aktivirana zaštita od preopterećenja. Jedan od mogućih uzroka je istodobna obrada prevelike količine namirnica.

Za ponašanje u slučaju aktivacije sigurnosnog sustava pogledajte "Pomoć u slučaju smetnji".

Uređaj ne zahtijeva održavanje.

Kratki pregled

Slika

Osnovni uređaj

1 Tipka za otključavanje

2 Zakretna ručica

Funkcija „Easy Armlift“ za pomoć pri pomicanju ručice prema gore (pogledajte "Radni položaji").

3 Okretni prekidač

Nakon isključivanja (položaj **0/off**) uređaj se automatski pomiče u optimalni položaj za zamjenu alata.

0/off = zaustavljanje

M = trenutno uključivanje uz maksimalni broj okretaja, čvrsto držite prekidač za željeno trajanje miješanja.

Stupanj **1-7**, radna brzina:

1 = niski broj okretaja – sporo,

7 = visoki broj okretaja – brzo.

4 Prikaz rada

Svijetli tijekom rada (okretni prekidač na **M** ili **1-7**). Treperi u slučaju grešaka pri rukovanju uređajem, pri aktivaciji elektroničkog osigurača odn. u slučaju kvara uređaja pogledajte poglavlje "Pomoć u slučaju smetnji".

5 Poklopac za zaštitu pogonskog dijela

Za skidanje poklopca za zaštitu pogonskog dijela pritisnite stražnje područje i skinite poklopac.

6 Pogon za

– **protočni sjekač** i

– **cjedilo za agrume** (posebni pribor*).

Kad se uređaj ne upotrebljava, postavite poklopac za zaštitu pogonskog dijela.

7 Pogon za alate

(metlica za miješanje, metlica za tučenje, kuka za gnječenje) i

mesoreznica (posebni pribor*)

8 Zaštitni poklopac pogona blendera

9 Pogon za blender (posebni pribor*)

Kad se uređaj ne upotrebljava, postavite zaštitni poklopac pogona blendera.

10 Automatsko namatanje kabela

Posuda s priborom

11 Posuda za miješanje od nehrđajućeg čelika

12 Poklopac

Alati

13 Profesionalna Flexi metlica za miješanje

14 Profesionalna metlica za tučenje

15 Kuka za gnječenje s mehanizmom za odvajanje tijesta

16 Torba za pribor

Za čuvanje alata i diskova za usitnjavanje.

Protočni sjekač

17 Potiskalo

18 Poklopac s otvorom za punjenje

19 Diskovi za usitnjavanje

a Profi Supercut okretni disk za rezanje – debelo / tanko

b Okretni disk za ribanje – grubo / fino

c Disk za ribanje – fino

d Okretni disk za rezanje i ribanje*

20 Nosač diskova

21 Kućište s izlaznim otvorom

Blender*

22 Posuda za miješanje

23 Poklopac

24 Lijevak

* Ako neki dio pribora nije sadržan u opsegu isporuke, možete ga kupiti u trgovini ili putem servisne službe.

Radni položaji

Slika B:

Pažnja!

















Uređaj upotrebljavajte samo ako je alat/ pribor prema ovoj tablici montiran na odgovarajući pogon i na ispravan položaj te ako se nalazi u radnom položaju. Zakretna ručica u svakom radnom položaju mora biti uglavljena do kraja.

Napomena

Zakretna ručica opremljena je funkcijom „Easy Armlift“ koja podupire pomicanje zakretne ručice prema gore.

Postavljanje radnog položaja:

- Pritisnite tipku za otključavanje i pomaknite zakretnu ručicu. Podupirite pomicanje jednom rukom.
- Postavite zakretnu ručicu u željeni položaj dok se ne uglavi.

Položaj	Pogon	Alat/pribor	Radna brzina
			1-7
1 	7 		1-5
			1-3
2 	7 	*	–
3 	6 		3-7
			3-5
4 	9 		5-7
	7 		5-7

* Postavljanje/skidanje metlice za mućenje, metlice za miješanje i kuke za gnječenje.

Rukovanje

⚠ Opasnost od ozljede!

Utaknite mrežni utikač tek nakon što provedete sve pripreme za rad s uređajem.

Pažnja!

Uređaj upotrebljavajte samo kad je pribor/ alat u radnom položaju. Uređaj ne smije raditi dok je prazan. Uređaj i dijelove pribora ne izlažite izvorima topline. Dijelovi nisu prikladni za mikrovalnu pećnicu.

- Prije prve uporabe temeljito očistite uređaj i pribor, pogledajte "Čišćenje i održavanje".

Priprema

- Osnovni uređaj postavite na glatku i čistu podlogu.
- Jednim potezom izvucite kabel do željene duljine (maks. 100 cm) i polako pustite; kabel je blokiran (Slika **☒**).
- Smanjivanje radne duljine kabela: lagano povucite kabel i pustite ga da se namota do željene duljine. Nakon toga ponovo lagano povucite kabel i polako ga pustite; kabel je blokiran.

Pažnja!

Ako se kabel zaglavi, potpuno ga izvucite i zatim pustite da se namota.

- Utaknite mrežni utikač.

Posuda i alati

Obratite pažnju na primjere primjene u tablici. **☒**

⚠ Opasnost od ozljede zbog rotirajućeg alata!

Tijekom rada nikad ne zahvaćajte u posudu. Radite samo dok je poklopac (12) postavljen! Mijenjajte alat samo dok pogon miruje – nakon isključivanja pogon radi još neko vrijeme i ostaje u položaju za zamjenu alata. Zakretnu ručicu pomičite tek nakon zaustavljanja alata.

Pogone koji se ne upotrebljavaju uvijek prekrijte poklopcima za zaštitu pogona.

Pažnja!

Posudu upotrebljavajte samo za rad s ovim uređajem.

Profesionalna Flexi metlica za mije (13)

za miješanje tijesta, npr. tijesta za kolače, voćnih kolača i sl i za dodavanje sastojaka kao što su grožđice i komadići čokolade



Profesionalna metlica za tućenje (14)

za tućenje bjelanjka i šlaga (udjel masti najmanje 30 %) i za miješanje biskvitnih tijesta



Kuka za gnječenje (15)

za gnječenje tijesta, npr. dizano tijesto, tijesto za kruh, tijesto za pizzu, tijesto za tjesteninu, tijesto za peciva i za dodavanje sastojaka, npr. sjemenja, u tijesto



Važna napomena u vezi s uporabom metlice za mućenje (Slika **☒):**

Metlica za mućenje trebala bi gotovo dodirivati dno posude kako bi se sastojci optimalno izmiješali. U slučaju da nije u tom položaju, prilagodite postavke visine metlice za mućenje na sljedeći način:

- Izvucite mrežni utikač.
- Pritisnite tipku za otključavanje i postavite zakretnu ručicu u položaj **2**.
- Metlicu za mućenje utaknite u pogon tako da se uglati.
- Čvrsto držite metlicu za mućenje i otpustite maticu pomoću viličastog ključa (SW 8) u smjeru kazaljke na satu.
- Namjestite metlicu za mućenje na optimalnu visinu okretanjem metlice: okretanje u smjeru kazaljke na satu: podizanje. Okretanje u smjeru suprotnom od kazaljke na satu: spuštanje
- Pritisnite tipku za otključavanje i postavite zakretnu ručicu u položaj **1**.
- Provjerite visinu metlice za mućenje, prema potrebi ispravite.
- Nakon što se visina uspješno postavi, pritisnite tipku za otključavanje i postavite zakretnu ručicu u položaj **2**.



- Čvrsto držite metlicu za mućenje i pritegnite maticu pomoću viličastog ključa (SW 8) u smjeru suprotnom od kazaljke na satu.

Radovi s posudom i alatima (Slika):

- Pritisnite tipku za otključavanje i postavite zakretnu ručicu u položaj 2. 
- Umetanje posude:
Postavite posudu nagnutu prema naprijed i zatim ostavite, okrenite u smjeru suprotnom od kazaljke na satu dok se ne uglati.
- Ovisno o vrsti obrade, metlicu za miješanje, metlicu za mućenje ili kuku za gnječenje ugurajte u pogon dok se ne uglati.

Napomena:

Pri uporabi kuke za gnječenje okrećite mehanizam za odvajanje tijesta dok se kuka za gnječenje ne uglati (**Slika E-4b**).

- U posudu stavite sastojke koje želite obraditi.
- Pritisnite tipku za otključavanje i postavite zakretnu ručicu u položaj 1. 
- Postavite poklopac.
- Postavite okretni prekidač na željeni položaj.

Dodavanje sastojaka

- Isključite uređaj pomoću okretnog prekidača.
- Dodajte sastojke kroz otvor za punjenje na poklopcu.

ili

- Skinite poklopac.
- Pritisnite tipku za otključavanje i postavite zakretnu ručicu u položaj 2. 
- Dodajte sastojke.

Nakon rada

- Isključite uređaj pomoću okretnog prekidača.
- Izvucite mrežni utikač.
- Skinite poklopac.
- Pritisnite tipku za otključavanje i postavite zakretnu ručicu u položaj 2. 
- Izvadite alat iz pogona.
- Skinite posudu.

- Očistite sve dijelove, pogledajte poglavlje „Čišćenje i održavanje”.

Protočni sjekač

Obratite pažnju na primjere primjene u tablici. 

Opasnost od ozljede!

Ne zahvaćajte u prostor s oštrim noževima i rubovima diskova za usitnjavanje.

Diskove za usitnjavanje primajte samo za rubove!

Protočni sjekač stavljajte/skidajte samo kad je pogon zaustavljen i nakon što izvučete mrežni utikač.

Ne zahvaćajte u otvor za punjenje.

Pažnja!

Protočni sjekač upotrebljavajte samo kad je kompletno montiran. Protočni sjekač nikad ne sastavljajte na osnovnom uređaju. Protočni sjekač pokrećite samo u navedenom radnom položaju.

Zaštita od preopterećenja

Slika :

Kako bi se u slučaju preopterećenja protočnog sjekača izbjegle veće štete na uređaju, pogonska osovina protočnog sjekača raspolaže urezom (mjesto predviđeno za lom). U slučaju preopterećenja se pogonska osovina lomi na tom mjestu. Novi nosač diskova s pogonskom osovinom može se dobiti u servisnoj službi.

Profi Supercut okretni disk za rezanje – debelo / tanko

za rezanje namirnica na debele ili tanke kriške., npr. voća i povrća.

Oznaka:

- Grubo = debele kriške
- Fino = tanke kriške

Napomena: Nije prikladno za obradu tvrdog sira, kruha, peciva ili čokolade.

Savjet: Narežite kuhani krumpir tek nakon što se ohladi.

Okretni disk za ribanje – grubo / fino

za ribanje namirnica na debele ili tanke dijelove, npr. voće, povrće ili sir, kao što su Gouda ili Edamer.

Oznaka:

- 2 = gruba strana
- 4 = fina strana

Napomena: nije prikladno za obradu orašastih plodova ili tvrdog sira, npr. parmezan.

Savjet: naribajte meki sir na gruboj strani.

Disk za ribanje – fino

za sitno ribanje namirnica, npr. orasi ili tvrdi sir, npr. parmezan.



Napomena: Nije prikladno za obradu mekog sira ili narezanog sira.

Okretni disk za rezanje i ribanje



za ribanje sirovog krumpira ili rezanje na kriške.



Napomena: Nije prikladno za obradu iznimno vlaknastih namirnica, npr. poriluk ili mango.

Rad s protočnim sjekačem

Slika 6:

- Pritisnite tipku za otključavanje i postavite zakretnu ručicu u položaj 2. 
- Umetanje posude: Postavite posudu nagnutu prema naprijed i zatim ostavite, okrenite u smjeru suprotnom od kazaljke na satu dok se ne uglati.
- Pritisnite tipku za otključavanje i postavite zakretnu ručicu u položaj 3. 
- Poklopac za zaštitu pogonskog dijela skinite s pogona protočnog sjekača (Slika 6-5a).
- Nosač diskova čvrsto držite za donji kraj, pritom oba vrha moraju pokazivati prema gore.
- Željeni disk za rezanje ili ribanje oprezno položite na vrhove nosača diskova (Slika 6-6a).
U slučaju okretnih diskova pazite na to da željena strana pokazuje prema gore.
- Nosač diskova uhvatite za gornji kraj i umetnite u kućište (Slika 6-6b).
- Stavite poklopac (pripazite na oznaku) i okrećite do kraja u smjeru kazaljke na satu.
- Protočni sjekač postavite na pogon i okrećite u smjeru kazaljke na satu do kraja kako je prikazano na Slici 6-8.
- Okretni prekidač stavite na preporučeni stupanj.
- Namirnice za prerađivanje stavite u otvor za punjenje i pritisnite potiskalom.

Pažnja!

Izbjegavajte gomilanje rezanih namirnica na izlaznom otvoru.

Savjet: Za ravnomjerne rezultate rezanja, tanke namirnice prerađujte u snopovima.

Napomena: Ako su namirnice koje se obrađuju zaglavljene u protočnom sjekaču, isključite kuhinjski stroj, izvucite mrežni utikač, pričekajte da se pogon zaustavi, skinite poklopac protočnog sjekača i ispraznite otvor za punjenje.

Nakon rada

- Isključite uređaj pomoću okretnog prekidača.
- Okrenite protočni sjekač u smjeru suprotnom od kazaljke na satu i skinite ga.
- Okrenite poklopac u smjeru suprotnom od kazaljke na satu i skinite ga.
- Izvadite nosač diskova s diskom. Za to odozdo pritisnite prstom prema pogonskoj osovini (Slika 6).
- Očistite dijelove.

Blender

Obratite pažnju na primjere primjene u tablici. 7

⚠ Opasnost od ozljede zbog oštrih noževa / rotacijskog pogona!

Nikad ne stavljajte ruke u postavljenu blender! Blender skidajte / postavljajte samo dok pogon ne radi! Upotrebljavajte blender samo kad je sastavljen i kad je poklopac postavljen. Ne pokrećite blender dok je prazan.

⚠ Opasnost od opeklina!

Pri obradi vruće hrane para izlazi kroz lijevak na poklopcu.

Rad s blenderom

Slika 7:

- Pritisnite gumb za otključavanje i postavite zakretnu ručicu u položaj 4. 
- Uklonite zaštitni poklopac pogona blendera.
- Postavite posudu za miješanje (oznaka na ručki mora se podudarati s oznakom na osnovnom uređaju) i okrenite je do kraja suprotno od smjera kazaljke na satu.

- Dodajte sastojke.
Maksimalna količina tekućine = 1,25 litara;
maksimalna količina pjenušavih ili vrućih
tekućina = 0,75 litara.
- Stavite poklopac i okrećite do kraja u
ručku blendera u smjeru suprotnom
od kazaljke na satu. Poklopac se mora
uglaviti.
- Postavite okretni prekidač na željeni
položaj.

Dodavanje sastojaka

Slika 8-8:

- Isključite uređaj pomoću okretnog
prekidača.
- Skinite poklopac i dodajte sastojke
ili
- skinite lijevak i krute sastojke postupno
dodavajte u otvor za punjenje
ili
- tekuće sastojke ulijte kroz lijevak.

Nakon rada

- Isključite uređaj pomoću okretnog
prekidača.
- Blender okrenite u smjeru kazaljke na satu
i skinite.

Savjet: Najbolje je očistiti blender odmah
nakon uporabe.

⚠ Pažnja!

Ako se koriste neprikladne namirnice, uređaj
bi se mogao oštetiti.

- U spremniku za miješanje nemojte obra-
đivati vruće namirnice temperature preko
70 °C.
- Ne obrađujte zamrznute sastojke osim
kockica leda, osim ako su dodani u
dovoljnu količinu tekućine.
- Nemojte obrađivati namirnice koje imaju
tvrde sastojke. Prije prerade voća s
košticama (jabuke, breskve itd.) potrebno
je odstraniti koštice ili sjemenje.

Napomene

Ograničenja za obradu:

- Nemojte usitnjavati sastojke kao što u
bademi, luk, peršin i meso.
- Uz pomoć miksera ne mogu se izraditi
namazi od maslaca od kikirikija, maslaca
od kokosa ili kaša od orašastih plodova.
- Čvrste namirnice miješajte uz dovoljno
tekućine.

- Praškaste namirnice prije miješanje pomi-
ješajte s dovoljno tekućine ili u potpunosti
otopite u tekućini. Među praškaste namir-
nice ubrajaju se primjerice šećer u prahu,
kakao prah, pržena soja, brašno, bjelanjak
u prahu.

Čišćenje i njega

Upotrijebljene dijelove pribora potrebno je
temeljito očistiti nakon svake uporabe.

→ Tablica 

Pažnja!

Nemojte upotrebljavati abrazivna sredstva za
čišćenje. Površine se mogu oštetiti.

Čišćenje osnovnog uređaja

⚠ Opasnost od strujnog udara!

Osnovni uređaj nikad ne uranjajte u vodu i
ne držite pod mlazom tekuće vode. Ne upo-
trebljavajte parni čistač.

- Izvucite mrežni utikač.
- Osnovni uređaj i poklopac za zaštitu
pogonskog dijela obrišite vlažnom krpom.
Po potrebi upotrijebite malu količinu sred-
stva za pranje posuđa.
- Nakon toga uređaj osušite brisanjem.

Čišćenje posude i alata

Posuda i alati mogu se prati u perilici
posuđa. Dijelove od plastike nemojte zagla-
viti u perilici posuđa jer mogu nastati trajne
deformacije tijekom postupka pranja!

Čišćenje protočnog sjekača

⚠ Opasnost od ozljede zbog oštrih noževa!

Ne zahvaćajte u prostor s oštrim noževima i
rubovima diskova za usitnjavanje. Za čišće-
nje upotrebljavajte četku.

Svi dijelovi protočnog sjekača mogu se prati
u perilici posuđa.

Savjet: Za uklanjanje crvenih tragova nakon
obrade npr. mrkve, stavite malu količinu
jestivog ulja na kipu i njome izribajte protočni
sjekač (ne diskove za usitnjavanje). Nakon
toga isperite protočni sjekač.

Čišćenje blendera

⚠ Opasnost od ozljede zbog oštrih noževa!

Ne dirajte oštricu blendera golim rukama.

Posuda blendera, poklopac i lijevak mogu se prati u perilici posuđa.

Savjet: Nakon obrade tekućina često je dovoljno očistiti blender bez skidanja s uređaja.

Dodajte 700 ml vode s kapi sredstva za pranje u postavljeni blender. Uključite blender na otprilike 1 minutu (stupanj 7). Izlijte vodu sa sredstvom za pranje i isperite blender čistom vodom.

Važna napomena:

Prema potrebi očistite torbu za pribor. Pridržavajte se napomena za njegu navedenih u unutrašnjosti torbe.

Skladištenje

⚠ Opasnost od ozljede!

Ako ne upotrebljavate uređaj, izvucite mrežni utikač.

Slika :

- Složite alate i diskove za usitnjavanje u torbu za pribor.
- Torbu za pribor čuvajte u posudi.

Pomoć u slučaju smetnji

⚠ Opasnost od ozljede!

Prije otklanjanja smetnji izvucite mrežni utikač.

Važna napomena:

Greška u rukovanju uređajem, aktivacija elektroničkih osigurača odn. kvar uređaja prikazuje se treperenjem prikaza rada.

Zakretna ručica u svakom radnom položaju mora biti uglavljena do kraja.

Kao prvo pokušajte otkloniti nastali problem uz pomoć sljedećih napomena.

Smetnja

Uređaj se ne pokreće.

Pomoć

- Provjerite opskrbu strujom.
- Provjerite mrežni utikač.
- Provjerite zakretnu ručicu.
Ispravan položaj? Uglavljena?
- Blender odn. posudu zavrните do kraja.

- Poklopac blendera postavite i zavrните do kraja.
- Poklopac za zaštitu pogonskih dijelova postavite na pogone koji se ne upotrebljavaju.
- Osigurač od ponovnog uključivanja je aktivan. Uređaj postavite na **0/off** i zatim vratite na željeni stupanj.

Smetnja

Uređaj se isključuje tijekom uporabe. Zaštita od preopterećenja je aktivirana. Istodobno se obrađivalo previše namirnica.

Pomoć

- Isključite uređaj.
- Smanjite količinu za obrađivanje.

Smetnja

Tijekom rada pogona slučajno je pritisnuta tipka za otključavanje. Zakretna ručica pomiče se prema gore. Pogon se isključuje, ali ne ostaje u položaju za zamjenu alata.

Pomoć

- Okretni prekidač postavite na **0/off**.
 - Zakretnu ručicu postavite u položaj **1**.
 - Uključite uređaj (stupanj 1).
 - Ponovo isključite uređaj.
- Alat ostaje u položaju za zamjenu alata.



Smetnja

Blender ne radi ili se zaustavlja tijekom uporabe, pogon "bruji". Nož je blokiran.

Pomoć

- Isključite uređaj i izvucite mrežni utikač.
- Skinite blender i uklonite prepreku.
- Ponovo postavite blender.
- Uključite uređaj.

Važna napomena

Ako ne uspijete tako otkloniti smetnju, obratite se servisnoj službi.

Primjeri primjene

Pridržavajte se općih preporuka iz tablica. **I**, **M** i **N**.

Nemojte prekoračivati maksimalne dopuštene količine.

Biskvitno tijesto

Osnovni recept

- 2 jaja
- 2-3 žlice vruće vode
- 100 g šećera
- 1 paketić vanilin šećera
- 70 g brašna
- 70 g gustina
- eventualno prašak za pecivo

- Sastojke (osim brašna i gustina) mutite pomoću metlice za mućenje oko 4 – 6 minuta na stupnju 7.
- Postavite okretni prekidač na stupanj 1 te oko ½ do 1 minute postupno dodavajte prosijano brašno i gustin kao da to radite žlicom.

Maksimalna količina: 2 x osnovni recept



Miješano tijesto

Osnovni recept

- 6 jaja
- 500 g šećera
- 1 prstohvat soli
- 2 paketića vanilin šećera ili kora ½ limuna
- 500 g maslaca ili margarina (sobne temperature)
- 1000 g brašna
- 1 paketić praška za pecivo
- 250 ml mlijeka

- Jaja, šećer, sol i vanilin šećer odn. koru limuna oko 10 sekundi miješajte na stupnju 1 pomoću metlice za miješanje.
- Postavite na stupanj 5 i obrađujte oko 120 sekundi.
- Dodajte maslac i obrađujte oko 60 sekundi na stupnju 3.
- Dodajte brašno i prašak za pecivo te obrađujte oko 2 minute na stupnju 1.
- Postavite na stupanj 3 i unutar 2 minute postupno dodavajte mlijeko.

Maksimalna količina: 1 x osnovni recept



Voćni kolač s biskvitom

Osnovni recept

- 3 jaja
- 135 g šećera
- 135 g margarina
- 255 g brašna
- 10 g praška za pecivo
- 150 g grožđica
- 150 g miješanog suhog voća
- Postavite metlicu za miješanje.
- Dodajte sve sastojke osim suhog voća.
- Obrađujte 30 sekundi na stupnju 1.
- Nakon toga obrađujte 3-5 minuta na stupnju 5.
- Postavite na stupanj 2.
- Unutar 30-60 sekundi dodajte suho voće.

Maksimalna količina: 2 x osnovni recept



Prhko tijesto

Osnovni recept

- 125 g maslaca (sobne temperature)
- 100-125 g šećera
- 1 jaje
- 1 prstohvat soli
- malo limunove kore ili vanilin šećera
- 250 g brašna
- eventualno prašak za pecivo
- Sve sastojke obrađujte oko ½ minute na stupnju 1, nakon toga oko 3-6 minuta na stupnju 3 pomoću **metlice za miješanje**.

Od 250 g brašna:

- Sastojke obrađujte pomoću kuke za gnječenje oko ½ minute na stupnju 1, a nakon toga oko 5-6 minuta na stupnju 3.

Maksimalna količina: 2 x osnovni recept



Dizano tijesto

Osnovni recept

- 500 g brašna
- 1 jaje
- 80 g masti (sobne temperature)
- 80 g šećera
- 200-250 ml mlakog mlijeka
- 25 g svježeg kvasca ili 1 paketić suhog kvasca
- Kora ½ limuna
- 1 prstohvat soli
- Sve sastojke obrađujte oko ½ minute na stupnju 1, nakon toga oko 3-6 minuta na stupnju 3 pomoću kuke za gnječenje.

Maksimalna količina: 2 x osnovni recept



Tijesto za tjesteninu

Osnovni recept

- 300 g brašna
- 3 jaja
- po potrebi 1-2 žlice (10-20 g) hladne vode
- Sve sastojke obrađujte oko 3 do 5 minuta u tijesto na stupnju 3.

Maksimalna količina: 1,5 x osnovni recept



Tijesto za kruh

Osnovni recept

- 1000 g brašna
- 2 paketića suhog kvasca
- 2 žličice soli
- 600-650 ml tople vode
- Sve sastojke obrađujte oko ½ minute na stupnju 1, nakon toga oko 6-7 minuta na stupnju 3 pomoću kuke za gnječenje.



Majoneza

- 1 jaje
- 1 žličica senfa
- ¼ l ulja
- 1 žlica limunovog soka ili octa
- 1 prstohvat soli
- 1 prstohvat šećera

Sastojci trebaju biti zagrijani na sobnu temperaturu. Majonezu je moguće napraviti samo s cijelim jajima.

- Sastojke (osim ulja) nekoliko sekundi obrađujte u blenderu na stupnju 3 ili 4.
- Uključite blender na stupanj 7 i polagano ulijevajte ulje kroz lijevak te nastavite s miješanjem dok majoneza ne emulgira.

Majonezu brzo potrošite, nemojte je spremiti.



Poseban pribor

Pribor možete kupiti u servisnoj službi, u specijaliziranim trgovinama ili na internetu. Koristite samo originalni pribor jer je on točno prilagođen vašem uređaju.

Pribor je specifičan za uređaj. Prilikom kupovine navedite točnu oznaku (E-Nr.) vašeg uređaja.

Koji je pribor raspoloživ za vaš uređaj, možete saznati u našem katalogu, u internet-skoj trgovini ili kod servisne službe.

www.bosch-home.com

Zbrinjavanje starih uređaja u otpad

Uređaj zbrinite na ekološki prihvatljiv način. Informacije o aktualnim načinima zbrinjavanja možete dobiti od svog specijaliziranog trgovca ili se raspitajte u komunalnoj ili lokalnoj gradskoj upravi.



Ovaj je uređaj označen u skladu s europskom smjernicom 2012/19/EU o otpadnim električnim i elektronskim uređajima (waste electrical and electronic equipment - WEEE).

Smjernica određuje okvir za povrata i zbrinjavanje otpadnih uređaja valjan u cijeloj Europskoj Uniji.

Servisna služba

Detaljne informacije o vremenu jamstva i uvjetima jamstva možete pronaći kod naše servisne službe, svog dobavljača ili na našoj internetskoj stranici.

Kontakt-podatke servisne službe naći ćete ovdje odn. u priloženom popisu servisnih službi na našoj internetskoj stranici.

Primerena upotreba

Ovaj uređaj je namenjen samo za privatno domaćinstvo i za kućno okruženje. Uređaj sme da se koristi samo za obradu uobičajenih količina u domaćinstvu sa uobičajenim vremenima obrade.

Uređaj je namenjen za mućenje, mešenje i lupanje namirnica. Uređaj se ne sme koristiti za obradu drugih supstanci ili predmeta. Uz upotrebu pribora koji je odobrio proizvođač mogući su dodatni načini primene. Uređaj koristite samo uz odobrene originalne delove i pribor. Pribor nemojte koristiti za druge uređaje.

Uređaj koristite samo u zatvorenom prostoru na sobnoj temperaturi i pri nadmorskoj visini do 2.000 metara.

Važna uputstva za bezbednost

Pažljivo pročitajte uputstvo za upotrebu, pridržavajte ga se i sačuvajte ga! U slučaju predaje uređaja trećem licu priložite i ovo uputstvo.

U slučaju nepoštovanja uputstava za pravilnu upotrebu uređaja proizvođač ne odgovara za tako nastalu štetu.

Uređaj smeju da koriste osobe sa smanjenim telesnim, čulnim i duševnim sposobnostima ili nedostatkom iskustva ako su pod nadzorom druge osobe ili su dobila uputstva o bezbednoj upotrebi uređaja i razumeju opasnosti koje iz toga proizilaze. Držati uređaj i priključni kabl dalje od domašaja dece. Deca ne smeju rukovati uređajem. Deca se ne smeju igrati uređajem. Čišćenje i održavanje uređaja ne smeju vršiti deca.

⚠ Opasnost od strujnog udara i požara!

- Uređaj priključite i koristite samo u skladu sa podacima navedenim na natpisnoj pločici. Uređaj koristite samo kada priključni kabl uređaja nije oštećen. Popravke na uređaju, npr. zamenu oštećenog priključnog kabla, sme da obavlja samo naša korisnička služba, kako bi se izbegle opasnosti.
- Uređaj uključujte i isključujte samo preko obrtnog prekidača. Uređaj nemojte priključivati na vremenske prekidače niti utičnice s mogućnošću daljinskog upravljanja. Nemojte ostavljati uređaj bez nadzora dok radi!
- Uređaj nemojte postavljati na vrućim površinama ili u njihovoj blizini, npr. ploče štednjaka. Priključni kabl ne sme dodirivati vruće delove i ne sme se povlačiti preko oštrih ivica.
- Nemojte uranjati osnovni uređaj u vodu niti ga stavljati u sudomašinu. Nemojte koristiti čistač na paru. Nemojte koristiti uređaj vlažnim rukama.
- Uređaj mora biti isključen iz struje nakon svake upotrebe, kada nije pod nadzorom, pre sklapanja, rasklapanja i čišćenja, kao i u slučaju kvara.

⚠ Opasnost od povrede!

- Pre izmene pribora ili dodatnih delova koji se kreću tokom rada obavezno je isključiti uređaj i izvući utikač iz utičnice. Nakon isključivanja motor radi još neko vreme. Sačekajte da se motor u potpunosti zaustavi.
- Nemojte pomerati zakretni krak dok je uređaj uključen.
- Alat koristite samo kada je umetnut ključ, postavljen poklopac i namešten zaštitni poklopac motora! Kada koristite pribor, postavite ključ, poklopac odnosno zaštitni poklopac motora prema uputstvu!
- Tokom rada nemojte posezati rukom u posudu ili ulivno okno. Nemojte uvoditi predmete (npr. varjače) u posudu ili ulivno okno. Ruke, kosu, odeću i drugi kuhinjski pribor držite dalje od rotirajućih delova.
- Nemojte istovremeno koristiti alat i pribor ili dve vrste pribora. Pri korišćenju pribora poštujujte ova i sve propratna uputstva za upotrebu.
- Dodatni pribor upotrebljavajte samo kada je potpuno sastavljen. Pribor nemojte sastavljati na osnovnom uređaju. Pribor koristite samo u predviđenom radnom položaju.
- Nemojte dodirivati oštre noževe i ivice protočne seckalice. Ploče za usitnjavanje hvatajte samo za rubove!
- Nemojte dodirivati noževe miksera golim rukama.
- Nemojte posezati rukom u postavljeni mikser! Mikser nemojte koristiti bez postavljenog poklopca.
- Budite oprezni pri rukovanju oštrim noževima, pražnjenju posude i čišćenju.

⚠ Opasnost od oparotina!

Pri obradi vrućih smesa para izlazi kroz levak u poklopcu.

⚠ Opasnost od gušenja!

Deci nipošto nemojte dozvoliti da se igraju ambalažnim materijalom.

⚠ Pažnja!

Savetujemo da uređaj ne ostavljate uključenim duže nego što je potrebno za obradu hrane.

Ne koristiti uređaj u praznom hodu.

⚠ Važno!

Nakon svake upotrebe i duže neupotrebe temeljno očistite uređaj(→ „Čišćenje i nega“ vidi stranu 39).

Objasnjenje simbola na uređaju/priboru



Pridržavati se uputstva za upotrebu.



Opres! Rotirajući noževi.



Opres! Rotirajući alat.
Nemojte posezati u ulivni otvor.

Čestitamo na kupovini novog uređaja iz kuće **Bosch**. Više informacija o našim proizvodima pronaći ćete na našoj internet-stranici.

Sadržaj

Primerena upotreba	32
Važna uputstva za bezbednost.....	32
Sigurnosni sistemi	34
Pregled	34
Radni položaji.....	35
Rukovanje	36
Čišćenje i nega.....	39
Čuvanje	40
Pomoć u slučaju kvarova	40
Primeri primena	40
Posebni pribor	42
Odlaganje starih uređaja u otpad.....	42
Korisnička služba	42

Sigurnosni sistemi

Zaštita od uključivanja

Pogledajte tabelu „Radni položaji”.

Uređaj je moguće uključiti samo u položaju 1 i 3:

- kada je ključ (11) umetnut i okrenut do položaja fiksiranja.

Zaštita od ponovnog uključivanja

U slučaju nestanka struje uređaj ostaje uključen, ali motor se neće ponovo pokrenuti kada se napajanje uspostavi. Da biste ponovo uključili uređaj, okrenite obrtni prekidač u položaj **0/Off**, a zatim ga uključite.

Zaštita od preopterećenja

Ako se motor samostalno isključi tokom rada, proradila je zaštita od preopterećenja. Mogući uzrok može biti obrada suviše velike količine hrane u datom trenutku.

Za postupak u slučaju prorade sigurnosnog sistema pogledajte „Pomoć u slučaju kvarova”.

Uređaj ne iziskuje održavanje.

Pregled

Slika :

Osnovni uređaj

1 Dugme za otkočivanje

2 Zakretni krak

Funkcija „Easy Armlift” koja pomaže pri podizanju kraka (pogledajte deo „Radni položaji”).

3 Obrtni prekidač

Nakon isključivanja (položaj **0/Off**) uređaj će automatski doći u optimalan položaj za izmenu alata.

0/Off = zaustavljanje

M = trenutno uključivanje s maksimalnim brojem obrtaja, držite prekidač pritisnutim tokom željenog trajanja mešanja.

Stepen **1–7**, radna brzina:

1 = niski broj obrtaja – sporo,

7 = visoki broj obrtaja – brzo.

4 Indikator rada

Gori tokom rada (obrotni prekidač u položaju **M** ili **1–7**). Trepti u slučaju greške pri rukovanju uređajem, prorade elektronske zaštite, odnosno u slučaju kvara uređaja; pogledajte poglavlje „Pomoć u slučaju kvarova”.

5 Zaštitni poklopac motora

Da biste skinuli zaštitni poklopac motora, pritisnite ga u zadnjem delu i skinite ga.

- 6 Pogonski motor za**
– protočnu seckalicu i
– cediljku za citruse (posebni pribor*).
Stavite zaštitni poklopac motora kada ne koristite uređaj.
- 7 Pogonski motor za alat**
(metlica za mućenje, metlica za sneg, kuka za testo) i **mlin za meso** (posebni pribor*)
- 8 Zaštitni poklopac motora miksera**
- 9 Pogonski motor za mikser (posebni pribor*)**
Stavite zaštitni poklopac motora miksera kada ne koristite uređaj.
- 10 Automatski namotač kabla**

Posuda s priborom

- 11 Posuda za mućenje od nerđajućeg čelika**
- 12 Poklopac**

Alatke

- 13 Savitljiva metlica za mućenje Profi**
- 14 Metlica za sneg Profi**
- 15 Kuka za testo s odvajčem**
- 16 Torba za pribor**
Za čuvanje alatki i ploča za usitnjavanje.

Protočna seckalica

- 17 Nabijač**
- 18 Poklopac s ulivnim oknom**
- 19 Ploče za usitnjavanje**
- a** Dvostrana ploča za rezanje Profi Supercut – debelo / tanko
- b** Dvostrana ploča za rendanje – grubo/ sitno
- c** Ploča za rendanje – sitno
- d** Dvostrana ploča za brzo rendanje*

20 Nosač ploče**21 Kućište s ispusnim otvorom****Mikser*****22 Posuda za mešanje****23 Poklopac****24 Levak**

* Ako neki deo pribora nije obuhvaćen isporukom, može se nabaviti u slobodnoj prodaji ili preko korisničke službe.

Radni položaji**Slika 8:****Pažnja!**











Uređaj stavite u pogon samo kada je alat/ pribor u skladu s donjom tabelom postavljen na odgovarajući pogonski motor i u odgovarajućem radnom položaju. Zakretni krak mora da nalegne na mesto u svakom radnom položaju.

Napomena

Zakretni krak izveden je s funkcijom „Easy Armlift” kao pomoć pri podizanju zakretnog kraka.

Podešavanje radnog položaja:

- Pritisnite dugme za otkočivanje i pomerite zakretni krak. Potpomažite kretanje jednom rukom.
- Pomerite zakretni krak u željeni položaj tako da nalegne na mesto.

Položaj	Motor	Alat/pribor	Radna brzina
1			1-7
			1-5
			1-3
2		*	–
3			3-7
			3-5
4	9		5-7
	7		5-7

* Postavljanje/skidanje metlice za mućenje/
sneg i kuke za testo.

Rukovanje

⚠ Opasnost od povrede!

Utaknite utikač u struju tek kada završite pripreme za rad s uređajem.

Pažnja!

Uređaj koristite samo s priborom/alatom u radnom položaju. Nemojte uključivati prazan uređaj. Nemojte izlagati uređaj i pribor izvorima toplote. Delovi nisu prikladni za upotrebu u mikrotalasnoj pećnici.

- Uređaj i pribor temeljno očistite nakon upotrebe, pogledajte „Čišćenje i nega”.

Pripremni radovi

- Postavite osnovni uređaj na ravnu i čistu podlogu.
- Izvucite kabl do željene dužine (maks. 100 cm) u jednom potezu i lagano ga otpustite tako da se zakoči (**slika G**).
- Da biste skratili radnu dužinu kabla, lagano povucite kabl i pustite ga da se namota do željene dužine. Zatim ga ponovo blago potegnite i polako otpustite tako da se zakoči.

Pažnja!

Ako se kabl zaglavi, izvucite ga do kraja i pustite da se namota.

- Utaknite utikač u struju.

Posuda i alatke

Pridržavajte se primera primene u tabeli. **■**

⚠ Opasnost od povrede na rotirajućem alatu!

Tokom rada nemojte posezati u posudu. Radite samo kada je poklopac (12) postavljen!

Alat promenite samo kada se motor zaustavi: nakon isključivanja motor radi kratko vreme i zaustavlja se u položaju za izmenu alata.

Pomerite zakretni krak tek kada se alat zaustavi.

Pogonske motore koje ne koristite uvek poklopite zaštitnim poklopcem.

Pažnja!

Posudu koristite samo za rad s ovim uređajem.

Metlice za mućenje Profi Flexi (13)

za mućenje testa, npr. testa za kolače, voćnog kolača i sl. i za umešavanje sastojaka poput suvog grožđa i komadića čokolade



Metlice za mućenje Profi (14)

za ulupavanje snega od belanaca i pavlake (najmanje 30% mlečne masti) i za mućenje biskvitnog testa



Kuka za testo (15)

za mešenje testa, npr. kvasna testa, testa za hleb, testa za picu, testa za testeninu, testa za pecivo i za umešavanje sastojaka u testo, npr. semenki



Važna napomena za upotrebu metlice za sneg (slika D):

Metlica za sneg treba gotovo da dodiruje dno posude kako bi se postiglo optimalno umešavanje sastojaka. Ako to nije slučaj, podesite visinu metlice za sneg na sledeći način:

- Izvucite utikač iz utičnice.
- Pritisnite dugme za otkočivanje i dovedite zakretni krak u položaj 2.
- Utaknite metlicu za sneg do graničnika u pogonski motor.
- Čvrsto držite metlicu za sneg i otpustite navrtku ključem (veličina 8) u smeru kazaljke na časovniku.
- Podesite optimalnu visinu metlice za sneg okretanjem metlice: metlica se podiže okretanjem u smeru kazaljke na časovniku; metlica se spušta okretanjem suprotno smeru kazaljke.
- Pritisnite dugme za otkočivanje i dovedite zakretni krak u položaj 1.
- Proverite visinu metlice za sneg i po potrebi je doterajte.
- Kada se pravilno podesili visinu, pritisnite dugme za otkočivanje i dovedite zakretni krak u položaj 2.
- Čvrsto držite metlicu za sneg i pritegnite navrtku ključem (veličina 8) suprotno smeru kazaljke na časovniku.



Rad s posudom i alatkama (slika E):

- Pritisnite dugme za otkočivanje i dovedite zakretni krak u položaj 2.



- Umetanje posude: umetnite posudu nagnutu prema napred, zatim je spustite i okrenite suprotno smeru kazaljke dok ne nalegne na mesto.
- Zavisno od željenog načina pripreme utaknite metlicu za mučenje, metlicu za sneg ili kuku za testo do graničnika u motor.

Napomena:

Kod kuke za testo odvrnite odvajач testa tako da kuka može nalegnuti na mesto (**slika E-4b**).

- U posudu sipajte sastojke koje želite da obradite.
- Pritisnite dugme za otkočivanje i dovedite zakretni krak u položaj 1.
- Nameštite poklopac.
- Postavite obrtni prekidač na željeni stepen.



Dosipanje sastojaka

- Isključite uređaj na obrtnom prekidaču.
- Dospite sastojke kroz ulivni otvor u poklopcu.

ili

- Skinite poklopac.
- Pritisnite dugme za otkočivanje i dovedite zakretni krak u položaj 2.
- Sipajte sastojke.



Nakon rada

- Isključite uređaj na obrtnom prekidaču.
- Izvucite utikač iz utičnice.
- Skinite poklopac.
- Pritisnite dugme za otkočivanje i dovedite zakretni krak u položaj 2.
- Izvadite alat iz motornog pogona.
- Skinite posudu.
- Očistite sve delove, pogledajte „Čišćenje i nega”.



Protočna seckalica

Pridrđavajte se primera primene u tabeli.

Opasnost od povrede!

Nemojte dodirivati oštre noževe i ivice protočne seckalice.

Ploče za usitnjavanje hvatajte samo za rubove!

Protočnu seckalicu postavljajte/skidajte samo kada pogonski motor miruje i kada je utikač izvučen iz struje.

Nemojte posezati u ulivni otvor.

Pažnja!

Protočnu seckalicu koristite samo kada je potpuno sastavljena. Nemojte sastavljati protočnu seckalicu na osnovnom uređaju. Protočnu seckalicu koristite samo u navedenom radnom položaju.

Zaštita od preopterećenja

Slika E:

Kako bi u slučaju preopterećenja protočne seckalice bila sprečena veća šteta na uređaju, pogonska osovina protočne seckalice izvedena je sa urezom (predviđeno mesto pucanja). U slučaju preopterećenja pogonska osovina pući će na ovom mestu. Novi nosač ploče s pogonskom osovinom možete nabaviti od korisničke podrške.

Dvostrana ploča Profi Supercut – debelo/tanko



za rezanje namirnica na tanke ili debele kriške, npr. voća i povrća.

Oznaka:

- Grubo = debele kriške
- Sitno = tanke kriške

Napomena: Nije prikladno za obradu tvrdog sira, hleba, zemički ili čokolade.

Savet: Kuvan krompir nasecite tek kada se ohladi.

Dvostrana ploča za rendanje – grubo/sitno



za rendanje namirnica na grube ili sitne komade, npr. voća, povrća ili sireva kao što su gauda ili edamer.

Oznaka:

- 2 = gruba strana
- 4 = fina strana

Napomena: nije prikladno za obradu orašastih plodova i tvrdog sira, npr. parmezana.

Savet: meki sir rendajte na gruboj strani.

Ploča za rendanje – sitno

za sitno rendanje namirnica, npr. orašastih plodova ili tvrdog sira, npr. parmezana.



Napomena: Nije pogodno za obradu mekog sira i polutvrdog sira.

Dvostrana ploča za rezanje i rendanje







za rendanje sirovog krompira ili za rezanje na kriške.



Napomena: Nije pogodno za obradu jako vlaknastih namirnica, npr. praziluka ili manga.

Rad sa protočnom seckalicom

Slika :

- Pritisnite dugme za otkočivanje i dovedite zakretni krak u položaj **2**. 
- Umetanje posude: umetnite posudu nagnutu prema napred, zatim je spustite i okrenite suprotno smeru kazaljke dok ne nalegne na mesto.
- Pritisnite dugme za otkočivanje i dovedite zakretni krak u položaj **3**. 
- Skinite zaštitni poklopac motora s motora protočne seckalice (**slika -5a**).
- Čvrsto držite nosač ploče na donjem kraju, pri čemu oba vrha moraju biti okrenuta nagore.
- Pažljivo namestite željenu ploču za rezanje ili rendanje na vrhove nosača ploče (**slika -6a**). Kod dvostranih ploča pazite da željena strana bude okrenuta nagore.
- Uхватите nosač ploče na gornjem kraju i umetnite ga u kućište (**slika -6b**).
- Namestite poklopac (pazite na oznaku) i okrenite je u smeru kazaljke na časovniku do graničnika.
- Postavite protočnu seckalicu na motor kao što je prikazano na **slici -8** i okrenite je do graničnika u smeru kazaljke na časovniku.
- Postavite obrtni prekidač na željeni stepen.
- Ubacite namirnice koje želite da obradite u ulivno okno i potisnite ih nabijačem.

Pažnja!

Izbegavajte nagomilavanje namirnica u ispusnom otvoru.

Savet: da biste dobili ujednačen rezultat seckanja, tanke namirnice obrađujte u strukovima.

Napomena: ako se namirnice koje obrađujete zaglave u protočnoj seckalici, isključite kuhinjski aparat, izvucite utikač iz struje, sačekajte da se motor zaustavi, skinite poklopac protočne seckalice i ispraznite ulivno okno.

Nakon rada

- Isključite uređaj na obrtnom prekidaču.
- Okrenite protočnu seckalicu suprotno smeru kazaljke na časovniku i skinite je.
- Okrenite poklopac suprotno smeru kazaljke na časovniku i skinite ga.
- Skinite nosač ploče zajedno sa pločom. Pritisnite pogonsku osovinu prstom odozdo (**slika -9**) da biste ga skinuli.
- Očistite delove.

Mikser

Pridrđavajte se primera primene u tabeli. 

Opasnost od povrede na oštrim noževima / rotirajućem pogonu!

Nemojte posezati rukom u namešteni mikser! Skidajte i postavljajte mikser samo kada pogonski motor miruje! Mikser koristite samo kada je sastavljen i kada je poklopac namešten. Mikser ne sme da se uključuje kada je prazan.

Opasnost od oparatina!

Pri obradi vrućih smesa para izlazi kroz levak u poklopcu.

Rad s mikserom

Slika :

- Pritisnite dugme za otkočivanje i dovedite zakretni krak u položaj **4**. 
- Skinite zaštitni poklopac motora miksera.
- Namestite posudu za mešanje (oznaka na ručici mora se poklopiti s oznakom na osnovnom uređaju) i okrenite je suprotno smeru kazaljke na časovniku do graničnika.
- Sipajte sastojke. Maksimalna količina tečnih sastojaka = 1,25 litara; maksimalna količina penušavih ili vrućih tečnosti = 0,75 litara.
- Namestite poklopac i okrenite ga u smeru kazaljke do graničnika na ručici miksera. Poklopac mora da nalegne na mesto.
- Postavite obrtni prekidač na željeni stepen.

Dosipanje sastojaka

Slika -8:

- Isključite uređaj na obrtnom prekidaču.
- Skinite poklopac i sipajte sastojke ili
- izvadite levak i polako dosipajte čvrste sastojke kroz ulivni otvor ili
- sipajte tečne sastojke kroz levak.

Nakon rada

- Isključite uređaj na obrtnom prekidaču.
- Okrenite mikser suprotno smeru kazaljke i skinite ga.

Savet: mikser je najbolje očistiti odmah nakon upotrebe.

⚠ Pažnja!

Neodgovarajuće namirnice mogu da oštete uređaj.

- U posudu za mućenje nemojte da mešate vruće namirnice iznad 70 °C.
- Nemojte obrađivati smrznute sastojke izuzev kockica leda, osim ako su u odgovarajućoj količini tečnosti.
- Nemojte da obrađujete namirnice koje sadrže čvrste sastojke. Pre obrade jezgrastog i koštunjavog voća (jabuke, breskve itd.) morate izvaditi semenke ili koštice.

Napomene

Ograničenja za obradu:

- Nemojte da usitnjavate sastojke poput npr. badema, crnog luka, peršuna i mesa.
- Mikser se ne može koristiti za pripremu namaza poput npr. maslaca od kikirikija, maslaca od kokosovog oraha ili namaza od orašastih plodova.
- Čvrste namirnice mešajte sa dovoljno tečnosti.
- Praškaste namirnice izmešajte sa dovoljno tečnosti pre mućenja ili ih potpuno rastopite u tečnosti. Praškaste namirnice su npr. šećer u prahu, kakao prah, pečena zrna soje, brašno, prašak od belanaca.

Čišćenje i nega

Upotrebljeni pribor očistite neposredno nakon upotrebe.

→ tabela 

Pažnja!

Nemojte koristiti abrazivna sredstva za čišćenje. Može doći do oštećenja površina.

Čišćenje osnovnog uređaja**⚠ Opasnost od strujnog udara!**

Nemojte uranjati osnovni uređaj u vodu niti ga držati pod mlazom tekuće vode. Nemojte koristiti paročistač.

- Izvucite utikač iz utičnice.

- Osnovni uređaj i zaštitni poklopac motora obrišite vlažnom krpom. Upotrebite malo sredstva za pranje sudova ako je potrebno.
- Zatim obrišite uređaj suvom krpom.

Čišćenje posude i alata

Posuda i alatke mogu se prati u sudomašini. Plastične delove nemojte zaglavljivati u sudomašini, inače su moguće trajne deformacije tokom ciklusa pranja!

Čišćenje protočne seckalice**⚠ Opasnost od povrede na oštrim noževima!**

Nemojte dodirivati oštre noževe i ivice protočne seckalice. Koristite četku za čišćenje.

Svi delovi protočne seckalice mogu se prati u sudomašini.

Savet: za skidanje crvenih naslaga nakon obrade, npr. šargarepe, sipajte malo jestivog ulja na krpu i istrljajte protočnu seckalicu (ne i ploče za usitnjavanje). Zatim isperite protočnu seckalicu.

Čišćenje miksera**⚠ Opasnost od povrede na oštrim noževima!**

Nemojte dodirivati noževe miksera golim rukama.

Posuda miksera, poklopac i levak mogu se prati u sudomašini.

Savet: nakon obrade tečnosti, često je dovoljno očistiti mikser bez vađenja iz uređaja.

Sipajte 700 ml vode i kap deterdženta u postavljeni mikser. Uključite mikser na 1 minut (stepen 7). Prospite tu vodu i isperite mikser čistom vodom.

Važna napomena:

prema potrebi operite torbu za pribor. Pridržavajte se uputstva za održavanje torbe.

Čuvanje

⚠ Opasnost od povrede!

Kada ne koristite uređaj, utikač mora biti izvučen iz utičnice.

Slika :

- Odložite alatke i ploče za usitnjavanje hrane u torbu za pribor.
- Torbu za pribor čuvajte u posudi.

Pomoć u slučaju kvarova

⚠ Opasnost od povrede!

Pre otklanjanja kvara izvucite utikač iz struje.

Važna napomena:

Na grešku u rukovanju uređajem, proradu elektronske zaštite, odnosno kvar uređaja ukazuje treptanje indikatora rada.

Zakretni krak mora da nalegne na mesto u svakom radnom položaju.

Najpre pokušajte da na osnovu sledećih uputstava otklonite nastali problem.

Kvar

Uređaj neće da se pokrene.

Mera

- Proverite napajanje.
- Proverite utikač.
- Proverite zakretni krak.
Položaj je ispravan? Element je nalegao na mesto?
- Okrenite mikser/posudu do graničnika.
- Nameštite poklopac miksera i okrenite ga do graničnika.
- Postavite zaštitni poklopac na sve pogonske motore koje ne koristite.
- Aktivna je zaštita od ponovnog uključivanja. Postavite uređaj u položaj **0/Off** a zatim na željeni stepen.

Kvar

Uređaj se isključuje tokom upotrebe. Aktivirala se zaštita od preopterećenja. Obrada prevelike količine namirnica odjednom.

Mera

- Isključite uređaj.
- Smanjite količinu za obradu.

Kvar

Stučajno ste pritisnuli dugme za otkočivanje dok je motor radio. Zakretni krak se pomerio nagore. Motor se isključio, ali se nije zaustavio u položaju za izmenu alata.

Mera

- Postavite obrtni prekidač u položaj **0/Off**.
- Dovedite zakretni krak u položaj 1.
- Uključite uređaj (stepen 1).
- Ponovo isključite uređaj.



Alatka će se zaustaviti u položaju za izmenu alata.

Kvar

Mikser ne počinje s radom ili se zaustavlja tokom upotrebe, a motor bruji. Nož se zaglavio.

Mera

- Isključite uređaj i izvucite utikač iz struje.
- Skinite mikser i otklonite prepreku.
- Ponovo nameštite mikser.
- Uključite uređaj.

Važna napomena

Ako kvar nije moguće otkloniti na opisani način, obratite se korisničkoj podršci.

Primeri primena

Pratite opšte preporuke iz tabela. **L**, **M** i **N**.

Dozvoljena maksimalna količina se ne sme prekoračiti.

Biskvitno testo

Osnovni recept

- 2 jajeta
- 2–3 kašike vruće vode
- 100 g šećera
- 1 kesica vanilin-šećera
- 70 g brašna
- 70 g skrobnog brašna
- malo praška za pecivo
- Metlicom za sneg penasto umutite sastojke (osim brašna i skroba) oko 4 do 6 minuta na stepenu 7.
- Postavite obrtni prekidač u položaj 1 i kašikom dodajte prosejano brašno i skrobno brašno tokom pola minuta do minut.

Maksimalna količina: 2 x osnovni recept



Patišpanj

Osnovni recept

- 6 jaja
- 500 g šećera
- 1 prstohvat soli
- 2 kesice vanilin-šećera ili kora ½ limuna



- 500 g maslaca ili margarina (sobne temperature)
- 1000 g brašna
- 1 kesica praška za pecivo
- 250 ml mleka
- Mutiti jaja, šećer, so i vanilin-šećer odn. kora limuna 10 sekundi na stepenu 1 metlicom za mućenje.
- Postaviti na stepen 5 i mutiti oko 120 sekundi.
- Dodati maslac i umutiti oko 60 sekundi na stepenu 3.
- Dodati brašno i prašak za pecivo i mutiti oko 2 minuta na stepenu 1.
- Postaviti na stepen 3 i postepeno dodavati mleko tokom 2 minuta.

Maksimalna količina: 1 x osnovni recept

Teški voćni kolač

- Osnovni recept
- 3 jajeta
 - 135 g šećera
 - 135 g margarina
 - 255 g brašna
 - 10 g praška za pecivo
 - 150 g crnog suvog grožđa
 - 150 g mešanog suvog voća
 - Umetnite metlice za mućenje.
 - Sipajte sve sastojke osim suvog voća.
 - Mešajte 30 sekundi na stepenu 1.
 - Zatim 3 do 5 minuta na stepenu 5.
 - Postaviti na stepen 2.
 - Tokom 30–60 sekundi dodajte suvo voće.

Maksimalna količina: 2 x osnovni recept



Prhko testo

- Osnovni recept
- 125 g maslaca (sobne temperature)
 - 100–125 g šećera
 - 1 jaje
 - 1 prstohvat soli
 - malo limunove kore ili vanilin-šećera
 - 250 g brašna
 - malo praška za pecivo
 - Metlicom za mućenje mutite sve sastojke oko ½ minuta na stepenu 1, a **zatim još 3** do 6 minuta na stepenu 3.

Više od 250 g brašna:



- Mesite sastojke kukom za testo oko ½ minuta na stepenu 1, a zatim još 5 do 6 minuta na stepenu 3.

Maksimalna količina: 2 x osnovni recept

Kvasno testo

- Osnovni recept
- 500 g brašna
 - 1 jaje
 - 80 g masti (sobne temperature)
 - 80 g šećera
 - 200–250 ml mlakog mleka
 - 25 g svežeg kvasca ili 1 kesica suvog kvasca
 - kora ½ limuna
 - 1 prstohvat soli
 - Kukom za testo mesite sve sastojke oko ½ na stepenu 1, a zatim još 3 do 6 minuta na stepenu 3.

Maksimalna količina: 2 x osnovni recept

Testo za testeninu

- Osnovni recept
- 300 g brašna
 - 3 jajeta
 - po potrebi 1–2 kašike (10–20 g) hladne vode
 - Umesite sve sastojke 3 do 5 minuta na stepenu 3 tako da dobijete testo.

Maksimalna količina: 1,5 x osnovni recept

Testo za hleb

- Osnovni recept
- 1000 g brašna
 - 2 kesice suvog kvasca
 - 2 kašičice soli
 - 600–650 ml tople vode
 - Kukom za testo mesite sve sastojke oko ½ na stepenu 1, a zatim još 6 do 7 minuta na stepenu 3.

Majonez

- 1 jaje
 - 1 kašičica senfa
 - ¼ l ulja
 - 1 supena kašika soka od limuna ili sirćeta
 - 1 prstohvat soli
 - 1 prstohvat šećera
- Sastojci moraju da budu na sobnoj temperaturi. Majonez može da se priprema samo sa celim jajima.
- U mikseru sjedinite sve sastojke (osim ulja) nekoliko sekundi na stepenu 3 ili 4.



- Prebacite mikser na stepen 7 i lagano ulivajte ulje kroz levak i mutite dok se majonez ne emulzifikuje.

Majonez odmah utrošite, nemojte ga čuvati.

Posebni pribor

Pribor možete nabaviti kod korisničke podrške, u specijalizovanoj radnji ili na internetu. Koristite samo originalan dodatni pribor, jer je samo on usklađen sa vašim uređajem.

Pribor je vezan za model uređaja. Prilikom kupovine uvek navedite tačnu oznaku (E br.) svog uređaja.

U katalogu, onlajn prodavnici ili preko korisničke službe možete saznati koji je pribor dostupan za vaš uređaj.

www.bosch-home.com

Odlaganje starih uređaja u otpad

Uređaj odložite u otpad na ekološki prihvatljiv način.

O aktuelnim načinima odlaganja u otpad informišite se kod svog specijalizovanog prodavca ili u svojoj opštinskoj odn. gradskoj upravi.



Ovaj je aparat označen u skladu sa evropskom smernicom 2012/19/EU o otpadnim električnim i elektronskim aparatima (waste electrical and electronic equipment - WEEE).

Smernica određuje okvir za povratak i reciklažu otpadnih aparata koji važi u celoj Evropskoj Uniji.

Korisnička služba

Detaljnije informacije o trajanju i uslovima garancije u svojoj zemlji možete da dobijete od našeg korisničkog servisa, trgovca kod kojeg ste kupili uređaj ili na našoj veb-stranici.

Podatke za kontakt korisničke službe naći ćete u priloženom spisku korisničkih službi ili na našoj veb-stranici.

Наменско користење

Овој уред е наменет само за приватните домаќинства и домашна околина. Користете го уредот само за вообичаени количини и времиња на обработка во домаќинството.

Уредот е погоден за мешање, месење, и чукање на храна. Уредот не смее да се користи за обработка на други супстанции или предмети. Можни се дополнителни апликации кога користите други додатоци одобрени од производителот. Користете го уредот само со одобрени оригинални делови и додатоци. Никогаш не користете ги додатоците за други уреди.

Користете го уредот само во затворени простории на собна температура и до 2000 m надморска височина.

Важни безбедносни информации

Внимателно прочитајте го упатството за користење, потоа дејствувајте и складирајте! Во случај на пренос на уредот, приложете го ова упатство. Непочитувањето на упатствата за правилна употреба на уредот ја исклучува одговорноста на производителот за последичните штети.

Овој уред може да го употребуваат лица со намалени физички, сензорни или ментални способности или кои немаат искуство и/или знаење, ако се надгледувани или советувани за безбедно ракување со уредот и ги разбираат опасностите коишто може да произлезат од тоа. Децата мора да се држат подалеку од уредот и кабелот за поврзување и не смеат да ракуваат со уредот.

Децата не смеат да играат со уредот. Чистењето и одржувањето на корисникот не треба да се вршат од страна на деца.

⚠ Опасност од електричен удар и пожар!

- Приклучете го и користете го уредот само според податоците на спецификационата плочка. Користете само ако доводот и уредот не покажуваат оштетувања. Поправките на уредот, како на пр. менување на оштетениот мрежен кабел, смее да ги извршува само нашата сервисна служба, со цел да се избегнат опасности.
- Вклучете го и исклучувајте го уредот само со ротационен прекинувач. Никогаш не поврзувајте го апаратот со тајмери или приклучни дозни управувани од далечина. Постојано надгледувајте го уредот за време на работата!
- Не ставајте го уредот на или во близина на жешки површини, на пр. рингли. Немојте да го допирате електричниот кабел со топли делови или да го повлекувате преку остри рабови.

- Никогаш не потопувајте го основниот уред во вода, ноту, пак, ставајте го во машина за миеење садови. Не користете средство за чистење со пареа. Не го користете уредот со влажни раце.
- Уредот секогаш мора да биде исклучен од струја по секоја употреба, доколку не е под надзор, пред склопување, расклопување или чистење и во случај на дефект.

⚠ Опасност од повреда!

- Пред да ги замените додатоците или дополнителните делови што се поместуваат за време на работата, уредот мора да се исклучи и да се исклучи од електричната мрежа. По исклучувањето, погонот продолжува да работи кратко време. Почекајте на целосно мирување на погонот.
- Не ја прилагодувајте вртливата рака додека уредот е вклучен .
- Користете ги инструментите само кога е поставен садот, капакот и капакот за погонот! Кога користите додатоци, закачете го садот, капакот и заштитниот капак на погонот според упатствата!
- Никогаш не држете ги рацете во садот или садот за полнење за време на работата. Не ставајте никакви предмети (на пр. лажици за готвење) во садот или цевката за довод. Држете ги дланките, косата, облеката и приборот за јадење подалеку од ротирачките делови.
- Никогаш не користете алати и додатоци или 2 додатоци во исто време. При користење на додатоците треба да се почитуваат и овие и приложените упатства за употреба.
- Користете додатоци само кога са целосно склопени. Никогаш не склопувајте ги додатоците додека се на основниот уред. Користете ги додатоците само во позицијата предвидена за работа.
- Не посегнувајте во острите ножеви и рабовите на дисковите за сечење. Фаќајте ги дисковите за ситнење само за рабовите!
- Не допирајте ги сечилата на блендерот со голи раце.
- Никогаш не посегајте во поставениот сад за блендирање! Никогаш не користете го блендерот без поставен капак.
- Внимавајте кога ракувате со острите ножеви, кога го празнете садот и кога чистите.

⚠ Опасност од попарување!

За време на обработката на топла мешавина, пареа се излучува низ тркалото во покривот.

⚠ Опасност од задушвање!

Не оставајте ги децата да си играат со материјалот за пакување.

⚠ Внимание!

Се препорачува да не го оставате уредот вклучен подолго од потребното за обработка на храната.

Немојте да работите во празнина.

⚠ Важно!

Темелно исчистете го уредот по секоја употреба или по долг период на неупотреба (→ „Чистење и нега“ види *страница 51*).

⚠ Појаснување на симболите на уредот или додатоци

Следете ги насоките во упатствата за употреба.



Внимание! Ротирачки ножеви.



Внимание! Ротирачки инструменти.
Не посегнувајте во отворот за полнење.

Ви честитаме за купувањето на вашиот нов уред од компанијата Bosch.
Дополнителни информации за нашите производи можете да најдете на нашата веб-страница.

Содржина

Наменско користење	43
Важни безбедносни информации.....	43
Безбедносни системи	45
На еден поглед	46
Работни позиции	46
Ракување.....	47
Чистење и нега	51
Чување	52
Помош при пречки.....	52
Примери за употреба	52
Специјална опрема	54
Отстранување на стариот уред	54
Сервисна служба.....	54

Безбедносни системи**Заштита на вклучување**

Погледнете ја табелата „Работни позиции“.

Уредот може да се вклучи само во позициите **1** и **3**:

- кога садот (11) се става и се ротира додека не кликне.

Сигурносен механизам против повторно вклучување

Во случај на прекин на струја, уредот останува вклучен, но моторот не се рестартира потоа. За да го вклучите прекинувачот повторно, вртете го на **0/офф**, а потоа вклучете го.

Заштита од преоптоварување

Ако моторот се исклучи самостојно за време на работата, заштитата од преоптоварување е активирана. Една од можните причини може да биде истовремена обработка на премногу големи количини на храна.

За однесување при активирање на безбедносен систем, видете „Помош при пречки“.

Уредот не бара одржување.

На еден поглед

Слика **A**:

Основен уред

- 1 **Копче за отклучување**
- 2 **Подвижен крак**
Функција „Easy Armlift“ за поддршка на движењето на крака нагоре (видете „Работни позиции“).
- 3 **Прекинувач на вртење**
По исклучувањето (позиција **0/офф**), уредот автоматски се префрла на оптималната позиција за менување на инструментите.
0/офф = Стоп
M = Моментално префрлување при максимална брзина, држете го прекинувачот за саканото време на мешање.
Ниво **1-7**, Работна брзина:
1 = мала брзина – бавно,
7 = голема брзина – брзо.
- 4 **Индикатор за погон**
Се осветлува за време на погон (прекинувач на вртење на **M** или **1-7**). Трепка во случај на грешки во работата на уредот, ако електронскиот осигурувач е активиран или ако има дефект на уредот, видете во поглавјето „Помош при пречки“.
- 5 **Заштитен поклопец на погон**
За да го отстраните заштитниот поклопец на погонот, притиснете го задниот дел и отстранете го поклопец.
- 6 **Погон за**
– **континуиран секач** и
– **цедач за агруми** (специјална опрема*).
Кога не се користи, ставете го заштитниот поклопец на погонот.
- 7 **Погон за инструменти**
(мешалка, маталка, кука за тесто) и **апарат за мелење месо** (специјална опрема*)
- 8 **Заштитен поклопец на погонот на сецкот**
- 9 **Погон за сецкот (специјална опрема*)**
Кога не се користи, ставете го заштитниот поклопец на сецкот.
- 10 **Автоматска макара за кабел**

Сад со додатоци

11 Челичен сад за матење

12 Капак

Инструменти

13 Професионална флексибилна мешалка

14 Професионална маталка за шлаг

15 Кука за тесто со дефлектор за тесто

16 Чанта за додатоци

За складирање на инструменти и дискови за сечење.

Додаток за непрекинато сечење

17 Затка

18 Капак со отвор за полнење

19 Дискови за ситнење

- a Професионален Supercut-ротирачки диск – дебел / тенок
- b Диск за крупно/фино рендање – груб / фин
- c Диск за фино рендање –
- d Диск за сечење-рендање-ротирање

20 Носач за диск

21 Куќиште со излезна порта

Блендер*

22 Сад за блендирање

23 Капак

24 Инка

* Ако некој додаток не е вклучен во опсегот на испорака, може да се купи од трговците на мало и од сервисна служба.

Работни позиции

Слика **B**:

Внимание!













Работете со уредот само кога инструментите / додатоци се прикачени на правилниот погон и во правилната положба според оваа табела и се во работна положба. Подвижниот крак мора да биде прилагоден на секоја работна позиција.

Напомена

Подвижниот крак е опремен со функцијата „Easy Armlift“, која го поддржува движењето на подвижниот крак нагоре.

Поставување на работната позиција:

- Притиснете го копчето за отклучување и поместете го подвижниот крак. Поддржете го движењето со едната рака.
- Поместете го подвижниот крак во саканата положба додека не кликне на своето место.

Позиција	Погон	Инструмент/ додаток	Работна брзина
1			1-7
			1-5
			1-3
2		*	–
3			3-7
			3-5
4			5-7
			5-7

* Вметнување / вадење на маталка-, мешалка и кука за тесто.

Ракување

⚠ Опасност од повреда!

Не приклучувајте го приклучокот за струја додека не се завршат сите подготовки за работа со уредот.

Внимание!

Работете со уредот само со додатоци/инструменти во работна положба. Не ракувајте со уредот празен. Не изложувајте го уредот и додатоците на извори на топлина. Деловите не се одветни за микробранова печка.

- Темелно исчистете ги уредот и додатоците пред првата употреба, видете „Чистење и нега“.

Подготовка

- Ставете го основниот уред на мазна и чиста површина.
- Извлечете го кабелот еднократно до саканата должина (макс. 100 см) и полака пуштете го; кабелот е заклучен (слика С).
- Намалете ја работната должина на кабелот: Нежно повлечете го кабелот и оставете го да се навива до саканата должина. Потоа повторно нежно повлечете го кабелот и полака отпуштете го; кабелот е заклучен.

Внимание!

Ако се заглави кабелот, целосно извлечете го и потоа оставете го да се намота.

- Приклучете го струјниот приклучок.

Сад и инструменти

Погледнете ги примерите за употреба во табелата. 

⚠ Опасност од повреда од ротирачки инструменти!

Никогаш не посегнувајте во садот за време на работата. Работете само со поклопецот (12) на место! Менувајте ги инструментите само кога погонот е во мирување – по исклучувањето, погонот продолжува да работи кратко време и останува во положбата за промена на инструментите. Движете го подвижниот крак само откако инструментот ќе застане. Секогаш покривајте ги погоните што не се користат со заштитните поклопци на погонот.

Внимание!

Користете ја садот само за работа со овој уред.

Професионална флексибилна мс (13)

за мешање тесто, на пр. тесто за торта, овошни торти итн. и за подмачкување на состојки како што се рози и чоколадни парчиња



Професионална маталка за шлаг (14)

за матење на сладолед и павлака (најмалку 30% масти) и за мешање тесто од бисквити



Кукасти маталки за тесто (15)

за месење тесто., на пр. тесто од квасец, тесто за леб, тесто за пица, тестенини, тесто за пециво и за мешање состојки како семиња во тестото



Важна напомена за користење на маталката (слика D):

Маталката треба речиси да го допре дното на садот за оптимално мешање на состојките. Ако не, прилагодете ја висината на маталката на следниов начин:

■ Извлечете го приклучокот за струја.

■ Притиснете го копчето за отклучување и ставете го подвижниот крак во позиција 2.



■ Вметнете ја маталката во погонот додека не се заглави.

■ Држете ја маталката и олабавете ја навртката со клуч (големина 8) во насока на стрелките на часовникот.

■ Прилагодете ја маталката на оптималната висина со вртење: Ротирајте во насока на стрелките на часовникот: Подигнете.

Вртете спротивно од насоката на стрелките на часовникот: Спуштете

■ Притиснете го копчето за отклучување и поместете го подвижниот крак во положба 1.



■ Проверете ја висината на маталка, прилагодете ако е потребно.

■ Кога висината е точна, притиснете го копчето за отклучување и поместете го подвижниот крак во положба 2.



■ Држете ја маталката и олабавете ја навртката со клуч (големина 8) спротивно од стрелките на часовникот.

Работете со садот и инструменти (слика E):

■ Притиснете го копчето за отклучување и ставете го подвижниот крак во позиција 2.



■ Вметнете сад:

Ставете го садот што е наведнат напред, а потоа спуштете го, ротирајте спротивно од стрелките на часовникот додека не се заклучи.

■ Во зависност од задачата за обработка, вметнете ја маталката, мешалката или куката за тесто во погонот додека не се заглави.

Напомена:

Свртете го дефлекторот за тесто на куката за тесто додека не се заглави куката за тесто (слика E-4b).

■ Во садот истурете ги состојките што треба да се преработат.

■ Притиснете го копчето за отклучување и ставете го подвижниот крак во позиција 1.



■ Постапување капак.

■ Поставете го прекинувачот на вртење на саканото ниво.

Дополнување на состојки

■ Исклучете го уредот на ротирачкиот прекинувач.

■ Пополнете ги состојките преку отворот за полнење во поклопецот.

или

■ извадете го капакот.

■ Притиснете го копчето за отклучување и ставете го подвижниот крак во позиција 2.



■ Додадете ги состојките.

После работа

■ Исклучете го уредот на ротирачкиот прекинувач.

■ Извлечете го приклучокот за струја.

■ извадете го капакот.

■ Притиснете го копчето за отклучување и ставете го подвижниот крак во позиција 2.



■ Извадете ги инструментите од погонот.

■ Отстранување на садот.

■ Исчистете ги сите делови, видете „Чистење и нега“.

Додаток за непрекинато сечење

Погледнете ги примерите за употреба во табелата. 

Опасност од повреда!

Не посегнувајте во острието ножеви и рабовите на дисковите за сечење. Фаќајте ги дисковите за ситнење само за рабовите! Прикачете / извадете го континуираниот секач само кога погонот е во мирување и приклучокот за струја е исклучен. Не посегайте низ отворот за полнење.

Внимание!

Користете го континуираниот секач само кога е целосно склопен. Немојте никогаш да го монтирате континуираниот секач на основниот уред. Работете со континуираниот секач само во наведената работна положба.

Заштита од преоптоварување

Слика

Со цел да се спречи поголемо оштетување на вашиот уред ако се преоптоварува континуираниот секач, погонското вратило на континуираниот секач има засек (предодредена точка на кршење). Ако е преоптоварено, погонското вратило во овој момент се распаѓа. Можете да добиете нов држач за диск со погонското вратило од корисничката служба.

Професионален Supercut-ротирачки диск – дебел / тенок

за сечење храна на дебели или тенки парчиња, на пр. зеленчук и овошје. Ознака:

- Крупно = дебели кругови
- Fino = тенки кругови

Напомена: Не одговара за обработка на тврдо сирење/кашкавал, леб, лепчиња или чоколада.

Совет: Исечете ги зготвените компири откако ќе се изладат.

Диск за крупно/фино рендање – груб / фин

за рендање храна на крупни или ситни парчиња, на пр. Овошје, зеленчук или сирење, како што се Гауда или Едам. Ознака:

- 2 = крупна страна
- 4 = фина страна

Напомена: Не одговара за обработка на лешници или тврдо сирење, на пр. пармезан.

Совет: Рендајте меко сирење со крупната страна.

Диск за фино рендање – за ситно рендање храна, на пр. јаткасти плодови или тврди сирења, како пармезан. 

Напомена: Не одговара за обработка на меко сирење и сирење во парчиња.



Диск за сечење-рендање-ротирање

за рендање сиров компир или за сечење на кругови.

Напомена: Не е погоден за преработка на влакнести јадења, на пр. праз или манго.

Работа со континуираниот секач

Слика

- Притиснете го копчето за отклучување и ставете го подвижниот крак во позиција 2. 
- Вметнете сад: Ставете го садот што е наведенат напред, а потоа спуштете го, ротирајте спротивно од стрелките на часовникот додека не се заклучи.
- Притиснете го копчето за отклучување и ставете го подвижниот крак во позиција 3. 
- Отстранете го заштитниот поклопец на погонот од погонот на континуираниот секач (**слика G-5a**).
- Држете го носачот за диск на долниот крај, двете точки мора да бидат насочени нагоре.
- Внимателно ставете го саканиот диск за сечење или сечкање на врвовите на држачот за диск (**слика G-6a**). Со реверзибилни дискови, проверете дали саканата страна е свртена нагоре.
- Фатете го носачот за диск на горниот крај и вметнете го во кукиштето (**слика G-6b**).
- Ставете го капачето (внимавајте на ознаката) и свртете го во насока на стрелките на часовникот колку што може.

- Ставете го континуираниот секач на погонот како што е прикажано на **слика G-8** и свртете го во насока на стрелките на часовникот колку што може.
- Поставете го прекинувачот на вртење на препорачаното ниво.
- Ставете ја храната што треба да се преработи низ отворот за полнење и притискајте ја лесно одозгора со цилиндарот .

Внимание!

Избегнувајте резерв на материјалот што треба да се исече во отворот за излез.

Совет:Обработете го тенок материјал што треба да се сече во снопови за рамномерни резултати во сечењето.

Напомена: Ако храната што треба да се преработи се заглави во континуиран секач, исклучете го процесорот за храна, извлечете го приклучокот за струја, почекајте погонот да застане, извадете го капакот на континуираниот секач и испразнете го каналот за напојување.

После работа

- Исклучете го уредот на ротирачкиот прекинувач.
- Свртете го додатокот за непрекинато сечење спротивно од насоката на стрелките на часовникот и отстранете го.
- Завртете го капакот спротивно од стрелките на часовникот и отстранете го.
- Отстранете го носачот на дискот со дискот. За да го направите ова, притиснете го прстот на погонското вратило одоздола (**слика H**).
- Чистење на деловите.

Блендер

Погледнете ги примерите за употреба во табелата. **N**

⚠ Опасност од повреда од остри ножеви / ротирачки погон!

Никогаш не посегайте во поставениот блендер! Извадете / прикачете го блендерот само кога погонот е во мирување! Работете со блендерот само кога е склопен и со затворен капак. Не пуштајте го блендерот празен.

⚠ Опасност од попарување!

За време на обработката на топла мешавина, пареа се излачува низ тркалото во покривот.

Работа со блендер

Слика **H**:

- Притиснете го копчето за отклучување и поместете го подвижниот крак во положба **4**. 
- Отстранете го заштитниот капак на погонот на блендер.
- Ставете го сад за блендирање (означување на рачката на ознаката на основниот уред) и свртете спротивна од стрелките на часовникот колку што може.
- Додадете ги состојките. Максимална количина течност = 1,25 литри; максимална количина на пенливи или топли течности = 0,75 литри.
- Вратете го капачето и свртете спротивно од стрелките часовникот колку што ќе влезе во рачката на блендерот. Капачето мора да се заклучи на своето место.
- Поставете го прекинувачот на вртење на саканото ниво.

Дополнување на состојки

Слика **H-8**:

- Исклучете го уредот на ротирачкиот прекинувач.
- Отстранете го капачето и додадете ги состојките или
- Извадете ја инката и постепено сипете цврсти состојки во отворот за полнење или
- низ инката истурете течни состојки.

После работа

- Исклучете го уредот на ротирачкиот прекинувач.
- Завртете го блендерот во насока на стрелките на часовникот и отстранете го.

Совет: Најдобро е да го исчистите блендерот веднаш по употребата.

⚠ Внимание!

Апаратот може да се оштети поради несоодветна храна.

- Не обработувајте храна пожешка од 70°C во садот за блендирање.
- Не обработувајте замрзнати состојки освен коцки мраз освен ако не се ставени во доволна количина течност.
- Не обработувајте ја храната што содржи тврди делови. Пред да обработите мембрана и коскесто овошје (јаболка, праски, итн.), отстранете ги јамите или камчињата.

Напомени

Ограничувања за обработка:

- Не ставајте состојки за ситнење, како бадеми, кромид, магнос и месо.
- Блендерот не одговара за правење на многу фини смеси, како путер од кикирики, од кокос или лешници.
- Мешајте цврста храна со доволна количина на течности.
- Многу сувата храна прво измешајте ја со доволно течност пред блендирањето или целосно растопете ја во течност. За многу сува храна се смета, на пример, шеќерот во прав, какаото, печените семки од соја, брашното или јајцата во прав.

Чистење и нега

Употребените додатоци мора да бидат темелно исчистени по секоја употреба.

→ Табела 

Внимание!

Не користете абразивни средства за чистење. Површините може да се оштетат.

Чистење на основен уред

Опасност од електричен удар!

Никогаш не го потопувајте основниот уред во вода и не држете го под млаз вода. Не користете средство за чистење со пара.

- Извлечете го приклучокот за струја.
- Избришете го основниот уред и заштитниот капак на погонот со влажна крпа. Доколку е потребно, користете малку течност за миење.
- Потоа истријте го уредот на суво.

Чистење на садови и инструменти

Садови и инструменти се перат во машината за миење. Не заглавувајте пластични делови во машината за миење садови, бидејќи се можни трајни деформации за време на процесот на миење!

Исчистете го континуираниот секач

Опасност од повреда од остри ножеви!

Не досегнувајте во острите ножеви и рабовите на дисковите за сечење. Користете четка за чистење.

Сите делови на континуираниот секач се перат во машината за миење.

Совет: За отстранување на црвените наслаги по обработката на пр. моркови, ставете малку масло за јадење на крпа и истријте го континуираниот секач (не дисковите за сечање). Потоа исплакнете го континуираниот секач.

Чистење на блендерот

Опасност од повреда од остри ножеви!

Не допирајте ги сечилата на блендерот со голи раце.

Сад за блендирање, капак и инка се перат во машината за миење.

Совет: По обработката на течности, често е доволно да го исчистите блендерот без да го отстранете од уредот.

За да го направите ова, додадете 700 ml вода со капка течност за миење во поставениот блендер. Вклучете го блендерот околу 1 минута (ниво 7). Истурете ја водата за плакнење и исплакнете го блендерот со чиста вода.

Важна напомена:

Ако е потребно, исчистете ја чантата за додатоци. Следете ги упатствата за нега во чантата.

Чување

⚠ Опасност од повреда!

Кога не го користите уредот, извлекете го струјниот приклучок.

Слика :

- Складирајте ги инструментите и дисковите за сечење во чантата за додатоци.
- Чувајте ја чантата за додатоци во садот.

Помош при пречки

⚠ Опасност од повреда!

Извлекете го струјниот приклучок пред да ја отстраните пречката.

Важна напомена:

Грешка во работењето на уредот, активирање на електронските осигурувачи или пречка на уредот се прикажува со трепкање на индикаторот за работење.

Подвижниот крак мора да биде прилагоден на секоја работна позиција.

Прво обидете се да го отстраните проблемот користејќи ги следните упатства.

Пречка

Уредот не се вклучува.

Поправни мерки

- Проверете го снабдувањето со електрична енергија.
- Проверете го струен приклучок.
- Проверете го подвижниот крак. Правилна позиција? Заклучен?
- Свртете го блендерот или садот додека не застане.
- Ставете го капакот на блендер и свртете го додека не застане.
- Прикачете ги заштитните капаци на погонот на неискористените погони.
- Сигурносен механизам против повторно вклучување е активен. Поставете го уредот на **0/офф** и потоа вратете се на саканото ниво.

Пречка

Уредот се исклучува за време на користењето. Заштитата од преоптоварување е активирана. Премногу храна се обработува во исто време.

Поправни мерки

- Исклучете го уредот.
- Намалете ја количината на обработка.

Пречка

Копчето за отклучување беше случајно притиснато додека работеше погонот. Подвижниот крак се движи нагоре. Погонот се исклучува, но не застанува во положбата за промена на инструментот.

Поправни мерки

- Поставување на вртливиот прекинувач на **0/офф**.
- Доведете го подвижниот крак во положба **1**.
- Вклучете ја машината (ниво 1).
- Повторно исклучете го уредот. Инструментот останува во позиција за промена на инструменти.



Пречка

Миксерот не почнува да работи или застанува за време на употребата, погонот „зуми“. Ножот е блокиран.

Поправни мерки

- Исклучете го уредот и извлекете го приклучокот за струја.
- Откачете го миксер и отстранете ја опструкцијата.
- Повторно ставете го миксерот.
- Вклучете ја машината.

Важна напомена

Доколку пречката не се отстрани на овој начин, обратете се на сервисната служба.

Примери за употреба

Внимавајте на општите препораки во табелите. **L**, **M** и **N**.

Не ги надминувајте дозволените максимални количини.

Тесто за бисквити

Основен рецепт

- 2 јајца
- 2-3 лажица жешка вода
- 100 г шеќер
- 1 пакетче ванилин шеќер
- 70 г брашно
- 70 г пченично брашно
- можеби прашок за печиво



- Состојките (освен брашно и пченично брашно) матете ги како пена со маталка околу 4-6 минути на степен 7.
- Поставете го прекинувачот на вртење на ниво 1 и измешајте го просеаното брашно и пченкарното брашно со лажица околу ½ до 1 минута.

Најголема количина: 2 x основен рецепт

Смеса

Основен рецепт

- 6 јајца
- 500 г шеќер
- 1 прстофат сол
- 2 пакетчиња ванилин шеќер или кора од ½ лимон
- 500 г путер или маргарин (на собна температура)
- 1000 г брашно
- 1 пакетче прашок за печиво
- 250 ml млеко
- Измешајте ги јајцата, шеќерот, солта и ванилиниот шеќер или кората од лимон околу 10 секунди на ниво 1 со мешалка.
- Поставете го на степен 5 и обработувајте околу 120 секунди.
- Додајте путер и обработувајте околу 60 секунди на степен 3.
- Додајте брашно и прашок за печиво и обработувајте околу 2 минути на степен 1.
- Поставете го на степен 3 и постепено додавајте го млекото во текот на 2 минути.

Најголема количина: 1 x основен рецепт

Овошен колач

Основен рецепт

- 3 јајца
- 135 г шеќер
- 135 г маргарин
- 255 г брашно
- 10 г прашок за печиво
- 150 г рибизли
- 150 г мешавина од суво овошје
- Поставете ја мешалката.
- Ставете ги сите состојки освен сувото овошје.
- Обработувајте 30 секунди на степен 1.
- Потоа, обработувајте 3-5 минути на степен 5.
- Поставете на степен 2.

- Во рок од 30-60 секунди додајте суво овошје.

Најголема количина: 2 x основен рецепт

Тарт

Основен рецепт

- 125 г путер (на собна температура)
- 100-125 г шеќер
- 1 јајце
- 1 прстофат сол
- малку изрендана кора од лимон или ванилин шеќер
- 250 г брашно
- можеби прашок за печиво
- Обработувајте ги состојките околу ½ минута на степен 1, потоа околу 3-6 минути на степен 3 со **мешалка**.

Од 250 г брашно:

- Месете ги состојките со куката за тесто околу ½ минута на степен 1, потоа околу 5-6 минути на степен 3.

Најголема количина: 2 x основен рецепт

Тесто со квасец

Основен рецепт

- 500 г брашно
- 1 јајце
- 80 г маст (на собна температура)
- 80 г шеќер
- 200-250 ml млако млеко
- 25 г свеж квасец или 1 пакет сув квасец
- кора од ½ лимон
- 1 прстофат сол
- Обработувајте ги состојките околу ½ минута на степен 1, потоа околу 3-6 минути на степен 3 со кука.

Најголема количина: 2 x основен рецепт

Тесто за тестенини

Основен рецепт

- 300 г брашно
 - 3 јајца
 - 1-2 лажици (10-20 г) ладна вода по потреба
 - Обработувајте ги сите состојки во тесто околу 3 до 5 минути на степен 3.
- Најголема количина:** 1,5 x основен рецепт



Тесто за леб

Основен рецепт

- 1000 g брашно
- 2 пакетче сув квасец
- 2 лажичка сол
- 600-650 ml топла вода
- Обработувајте ги состојките околу ½ минута на степен 1, потоа околу 6-7 минути на степен 3 со кука.



Мајонез

- 1 јајце
- 1 кафена лажичка сенф
- ¼ l масло
- 1 супена лажица сок од лимон или оцет
- 1 прстофат сол
- 1 прстофат шеќер



Состојките мора да имаат собна температура. Подготовката на мајонез е можна само со цели јајца.

- Обработувајте ги состојките (освен маслото) во блендер неколку секунди на степен 3 или 4.
- Свртете го миксерот на брзина 7 и полека истурете го маслото низ инката, продолжувајќи да мешате додека мајонезот не се емулгира.

Мајонезот треба да се конзумира наскоро, а не да се чува.

Специјална опрема

Опремата може да ја купите во сервисната служба, во специјализираните продавници или на интернет. Користете само оригинални додатоци, бидејќи тие се точно приспособени за вашиот уред. Додатоците се специфични за уредот. При купувањето, секогаш наведете ја точната ознака (Е-бр.) на вашиот уред. Кои додатоци се достапни за вашиот уред можете да дознаете во нашиот каталог, во онлајн продавницата или преку корисничката служба.

www.bosch-home.com

Отстранување на стариот уред

Отстранете го уредот согласно прописите за животна средина.

Информации за тековните начини на фрлање во отпад можете да добиете од специјализиран продавач и од регионалните или градските власти.



Овој апарат е означен според европскиот пропис 2012/19/E3 за електро и електронски апарати (waste electrical and electronic equipment – WEEE).

Прописот ја дава рамката за враќање и искористување на старите апарати, важечко ширум Европа.

Сервисна служба

Подетални информации за траењето на гарантниот рок и гарантните услови во Вашата земја може да добиете од нашата сервисна служба, кај Вашиот продавач или на нашата веб-страница. Податоците за контакт на сервисната служба ќе ги најдете во приложената листа на услуги за клиентите или на нашата веб-страница.

Përdorimi sipas rregullave

Kjo pajisje është projektuar vetëm për përdorim privat dhe për ambientet e shtëpisë. Pajisja të përdoret vetëm për përpunim të sasive të zakonshme të ushqimeve.

Pajisja mund të përdoret për përzierje, ngjeshjen e brumit dhe tundjen e ushqimeve. Pajisja nuk duhet të përdoret për përpunimin e substancave apo artikujve të tjerë. Në rast se përdoren aksesore të tjerë të lejueshëm nga prodhuesi, janë të mundshme përdorime të tjera shtesë. Pajisja të përdoret vetëm me pjesë origjinale dhe aksesore të lejuar. Mos përdorni aksesore që janë të projektuara për pajisje të tjera.

Përdoreni pajisjen vetëm në ambiente të brendshme, në temperaturë dhome dhe vetëm deri në 2000 m mbi nivelin e detit.

Udhëzime të rëndësishme për sigurinë

Lexoni me kujdes manualin e përdorimit, pastaj përdoreni dhe ruajeni! Dhënia e kësaj pajisjeje të persona të tjerë të shoqërohet me këtë udhëzim. Prodhuesi nuk mban përgjegjësi për dëmin që mund të shkaktohet si pasojë e moszbatimit të udhëzimeve për përdorimin e duhur të pajisjes.

Kjo pajisje mund të përdoret nga persona me aftësi të kufizuara fizike, dëgjimore ose mendore, ose me mungesë përvoja dhe/ose njohurish nëse mbikëqyren ose udhëzohen sa i përket përdorimit të sigurt të pajisjes dhe kuptojnë rreziqet që mund të shkaktohen nga keqpërdorimi. Fëmijët duhen mbajtur larg pajisjes dhe linjës elektrike dhe nuk duhet ta përdorin pajisjen. Fëmijët nuk duhet të lejohen që të luajnë me pajisjen. Pastrimi dhe mirëmbajtja e përdoruesit nuk duhen bërë nga fëmijë.

⚠ Rrezik goditjeje nga rryma elektrike dhe rrezik zjarri!

- Vini pajisjen në prizë dhe përdoreni vetëm në përputhje me të dhënat në etiketën e parametrave. Përdoreni vetëm nëse linja elektrike dhe pajisja nuk janë të dëmtuara. Riparime të pajisjes, p.sh. ndryshimi i një kordonit elektrik, duhet të bëhen vetëm nëpërmjet shërbimit tonë të klientit, për të shmangur rreziqet.
- Fikeni dhe ndizeni pajisjen vetëm duke përdorur çelësin rrotullues. Mos e vendosni kurrë pajisjen në priza me kronometër ose të telekomanduara. Gjatë funksionimit gjithmonë mbajeni parasysht pajisjen!
- Mos e vendosni pajisjen mbi ose afërt sipërfaqeve të nxehta, si p.sh. soba gatimi. Mos lejoni që kordoni elektrik i pajisjes të bjerë në kontakt me elemente të nxehta ose ta tërhiqni në skaje të mprehta.

- Mos e fusni asnjëherë në ujë pajisjen bazë dhe mos e lani në enëlarëse. Mos përdorni pastrues me avull. Mos e përdorni pajisjen me duar të lagura.
- Pajisja duhet të hiqet nga spina pas çdo përdorimi, kur lihet pa mbikëqyrje, para montimit, çmontimit ose pastrimit dhe në rast avarie.

Rrezik dëmtimi!

- Fikeni dhe hiqeni nga priza pajisjen para se të ndërroni aksesorët ose pjesët shtesë që duhet të vihen në përdorim. Pasi pajisja fiket, motori vazhdon të rrotullohet edhe për pak kohë. Prisni derisa motori të ndalojë plotësisht.
- Mos e çmontoni krahun rrotullues gjatë kohës që pajisja është e ndezur.
- Kur përdorni veglat, ena duhet të jetë e vendosur, e mbyllur me kapak, dhe kapakët mbrojtës të motori duhet të jenë të vendosur! Gjatë përdorimit të aksesorëve, vendosni enën, kapakun e saj dhe kapakun mbrojtës të motorit sipas udhëzimeve!
- Mos e kapni asnjëherë me duar të lagura enën apo hinkën mbushëse gjatë kohës që pajisja është në punë. Mos fusni objekte (p.sh. lugë gatimi) në enë ose në hinkën mbushëse. Mbani karg duart, flokët, rrobat dhe pajisje të tjera të kuzhinës nga pjesët rrotulluese.
- Mos përdorni asnjëherë vegla dhe aksesor, ose 2 aksesorë, njëkohësisht. Kur përdorni aksesorë, mbani parasysh këtë manual përdorimi dhe udhëzimet e përfshira përkatësisht në paketë.
- Përdoreni aksesorin vetëm të montuar plotësisht. Kurrë mos e montoni aksesorin mbi pajisjen bazë. Përdoreni aksesorin vetëm në pozicionin e punës për të cilin është projektuar.
- Mos i fusni duart te thikat dhe pjesët e mprehta të diskut të copëtimit. Kapini disqet e copëtimit vetëm në skaje!
- Mos e prekni thikën e mikserit direkt me duar.
- Mos e prekni asnjëherë mikserin e hapur! Mos e vini kurrë mikserin në punë pa kapak.
- Kujdes kur veproni me thika të mprehta, gjatë zbrazjes së mbajtëses dhe gjatë pastrimit.

Rrezik përvëlimi!

Gjatë përzierjes së artikujve të nxehtë del avull jashtë kapakut.

Rrezik asfiksie!

Mos i lini fëmijët të luajnë me materialet e ambalazhimit.

Vini re!

Sugjerohet që pajisja të mos lihet asnjëherë ndezur më shumë sesa nevojitet për përpunimin e ushqimit. Mos e vini në funksion pajisjen me enën bosh.

⚠ E rëndësishme!

Pastrojeni pajisjen mirë pas çdo përdorimi ose pasi ka kaluar një kohë e gjatë pa e përdorur (→ „Pastrimi dhe kujdesi“ shih faqen 62).

⚠ Shpjegues i simboleve në pajisje/aksesorë

Ndiqni këshillat në manualin e përdorimit.



Kujdes! Thikë rrotulluese.



Kujdes! Vegël rrotulluese.
Mos e kapni pajisjen në vendin ku futen lëngjet.

Urime për blerjen e pajisjes së re shtëpiake Bosch. Ju mund të gjeni informacione të tjera për produktet tona në faqen tonë të internetit.

Përmbajtja

Përdorimi sipas rregullave	55
Udhëzime të rëndësishme për sigurinë	55
Sistemet e sigurisë	57
Një vështrim i shpejtë	57
Pozicionet e punës	58
Përdorimi	59
Pastrimi dhe kujdesi	62
Ruajtja	63
Ndihmë gjatë avarive	63
Shembuj përdorimi	64
Aksesorët	65
Hedhja e pajisjes së vjetër	66
Shërbimi i klientit	66

Sistemet e sigurisë**Butoni i komandimit**

Shih tabelën "Pozicionet e punës".

Pajisja ndizet vetëm në pozicionet **1** dhe **3**:

- kur tasi (11) është vendosur dhe rrotulluar derisa të futet në vendin e vet.

Butoni i rikomandimit

Nëse ndërpritet energjia, pajisja mbetet e ndezur, por motori nuk fillon të punojë kur rikthehet energjia. Për të rindezur pajisjen, rrotulloni çelësin rrotullues te pozicioni **0/off**, pastaj shtypni butonin e ndezjes.

Mbrojtësi i mbingarkesës

Nëse motori fiket vetë gjatë përdorimit, është aktivizuar mbrojtësi i mbingarkesës. Një shkak i mundshëm mund të jetë përpunimi i një sasive tepër të madhe ushqimi njëherësh.

Nëse aktivizohet një sistem sigurie, shihni "Ndreqa e pajisjeve".

Pajisja nuk kërkon mirëmbajtje shërbimi.

Një vështrim i shpejtë

Figura A:

Pajisja bazë**1 Butoni i lëshimit****2 Krahu me rrotullim**

Funksioni "Easy Armlift" për të mbështetur ngritjen lart të rotorit (shih "Pozicionet e punës").

3 Çelësi rrotullues

Kur fiket pajisja (pozicioni **0/off**) shkon automatikisht në pozicionin optimal për ndërrimin e veglave.

0/off = Stop

M = Ndezje e menjëhershme në shpejtësinë maksimale, mbajeni çelësin të shtypur për kohëzgjatjen e dëshiruar të përzjerjes.

Niveli 1-7, Shpejtësia e punës:

1 = shpejtësi e vogël – ngadalë,

7 = shpejtësi e lartë – shpejt.

4 Treguesi i funksionimit

Ndizet gjatë kohës që është në funksion (çelësi rrotullues në **M** ose **1-7**). Pulsion nëse ka gabime në përdorimin e pajisjes, nëse është bllokuar siguresa elektronike, ose nëse pajisja ka defekt, shih kapitullin "Ndreçja e defekteve".

5 Kapaku mbrojtës i motorit

Për të hequr kapakun mbrojtës të motorit, shtypni në anën e pasme dhe hiqni kapakun.

6 Motori i

– **grirëses me furnizim të vazhueshëm dhe**

– **shtrydhëses së agrumeve (aksesor opsional*).**

Kur pajisja nuk është në përdorim, mbylleni kapakun e mekanizmit.

7 Motori për veglat

(Teli përzierës, teli rrahës, çengeli i ngjeshjes) dhe grirësja e mishit (aksesor opsional*)

8 Kapaku mbrojtës i mekanizmit të mikserit

9 Mekanizmi për mikserin (aksesor opsional*)

Në rast mospërdorimi, vendosni kapakun mbrojtës të mekanizmit të mikserit.

10 Mbledhja automatike e kabllot

Cilindri dhe aksesorët

11 Cilindri përzierës prej inoksi

12 Kapaku

Veglat

13 Tel përzierës, profesional dhe fleksibël

14 Tel rrahës profesional

15 Çengeli i ngjeshjes me tërheqës brumi

16 Çanta e aksesorëve

Për ruajtjen e veglave dhe disqeve të grimcimit.

Grirësja me furnizim të vazhdueshëm

17 Cilindri i ngjeshjes

18 Kapaku me tubin e mbushjes

19 Disqet e copëtimit

a Disk prerës profesional Supercut i kthyeshëm – i trashë / i hollë

b Disku prerës i kthyeshëm – i ashpër/imët

c Disku rende – i imët

d Disku prerës i kthyeshëm

20 Mbajtësi i disqeve

21 Kutë me valvul

Mikseri*

22 Ena e mikserit

23 Kapaku

24 Hinka

* Nëse aksesori nuk është i përfshirë në paketën e produktit, ai mund të blihet në treg ose përmes shërbimit të klientit.

Pozicionet e punës

Figura B:

Vini re!





Para se të përdorni pajisjen, vendoseni veglën/aksesorin në motor dhe pozicionin e duhur dhe vini pajisjen në punë, siç tregohet në tabelë. Krahu me rrotullim duhet të fiksohet në çdo pozicion pune.







Udhëzim

Krahu me rrotullim është i pajisur me funksionin "Easy Armlift", i cili mbështet ngritjen e tij.

Përzgjedhjet e pozicionit të punës:

- Shypni butonin e takimit dhe lëvizni krahun me rrotullim. Ndihmoheni lëvizjen me një rën dorë.
- Lëvizeni krahun me rrotullim derisa të kapet në pozicionin e kërkuar.

Pozicioni	Motori	Veglat/ aksesorët	Shpejtësia e punës
			1-7
1			1-5
			1-3
2		*	–

Pozicioni	Motori	Veglat/ aksesorët	Shpejtësia e punës
3			3-7
			3-5
4			5-7
			5-7

* Vendosja/heqja e telit përzierës, telit rrahës dhe çengelit të ngjeshjes.

Përdorimi

⚠ Rrezik dëmtimi!

Futeni spinën në prizë vetëm pasi të jenë kryer të gjitha përgatitjet për përdorimin e pajisjes.

Vini re!

Mos e përdorni pajisjen pa vënë në pozicionin e duhur një vegël/aksesor. Mos e përdorni pajisjen bosh. Mos e ekspozoni pajisjen dhe aksesorët ndaj burimeve të nxehtësisë. Pjesët nuk janë të përshtatshme për përdorim në mikrovalë.

- Para përdorimit për herë të parë, pastroni mirë pajisjen dhe aksesorët, shih "Pastrimi dhe kujdesi".

Përgatitja

- Vendoseni pajisjen bazë mbi një sipërfaqe të lëmuar dhe të pastër.
- Nxirreni kabllon me një tërheqje deri në gjatësinë e dëshiruar (maks. 125 cm) dhe lëshojeni ngadalë; kabloja bllokohet (figura ).
- Shkurtimi i gjatësisë së kabllon në përshtatje me punën: tërhiqeni kabllon lehtë dhe lëreni të mbështillet ngadalë deri në gjatësinë e dëshiruar. Më pas, tërhiqeni përsëri kabllon lehtë dhe lëshojeni ngadalë; kabloja bllokohet.

Vini re!

Në rast se kabloja bllokohet, nxirreni plotësisht jashtë dhe më pas mbështilleni.

- Fusni spinën në prizë.

Ena dhe veglat

Kini parasysh shembujt zbatues në tabelë. L

⚠ Rrezik dëmtimi nga vegla rrotulluese!

Mos e kapni asnjëherë çelësin gjatë kohës që pajisja është në punë. Punononi vetëm me kapakun (12) të vendosur!

Mos i ndërroni veglat derisa motori të ketë ndaluar plotësisht – pasi fiket pajisja, motori vazhdon të lëvizë edhe për pak kohë dhe më pas qëndron në pozicionin e ndërrimit të veglës.

Mos e lëvizni krahun me rrotullim derisa vegla të ketë ndaluar plotësisht.

Mbyllni motorët që nuk përdoren me kapakun mbrojtës të tyre.

Vini re!

Përdoreni enën vetëm në këtë pajisje.

Tel përzierës, profesional dhe fleksibël (13)

për përzierjen e brumit, p.sh. brumë keku, kek me fruta etj. dhe për përbërës përzierjeje si p.sh. stafidhe dhe cifla çokollate



Tel rrahës profesional (14)

për rrahjen e së bardhës të vezëve dhe të ajkës së qumështit (së paku 30% yndyrë) dhe për përzierjen e brumit për biskota



Çengeli i ngjeshjes (15)

për ngjeshjen e brumit, p.sh. brumë me maja, brumë buke, brumë pice, brumë makaronash, brumë pastash dhe për shtimin e përbërësve, si p.sh. të farave, në brumë



Këshillë e rëndësishme për përdorimin e telit rrahës (figura):

Teli rrahës pothuajse duhet ta prekë fundin e enës, në mënyrë që përbërësit të përzihen në mënyrën më të mirë. Nëse nuk është kështu, përshtatni rregullimin e lartësisë së telit rrahës si më poshtë:

- Hiqni spinën nga prizë.
- Shtypni butonin e takimit dhe silleni krahun me rrotullim në pozicionin 2.



- Shtyni telin rrahës brenda në motor deri në fund sa të mos lëvizë më.
- Mbani të palëvizur telin rrahës dhe lironi dadon me anë të çelësit fiso (madhësia 8) duke e rrotulluar në drejtimin orar.
- Rregulloni lartësinë optimale të telit rrahës duke e rrotulluar telin:
Rrotullimi në drejtimin orar: Ngritje.
Rrotullimi në drejtimin kundërorar: Ulje
- Shtypni butonin e takimit dhe silleni krahun me rrotullim në pozicionin 1. 
- Kontrolloni lartësinë e telit rrahës dhe koriggjoni nëse nevojitet.
- **Kur të jetë vendosur lartësia e duhur, shtypni butonin e zhblokimin dhe vendosni krahun me rrotullim në pozicionin 2.**
- Mbani të palëvizur telin rrahës dhe shtrëngoni dadon me anë të çelësit fiso (madhësia 8) duke e rrotulluar në drejtimin kundërorar.

Puna me enën dhe veglat (figura 3):

- Shtypni butonin e takimit dhe silleni krahun me rrotullim në pozicionin 2. 
- Vendosni enën:
Anojeni enën në drejtim para dhe vendoseni, dhe më pas rrotullojeni në drejtim kundërorar derisa të bllokohet.
- Në varësi të përpunimit, vendosni në motor përkatësisht telin përzierës, telin rrahës ose çengeljin e ngjeshjes derisa të bllokohen në vendin e vet.

Udhëzim:

Gjatë përdorimit të çengelit të ngjeshjes, rrotulloni tërheqësin e brumit derisa çengeli i brumit të bllokohet në pozicionin e vet (Figura 3-4b).

- Hidhni në enë përbërësit për përpunim.
- **Shtypni butonin e takimit dhe silleni krahun me rrotullim në pozicionin 1.** 
- Vendosni kapakun.
- Vendoseni çelësin rrotullues në nivelin e dëshiruar.

Shtimi i përbërësve

- Fikni pajisjen nëpërmjet çelësit rrotullues.
- Shtoni përbërësit nëpërmjet vrimës në kapak.

ose

- Hiqni kapakun.
- Shtypni butonin e takimit dhe silleni krahun me rrotullim në pozicionin 2.
- Shtoni përbërësit.



Pas punës

- Fikni pajisjen nëpërmjet çelësit rrotullues.
- Hiqni spinën nga priza.
- Hiqni kapakun.
- **Shtypni butonin e takimit dhe silleni krahun me rrotullim në pozicionin 2.**
- Hiqni veglën nga motori.
- Hiqni enën.
- Pastroni të gjitha pjesët, shih "Pastrimi dhe kujdesi".



Grirësja me furnizim të vazhdueshëm

Kini parasysh shembujt zbatues në tabelë. 

⚠ Rrezik dëmtimi!

Mos i fusni duart te thikat dhe pjesët e mprehta të diskut të copëtimit. Kapini disqet e copëtimit vetëm në skaje! Mos e vendosni/hiqni grirësen me furnizim të vazhdueshëm pa ndaluar plotësisht motori dhe pa hequr spinën nga priza. Mos i fusni duart në enën e mbushjes.

Vini re!

Grirësja me furnizim të vazhdueshëm duhet të montohet plotësisht para se të pëdoret. Mos e montoni asnjëherë grirësen me furnizim të vazhdueshëm në pajisjen bazë. Përdoreni grirësen me furnizim të vazhdueshëm vetëm në pozicionin e treguar.

Ruajtja ndaj mbingarkesës

Figura 3:

Për të parandaluar dëmtime të mëdha të pajisjes në rast mbingarkese të grirëses me furnizim të vazhdueshëm, boshti i motorit të grirëses ka një dhëmbëzim (pikë të paracaktuar thyerjeje). Në rast mbingarkese, boshti i motorit thyhet në këtë pikë. Një mbajtëse e re disqesh me bosht motori ofrohet nga shërbimi i klientit.

Disk prerës profesional Supercut i kthyeshëm – i trashë / i hollë



për prerjen e ushqimit në feta të trasha dhe të holla, p.sh. fruta-perime.

Shenjat:

- Ashpër = feta të trasha
- Imët = feta të holla

Shënim: Të papërshtatshme për përpunimin e djathit të fortë, bukës, simiteve apo çokollatës.

Këshillë: Pritini patatet e ziera vetëm pas ftohjes.

Disku prerës i kthyeshëm – i ashpër/imët



për grirjen e ushqimit me rende në copa të ashpra ose të imëta, p.sh. frutat, perimet apo djathin, si p.sh. Gouda apo Edamer.

Shenjat:

- 2 = ana e ashpër
- 4 = ana e imët

Këshillë: Nuk është e përshtatshme për përpunimin e frutave të thata apo të djathit të fortë, p.sh. parmixhano.

Këshillë: Grijeni djathin e butë me anën e ashpër.

Disku rende – i imët



për grirjen e ushqimeve imët me rende, p.sh. frutat e thata ose djathit të fortë, si p.sh. parmixhano.

Shënim: I papërshtatshëm për përpunimin e djathit të butë dhe me feta.

Disku prerës i kthyeshëm



për grirjen e patatave të pagatuara ose për prerjen në feta.

Shënim: I papërshtatshëm për përpunimin e ushqimeve fibroze, p.sh. presh ose mango.

Puna me grirësen me furnizim të vazhdueshëm

Figura 6:

- Shtypni butonin e takimit dhe silleni krahun me rrotullim në pozicionin 2.
- Vendosni enën:
Anojeni enën në drejtim para dhe vendoseni, dhe më pas rrotullojeni në drejtim kundërorar derisa të bllokohet.



- Shtypni butonin e takimit dhe silleni krahun me rrotullim në pozicionin 3.



- **Hiqeni kapakun mbrojtës të motorit nga motori i grirëses me furnizim të vazhdueshëm (Figura G-5a).**

- Shtrengojeni fort mbajtësin e disqeve nga cepi i poshtëm, ndërkohë që të dyja majat janë të drejtuara lart.

- **Vendosni me kujdes diskun për prerje ose për grirje me rende në majë të mbajtësit të disqeve (Figura G-6a).**

Në disqet e kthyeshme kini kujdes që ana e dëshiruar të jetë në drejtimin lart.

- **Kapeni mbajtësin e disqeve në anën e sipërme dhe vendoseni në kuti (Figura G-6b).**

- Vendoseni kapakun (kini parasysht shënimin) dhe rrotullojeni në drejtim orar derisa të bllokohet.

- **Siç tregohet në figurën G-8, vendoseni grirësen me furnizim të vazhdueshëm në motor dhe rrotullojeni në drejtim orar derisa të bllokohet.**

- Vendosni çelësin rrotullues në nivelin e rekomanduar.

- Futni ushqimet që do të përpunohen në tubin e mbushjes dhe shtypni me cilindrin përkatës të ngjeshjes.

Vini re!

Shmangni bllokimin e tubit dalës me copëza të prera.

Këshillë: për të pasur rezultate të njëjta prerjeje, përpunojini përbërësit e hollë në grupe.

Udhëzim: Nëse ushqimi për përpunim ngjitet në grirësen me furnizim të vazhdueshëm, fikeni pajisjen, hiqeni nga priza, prisni derisa të ndalojë plotësisht motori, hiqni kapakun e grirëse dhe zbrazni tubin e mbushjes.

Pas punës

- Fikni pajisjen nëpërmjet çelësit rrotullues.
- Rrotullojeni grirësen me furnizim të vazhdueshëm në drejtim kundërorar dhe hiqeni.
- Rrotullojeni kapakun në drejtim kundërorar dhe hiqeni.
- Hiqni mbajtësin e disqeve dhe diskun.
- **Përveç kësaj, shtypni me gisht nga poshtë nga boshti i motorit (Figura H).**
- Pastroni pjesët.

Mikseri

Kini parasysh shembujt zbatues në tabelë. **N**

⚠ Rrezik dëmtimi nga thikat e mprehta / motori!

Mos e prekni mikserin e hapur! Hiqeni/ vendoseni mikserin vetëm nëse motori ka ndaluar plotësisht! Mikseri duhet të përdoret vetëm kur është i montuar dhe i mbyllur me kapak. Mos e përdorni mikserin bosh.

⚠ Rrezik përvëlimi!

Gjatë përzierjes së artikujve të nxehtë del avull jashtë kapakut.

Puna me mikserin

Figura 1:

■ Shtypni butonin e takimit dhe silleni krahun me rrotullim në pozicionin 4.



- Hiqni kapakun mbrojtës të motorit të mikserit.
- Vendosni enën e mikserit (përputheni shenjën në dorezë me shenjën në pajisjen bazë) dhe rrotullojeni në drejtim orar derisa të bllokohet.
- Shtoni përbërësit.
Sasia maksimale e lëngët = 1,25 litra;
Sasia maksimale e lëngjëve të shkumuara ose të nxehta = 0,75 litra.
- Vendosni kapakun dhe rrotullojeni në drejtim kundërorar derisa të bllokohet. Çelësi rrotullues duhet të jetë vendosur në gradacionin e dëshiruar.
- Vendoseni çelësin rrotullues në nivelin e dëshiruar.

Shtimi i përbërësve

Figura 1-8:

- Fikni pajisjen nëpërmjet çelësit rrotullues.
- Hiqni kapakun dhe shtoni përbërësit ose
- Hiqni hinkën dhe shtoni një nga një përbërësit e ngurtë ose
- shtoni përbërësit e lëngët nëpërmjet hinkës.

Pas punës

- Fikni pajisjen nëpërmjet çelësit rrotullues.
- Rrotullojeni mikserin në drejtim orar dhe hiqeni.

Këshillë: rekomandohet që pajisja të pastrohet direkt pas përdorimit.

⚠ Vini re!

Ushqimet e papërshtatshme mund të ta dëmtojnë pajisjen.

- Mos i përpunoni ushqimet e ngrohta mbi 70°C në enën e mikserit.
- Mos përpunoni përbërës të të tjerë të ngrirë veç kubave të akullit, nëse nuk i keni futur në sasi të mjaftueshme lëngu.
- Mos përpunoni ushqime që përmbajnë përbërës të fortë. Para përpunimit të frutave me bërthamë (mollë, pjeshkë etj.) duhen hequr farat ose bërthamat.

Udhëzime

Kufizimet për procesimin:

- Mos copëtoni përbërës si p.sh. bajamet, qepët, majdanozi dhe mishi.
- Mikseri nuk mund të krijojë masa gjalpi si p.sh. gjalpi i kikirikëve, gjalpi i kokosit apo arrëmyshku.
- Përziejini ushqimet e ngurta me lëng të mjaftueshëm.
- Përziejini ushqimet pluhur me lëng të mjaftueshëm përpara përzierjes apo shpërbërjes së plotë në lëng. Ushqimet pluhur përfshijnë sheqerin pluhur, kakaon pluhur, sojën e pjekur pluhur, miellin, proteinat pluhur.

Pastrimi dhe kujdesi

Veglat e përdorura duhet të pastrohen mirë pas çdo përdorimi.

→ Tabela **Q**

Vini re!

Mos përdorni asnjë solucion larës gërryes. Sipërfaqet mund të dëmtohen.

Pastrojini pajisjen bazë

⚠ Rrezik elektrosoku!

Mos e zhytni kurrë në ujë pajisjen bazë dhe mos e mbani poshtë ujit të rrjedhshëm. Mos përdorni pastrues me avull.

- Hiqni spinën nga priza.
- Pastrojini pajisjen bazë dhe kapakun mbrojtës të motorit me një leckë të njomë. Nëse është e nevojshme, përdorni pak solucion larës.
- Së fundmi, thajeni pajisjen me peshqir.

Pastrimi i enëve dhe veglave

Enët dhe veglat janë të përshtatshme për larje në enëlarëse. Mos i vendosni pjesët plastike në enëlarëse sipër njëra-tjetrës, pasi gjatë procesit të larjes mund të mbeten pjesë pa u larë!

Pastrimi i grirëses me furnizim të vazhdueshëm

⚠ Rrezik prerjeje nga thika të mprehta!

Mos i fusni duart te thikat dhe pjesët e mprehta të diskut të copëtimit. Për pastrim, përdorni një furçë.

Të gjitha pjesët e grirëses me furnizim të vazhdueshëm janë të përshtatshme për larje në enëlarëse.

Këshillë: Për të hequr ngjyrën e kuqe që mbetet pas përpunimit të perimeve të tilla si karota, hidhni pak vaj gatimi në një peshqir dhe fërkojeni me të grirësen me furnizim të vazhdueshëm (jo disqet e copëtimit). Më pas, shpëlani grirësen me furnizim të vazhdueshëm.

Pastrimi i mikserit

⚠ Rrezik prerjeje nga thika të mprehta!

Mos e prekni thikën e mikserit direkt me duar.

Ena e mikserit, kapaku dhe hinka janë të përshtatshme për larje në enëlarëse.

Këshillë: Pas përpunimit të lëngjeve, shpesh mikseri mund të pastrohet pa u hequr nga pajisja.

Për këtë, hidhni 700 ml ujë me pak solucion larës në mikserin e vendosur. Ndizeni mikserin për rreth 1 minutë (niveli 7). Zbrazeni ujin e pastrimit dhe shpërlajeni mikserin me ujë të pastër.

Udhëzim i rëndësishëm:

Pastrimi i çantës së aksesorëve, nëse është e nevojshme. Shihni udhëzimet e kujdesit në etiketën e çantës.

Ruajtja

⚠ Rrezik dëmtimi!

Hiqeni spinën nga priza gjatë kohës që nuk e përdorni pajisjen.

Figura 14:

- Vendosini veglat dhe disqet e prerjes në çantën e aksesorëve.
- Vendoseni çantën e aksesorëve në enën e pajisjes.

Ndihmë gjatë avarive

⚠ Rrezik dëmtimi!

Hiqeni spinën nga priza përpara se të riparoni një defekt.

Udhëzim i rëndësishëm:

Treguesi i funksionimit pulson nëse ka gabim funksionimi të pajisjes, nëse është djegur një siguresë elektronike apo nëse ka defekt të pajisjes.

Krahu me rrotullim duhet të fiksohet në çdo pozicion pune.

Mundoheni në fillim të eliminoni problemin e paraqitur bazuar në udhëzimet e mëposhtme.

Defekti

Pajisja nuk ndizet.

Ndreqja

- Kontrolloni furnizimin me energji.
- Kontrolloni siguresat e rrjetit.
- Kontrolloni krahun me rrotullim. Pozicioni i saktë? I kyçur?
- Rrotulloni fort mikserin ose enën derisa të kyçet.
- Vendoseni kapakun e mikserit dhe shtrëngojeni derisa të puthitet mirë.
- Vendosni kapakun mbrojtës të motorit mbi motorët që nuk janë në përdorim.
- Butoni i sigurisë është aktiv. Vendoseni pajisjen në pozicionin **0/off** dhe më pas rikthejeni në nivelin e dëshiruar.

Defekti

Pajisja fiket gjatë përdorimit. Siguresa e mbingarkesës është aktive. Po përpunohet sasi e tepërt ushqimi në të njëjten kohë.

Ndreqja

- Fikni pajisjen.
- Pakësoni sasinë e ushqimit që po përpunohet.

Defekti

Butoni i takimit u aktivizua aksidentalisht gjatë kohës që motori ishte në punë. Krahu me rrotullim lëviz në drejtimin lart. Motori fiket, por nuk qëndron i ndalur në pozicionin e ndërrimit të veglave.

Ndreqja

■ Vendoseni çelësin rrotullues në pozicionin **0/off**.

■ **Silleni krahun me rrotullim në pozicionin 1.**

■ Ndizni pajisjen (niveli 1).

■ Fikeni përsëri pajisjen.

Vegla ka mbetur pa lëvizur në pozicionin e ndërrimit të veglave.



Defekti

Mikseri nuk ndizet ose ka mbetur pa lëvizur gjatë përdorimit, motori "po uturin". Thika është bllokuar.

Ndreqja

■ Fikni pajisjen dhe hiqni spinën nga priza.

■ Hiqni mikserin nga pajisja dhe largoni pengesën.



■ Vendoseni përsëri mikserin.

■ Ndizeni pajisjen.

Udhëzim i rëndësishëm

Nëse nuk mund ta mënjanoni vetë defektin, ju lutemi drejtoju shërbimit të klientit.

Shembuj përdorimi

Respektoni rekomandimet e përgjithshme në tabela.   dhe .

Mos i tejkaloni sasi të e lejueshme.

Brumë për biskota

Receta bazë

– 2 vezë

– 2-3 lugë gjelle ujë të nxehtë

– 100 g sheqer

– 1 paketë sheqer vanilje

– 70 g miell

– 70 g niseshte

– sodë buke, nëse kërkohet

■ Rrihi të gjithë përbërësit (përveç miellit dhe niseshtesë) me telin rrahës për rreth 4-6 minuta në nivelin 7 derisa të formohet shkumë.

■ Vendosni çelësin rrotullues në nivelin 1 dhe shtoni me lugë miellin dhe niseshtenë e situar për rreth ½ deri në 1 minutë.



Sasia maksimale: 2 x receta bazë

Brumë keku

Receta bazë

– 6 vezë

– 500 g sheqer

– 1 pisk kripë

– 2 paketë sheqer vanilje ose lëkurën e ½ limoni

– 500 g gjalpë ose margarinë (në temperaturën e dhomës)

– 1000 g miell

– 1 paketë sodë buke

– 250 ml qumësht

■ Përzieni me telin përzierës vezët, sheqerin, kripën dhe sheqerin e vaniljes ose lëkurën e limonit për 10 sekonda në nivelin 1.

■ Vendoseni pajisjen në nivelin 5 dhe përpunoni përbërësit për rreth 120 sekonda.

■ Shtoni gjalpin dhe përpunoni përbërësit për rreth 60 sekonda në nivelin 3.

■ Shtoni miellin dhe sodën e bukës dhe përpunoni përbërësit për rreth 2 minuta në nivelin 1.

■ Vendoseni pajisjen në nivelin 3 dhe shtoni dalëngadalë qumështin brenda 2 minutave.

Sasia maksimale: 1 x receta bazë

Kek i rëndë frutash

Basic recipe

– 3 vezë

– 135 g sheqer

– 135 g margarinë

– 255 g miell

– 10 g pluhur pjekjeje

– 150 g stafidhe

– 150 g përzierje frutash të thata

■ Vendosni rrahësen.

■ Shtoni të gjithë përbërësit përveç frutave të thata.

■ Përpunojini për 30 sekonda në nivelin 1.

■ Pastaj përpunojini për 3-5 minuta në nivelin 5.

■ Vëreni në nivelin 2.

■ Shtoni frutat e thata brenda 30-60 sekondave.

Sasia maksimale: 2 x receta bazë



Brumë i shkrifët

Receta bazë

- 125 g gjalpë (në temperaturën e dhomës)
- 100-125 g sheqer
- 1 vezë
- 1 pisk kripë
- pak lëkurë limoni ose sheqer vanilje
- 250 g miell
- sodë buke, nëse kërkohet

- Përzieni të gjithë përbërësit me **telin përzierës** për rreth ½ minuta në nivelin 1, pastaj rreth 3-6 minuta në nivelin 3.

Nga 250 g miell:

- Ngjishni përbërësit me çengel in e ngjeshjes për rreth ½ minuta në nivelin 1 dhe pastaj për rreth 5-6 minuta në nivelin 3.

Sasia maksimale: 2 x receta bazë



- 600-650 ml ujë i ngrohtë

- Ngjishni të gjithë përbërësit me çengel in e ngjeshjes për rreth ½ minuta në nivelin 1 dhe pastaj rreth 6-7 minuta në nivelin 3.

Majonezë

- 1 vezë
- 1 lugë gjelle mustardë
- ¼ l vaj
- 1 lugë gjelle lëng limoni ose uthull
- 1 pisk kripë
- 1 pisk sheqer

Përbërësit duhet të kenë temperaturë ambiente. Majoneza mund të përgatitet vetëm me vezë të plota.

- Përpunoni në mikser të gjithë përbërësit (përveç vajit) për disa sekonda në nivelin 3 ose 4.
- Ndizeni mikserin në nivelin 7, hidhni vajin me ngadalë përmes hinkës dhe vazhdoni ta përzieni derisa të fillojë emulsioni i majonezës.

Konsumojeni shpejt majonezën, mos e ruani.



Brumë me maja

Receta bazë

- 500 g miell
- 1 vezë
- 80 g dhjamë (në temperaturën e dhomës)
- 80 g sheqer
- 200-250 ml qumësht i vakët
- 25 g maja e frekskët ose 1 paketë maja e thatë
- lëkura e ½ limoni
- 1 pisk kripë
- Ngjishni të gjithë përbërësit me çengel in e ngjeshjes për rreth ½ minuta në nivelin 1 dhe pastaj rreth 3-6 minuta në nivelin 3.

Sasia maksimale: 2 x receta bazë



Aksesorët

Aksesorët e veçantë mund t'i blini pranë shërbimit të klientit, në dyqanet e specializuara ose në internet. Përdorni vetëm aksesorë origjinalë, sepse janë të përshtatur posaçërisht për pajisjen tuaj. Aksesorët janë specifikë sipas pajisjes. Kur blini aksesorë duhet të jepni gjithmonë emërtimin e saktë (E-Nr.) të pajisjes suaj. Aksesorët që disponohen posaçërisht për pajisjen tuaj mund t'i mësoni në katalogun tonë, në dyqanin online ose te shërbimi për klientin.

www.bosch-home.com

Brumë për makarona

Receta bazë

- 300 g miell
- 3 vezë
- sipas nevojës, 1-2 lugë gjelle (10-20 g) ujë të ftohtë
- Përpunoni të gjithë përbërësit për rreth 3 deri 5 minuta në nivelin 3 derisa të ngjishet brumi.

Sasia maksimale: 1,5 x receta bazë



Brumë buke

Receta bazë

- 1000 g miell
- 2 paketa maja e thatë
- 2 lugë gjelle kripë



Hedhja e pajisjes së vjetër

Hidheni pajisjen në mënyrë të përshtatshme për mjedisin.

Informacioni për mënyrat aktuale të hedhjes mund të merret nga shitësi specialist, si dhe pranë administratës vendore të komunës ose qytetit.



Ky aparat përmban shënjën e aparaturave elektrike dhe elektroteknike sipas Udhëzimit 2012/19/EU (waste electrical and electronic equipment - WEEE). Udhëzimi jep kuadrin ligjor për te drejtën e kthimit mbrapsht të aparaturave të përdorura në të gjithë BE.

Shërbimi i klientit

Informacionet e detajuara rreth periudhës së garancisë dhe kushteve të garancisë në vendin tuaj i gjeni te shërbimi ynë i klientit, shitësi juaj ose në faqen tonë të internetit. Të dhënat e kontaktit të shërbimit për klientin i gjeni në listën bashkëlidhur të pikave të shërbimit për klientin ose në faqen tonë të internetit.



Thank you for buying a Bosch Home Appliance!

Register your new device on MyBosch now and profit directly from:

- **Expert tips & tricks for your appliance**
- **Warranty extension options**
- **Discounts for accessories & spare-parts**
- **Digital manual and all appliance data at hand**
- **Easy access to Bosch Home Appliances Service**

Free and easy registration – also on mobile phones:

www.bosch-home.com/welcome

BOSCH
HOME APPLIANCES
SERVICE

Looking for help? You 'll find it here.

Expert advice for your Bosch home appliances, need help with problems or a repair from Bosch experts.

Find out everything about the many ways Bosch can support you:

www.bosch-home.com/service

Contact data of all countries are listed in the attached service directory.

BSH Hausgeräte GmbH
Carl-Wery-Straße 34
81739 München, GERMANY
www.bosch-home.com

A Bosch Company



8001272333

(021010)