



BOSCH



Register your
new device on
MyBosch now and
get free benefits:
[bosch-home.com/
welcome](https://bosch-home.com/welcome)

Citrus press

MUZ5ZP1

[sl]	Navodila za uporabo	Ožemalnik agrumov	6
[hr]	Upute za upotrebu	Cjedilo agruma	9
[sr]	Uputstvo za upotrebu	Cediljka za citruse	12
[mk]	Упатство за употреба	Цедач за агруми	15
[sq]	Manuali i përdorimit	Shtrydhësja e agrumeve	19



<https://digitalguide.bsh-group.com?mat-no=8001226398>



- [sl]** Skenirajte kodo QR ali obiščite spletno stran, da odprete podrobnejša navodila za uporabo. Tam boste našli dodatne informacije o aparatu ali priboru.
-
- [hr]** Skenirajte QR kod ili posjetite internetsku stranicu kako biste vidjeli dodatne napomene o uporabi. Tamo možete pronaći dodatne informacije o svojem uređaju ili priboru.
-
- [sr]** Da biste otvorili dodatne napomene za upotrebu, skenirajte QR kôd ili posetite veb-stranicu. Tamo ćete pronaći dodatne informacije o vašem uređaju ili priboru.
-
- [mk]** Скенирајте го QR-кодот или посетете ја веб-страницата за да ги отворите дополнителните напомени за користење. Таму ќе најдете дополнителни информации за Вашиот уред или додатоките.
-
- [sq]** Skanoni kodin QR ose vizitoni faqen e internetit, për të hapur udhëzime të zgjedhuara për përdorimin. Aty do të gjeni informacione shtesë për pajisjen tuaj ose për aksesorët.

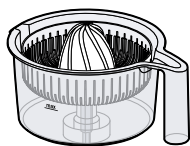

A



B

1

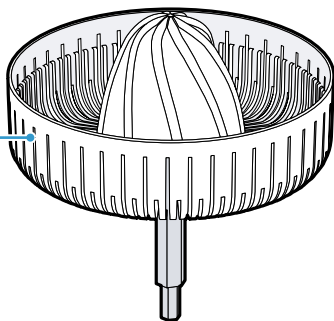

2

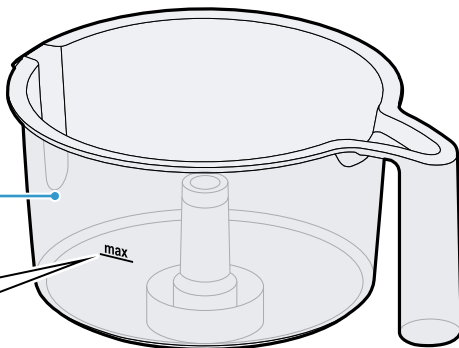

1

max

max

2

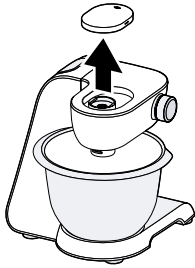

A

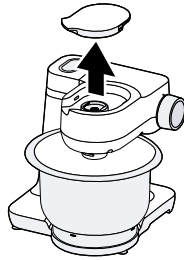

B

3

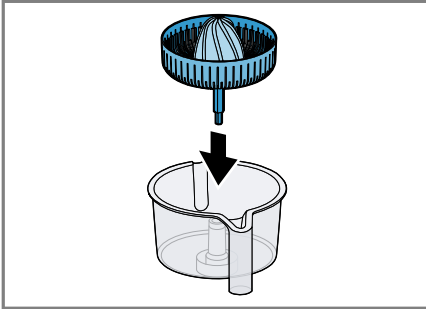

4

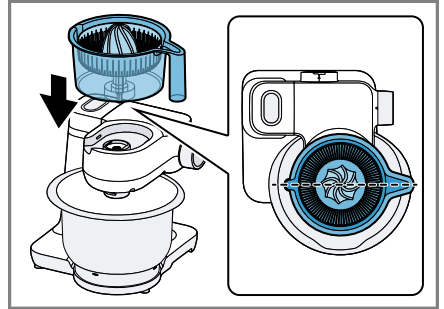

5

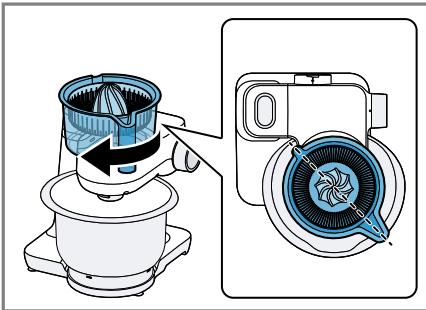

6

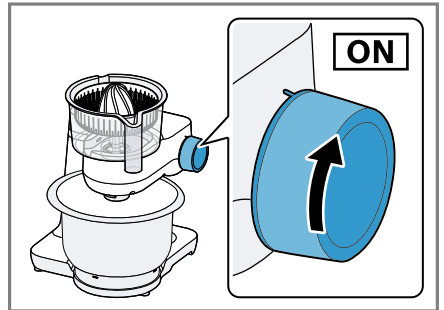

7

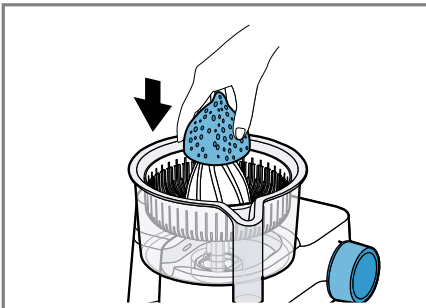

8

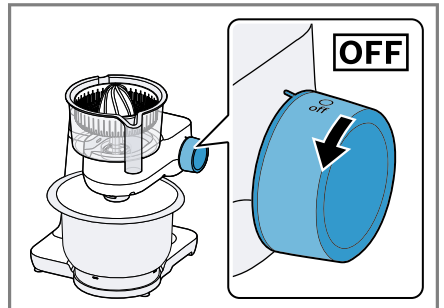

9

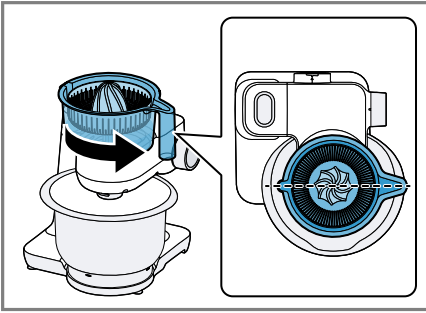

10

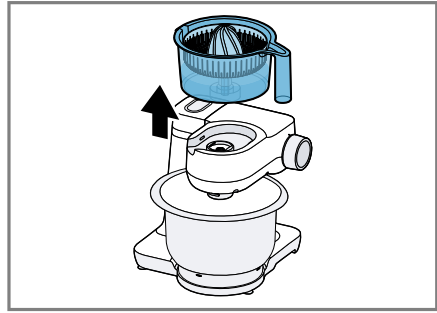

11

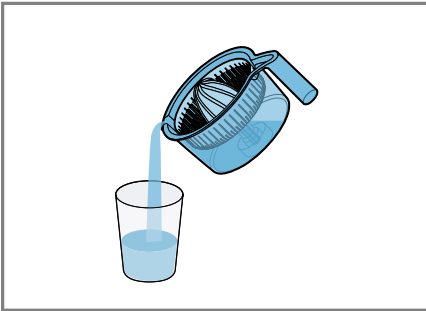

12

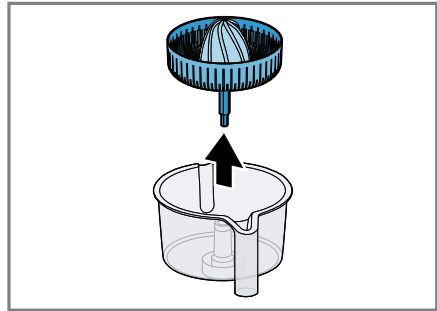

13

14



1 Varnost

Upoštevajte naslednja varnostna navodila.

1.1 Splošna navodila

- Skrbno preberite ta navodila.
- Upoštevajte navodila osnovnega aparata.

1.2 Namenska uporaba

Pribor uporabljajte samo:

- s kuhinjskim aparatom serije MUMS2, MUMS4, MUM5;
- z originalnimi deli in priborom.
- za ožemanje agrumov;

1.3 Varnostni napotki

OPOZORILO – Nevarnost poškodb!

Nepravilna uporaba lahko povzroči telesne poškodbe.

- ▶ Pribora nikoli ne sestavljajte na osnovnem aparatu.
- ▶ Pribor nameščajte in snemajte samo pri mirovanju pogona in kadar aparat ni priklopljen na električno omrežje.
- ▶ Pribor uporabljajte samo v za to predvidenem delovnem položaju.

2 Odstranitev embalaže in pregled aparata

Tu je opisano, na kaj morate biti pozorni, ko odstranjujete embalažo.

2.1 Razpakiranje pribora in sestavnih delov

1. Pribor vzemite iz embalaže.
2. Iz embalaže vzemite vse ostale dele in dokumente in jih pripravite za uporabo.
3. Odstranite embalažo.
4. Odstranite nalepke in folije.

2.2 Obseg dobave

Ko razpakirate vse dele, jih preverite, če so se ob transportu poškodovali. Preverite tudi popolnost obsega dobave.

→ Sl. **1**

A Ožemalnik agrumov

B Spremni dokumenti

2.3 Čiščenje pribora pred prvo uporabo

1. Sito snemite iz posode.
2. Vse dele, ki prihajajo v stik z živili, očistite pred prvo uporabo.
→ "Čiščenje in nega", Stran 8
3. Pripravite očiščene in osušene dele za uporabo.

3 Spoznavanje pribora

3.1 Sestavni deli

Tukaj najdete pregled sestavnih delov svojega pribora.

→ Sl. **2**

1 Posoda

2 Sito s stožcem za ožemanje

4 Pred uporabo

Pripravite osnovni aparat in pribor za uporabo.

4.1 Pregled osnovnih aparatov

Ta pribor je mogoče uporabljati z različnimi osnovnimi aparati.

Svoj kuhinjski aparat pripravite, kot je prikazano na sliki.

→ Sl. **3**

A Kuhinjski aparat serije MUMS4 ali MUM5

B Kuhinjski aparat serije MUMS2

4.2 Namestitev ožemalnika agrumov na osnovni aparat

1. Vstavite sito v posodo.
→ Sl. **4**
2. Ožemalnik agrumov namestite na pogon 2, kot je prikazano na sliki.
→ Sl. **5**
3. Ožemalnik agrumov vrtite v smeri urnega kazalca, dokler se ne zaskoči.
→ Sl. **6**
Ožemalnik agrumov mora biti dobro pritrjen na osnovnem aparatu.

5 Osnovno upravljanje

5.1 Ožemanje agrumov

Opomba: Glede na opremo naprave je vaš model opremljen s 4-stopenjskim ali 7-stopenjskim vrtljivim stikalom. V teh navodilih za uporabo so priporočila za hitrosti za 4-stopenjsko vrtljivo stikalo navedena v oklepajih.

1. Agrume narežite na polovice.
2. Vtaknite omrežni vtič v vtičnico.
3. Vrtljivo stikalo postavite na stopnjo 3–5 (2–3).
→ Sl. **7**
4. Polovico agruma pritisnite na ožemalni stožec, dokler sok ne izteka več.
→ Sl. **8**
5. Ponavljajte postopek, dokler
 - niso iztisnjeni vsi agrumi;
 - sok v posodi ne doseže oznake »max«.
6. Vrtljivo stikalo obrnite na **O off**.
→ Sl. **9**
7. Izvlecite priključni vtič.

5.2 Snemanje ožemalnika agrumov

1. Ožemalnik agrumov vrtite v nasprotni smeri urnega kazalca, dokler se ne sprostí.
→ Sl. **10**
2. Snemite ožemalnik agrumov z osnovnega aparata.
→ Sl. **11**
3. Sok natočite v primerno posodo.
→ Sl. **12**
4. Sito snemite iz posode.
→ Sl. **13**

Nasvet: Po uporabi takoj očistite vse dele, da se ostanki hrane ne strdijo.

6 Čiščenje in nega

6.1 Čistila

Preverite, katera čistila so primerna za čiščenje vašega pribora.

POZOR!

Zaradi neprimernih čistil ali napačnega čiščenja se lahko pribor poškoduje.

- ▶ Ne uporabljajte čistilnih sredstev, ki vsebujejo alkohol ali špirit.
- ▶ Ne uporabljajte ostrih, koničastih ali kovinskih predmetov.
- ▶ Ne uporabljajte grobih papirnatih brisač, krp ali čistil.

6.2 Pregled čiščenja

Očistite posamezne dele, kot je navedeno v tabeli.

→ Sl. **14**

6.3 Čiščenje ožemalnika agrumov

1. Odstranite grobe ostanke in pečke iz sita.
2. Sito in posodo očistite ročno ali v pomivalnem stroju.



1 Sigurnost

Pridržavajte se sljedećih sigurnosnih napomena.

1.1 Opće napomene

- Pažljivo pročitajte ove upute.
- Pridržavajte se upute za osnovni uređaj.

1.2 Namjenska uporaba

Pribor upotrebljavajte samo:

- s kuhinjskim uređajem serije MUMS2, MUMS4, MUM5.
- s originalnim dijelovima i priborom
- za cijedenje citrusnog voća.

1.3 Sigurnosne napomene

UPOZORENJE – Opasnost od ozljede!

Neispravna upotreba može dovesti do ozljeda.

- ▶ Pribor nikada ne sastavljajte na osnovnom uređaju.
- ▶ Postavljajte i skidajte opremu kada je pogon u stanju mirovanja i uređaj nije priključen na napon.
- ▶ Pribor upotrebljavajte samo u radnom položaju koji je za njega predviđen.

2 Raspakiravanje i provjera

Ovdje ćete saznati na što morate obratiti pažnju pri raspakiravanju.

2.1 Raspakiravanje pribora i dijelova

1. Izvadite pribor iz ambalaže.
2. Izvadite sve ostale dijelove i popratne dokumente iz ambalaže i pripremite ih.
3. Uklonite postojeći ambalažni materijal.
4. Uklonite ostatke ljepila i folije.

2.2 Opseg isporuke

Nakon raspakiravanja provjerite sve dijelove imaju li oštećenja nastala u transportu te je li isporuka potpuna.

→ Sl. 1

A Citrus sokovnik

B Popratni dokumenti

2.3 Čišćenje pribora prije prve uporabe

1. Izvadite sito iz spremnika.
2. Prije prvog korištenja potrebno je očistiti sve dijelove koji dolaze u dodir s namirnicama.
→ "Čišćenje i održavanje", Stranica 11
3. Pripremite očišćene i posušene dijelove za korištenje.

3 Upoznavanje pribora

3.1 Dijelovi

Ovdje ćete naći pregled sastavnih dijelova svog pribora.

→ Sl. 2

1 Spremnik

2 Sito s konusom za prešanje

4 Prije upotrebe

Unaprijed pripremite osnovni uređaj i pribor za obradu.

4.1 Pregled osnovnih uređaja

Ovaj se pribor može koristiti s različitim osnovnim uređajima.

Pripremite svoj kuhinjski uređaj kako je prikazano.

→ Sl. 3

A Kuhinjski uređaj serije MUMS4 ili MUM5

B Kuhinjski uređaj serije MUMS2

4.2 Postavite citrus sokovnik na osnovni uređaj

1. Postavite sito u spremnik.
→ Sl. 4
2. Postavite citrus sokovnik kako je prikazano na pogon 2.
→ Sl. 5
3. Okrećite citrus sokovnik u smjeru kazaljke na satu dok se ne uglavi.
→ Sl. 6
Citrus sokovnik mora biti čvrsto povezan s osnovnim uređajem.

5 Osnovno rukovanje

5.1 Prešanje citrusnog voća

Napomena: Ovisno o opremi uređaja, vaš će model biti opremljen 4-stupanjskim ili 7-stupanjskim okretnim prekidačem. U ovim su uputama za upotrebu u zgradama navedene preporuke brzine za 4-stupanjski okretni prekidač.

1. Prepolovite citrusno voće.
2. Utaknite mrežni utikač.
3. Namjestite okretni prekidač na stupanj 3-5 (2-3).
→ Sl. 7
4. Pritisnite polovicu citrusnog oća na potiskivač dok ne istisnete sav sok.
→ Sl. 8
5. Ponovite postupak dok
 - sve voće nije istisnuto
 - sok u spremniku ne dosegne oznaku „max”.
6. Postavite okretni prekidač na **O off**.
→ Sl. 9
7. Izvucite mrežni prekidač.

5.2 Skidanje citrus sokovnika

1. Okrećite citrusov sokovnik u smjeru suprotnom od kazaljke na satu dok se ne otpusti.
→ Sl. 10
2. Skinite citrus sokovnik s osnovnog uređaja.
→ Sl. 11
3. Izslijte sok u prikladni spremnik.
→ Sl. 12
4. Izvadite sito iz spremnika.
→ Sl. 13

Savjet: Odmah nakon korištenja očistite sve dijelove, kako se ostaci ne bi osušili.

6 Čišćenje i održavanje

6.1 Sredstva za čišćenje

Saznajte koja su sredstva za čišćenje prikladna za određeni pribor.

POZOR!

Ako budete koristili neprikladna sredstva za čišćenje ili pogrešan način čišćenja, mogli biste oštetiti pribor.

- ▶ Ne koristite sredstva za čišćenje s alkoholom ili benzinom.
- ▶ Ne koristite oštre, šiljaste ili metalne predmete.
- ▶ Nemojte koristiti abrazivne krpe ili sredstva za čišćenje.

6.2 Pregled čišćenja

Očistite pojedinačne dijelove kako je navedeno u tablici.

→ Sl. 14

6.3 Čišćenje citrus sokovnika

1. Grube ostatke i koštice izvadite iz sita.
2. Sito i spremnik očistite ručno ili u perilici posuđa.



1 Bezbednost

Pridržavajte se sledećih sigurnosnih napomena.

1.1 Opšte napomene

- Pažljivo pročitajte ovo uputstvo.
- Pridržavajte se uputstva za osnovni uređaj.

1.2 Namensko korišćenje

Ovaj pribor upotrebljavajte samo:

- sa kuhinjskim uređajem serije MUMS2, MUMS4, MUM5.
- sa originalnim delovima i priborom.
- za ceđenje citrusnog voća.

1.3 Napomene o bezbednosti

UPOZORENJE – Opasnost od povrede!

Nepravilna upotreba može da dovede do povreda.

- ▶ Dodatni pribor nipošto nemojte sastavljati na osnovnom uređaju.
- ▶ Dodatni pribor postavljajte i skidajte samo kada pogon miruje a uređaj je isključen sa napajanja.
- ▶ Dodatni pribor upotrebljavajte samo u za to predviđenom radnom položaju.

2 Raspakivanje i provera

Ovde ćete saznati šta je važno prilikom raspakivanja.

2.1 Raspakivanje dodatnog pribora i delova

1. Izvadite dodatni pribor iz ambalaže.
2. Izvadite iz ambalaže sve ostale delove i prateću dokumentaciju i rasprostite ih.
3. Uklonite dostavljeni ambalažni materijal.
4. Uklonite dostavljene nalepnice i folije.

2.2 Obim isporuke

Kada otpakujete uređaj, proverite sve delove da li imaju transportnih oštećenja i da li je isporuka potpuna.

→ Sl. 1

A Cediljka za agrume

B Prateća dokumentacija

2.3 Čišćenje dodatnog pribora pre prve upotrebe

1. Izvadite sito iz posude.
2. Pre prve upotrebe, očistite sve delove koji dolaze u dodir sa namirnicama.
→ "Čišćenje i održavanje",
Stranica 14
3. Očišćene i osušene delove rasprostite i pripremite za upotrebu.

3 Upoznavanje sa dodatnim priborom

3.1 Sastavni delovi

Ovde ćete naći pregled sastavnih delova dodatnog pribora.

→ Sl. 2

1 Činija

2 Sito sa konusom za ceđenje

4 Pre upotrebe

Pripremite osnovni uređaj i dodatni pribor za upotrebu.

4.1 Pregled osnovnih uređaja

Ovaj dodatni pribor može da se koristi sa različitim osnovnim uređajima. Pripremite kuhinjski uređaj na način prikazan na slici.

→ Sl. 3

A Kuhinjski uređaj serije MUMS4 ili MUM5

B Kuhinjski uređaj serije MUMS2

4.2 Postavljanje cediljke za agrume na osnovni uređaj

1. Postavite sito u posudu.
→ Sl. 4
2. Postavite cediljku za agrume na pogon 2 na način prikazan na slici.
→ Sl. 5
3. Okrećite udesno cediljku za agrume sve dok se ne uglati na svoje mesto.
→ Sl. 6
Cediljka za agrume mora da bude čvrsto spojena sa osnovnim uređajem.

5 Osnovno rukovanje

5.1 Ceđenje citrusnog voća

Napomena: U zavisnosti od opremljenosti uređaja, vaš model je opremljen ili 4-stepenim ili 7-stepenim obrtnim prekidačem. Preporučene brzine za 4-stepeni obrtni prekidač su u ovom uputstvu za upotrebu navedene u za-gradama.

1. Prepolovite citrusno voće.
2. Utaknite mrežni utikač.
3. Podesite obrtni prekidač na stepen 3–5 (2–3).
→ Sl. 7
4. Pritiskajte prepolovljeno citrusno voće na konus za ceđenje sve dok sok ne prestane da izlazi.
→ Sl. 8
5. Ponavljajte postupak sve dok
 - se ne iscedi sve voće
 - sok u posudi ne dostigne oznaku „max“.
6. Postavite obrtni prekidač u položaj **O off**.
→ Sl. 9
7. Izvucite mrežni utikač.

5.2 Skidanje cediljke za agrume

1. Okrećite ulevo cediljku za agrume sve dok se ne oslobodi.
→ Sl. 10
2. Skinite cediljku za agrume sa osnovnog uređaja.
→ Sl. 11
3. Sipajte sok u odgovarajuću posudu.
→ Sl. 12
4. Izvadite sito iz posude.
→ Sl. 13

Savet: Očistite sve delove odmah nakon upotrebe kako se ostaci ne bi sasušili.

6 Čišćenje i održavanje

6.1 Sredstva za čišćenje

Saznajte koja su sredstva za čišćenje pogodna za vaš dodatni pribor.

PAŽNJA!

Nepogodna sredstva za čišćenje i nepravilno čišćenje mogu da oštete dodatni pribor.

- ▶ Nemojte da upotrebljavate sredstva za čišćenje koja sadrže alkohol ili špiritus.
- ▶ Nemojte da upotrebljavate oštre, šiljate ili metalne predmete.
- ▶ Nemojte da upotrebljavate abrazivne krpe ili abrazivna sredstva za čišćenje.

6.2 Pregled čišćenja

Očistite pojedinačne delove, kao što je navedeno u tabeli.

→ Sl. 14

6.3 Čišćenje cediljke za agrume

1. Odstranite grube ostatke i koštice iz sita.
2. Sito i posudu očistite ručno ili u mašini za pranje posuđa.



1 Безбедност

Почитувајте ги следните безбедносни напомени.

1.1 Општи напомени

- Внимателно прочитајте го упатството.
- Внимавајте на упатството за основниот уред.

1.2 Наменско користење

Користете ги додатоците само:

- со кујнски апарати од серијата MUMS2, MUMS4, MUM5.
- со оригинални делови и опрема.
- за стискање цитрусно овошје.

1.3 Безбедносни напомени

ПРЕДУПРЕДУВАЊЕ – Опасност од повреда!

Непрописната употреба може да предизвика повреда.

- ▶ Никогаш не склопувајте ги додатоците додека се на основниот уред.
- ▶ Прикачувајте и отстранувајте ги додатоците само кога погонот е во мирување и апаратот е исклучен.
- ▶ Користете ги додатоците само во позицијата предвидена за работа.

2 Отпакување и проверка

Тука ќе дознаете што треба да внимавате при отпакување.

2.1 Отпакување на додатоците и деловите

1. Извадете ги додатоците од пакувањето.
2. Извадете ги сите други делови и придружни документи од пакувањето и подгответе ги за употреба.
3. Отстранете го материјалот од пакувањето.
4. Отстранете ги налепниците и фолиите.

2.2 Содржина на достава

По отпакувањето проверете ги сите делови дали имаат оштетувања од транспортот и дали е целосна испораката.

→ Сл. 1

A Преса за цитрусно овошје

B Придружни документи

2.3 Чистење на додатоците пред првата употреба

1. Отстранете го ситото од садот.
2. Исчистете ги сите делови коишто доаѓаат во допир со храна пред првата употреба.
→ "Чистење и нега",
Страница 17
3. Подгответе ги исчистените и веќе исушени делови за употреба.

3 Запознавање на елементите

3.1 Компоненти

Тука ќе најдете преглед на компонентите на вашите додатоци.
→ Сл. 2

1 Сад

2 Сито со конус за стискање

4 Пред употребата

Подгответе го основниот уред и додатоците за употреба.

4.1 Преглед на основниот уред

Овој додаток може да се користи со различни основни уреди. Подгответе го вашиот кујнски апарат како што е илустрирано.
→ Сл. 3

A Кујнски апарат од серија MUMS4 или MUM5

B Кујнски апарат од серија MUMS2

4.2 Поставување на преса за цитрусно овошје на основниот уред

1. Поставете го ситото во садот.
→ Сл. 4
2. Поставете ја пресата за цитрусно овошје на погонот 2 како што е илустрирано.
→ Сл. 5

3. Вртете ја пресата за цитрусно овошје во насоката на стрелките на часовникот додека не дојде на место.

→ Сл. 6

Пресата за цитрусно овошје мора да биде цврсто поврзана со основниот уред.

5 Основно ракување

5.1 Цедење на цитрусно овошје

Забелешка: Зависно од опременоста на апаратот, вашиот модел може да има 4 или 7-степен прекинувач на вртење. Во овие упатства за употреба, препораките за брзина за 4-степенниот прекинувач на вртење се наведени во загради.

1. Исечете го цитрусното овошје на половинки.
2. Приклучете го струјниот приклучок во штекер.
3. Поставете го прекинувачот на вртење на 3-5 (2-3).
→ Сл. 7
4. Притиснете половина цитрусно овошје врз конусот за стискање додека не истече сок.
→ Сл. 8
5. Повторувајте го процесот додека
 - не ги истискате сите половинки
 - сокот во садот ја достигне ознаката „max“.
6. Поставете го прекинувачот на вртење на **Off**.
→ Сл. 9
7. Извлечете го струјниот приклучок од штекер.

5.2 Отстранување на пресата за цитрусно овошје

1. Вртете ја пресата за цитрусно овошје спротивно од насоката на стрелките на часовникот додека не се откачи.
→ Сл. 10
2. Отстранете ја пресата за цитрусно овошје од основниот уред.
→ Сл. 11
3. Истурете го сокот во соодветен сад/чаша.
→ Сл. 12
4. Отстранете го ситото од садот.
→ Сл. 13

Совет: Веднаш исчистете ги сите делови по употребата за да не се исушат остатоците.

6 Чистење и нега

6.1 Средство за чистење

Откријте кое средство за чистење е соодветно за вашите додатоци.

ВНИМАНИЕ!

Додатоците може да се оштетат поради употреба на несоодветно средство за чистење или погрешно чистење.

- ▶ Не употребувајте алкохол или други алкохолни средства за чистење.
- ▶ Не користете остри или метални предмети.
- ▶ Не користете абразивни крпи или средства за чистење.

6.2 Преглед на чистењето

Исчистете ги поединечните делови како што е дадено во табелата.

→ Сл. 14

6.3 Чистење на пресата за цитрусно овошје

1. Отстранете ги крупните остатоци и семки од ситото.
2. Исчистете ги ситото и садот рачно или во машина за садови.



1 Siguria

Mbani parasysh udhëzimet e sigurisë në vijim.

1.1 Udhëzime të përgjithshme

- Lexoni me kujdes këtë manual.
- Respektoni udhëzimet për njësinë bazë.

1.2 Përdorimi i parashikuar

Përdoreni aksesori vetëm:

- me përpunues ushqimesh të serisë MUMS2, MUMS4, MUM5.
- me pjesë dhe aksesore origjinalë.
- për shtrydhjen e agrumeve.

1.3 Udhëzime sigurie

PARALAJMËRIM – Rrezik lëndimi!

Përdorimi i papërshtatshëm mund të shkaktojë lëndime.

- ▶ Mos i montoni kurrë aksesoret në njësinë bazë.
- ▶ Vendosini i hiqini aksesoret vetëm kur njësia të jetë e palëvizshme dhe pajisja të jetë hequr nga priza.
- ▶ Përdorini aksesoreve vetëm në pozicionin e parashikuar të punës.

2 Nxjerrja nga paketimi dhe kontrolli

Këtu mësoni se çfarë duhet të kemi parasysh kur nxirrni pajisjen nga paketimi.

2.1 Shpaketimi i aksesorëve dhe i pjesëve

1. Hiqini aksesorët nga paketimi.
2. Hiqni të gjithë pjesët e tjera dhe dokumentet shoqëruese nga paketimi dhe bëjini gati.
3. Hiqni materialin ekzistues të paketimit.
4. Hiqni ngjitetset dhe fletët.

2.2 Përmbajtja e paketimit

Pas nxjerrjes nga paketimi kontrolloni të gjitha pjesët për dëmtime nga transporti dhe për plotësinë e dërgesës.

→ Fig. 1

A Shtrydhës limoni

B Dokumentacioni shoqërues

2.3 Pastrimi i aksesorëve përpara përdorimit të parë

1. Hiqeni sitën nga ena.
2. Pastrojini të gjithë pjesët që bien në kontakt me ushqimin përpara përdorimit të parë.
→ "Pastrimi dhe kujdesi", Faqe 21
3. Përgatitini për përdorim pjesët e pastruara dhe të thara.

3 Njohja me aksesorët

3.1 Pjesët

Këtu gjeni një pasqyrë përmbledhëse të pjesëve përbërëse të aksesorëve.
→ Fig. 2

1 Mbajtësja

2 Sita me kokën e shtrydhjes

4 Përpara përdorimit

Përgatitni për përdorim pajisjen bazë dhe aksesorët.

4.1 Përmbledhje e njësisë bazë

Ky aksesor mund të përdoret me njësi të ndryshme bazë.

Përgatitini përpunuesin e ushqimit sipas ilustrimit.

→ Fig. 3

A Aparat kuzhine i serisë MUMS4 ose MUM5

B Aparat kuzhine i serisë MUMS2

4.2 Vendosja e shtrydhëses së agrumeve në njësinë bazë

1. Vendoseni sitën në enë.
→ Fig. 4
2. Vendoseni shtrydhësen e agrumeve në motorin 2 sipas ilustrimit.
→ Fig. 5

3. Kthejeni shtrydhësen e agrumeve në drejtim orar derisa të puthitet në vend.
→ Fig. 6
Shtrydhësja e agrumeve duhet lidhur mirë me njësinë bazë.

5 Përdorimi bazë

5.1 Shtrydhja e agrumeve

Shënim Në varësi të pajisjes modeli juaj është i pajisur me një çelës rrotullues me 4 ose 7 nivele. Në këtë udhëzues përdorimi rekomandimet e shpejtësisë për çelësin rrotullues 4-nivelësh jepen në kllapa.

1. Pritini përgjysmë agrumet.
2. Fusni spinën në prizë.
3. Caktojini çelësin rrotullues në nivelin 3-5 (2-3).
→ Fig. 7
4. Shtyni një gjysmë agrumeje në kon derisa të mos dalë më lëng.
→ Fig. 8
5. Përsëriteni procesin derisa
 - të jenë shtrydhur të gjitha frutat
 - lëngu në enë të arrijë shenjën "max".
6. Caktojini çelësin rrotullues në **O off**.
→ Fig. 9
7. Hiqni spinën nga priza.

5.2 Heqja e shtrydhëses së agrumeve

1. Kthejeni shtrydhësen e agrumeve në drejtim kundërorar derisa të shpërbëhet.
→ Fig. 10
2. Hiqeni shtrydhësen e agrumeve nga njësia bazë.
→ Fig. 11

3. Hidheni lëngun në një enë të përshtatshme.
→ Fig. 12
4. Hiqeni sitën nga ena.
→ Fig. 13

Këshillë Pastrojini të gjitha pjesët menjëherë pas përdorimit që të mos tahaen mбетjet.

6 Pastrimi dhe kujdesi

6.1 Detergjentët

Mësoni cilët detergjentë janë të përshtatshëm për aksesoret tuaj.

VINI RE!

Aksesoret mun të dëmtohen nga detergjentët e papërshtatshëm apo nga pastrimi i gabuar.

- ▶ Mos përdorni alkohol apo solucione larëse me përmbajtje alkoholi.
- ▶ Mos përdorni maje të mprehta ose objekte metalike.
- ▶ Mos përdorni leckë apo detergjentë abrazivë.

6.2 Përmbledhje e pastrimit

Pastrojeni secilën pjesë sipas përcaktimit në tabelë.

→ Fig. 14

6.3 Pastrimi i shtrydhëses së agrumeve

1. Hiqni mбетjet e ashpra dhe farat nga sita.
2. Pastrojini sitën dhe enën me dorë ose në enëlarëse.



A series of horizontal lines for writing, starting from the top right of the pencil icon and extending across the width of the page. There are 21 lines in total, providing a ruled area for text.



Thank you for buying a Bosch Home Appliance!

Register your new device on MyBosch now and profit directly from:

- **Expert tips & tricks for your appliance**
- **Warranty extension options**
- **Discounts for accessories & spare-parts**
- **Digital manual and all appliance data at hand**
- **Easy access to Bosch Home Appliances Service**

Free and easy registration – also on mobile phones:

www.bosch-home.com/welcome



Looking for help? You'll find it here.

Expert advice for your Bosch home appliances, help with problems or a repair from Bosch experts.

Find out everything about the many ways Bosch can support you:

www.bosch-home.com/service

Contact data of all countries are listed in the attached service directory.

BSH Hausgeräte GmbH

Carl-Wery-Straße 34

81739 München, GERMANY

www.bosch-home.com

A Bosch Company



8001205672 (020303)

sl, hr, sr, mk, sq