

SIEMENS

Cafetera automática

Máquina de café

Πλήρως αυτόματη μηχανή καφέ

EQ.500 classic
TP5.....

es Instrucciones de uso
pt Instruções de utilização

el Οδηγίες χρήσης



Register your product on My Siemens and discover
exclusive services and offers.
siemens-home.bsh-group.com/welcome

The future moving in.

Siemens Home Appliances

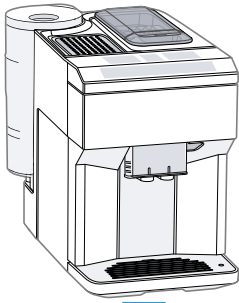

A



B



C



D



E



F



G

1

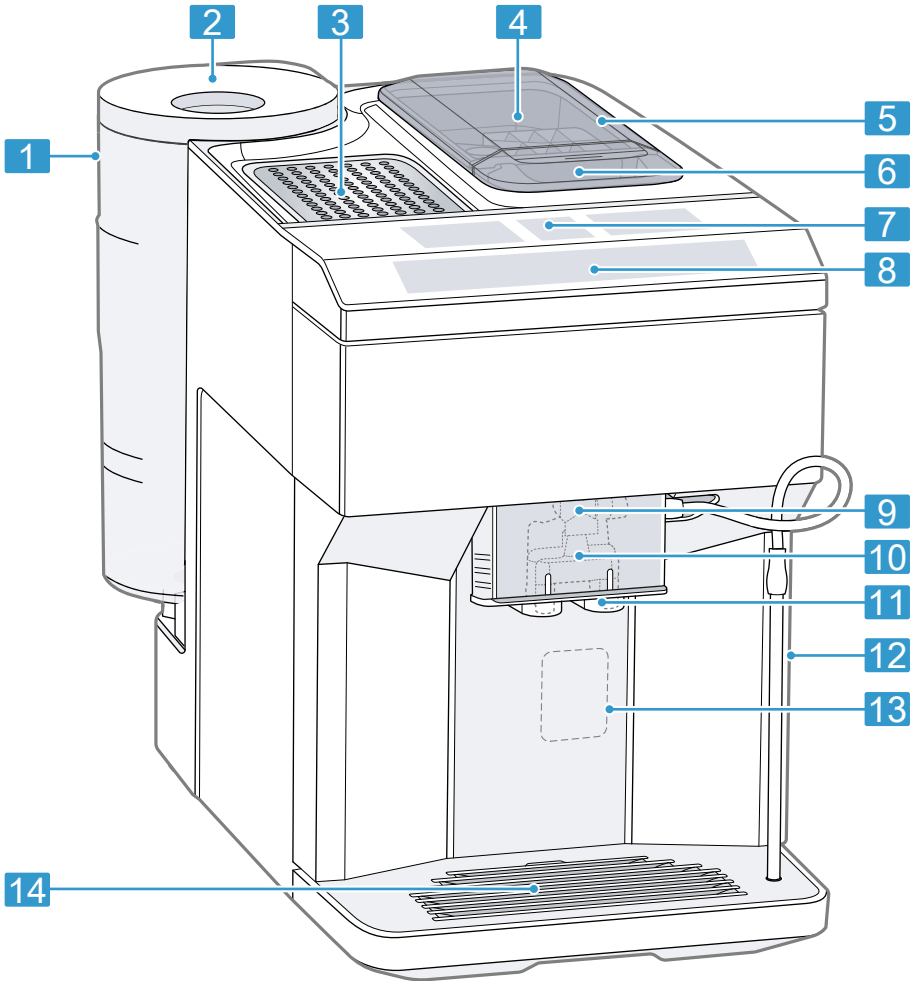

2

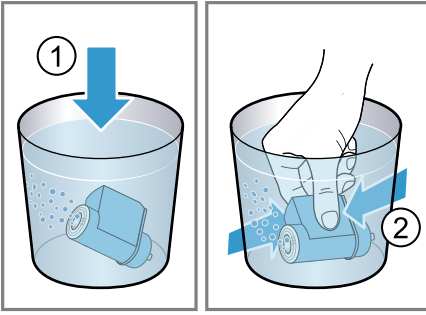

3

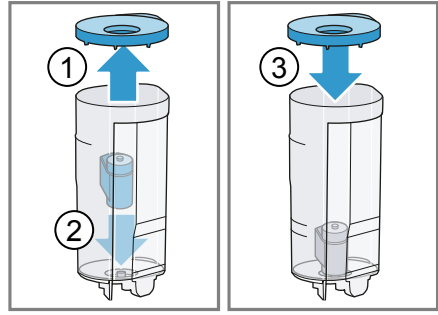

4

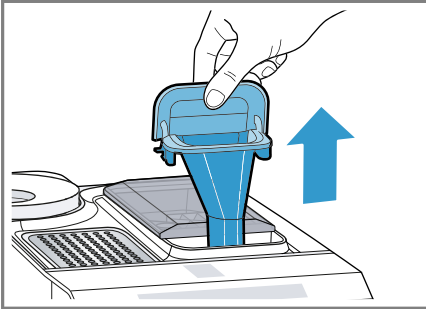

5

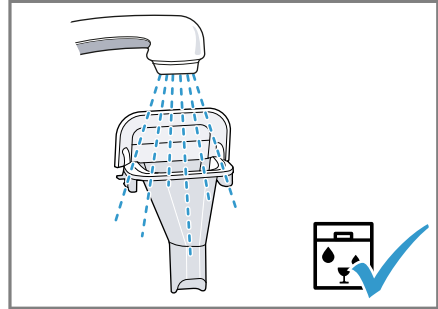

6

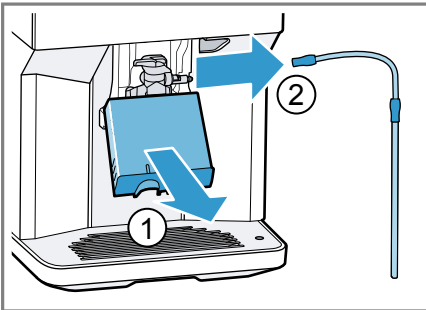

7

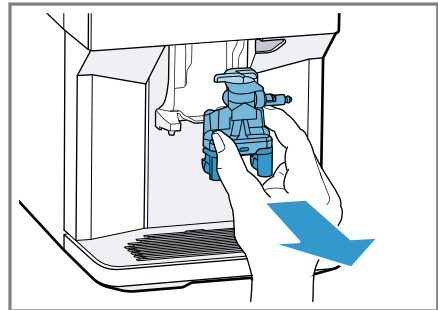

8

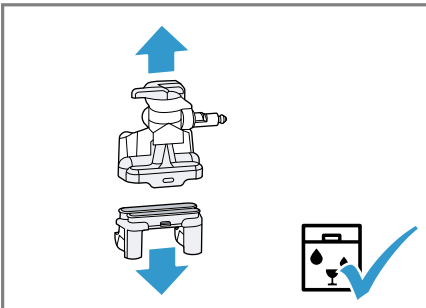

9

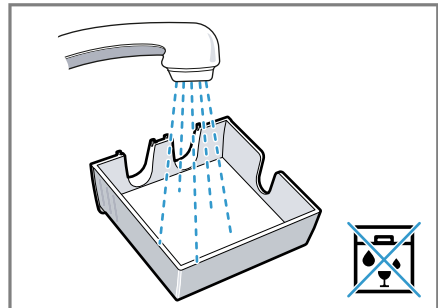

10

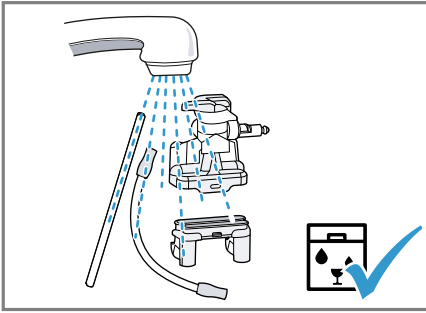

11

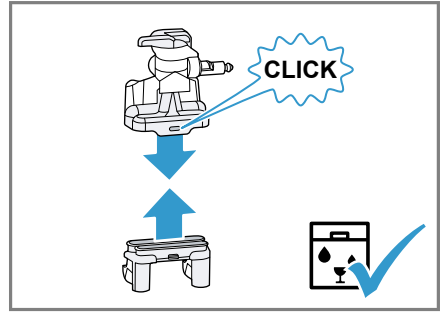

12

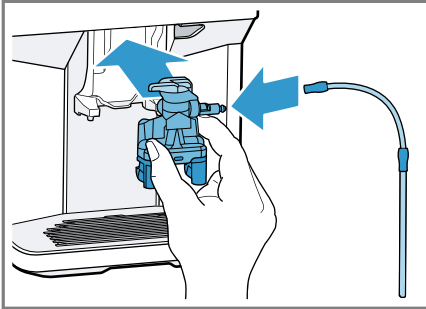

13

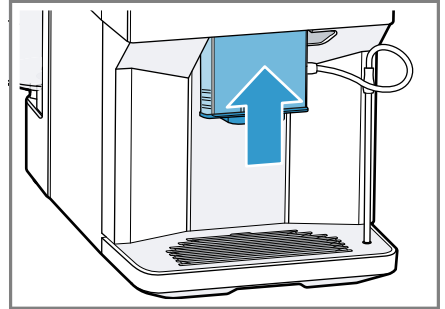

14

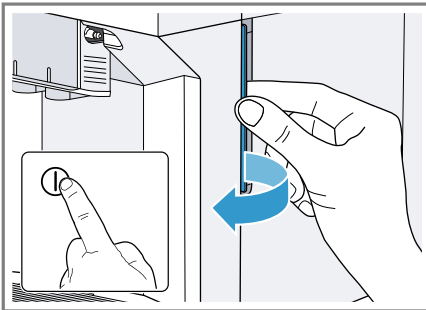

15

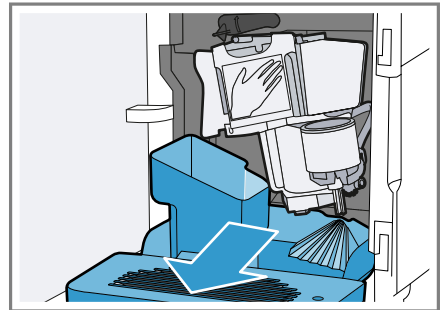

16

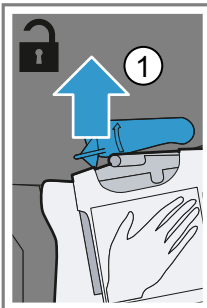

17

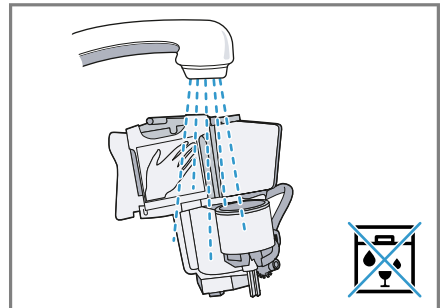
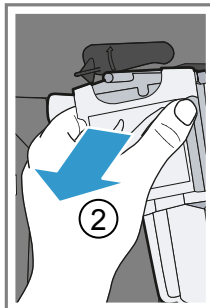

18

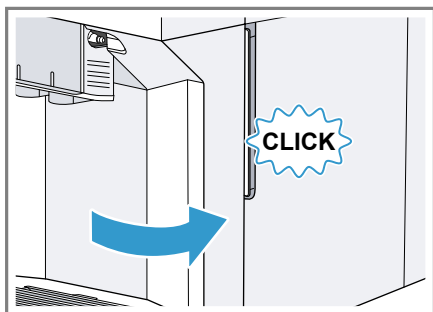
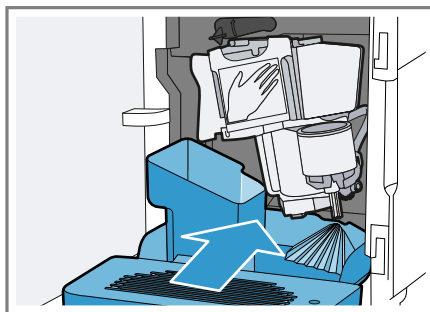
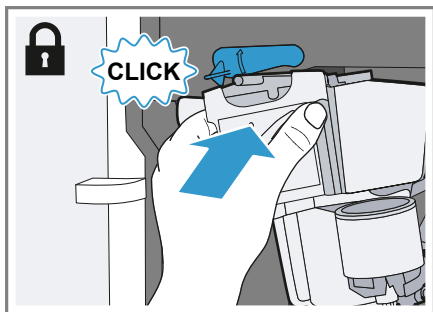

Índice

Seguridad	8	Manejo básico	18
Advertencias de carácter general.....	8	Conectar o desconectar el aparato	18
Uso conforme a lo prescrito	8	Preparación de bebidas.....	18
Limitación del grupo de usuarios.....	8	Preparar café a partir de granos de café frescos	19
Indicaciones de seguridad.....	9	Preparar café a partir de café molido.....	19
Protección del medio ambiente y ahorro	13	Preparación de una bebida con espuma de leche	19
Eliminación del embalaje	13	Preparar café con espuma de leche.....	20
Ahorro de energía	13	Preparación de bebidas especiales	20
Instalación y conexión.....	13	Preparación de espuma de leche.....	20
Volumen de suministro	13	Dispensado de agua caliente	21
Instalación y conexión del aparato	13	Ajustes de bebida	21
Familiarizándose con el aparato	14	Filtro de agua	23
Aparato	14	Seguro para niños.....	24
Elementos de mando	14	Activación del seguro a prueba de niños.....	24
Pantalla.....	14	Desactivación del seguro a prueba de niños	24
Vista general de las bebidas	15	Calefacción de las tazas¹	24
Accesorios	15	Ajustes básicos.....	24
Antes de usar el aparato por primera vez	16	Vista general de los ajustes básicos	24
Realizar la primera puesta en marcha	16	Modificar los ajustes básicos.....	25
Llenar el depósito de agua	16	Cuidados y limpieza.....	26
Llenar el recipiente para café en grano	16	Componentes adecuados para lavavajillas	26
Ajustar el idioma	16	Productos de limpieza	26
Ajustar el grado de dureza del agua	17	Limpieza del aparato.....	27
Advertencias de carácter general.....	17	Limpiar la bandeja de goteo y el recipiente para posos de café.....	27
		Limpiar el conducto de café molido.....	28

¹ Según el equipamiento del aparato

Limpiar el sistema de la leche	28
Limpieza de la unidad de preparación.....	29
Programas de mantenimiento.....	30

Solucionar pequeñas averías..... 34

Indicaciones en la pantalla de visualización.....	34
Averías de funcionamiento.....	36
Problema de resultado.....	38

Transporte, almacenamiento y eliminación de desechos..... 41

Activar la protección contra las bajas temperaturas	41
Eliminación del aparato usado	41

Servicio de Asistencia Técnica 41

Número de producto (E-Nr.) y número de fabricación (FD).....	42
Condiciones de garantía.....	42

Características técnicas 43



Seguridad

Tener en cuenta la información sobre el tema de seguridad para poder utilizar el aparato de forma segura.

Advertencias de carácter general

Aquí puede encontrar informaciones generales sobre estas instrucciones de uso.

- Leer atentamente estas instrucciones de uso. Solo así se puede utilizar el aparato de forma segura y eficiente.
- Estas instrucciones están dirigidas al usuario del aparato.
- Tener en cuenta las indicaciones de seguridad y advertencia.
- Conservar las instrucciones y la información del producto para un uso posterior o para posibles compradores posteriores.
- Después de desembalar el aparato, debe comprobarse su estado. En caso de haber daños debidos al transporte, no conectar el aparato.

Uso conforme a lo prescrito

Es preciso tener en cuenta las indicaciones sobre el uso conforme a lo prescrito para utilizar el aparato de forma correcta y segura.

Utilizar el aparato solo:

- de acuerdo con estas instrucciones de uso.
- para elaborar bebidas calientes.
- en el uso doméstico privado y en espacios cerrados del entorno doméstico.
- hasta a una altura de 2000 m sobre el nivel del mar.

Desconectar el aparato de la fuente de alimentación cuando:

- se esté limpiando el aparato.

Limitación del grupo de usuarios

Evitar riesgos y peligros para niños y personas discapacitadas.

Estos aparatos solo podrán ser usados por niños a partir de 8 años o personas cuyas facultades físicas, sensoriales o mentales estén mermadas o cuya falta de conocimientos o de experiencia les impida hacer un uso seguro de los mismos siempre que cuenten con la supervisión de una persona responsable de su seguridad o hayan sido instruidos previamente en su uso y hayan comprendido los peligros que pueden derivarse del mismo.

No dejar que los niños jueguen con el aparato.

La limpieza y el cuidado del aparato a cargo del usuario no podrán ser realizados por niños a no ser que tengan 8 años o más y cuenten con la supervisión de una persona adulta responsable. Mantener a los niños menores de 8 años alejados del aparato y del cable de conexión.

Indicaciones de seguridad

Tenga en cuenta estas indicaciones de seguridad cuando utilice el aparato.

⚠️ ADVERTENCIA – ¡Peligro de asfixia!

- Los niños pueden ponerse el material de embalaje por encima de la cabeza, o bien enrollarse en él, y asfixiarse.
 - ▶ Mantener el material de embalaje fuera del alcance de los niños.
 - ▶ No permita que los niños jueguen con el embalaje.
- Si los niños encuentran piezas de tamaño reducido, pueden aspirarlas o tragarlas y asfixiarse.
 - ▶ Mantener las piezas pequeñas fuera del alcance de los niños.
 - ▶ No permita que los niños jueguen con piezas pequeñas.

⚠️ ADVERTENCIA – ¡Peligro de descarga eléctrica!

- Las instalaciones incorrectas son peligrosas.
 - ▶ Conectar y poner en funcionamiento el aparato solo de conformidad con los datos que figuran en la placa de características del mismo.

- ▶ Conectar el aparato solo a una fuente de alimentación con corriente alterna mediante un enchufe reglamentario con puesta a tierra.
- ▶ La conexión de puesta a tierra de la instalación eléctrica doméstica debe estar instalada de acuerdo con las normas vigentes.
- Un aparato dañado o un cable de conexión defectuoso son peligrosos.
 - ▶ No poner nunca en funcionamiento un aparato dañado.
 - ▶ No hacer funcionar nunca un aparato con una superficie agrietada o rota.
 - ▶ No tirar nunca del cable de conexión a la red eléctrica para desenchufar el aparato. Desenchufar siempre el cable de conexión de red de la toma de corriente.
 - ▶ Si el aparato o el cable de conexión de red están dañados, desenchufar inmediatamente el cable de conexión de red o desconectar el fusible de la caja de fusibles.
 - ▶ "Llamar al Servicio de Asistencia Técnica." → *Página 41*
 - ▶ Solo el personal especializado puede realizar reparaciones e intervenciones en el aparato.
- Las reparaciones inadecuadas son peligrosas.
 - ▶ Solo el personal especializado puede realizar reparaciones e intervenciones en el aparato.
 - ▶ Utilizar únicamente piezas de repuesto originales para la reparación del aparato.
 - ▶ Si el cable de conexión de red de este aparato resulta dañado, debe sustituirlo el fabricante, el Servicio de Asistencia Técnica o una persona cualificada a fin de evitar posibles situaciones de peligro.
- La infiltración de humedad puede provocar una descarga eléctrica.
 - ▶ No sumergir nunca el aparato o el cable de conexión de red en agua.
 - ▶ No derramar ningún líquido sobre la conexión por enchufe del aparato.
 - ▶ Utilizar el aparato solo en espacios interiores.
 - ▶ No exponer el aparato a altas temperaturas y humedad.

- ▶ No utilizar limpiadores por chorro de vapor ni de alta presión para limpiar el aparato.

⚠ ADVERTENCIA – ¡Peligro de incendio!

- El aparato se calienta.
 - ▶ Procurar una ventilación suficiente del aparato.
 - ▶ No poner nunca el aparato en funcionamiento dentro de un armario.
- Es peligroso utilizar cables de conexión de red prolongados y adaptadores no autorizados.
 - ▶ No utilizar alargaderas ni tomas de corriente múltiples.
 - ▶ Si el cable de conexión de red es demasiado corto, ponerse en contacto con el Servicio de Asistencia Técnica.
 - ▶ Utilizar solo adaptadores autorizados por el fabricante.

⚠ ADVERTENCIA – ¡Peligro de quemaduras!

Algunas piezas del aparato pueden calentarse mucho.

- ▶ No tocar nunca las piezas calientes del aparato.
- ▶ Dejar enfriar las piezas calientes del aparato antes de manipularlas.

⚠ ADVERTENCIA – ¡Peligro de quemaduras!

Las bebidas recién elaboradas están muy calientes.

- ▶ Si es necesario, dejar enfriar un poco las bebidas.
- ▶ Evitar el contacto de la piel con vapores y líquidos derramados.

⚠ ADVERTENCIA – ¡Peligro de lesiones!

- Un uso incorrecto del aparato puede exponer al usuario a una situación de riesgo.
 - ▶ Utilizar el aparato únicamente de acuerdo al uso previsto.
- Aprisionamiento de los dedos al cerrar la puerta del aparato.
 - ▶ Tener cuidado con los dedos al cerrar la puerta del aparato.
- El molinillo gira.
 - ▶ No introducir las manos en el molinillo.

⚠ ADVERTENCIA – ¡Peligro derivado del magnetismo!

El aparato contiene imanes permanentes. Estos pueden repercutir en el correcto funcionamiento de implantes electrónicos como marcapasos o bombas de insulina.

- ▶ Las personas con implantes electrónicos deberán mantener una distancia mínima de 10 cm respecto al aparato.
- ▶ Respetar también la distancia mínima de 10 cm respecto al depósito de agua retirado.

⚠ ADVERTENCIA – ¡Peligro de daños para la salud!

La suciedad del aparato puede ser peligrosa para la salud.

- ▶ Respetar las indicaciones de limpieza del aparato.

Protección del medio ambiente y ahorro

Contribuya al medio ambiente utilizando su aparato de forma respetuosa con los recursos y desechando correctamente los materiales reciclables.

Eliminación del embalaje

Los materiales del embalaje son respetuosos con el medio ambiente y reciclables.

- ▶ Desechar las diferentes piezas separadas según su naturaleza. Puede obtener información sobre las vías y posibilidades actuales de desecho de materiales de su distribuidor o ayuntamiento local.



Eliminar el embalaje de forma ecológica.

Ahorro de energía

Si tiene en cuenta estas indicaciones, su aparato consumirá menos corriente.

Ajustar el intervalo para desconexión automática al valor más bajo.

- + Si el aparato no se utiliza, éste se apaga más temprano.
→ "Ajustes básicos", Página 24

No interrumpir prematuramente el dispensado de bebidas.

- + La cantidad de agua o leche caliente se utiliza de manera óptima.

Descalcificar regularmente el aparato.

- + Los sedimentos de cal aumentan el consumo de energía.

Instalación y conexión

Aquí se explica dónde y cómo se puede instalar el aparato de la mejor manera. Además, se ofrece información sobre cómo conectar el aparato a la red eléctrica.

Volumen de suministro

Al desembalar el aparato, comprobar que las piezas no presenten daños ocasionados durante el transporte y que el volumen de suministro esté completo.

→ Fig. 1

A	Cafetera automática
B	Tubo de la leche y tubo de aspiración
C	Instrucciones de uso
D	Pastillas de limpieza ¹
E	Pastillas de descalcificación ¹
F	Tira de prueba de dureza del agua
G	Filtro de agua ¹

¹ Según el equipamiento del aparato

Instalación y conexión del aparato

¡ATENCIÓN!

Peligro de daños en el aparato. El aparato puede sufrir daños debido a una puesta en marcha incorrecta.

- ▶ Utilice el aparato sólo en recintos a salvo de heladas.
- ▶ Si el aparato fue transportado o almacenado a temperaturas inferiores a 0 °C, esperar 3 horas a una temperatura ambiente antes de la primera puesta en marcha.
- ▶ Esperar aprox. 5 segundos después de cada conexión.

es Familiarizándose con el aparato

1. Retire las películas protectoras existentes.
2. Colocar el aparato sobre una superficie horizontal, con suficiente capacidad portante y resistente al agua.
3. Conectar el enchufe de red del aparato a una toma de corriente de instalación reglamentaria y provista de toma a tierra.

Familiarizándose con el aparato

Se recomienda al usuario familiarizarse con los componentes del aparato.

Aparato

Aquí encontrará una vista general de los componentes de su aparato.

Nota: Los colores y elementos individuales pueden variar según el modelo de aparato.

→ Fig. 2

1	Depósito de agua
2	Tapa del depósito de agua
3	Calefacción de las tazas ¹
4	Tapa para conservar el aroma
5	Recipiente para café en grano
6	Conducto de café molido
7	Pantalla
8	Panel de mando
9	Cubierta
10	Sistema de la leche
11	Dispensador

¹ Según el equipamiento del aparato

12	Puerta de la unidad de preparación
13	Placa de características
14	Bandeja de goteo

¹ Según el equipamiento del aparato

Elementos de mando

Aquí encontrará una vista general de los símbolos del aparato. Pulsar los símbolos para seleccionar una opción, para iniciar una preparación o realizar un ajuste.

Símbolo	Explicación
	Conectar o desconectar el aparato.
menu 	Abrir o salir del menú. Nota: Las teclas del menú solo son visibles con un menú abierto.
	Desplazarse hacia arriba en el menú.
	Desplazarse hacia abajo en el menú.
ok	Confirmar o guardar en el menú.
	Volver a un menú anterior.
	Preparar dos tazas.
	Seleccionar la intensidad del café.
ml	Ajustar la cantidad de llenado.
	Iniciar o detener el proceso.

Pantalla





En la pantalla se visualizan las bebidas seleccionadas, los ajustes y las opciones ajustables, así como la información acerca del estado de funcionamiento.

En la pantalla se muestra información adicional y los pasos a seguir. La información desaparecerá después de un corto tiempo o al pulsar una tecla. Los pasos a seguir se ocultan cuando se han realizado.

Vista general de las bebidas

Este aparato permite preparar una gran variedad de bebidas.

Selección rápida

Símbolo	Denominación	Explicación	Categoría
	Espresso	Café concentrado. Servir preferiblemente en tazas pequeñas de paredes gruesas. Precalentar las tazas con agua caliente.	→ "Preparar café a partir de granos de café frescos", Página 19 → "Preparar café a partir de café molido", Página 19
	Café crema	Café con una capa de crema o una taza grande de café preparado según el método para café espresso.	→ "Preparar café a partir de granos de café frescos", Página 19 → "Preparar café a partir de café molido", Página 19
	Cappuccino	Espresso con espuma de leche. Servir preferiblemente en tazas pequeñas.	→ "Preparar café con espuma de leche", Página 20
	LatteMacchiato	Café chocolate con tres capas: la parte inferior con leche caliente, en el medio espresso y arriba espuma de leche. Servir preferiblemente en un vaso.	→ "Preparar café con espuma de leche", Página 20
	Bebidas especiales	Preparar otras bebidas.	→ "Preparación de bebidas especiales", Página 20

Accesorios

Utilizar accesorios originales. Están pensados para este aparato. Aquí se muestra una vista general sobre los accesorios del aparato.

Accesorios	Establecimiento comercial	Servicio de Atención al Cliente
Pastillas de limpieza	TZ80001A TZ80001B	00312097 00312098
Pastillas de descalcificación	TZ80002A TZ80002B	00312094 00312095
Filtro de agua	TZ70003	00575491
Filtro de agua, paquete de 3	TZ70033	-
Paño de microfibra	-	00460770

es Antes de usar el aparato por primera vez

Accesorios	Establecimiento comercial	Servicio de Atención al Cliente
Set de limpieza	TZ80004A TZ80004B	00312105 00312106

Antes de usar el aparato por primera vez

Aplicar los ajustes básicos. Limpiar el aparato y las piezas individuales.

Realizar la primera puesta en marcha

- ▶ Tras la conexión de corriente, efectuar los ajustes para la primera puesta en marcha.

Nota: La indicación automática para la selección del idioma y del grado de dureza del agua solo se muestra al conectar por primera vez la máquina.

Consejo: Puede modificar los ajustes en cualquier momento.

→ "Ajustes básicos", Página 24

Llenar el depósito de agua

Llenar el depósito de agua a diario con agua limpia, fría y sin gas.

1. Abrir la tapa.
2. Extraer el depósito de agua tirando de la empañadura empotrada.
3. Enjuagar el depósito de agua.
4. Llenar el depósito de agua hasta la marca de «max».
5. Colocar el depósito de agua en posición recta en el soporte.
6. Cerrar la tapa.

Llenar el recipiente para café en grano

¡ATENCIÓN!

Los granos de café inapropiados pueden obstruir el molinillo.



- ▶ Utilizar exclusivamente mezclas de granos de café puros tostados para su preparación en cafeteras automáticas.
- ▶ No utilizar granos de café glaseados.
- ▶ No utilizar granos de café caramelizados.
- ▶ No utilizar granos de café tratados con cualquier tipo de aditivo con contenido de azúcar.
- ▶ No llenar con café molido.

1. Abrir la tapa.
2. Llenar con granos de café.
Al dispensar las siguientes bebidas, el aparato se ajusta a los granos de café.
3. Cerrar la tapa.

Consejo: Guardar el café en grano en un lugar fresco y en envases cerrados para que conserve su óptima calidad.

Los granos de café pueden permanecer varios días en el recipiente para café en grano sin que pierdan su aroma.

Ajustar el idioma

1. Encender el aparato con .
- ✓ En la pantalla aparece el idioma preajustado.
2. Pulsar  o  hasta que la pantalla muestre el idioma deseado.



3. Pulsar ok.

Consejo: Puede cambiar el idioma en cualquier momento.

→ "Vista general de los ajustes básicos", *Página 24*

Ajustar el grado de dureza del agua

Es importante ajustar correctamente el grado de dureza del agua para que el aparato pueda indicar a tiempo el momento en que se debe descalcificar. Se pueden determinar el grado de dureza del agua con la tira de prueba adjunta o consultar a la empresa local de abastecimiento de agua.

1. Sumergir brevemente en agua corriente limpia la tira de prueba.
2. Dejar secar la tira de prueba.
- ✓ La tira de prueba muestra el grado de dureza del agua después de 1 minuto.
3. Si hay instalado un descalcificador de agua en la casa, ajustar "Sistema descalc."
4. Pulsar  o  hasta que la pantalla muestre el grado de dureza del agua deseado.

En la tabla se muestra la correspondencia entre los niveles y los grados de dureza del agua:

Nivel	alemán de dureza del agua en °dH	Grado de dureza total en mmol/l
1	1-7	0.18-1.25
2	8-14	1.42-2.49
3	15-21	2.67-3.74
4 ¹	22-30	3.92-5.34

¹ Ajuste de fábrica (puede variar según el modelo de aparato)

5. Pulsar ok.

6. Comprobar si el recipiente para café en grano está lleno.
7. Comprobar si el depósito de agua está lleno.
8. Pulsar **ok**.
 - ✓ El aparato ejecuta un ciclo de aclarado.

Consejo: El grado de dureza del agua se puede modificar en cualquier momento.

→ "Vista general de los ajustes básicos", *Página 24*

Advertencias de carácter general

Tener en cuenta las indicaciones para poder utilizar su aparato de forma óptima.

Notas

- El aparato se programa en fábrica con los ajustes estándar para el funcionamiento óptimo.
- El molinillo viene con ajustes de fábrica para un funcionamiento óptimo. Si el café solo sale a gotas o está demasiado claro y contiene muy poca crema, puede ajustar el grado de molido con el molinillo en funcionamiento.
 - "Ajuste del grado de molido", *Página 22*
- El aparato se apaga de forma automática después de un tiempo determinado al no efectuarse ninguna operación de manejo. "La duración se puede modificar en los ajustes básicos." → *Página 24*
- Con el uso es normal que se formen gotas de agua en las rendijas de ventilación y en la tapa del conducto de café molido.

es Manejo básico

- Por razones técnicas, puede salir vapor del aparato.

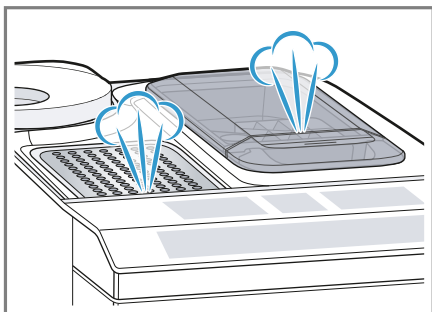

Consejos

- "Se puede desactivar el tono de las teclas táctiles en los ajustes básicos." → *Página 24*
- Cuando se utiliza el aparato por primera vez, cuando se ejecuta un programa de mantenimiento o cuando el aparato no se ha utilizado durante un largo periodo de tiempo, el primer café no tendrá todo su aroma y no se debería beber.
- Una crema estable, duradera y de porosidad fina se obtiene después de que el aparato se ha puesto en marcha y ha preparado varias tazas.

Manejo básico

A continuación se explican las pautas esenciales para el manejo del aparato.

Conectar o desconectar el aparato

- ▶ Conectar o desconectar el aparato con .
Al encender el aparato, la pantalla muestra el logotipo de Siemens. Al conectar y desconectar el aparato, este ejecuta automáticamente un

ciclo de enjuague. Al apagar el aparato, este evacúa vapor en la bandeja de goteo para limpiarla. En la pantalla se muestra una gota durante el ciclo de enjuague. Si el aparato todavía está caliente al encenderlo o no ha preparado ninguna bebida antes de desconectarlo, no se ejecuta el ciclo de enjuague.

Preparación de bebidas

Descubra cómo preparar una bebida de su elección.

ADVERTENCIA

Peligro de quemaduras!

Las bebidas recién elaboradas están muy calientes.

- ▶ Si es necesario, dejar enfriar un poco las bebidas.
- ▶ Evitar el contacto de la piel con vapores y líquidos derramados.

Consejos

- Puede seleccionar directamente su bebida deseada mediante las teclas de selección rápida. La pantalla muestra la bebida y los ajustes configurados en ese momento.
- Su aparato dispone también de otras bebidas, además de las bebidas que se pueden preparar a través de las teclas de selección rápida.
→ *"Preparación de bebidas especiales", Página 20*
- Puede ajustar la bebida a su gusto individual.
→ *"Ajustes de bebida", Página 21*

Notas

- Si no se modifica ningún ajuste durante aproximadamente 5 segundos, el aparato abandona el modo de ajuste. Los ajustes realizados se guardan automáticamente.

- Con algunos ajustes, el café se prepara en varias fases. Esperar hasta que el proceso haya finalizado completamente.

Preparar café a partir de granos de café frescos

1. Colocar la taza precalentada debajo del dispensador de bebidas.
2. Pulsar el símbolo de bebida para preparar un café sin leche.
- ✓ La pantalla muestra la bebida y los ajustes configurados en ese momento.
→ *"Ajustes de bebida", Página 21*
3. Modificar los ajustes, en caso necesario:
 - Ajustar la capacidad con **ml**.
→ *"Ajustar la cantidad de llenado", Página 22*
 - Ajustar la intensidad del café con \emptyset .
→ *"Adaptación de la intensidad del café", Página 21*
4. Pulsar ^{start}stop.
Los granos de café se muelen justo antes de cada preparación.
- ✓ Se prepara el café y, a continuación, se llena la taza.

Consejos

- La preparación se puede finalizar de forma anticipada pulsando ^{start}stop.
- Para saber más sobre cómo elaborar bebidas a base de café con leche.
→ *"Preparación de una bebida con espuma de leche", Página 19*

Preparar café a partir de café molido

¡ATENCIÓN!

El conducto de café molido se puede obturar.

- ▶ No utilizar café en grano.
- ▶ No utilizar café soluble.

- ▶ Eliminar los restos de café molido adheridos en el conducto de café molido con un pincel de cerdas blandas.

nota

Para la preparación con café molido no están disponibles las siguientes opciones:

- Preparación de dos tazas al mismo tiempo
 - Intensidad del café
 - "doubleshot"
1. Colocar la taza precalentada debajo del dispensador de bebidas.
 2. Pulsar el símbolo de la bebida deseada.
 3. Pulsar \emptyset repetidamente hasta que la pantalla muestre "Café molido".
 4. Abrir el conducto de café molido.
 5. Llenar como máximo 2 cucharas dosificadoras rasas de café molido 12 g.
 6. Cerrar el conducto de café molido.
 7. Pulsar ^{start}stop.
- ✓ Se prepara el café y, a continuación, se llena la taza.

Consejos

- La preparación se puede finalizar de forma anticipada pulsando ^{start}stop.
- Si desea preparar otra bebida con café molido, repetir el proceso.
- El café molido debe echarse siempre justo antes de preparar la bebida.

Preparación de una bebida con espuma de leche

Con este aparato se pueden preparar bebidas a base de café con espuma de leche.

ADVERTENCIA

Peligro de quemaduras!

El sistema de leche se calienta mucho.

- ▶ No tocar nunca el sistema de leche caliente.
- ▶ Dejar enfriar el sistema de leche antes de tocarlo.

¡ATENCIÓN!

Los restos de leche pueden secarse y son difíciles de eliminar.

- ▶ Limpiar el sistema de leche después de cada uso.
→ *"Limpiar el sistema de la leche", Página 28*

Consejo: También se pueden utilizar bebidas de base vegetal en lugar de leche, p. ej., de soja.

Nota: La calidad de la espuma de leche depende del tipo de leche utilizado o de la bebida de base vegetal.

Preparar café con espuma de leche

Requisitos previos



- El tubo de la leche está conectado.
- El tubo de aspiración está conectado.

1. Sumergir el tubo de aspiración en la leche.
2. Colocar la taza precalentada debajo del dispensador de bebidas.
3. Pulsar el símbolo de bebida para preparar un café con leche.
✓ La pantalla muestra la bebida y los ajustes configurados en ese momento.
→ *"Ajustes de bebida", Página 21*
4. Modificar los ajustes en caso necesario:
 - Ajustar la capacidad con **ml**.
→ *"Ajustar la cantidad de llenado", Página 22*

- Ajustar la intensidad del café con **0**.
→ *"Adaptación de la intensidad del café", Página 21*
- Utilizar el conducto de café molido.
→ *"Preparar café a partir de café molido", Página 19*

5. Pulsar  y esperar hasta que el proceso haya finalizado completamente.

El sistema de leche se limpia automáticamente después de la preparación de una bebida por medio de una breve ráfaga de vapor.

Consejo: Si se desea detener de forma anticipada el dispensado de la bebida, pulsar . Si se desea detener completamente el dispensado de la bebida, pulsar .

Preparación de bebidas especiales

Su aparato dispone también de otras bebidas, además de las bebidas que se pueden preparar a través de las teclas de selección rápida.

- ▶ Pulsar varias veces .
→ *"Vista general de las bebidas", Página 15*

Preparación de espuma de leche



ADVERTENCIA

Peligro de quemaduras!

El sistema de leche se calienta mucho.

- ▶ No tocar nunca el sistema de leche caliente.
- ▶ Dejar enfriar el sistema de leche antes de tocarlo.

Requisitos previos

- El tubo de la leche está conectado.
 - El tubo de aspiración está conectado.
1. Sumergir el tubo de aspiración en la leche, p. ej. envase de leche tipo tetrapack.
 2. Colocar la taza precalentada debajo del dispensador de bebidas.
 3. Pulsar  tantas veces hasta que la pantalla muestre "Esp. de leche".
 4. Modificar el ajuste, en caso necesario:
 - Ajustar la capacidad con **ml**.
→ "Ajustar la cantidad de llenado", *Página 22*
 5. Pulsar .
 - ✓ La espuma de leche sale por el dispensador de bebidas.
 6. Pulsar  para detener el dispensado.

Dispensado de agua caliente

ADVERTENCIA **Peligro de quemaduras!**



El sistema de leche se calienta mucho.

- ▶ No tocar nunca el sistema de leche caliente.
- ▶ Dejar enfriar el sistema de leche antes de tocarlo.

Nota: Si el sistema de leche no está limpio, podrían salir pequeñas cantidades de leche junto con el agua.

Requisitos previos

- El sistema de leche está limpio.
→ "Limpiar el sistema de la leche", *Página 28*.
 - Se ha extraído el tubo de la leche.
1. Colocar la taza precalentada debajo del dispensador de bebidas.

2. Pulsar  repetidamente hasta que la pantalla muestre "Agua caliente".
3. Modificar el ajuste en caso necesario:
 - Ajustar la capacidad con **ml**.
→ "Ajustar la cantidad de llenado", *Página 22*
4. Pulsar .

Cuando se muestre el mensaje "Retirar el tubo para leche.", extraer el tubo de la leche y pulsar .

 - ✓ Sale agua caliente por el dispensador de bebidas.
5. Pulsar  para detener el dispensado.

Ajustes de bebida

Prepare una bebida según su gusto individual.

Adaptación de la intensidad del café

1. Pulsar el símbolo de la bebida deseada.
2. Para seleccionar la intensidad del café, pulsar .

Se pueden seleccionar los siguientes grados de intensidad del café:

- "suave"
- "normal"
- "fuerte"
- "muy fuerte"
- "doubleshot"

Nota: El ajuste "doubleshot" no está disponible para todas las bebidas y cantidades de bebidas.

Consejo: Para obtener un sabor de café más intenso, seleccionar una alta intensidad del café para una alta cantidad de llenado.

Seleccionar café molido

1. Pulsar el símbolo de la bebida deseada.

2. Pulsar  tantas veces hasta que la pantalla muestre "Café molido".
→ "Preparar café a partir de café molido", Página 19

AromaDouble Shot

Se puede elaborar un café extra fuerte utilizando el ajuste "doubleshot". Cuanto más se prolonga el tiempo de preparación del café, más sustancias amargas y aromas no deseados se despiden. Las sustancias amargas y los aromas no deseados perjudican el sabor y la digestibilidad del café. Una vez preparada la mitad de la cantidad de la bebida, se vuelve a moler café y se prepara de inmediato, de manera que sólo se liberan los olores más agradables y aromáticos.

Nota: El ajuste "doubleshot" no está disponible para todas las bebidas y cantidades de bebidas.

Ajustar la cantidad de llenado

1. Pulsar el símbolo de la bebida deseada.
2. Pulsar **ml** tantas veces hasta que en la pantalla se muestre la cantidad de llenado deseada.

Preparación de dos tazas al mismo tiempo



En función del tipo de aparato, se pueden preparar dos tazas al mismo tiempo de algunas bebidas.

nota

La función «Preparar dos tazas al mismo tiempo» no está disponible para los siguientes opciones:

- "Café molido"
- "doubleshot"
- La cantidad de llenado es inferior a 35 ml

1. Pulsar el símbolo de la bebida deseada.

2. Pulsar .
- ✓ La pantalla muestra el ajuste.
3. Colocar dos tazas a izquierda y derecha debajo del dispensador de bebidas.
4. Pulsar .
- La bebida se prepara en 2 pasos. Los granos de café se muelen en 2 procesos de molido.
- ✓ La bebida se prepara y la taza empieza a llenarse.
5. Esperar hasta que el proceso haya concluido.

Molinillo

El aparato dispone de un molinillo regulable, con el que se puede ajustar individualmente el grado de molido de los granos de café.

Ajuste del grado de molido

Ajustar el grado de molido deseado durante el molido de los granos de café.

ADVERTENCIA Peligro de lesiones!

El molinillo gira.

- ▶ No introducir las manos en el molinillo.

¡ATENCIÓN!

Peligro de daños en el molinillo. El ajuste incorrecto del grado de molido puede dañar el molinillo.

- ▶ Ajustar el grado de molido solo con el molinillo en funcionamiento.
- ▶ Ajustar gradualmente el grado de molido con el mando giratorio.

Grado de molido	Ajustes
Grado de molido fino para granos de café con tueste oscuro.	Girar el mando giratorio en sentido antihorario.



Grado de molido Ajustes

Grado de molido grueso para granos de café con tueste claro.

Girar el mando giratorio en sentido horario.



El ajuste del grado de molido tiene efecto después de la segunda taza de café.

Consejo: Si el café solo sale a gotas, ajuste un grado de molido más grueso.

Si el café está muy claro o tiene poca crema, ajuste el grado de molido más fino.

Filtro de agua

Con un filtro de agua se reducen los depósitos de cal y las impurezas del agua.

Colocar y activar el filtro de agua**¡ATENCIÓN!**

Posibles daños en el aparato por calcificación.

- ▶ Sustituir oportunamente el filtro de agua.
- ▶ Sustituir el filtro de agua a más tarde después de 2 meses.

Nota: Cuando la pantalla muestre "Sust. filtro de agua", sustituir el filtro de agua.

Si no se coloca un nuevo filtro, seleccionar "Ningún filtro" y seguir las indicaciones de la pantalla.

1. Sumergir el filtro de agua en un vaso de agua y presionar ligeramente por los lados hasta que ya no se formen burbujas de aire.
→ Fig. 3

2. Pulsar **menu**

3. Pulsar con o "Filtro de agua" y **ok**.

4. Seleccionar con o "Nuevo filtro" o "Sust. filtro de agua" y pulsar **ok**.
5. **Nota:** Si no se coloca un nuevo filtro, seleccionar "Ningún filtro" en los ajustes de menú.
Presionar firmemente el filtro de agua en el depósito de agua y pulsar **ok**.
→ Fig. 4
6. Llenar con agua el depósito de agua hasta la marca «max» y pulsar **ok**.
7. Conectar el tubo de la leche al sistema de leche y al tubo de aspiración.
8. Introducir el extremo del tubo de aspiración en la bandeja escurridora.
9. Colocar un recipiente con 1 l de capacidad debajo del dispensador y pulsar **ok**.
 - ✓ El filtro se enjuaga y en el indicador se muestra "Ha finalizado el enjuague".
 - ✓ El aparato está listo para el funcionamiento.

Consejos

- El filtro de agua también se puede cambiar por motivos de higiene.
- Con un filtro de agua el aparato debe descalcificarse con menor frecuencia.
- Si el aparato no se ha utilizado durante un largo periodo de tiempo, p. ej., durante las vacaciones, antes de volver a usar el aparato se debe aclarar el filtro de agua colocando dispensando una taza de agua caliente.
- El filtro de agua se puede adquirir en el comercio especializado o a través del del Servicio de Atención al Cliente.
→ "Accesorios", *Página 15*

es Seguro para niños

- Aquí se ofrece información sobre cómo introducir el filtro de agua.
→ "Colocar y activar el filtro de agua", *Página 23*

Seguro para niños

Se puede bloquear la cafetera para proteger a los niños contra escaldaduras y quemaduras.

Activación del seguro a prueba de niños

- ▶ Pulsar **ml** durante al menos 3 segundos.
- ✓ En la pantalla se muestra "Seguro para niños activo. Para desactivar, pulsar «ml» durante 3 s".

Desactivación del seguro a prueba de niños

- ▶ Pulsar **ml** durante al menos 3 segundos.
- ✓ En la pantalla se muestra "Seguro para niños desactivado".

Ajustes básicos

Puede adaptar el aparato a sus necesidades y acceder a las funciones adicionales.

Vista general de los ajustes básicos

Ajustes	Selección	Descripción
Limpieza	Sistema de leche Descalcificar Limpiar calc'nClean	Iniciar programas de mantenimiento. → "Programas de mantenimiento", <i>Página 30</i>

¹ Según el equipamiento del aparato

² Ajuste de fábrica (puede variar según el modelo de aparato)

Calefacción de las tazas¹

Las tazas se pueden precalentar con la función de calefacción de las tazas.

ADVERTENCIA

Peligro de quemaduras!

La calefacción de las tazas se calienta mucho.

- ▶ No tocar nunca la calefacción de las tazas cuando esté caliente.
- ▶ Dejar enfriar la calefacción de las tazas antes de tocarla.

Consejos

- En los ajustes básicos se puede activar y desactivar la calefacción de las tazas.
→ "Vista general de los ajustes básicos", *Página 24*
- Para precalentar las tazas de forma óptima, colocar las tazas con la base sobre la calefacción de las tazas.







¹ Según el equipamiento del aparato

Ajustes	Selección	Descripción
Calientatazas ¹	Calientataz. desact. ² Calientatazas act.	Activar o desactivar la calefacción de las tazas. → "Calefacción de las tazas" ¹ , Página 24
Filtro de agua	Nuevo filtro Ningún filtro	Ajustar el uso del filtro de agua.
Temp. del café	normal alta máx.	Ajustar la temperatura para bebidas a base de café. Nota: El ajuste se aplica a todos los tipos de preparación.
Idiomas	Véase la selección en el aparato.	Ajustar el idioma del menú. Los cambios se pueden visualizar de inmediato en la pantalla.
Descon. autom.	Véase la selección en el aparato.	Ajustar el intervalo de tiempo tras el cual desea que el aparato se desconecte automáticamente después de haber preparado la última bebida.
Dureza del agua	1 (blanda) 2 (media) 3 (dura) 4 (muy dura) ² Descalcificador	Ajustar el aparato al grado de dureza del agua local. → "Ajustar el grado de dureza del agua", Página 17
Tonos de teclas	Tonos teclas act. ² Tono teclas desact.	Activar o desactivar los tonos de tecla táctil.
Ajuste de fábrica	¿Reinicio completo? Continuar: OK Cancelar: ←	Restablecer los ajustes al estado de fábrica. Nota: Se borrarán todos los ajustes individuales y se restablecerán los ajustes de fábrica.

¹ Según el equipamiento del aparato

² Ajuste de fábrica (puede variar según el modelo de aparato)

Modificar los ajustes básicos

1. Pulsar **menu** .
2. Seleccionar el ajuste básico deseado con  o  y pulsar **ok**.
- ✓ En la pantalla se visualizan las distintas posibilidades de ajuste y los símbolos de navegación se iluminan. La pantalla muestra el ajuste actual.
3. Seleccionar la opción deseada con  o  y pulsar **ok**.
- ✓ El ajuste se guarda.
4. Volver con .
5. Pulsar **menu**  para salir del menú.

Cuidados y limpieza

Para que el aparato mantenga durante mucho tiempo su capacidad funcional, debe mantenerse y limpiarse con cuidado.

Componentes adecuados para lavavajillas

Averiguar qué componentes pueden lavarse en el lavavajillas.

¡ATENCIÓN!

Algunas piezas son sensibles a las variaciones de temperatura y pueden dañarse en el lavavajillas.

- ▶ Ténganse presente las instrucciones de uso del lavavajillas.
- ▶ Lavar en el lavavajillas solo los componentes adecuados.
- ▶ Utilizar solo programas que no calienten el agua a más de 60 °C.

Adecuado para lavavajillas

- Bandeja de goteo
 - Cubierta de bandeja de goteo
 - Rejilla de goteo
 - Recipiente para los posos de café
 - Indicador mecánico del nivel de llenado
- Sistema de la leche con adaptador
- Conducto de café molido con tapa



No adecuado para lavavajillas

- Depósito de agua
 - Tapa del depósito de agua
 - Tapa para conservar el aroma
 - Unidad de preparación
 - Tapa de la salida de bebida
-



Productos de limpieza

Descubra aquí los productos de limpieza que son adecuados para su aparato.

⚠ ADVERTENCIA

Peligro de daños importantes para la salud!

Los líquidos de limpieza pueden resultar nocivos para su salud.

- ▶ No ingerir nunca los líquidos de limpieza.
- ▶ Utilizar los productos de descalcificación y limpieza según las instrucciones y tener en cuenta las indicaciones de seguridad correspondientes.

¡ATENCIÓN!

Los productos de limpieza inadecuados pueden dañar la superficie del aparato.

- ▶ No utilizar productos de limpieza agresivos ni abrasivos.
- ▶ No utilizar productos de limpieza que contengan alcohol.
- ▶ No utilizar estropajos o esponjas duros.
- ▶ No utilizar nunca ácido cítrico, vinagre ni productos a base de vinagre para descalcificar.
- ▶ Para descalcificar y limpiar, utilizar únicamente las pastillas adecuadas para ello.
- ▶ No utilizar ningún producto descalcificador con ácido fosfórico.

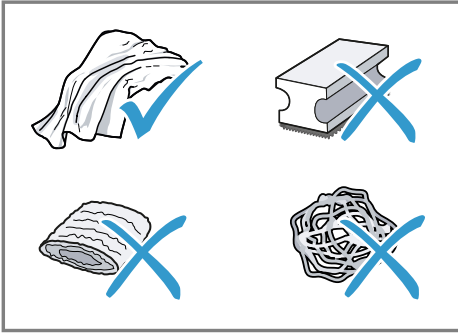

Consejos

- Utilizar las tabletas de descalcificación y limpieza desarrolladas especialmente para este aparato. Las pastillas descalcificadoras se pueden adquirir a través del Servicio de Atención al Cliente. → "Accesorios", *Página 15*
- Lavar bien los paños de esponja nuevos para eliminar las posibles sales adheridas. Las sales pueden provocar una corrosión ligera en las superficies de acero inoxidable.
- Eliminar inmediatamente los restos de cal, café, leche y soluciones de descalcificación y de limpieza para evitar la formación de corrosión.

Limpeza del aparato

⚠ ADVERTENCIA **Peligro de descarga eléctrica!**

La infiltración de humedad puede provocar una descarga eléctrica.

- ▶ No sumergir nunca el aparato o el cable de conexión de red en agua.
- ▶ No derramar ningún líquido sobre la conexión por enchufe del aparato.
- ▶ No utilizar limpiadores por chorro de vapor ni de alta presión para limpiar el aparato.

⚠ ADVERTENCIA **Peligro de quemaduras!**

Algunas piezas del aparato pueden calentarse mucho.

- ▶ No tocar nunca las piezas calientes del aparato.
- ▶ Dejar enfriar las piezas calientes del aparato antes de manipularlas.

1. Desconectar el aparato de la red eléctrica.
2. Limpiar la carcasa, las superficies brillantes y el panel de mando con un paño de microfibra. → "Accesorios", *Página 15*
3. Después de la preparación de una bebida limpiar el dispensador con un paño suave y húmedo.
4. Si no se ha utilizado el aparato durante un tiempo prolongado del dispensador, p. ej., durante las vacaciones, limpiar todo el aparato, incluidos el dispensador, el sistema de leche, las bandejas y la unidad de preparación.

Nota: El aparato ejecuta automáticamente un ciclo de enjuague cuando se enciende en frío o cuando se apaga después de dispensar café. Es decir, el sistema se limpia por sí mismo.

Limpiar la bandeja de goteo y el recipiente para posos de café

Limpiar y vaciar a diario la bandeja de goteo y el depósito de posos de café para evitar sedimentos.

1. Separar el tubo de la leche del dispensador de bebidas.
2. Abrir la puerta.
3. Extraer hacia adelante la bandeja de goteo y el recipiente para posos de café.

es Cuidados y limpieza

- Retirar la bandeja de goteo y limpiarla.
- Vaciar la bandeja de goteo y el recipiente para posos de café, y limpiarlos.
- Limpiar el interior del aparato y el alojamiento de la bandeja de goteo.
- Consejo**

Al presionar los soportes hacia adentro, se puede extraer más fácilmente el indicador mecánico del nivel de llenado.

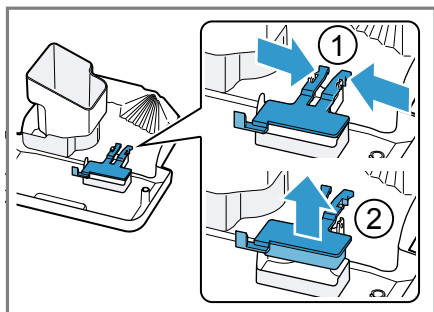

Desmontar el indicador mecánico del nivel de llenado y limpiar con un paño húmedo.

- Ensamblar la bandeja de goteo, la bandeja escurridora, el recipiente para posos de café y el indicador mecánico del nivel de llenado, y colocarlos en el aparato.
- Cerrar la puerta.

Limpiar el conducto de café molido

Consejo: El conducto de café molido se puede lavar en el lavavajillas.

- Extraer el conducto de café molido tirando de la tapa abierta.
→ Fig. **5**
- Limpiar el conducto de café molido con detergente lavavajillas.
→ Fig. **6**

- Secar el conducto de café molido y colocarlo en el aparato.

Limpiar el sistema de la leche

Limpiar el sistema de leche regularmente.

⚠ ADVERTENCIA

Peligro de quemaduras!

El sistema de leche se calienta mucho.

- ▶ No tocar nunca el sistema de leche caliente.
- ▶ Dejar enfriar el sistema de leche antes de tocarlo.

¡ATENCIÓN!

El aparato puede resultar dañado debido a una limpieza incorrecta.

- ▶ La cubierta del dispensador no es adecuada para el lavavajillas.

Consejos

- Si se desea limpiar rigurosamente el sistema de leche, se puede utilizar el programa de mantenimiento «Limpieza del sistema de leche».
→ "Limpiar/utilizar el sistema de leche", *Página 30*
 - Todos los componentes del sistema de leche pueden lavarse en el lavavajillas.
- Desplazar el dispensador de bebidas completamente hacia abajo.
 - Extraer la cubierta hacia delante y retirar el tubo de la leche.
→ Fig. **7**
 - Extraer el sistema de leche hacia delante.
→ Fig. **8**
 - Desmontar la parte superior e inferior del sistema de leche.
→ Fig. **9**
 - Separar el tubo de la leche y el tubo de aspiración.

6. Limpiar los componentes con agua jabonosa y un paño suave.
→ Fig. **10**
7. Aclarar todos los componentes con agua limpia y secarlos.
→ Fig. **11**
8. Después de enjuagar el sistema de leche, retirar minuciosamente los restos de álcali.
9. Ensamblar la parte superior e inferior del sistema de leche.
→ Fig. **12**
10. Conectar el tubo para la leche.
11. Desplazar el dispensador de bebidas completamente hacia abajo.
12. Introducir el sistema de leche en línea recta desde el frente en la cafetera.
→ Fig. **13**
13. Volver a colocar la cubierta.
14. Desplazar el dispensador de bebidas completamente hacia arriba.
→ Fig. **14**

Limpieza de la unidad de preparación

La unidad de preparación debe extraerse y limpiarse con frecuencia de forma manual, además de hacerlo con el programa de enjuague automático.

ADVERTENCIA **Peligro de quemaduras!**

Algunas piezas del aparato pueden calentarse mucho.

- ▶ No tocar nunca las piezas calientes del aparato.
- ▶ Dejar enfriar las piezas calientes del aparato antes de manipularlas.

¡ATENCIÓN!

Una limpieza incorrecta puede dañar el aparato.

- ▶ No utilizar detergente.

- ▶ No utilizar productos de limpieza basados en el vinagre o que contengan ácido.
 - ▶ No lavar en el lavavajillas.
1. Separar el tubo de la leche del dispensador de bebidas.
→ Fig. **7**
 2. Apagar el aparato con ⏻ .
 3. Abrir la puerta de la unidad de preparación.
→ Fig. **15**
 4. Retirar la bandeja de goteo y el recipiente de posos del café.
→ Fig. **16**
 5. Empujar hacia arriba el tirador rojo.
 6. Sujetar la unidad de preparación por el asa y extraerla cuidadosamente hacia delante.
→ Fig. **17**
 7. Limpie a fondo la unidad de preparación con agua corriente caliente.
→ Fig. **18**
 8. Limpiar el interior del aparato con un paño húmedo y retirar los restos de café.
 9. Dejar secar la unidad de preparación y el interior del aparato.
 10. Sujetar la unidad de preparación por el asa.
 11. Empujar hacia arriba el tirador rojo.
 12. Colocar la unidad de preparación debajo del tirador y desplazarla hacia atrás hasta el tope.
→ Fig. **19**
 - ✓ El tirador se encastra.
 13. Colocar la bandeja de goteo con el recipiente para posos de café.
→ Fig. **20**
 14. Cerrar la puerta.
→ Fig. **21**
- La puerta solo puede cerrarse cuando la bandeja de goteo y la unidad de preparación están colocadas correctamente.

Programas de mantenimiento

Después de determinados intervalos el aparato le recomienda utilizar los programas de mantenimiento. Utilizar los programas de mantenimiento para limpiar el aparato en profundidad.

¡ATENCIÓN!

Una limpieza o descalcificación a destiempo o incorrectas pueden dañar el aparato.

- ▶ Realice el proceso de descalcificación inmediatamente.
- ▶ No poner pastillas u otros agentes de descalcificación en el conducto de café molido.

De acuerdo con el grado de dureza del agua y el uso del aparato, la pantalla muestra, con aviso previo, los siguientes mensajes:

- "Limpiar el sistema de leche."
- "Descalcificación necesaria. Pulsar menú durante 3 s."
- "Limpieza necesaria Pulsar menú durante 3 s."
- "calc'nClean necesario Pulsar menú durante 3 s."

Notas

- La pantalla indica el avance del proceso.
- Si el aparato no se descalcifica a tiempo, en la pantalla se muestra "Descalc. pendiente. El aparato está bloqu. Pulsar menú durante 3 s."
- Si el aparato está bloqueado, solo podrá utilizarse de nuevo cuando se haya completado correctamente el proceso de descalcificación.
- Si el programa de mantenimiento se interrumpe accidentalmente, este debe restablecerse.
→ *"Restablecer a los programas de mantenimiento", Página 30*

Consejos

- Si se utiliza un filtro de agua, se prolonga el intervalo de tiempo para efectuar el programa de mantenimiento.
- Se puede descalcificar y limpiar mediante el programa de mantenimiento Calc'nClean.
→ *"Utilizar el programa Calc'nClean", Página 32*
- Limpiar el aparato inmediatamente después de un programa de mantenimiento con un paño suave y húmedo a fin de eliminar los restos de la solución de descalcificación y evitar la corrosión.

Restablecer a los programas de mantenimiento





Realizar los siguientes pasos en caso de que el programa de mantenimiento se haya interrumpido, p. ej., debido a un corte en el suministro eléctrico.

1. Vaciar el recipiente e introducir el extremo del tubo de aspiración en el recipiente.
2. Enjuagar el depósito de agua.
3. Llenar el depósito de agua hasta la marca «máx» con agua limpia y sin gas.
4. Pulsar **ok**.
✓ El aparato se enjuaga durante aprox. 2 minutos.
5. Vaciar y limpiar la bandeja de goteo.
6. Colocar la bandeja de goteo y cerrar la puerta.
7. Volver a iniciar el programa de mantenimiento.

Limpiar/utilizar el sistema de leche

Aclarar el sistema de leche con agua, en caso necesario. El ciclo de limpieza dura aprox. 1 minuto.

1. Pulsar **menu** .

2. Seleccionar con  y  "Limpieza" y pulsar **ok**.
3. Seleccionar con  y  "Sistema de leche" y pulsar **ok**.
4. Pulsar **ok** para iniciar el programa.
 - ✓ La pantalla va mostrando los procesos en curso y facilita instrucciones.
5. Colocar un vaso vacío debajo del dispensador de bebidas e introducir el extremo del tubo de aspiración en el vaso.
6. Pulsar **ok**.
 - ✓ El sistema de leche se limpia automáticamente.
7. Vaciar el vaso y limpiar el tubo de aspiración.
 - ✓ El programa ha finalizado y el aparato vuelve a estar en disposición de funcionamiento.

Consejo: Si se desea limpiar completamente el sistema de leche, limpiarlo con frecuencia de forma manual.





→ *"Limpiar el sistema de la leche", Página 28*

Utilizar el programa de descalcificación

Ejecutar el programa de descalcificación cuando el aparato así lo indique. El proceso dura aprox. 30 minutos.

Requisito previo: La unidad de preparación está limpia.

→ *"Limpieza de la unidad de preparación", Página 29*

1. Pulsar **menu** .
2. Seleccionar con  y  "Limpieza" y pulsar **ok**.
3. Seleccionar con  y  "Descalcificar" y pulsar **ok**.

4. Pulsar **ok** para iniciar el programa.
 - ✓ La pantalla va mostrando los procesos en curso y facilita instrucciones.
5. Vaciar la bandeja de goteo y colocarla.
6. Si hay un filtro de agua, retirar el filtro de agua.
7. Pulsar **ok**.
8. Vaciar el depósito de agua.
9. Llenar un recipiente con 0,5 l agua tibia.
10. Introducir en el agua una pastilla de descalcificación marca Siemens y remover hasta que la pastilla se haya disuelto completamente.
11. Llenar con solución de descalcificación el depósito de agua hasta la marca «calc» y pulsar **ok**.
12. Colocar un recipiente con 0,5 l de capacidad mínima debajo del dispensador de bebidas.
13. Introducir el extremo del tubo de aspiración en el recipiente y pulsar **ok**.
 - ✓ El programa de descalcificación se ejecuta durante aprox. 20 minutos.
14. Enjuagar el depósito de agua.
15. Pulsar **ok**.
16. Si hay un filtro de agua, introducir el filtro de agua.
 - *"Colocar y activar el filtro de agua", Página 23*
17. Pulsar **ok**.
18. Llenar con agua limpia hasta la marca «max».
19. Pulsar **ok**.
 - ✓ El programa de descalcificación se ejecutará durante aprox. 1 minuto y ejecuta un ciclo de aclarado del aparato.
20. Vaciar la bandeja de goteo y colocarla.





21. Limpiar a fondo el tubo de aspiración del sistema de la leche.
- ✓ El programa ha finalizado y el aparato vuelve a estar en disposición de funcionamiento.

Utilizar el programa de limpieza

Ejecutar el programa de limpieza cuando el aparato así lo indique. El proceso dura aprox. 9 minutos.

Requisito previo: La unidad de preparación está limpia.

→ "Limpieza de la unidad de preparación", *Página 29*

1. Pulsar **menu** .
2. Seleccionar con  y  "Limpieza" y pulsar **ok**.
3. Seleccionar con  y  "Limpiar" y pulsar **ok**.
4. Pulsar **ok** para iniciar el programa.
- ✓ La pantalla va mostrando los procesos en curso y facilita instrucciones.
5. Vaciar la bandeja de goteo y colocarla.
6. Abrir el conducto de café molido.
7. Introducir una pastilla de limpieza Siemens en el conducto de café molido.
8. Cerrar el conducto de café molido y pulsar **ok**.
9. Colocar un recipiente con 0,5 l de capacidad mínima debajo del dispensador de bebidas y pulsar **ok**.
- ✓ El programa de limpieza se ejecuta durante aprox. 7 minutos.
10. Vaciar la bandeja de goteo y colocarla.
- ✓ El programa ha finalizado y el aparato vuelve a estar en disposición de funcionamiento.





Utilizar el programa Calc'nClean

Con el programa de mantenimiento calc'nClean se pueden combinar los programas de limpieza y descalcifi-

cación. Ejecutar el programa calc'nClean cuando el aparato así lo indique. El proceso dura aprox. 43 minutos.

Requisito previo: La unidad de preparación está limpia.

→ "Limpieza de la unidad de preparación", *Página 29*

1. Pulsar **menu** .
2. Seleccionar con  y  "Limpieza" y pulsar **ok**.
3. Seleccionar con  y  "calc'nClean" y pulsar **ok**.
4. Pulsar **ok** para iniciar el programa.
- ✓ La pantalla va mostrando los procesos en curso y facilita instrucciones.
5. Vaciar la bandeja de goteo y colocarla.
6. Si hay un filtro de agua, retirar el filtro de agua.
7. Pulsar **ok**.
8. Vaciar el depósito de agua.
9. Llenar un recipiente con 0,5 l agua tibia.
10. Introducir en el agua una pastilla de descalcificación marca Siemens y remover hasta que la pastilla se haya disuelto completamente.
11. Llenar con solución de descalcificación el depósito de agua hasta la marca «calc» y pulsar **ok**.
12. Colocar un recipiente con 0,5 l de capacidad mínima debajo del dispensador de bebidas.
13. Introducir el extremo del tubo de aspiración en el recipiente y pulsar **ok**.
- ✓ El programa de descalcificación se ejecuta durante aprox. 20 minutos.
14. Enjuagar el depósito de agua.
15. Pulsar **ok**.

16. Si hay un filtro de agua, introducir el filtro de agua.
→ *"Colocar y activar el filtro de agua", Página 23*
17. Pulsar **ok**.
18. Llenar con agua limpia hasta la marca «max».
19. Pulsar **ok**.
 - ✓ El programa se ejecutará durante aprox. 1 minuto y enjuagará el aparato.
20. Vaciar la bandeja de goteo y colocarla.
21. Abrir el conducto de café molido.
22. Introducir una pastilla de limpieza Siemens en el conducto de café molido.
23. Cerrar el conducto de café molido y pulsar **ok**.
24. Colocar un recipiente con 0,5 l de capacidad mínima debajo del dispensador de bebidas y pulsar **ok**.
 - ✓ El programa de limpieza se ejecuta durante aprox. 7 minutos.
25. Vaciar la bandeja de goteo y colocarla.
26. Limpiar a fondo el tubo de aspiración del sistema de la leche.
 - ✓ El programa ha finalizado y el aparato vuelve a estar en disposición de funcionamiento.

Solucionar pequeñas averías

El usuario puede solucionar por sí mismo las pequeñas averías de este aparato. Se recomienda utilizar la información relativa a la subsanación de averías antes de ponerse en contacto con el Servicio de Asistencia Técnica. De este modo se evitan costes innecesarios.

ADVERTENCIA

Peligro de descarga eléctrica!

Las reparaciones inadecuadas son peligrosas.

- ▶ Solo el personal especializado puede realizar reparaciones e intervenciones en el aparato.
- ▶ Utilizar únicamente piezas de repuesto originales para la reparación del aparato.
- ▶ Si el cable de conexión de red de este aparato resulta dañado, debe sustituirlo el fabricante, el Servicio de Asistencia Técnica o una persona cualificada a fin de evitar posibles situaciones de peligro.

Indicaciones en la pantalla de visualización

Avería	Causa	Solución de averías
Indicación de la pantalla muestra "Cerrar" a pesar de que la puerta está cerrada.	La puerta no está cerrada correctamente.	▶ Presionar la puerta con fuerza.
	El aparato está demasiado caliente.	<ol style="list-style-type: none"> 1. Desconectar el aparato de la red eléctrica. 2. Esperar 1 hora para enfriar el aparato.
Indicación de la pantalla muestra "Vaciar la bandeja de goteo y volver a colocarla." a pesar de que la bandeja de goteo está vacía.	El aparato está desconectado y no reconoce el vaciado.	<ol style="list-style-type: none"> 1. Encender el aparato y retirar la bandeja de goteo. 2. Volver a colocar la bandeja de goteo.
	La bandeja de goteo está sucia.	▶ Limpiar a fondo la bandeja de goteo.
Indicación de la pantalla muestra "Llenar el depósito de agua" a pesar de que el depósito de agua está lleno.	El depósito de agua no está colocado correctamente.	▶ Colocar correctamente el depósito de agua.
	El depósito de agua contiene agua con gas.	▶ Llenar el depósito de agua con agua limpia del grifo.
	El flotador del depósito de agua está enganchado.	<ol style="list-style-type: none"> 1. Retirar el depósito de agua. 2. Limpiar a fondo el depósito de agua.

Avería	Causa	Solución de averías
Indicación de la pantalla muestra "Llenar el depósito de agua" a pesar de que el depósito de agua está lleno.	El filtro de agua nuevo no se ha enjuagado según las instrucciones.	<ol style="list-style-type: none"> 1. Lavar el filtro de agua según las instrucciones. → <i>"Colocar y activar el filtro de agua", Página 23</i> 2. Poner en funcionamiento el filtro de agua.
	Hay aire en el filtro de agua.	<ol style="list-style-type: none"> 1. Sumergir en agua el filtro de agua con la abertura hacia arriba hasta que no salgan burbujas de aire. 2. Volver a colocar el filtro. → <i>"Colocar y activar el filtro de agua", Página 23</i>
	El filtro de agua es antiguo.	▶ Colocar un nuevo filtro de agua.
	Los depósitos de cal en el depósito de agua obstruyen el sistema.	<ol style="list-style-type: none"> 1. Limpiar a fondo el depósito de agua. 2. Iniciar el programa de descalcificación. → <i>"Utilizar el programa de descalcificación", Página 31</i>
Indicación de la pantalla muestra "Limpiar la unidad de preparación, volver a colocarla y cerrar la puerta."	La unidad de preparación está sucia.	▶ Limpiar la unidad de preparación. → <i>"Limpieza de la unidad de preparación", Página 29</i>
	El mecanismo de la unidad de preparación se mueve con dificultad.	▶ Limpiar la unidad de preparación. → <i>"Limpieza de la unidad de preparación", Página 29</i>
	Hay demasiado café molido en la unidad de preparación.	▶ Utilizar como máximo dos cucharadas rasas de café molido. → <i>"Limpieza de la unidad de preparación", Página 29</i>
Indicación de la pantalla muestra "Voltaje (V) incorrecto."	Tensión eléctrica incorrecta en la red doméstica.	▶ El aparato solo debe funcionar con 220 - 240 V.
Indicación de la pantalla muestra "Reiniciar el aparato."	La unidad de preparación está muy sucia o no puede retirarse.	<ul style="list-style-type: none"> ▶ Reiniciar el aparato. ▶ Limpiar la unidad de preparación. → <i>"Limpieza de la unidad de preparación", Página 29</i>
	El aparato tiene una avería.	<ol style="list-style-type: none"> 1. Extraer el cable de conexión de la toma de corriente y esperar 10 segundos. 2. Enchufar el cable de conexión de la toma de corriente.

Avería	Causa	Solución de averías
Indicación de la pantalla muestra "calc'nClean" con mucha frecuencia.	El agua filtrada contiene menor cantidad de cal disuelta.	<ol style="list-style-type: none"> Colocar un nuevo filtro de agua. → <i>"Colocar y activar el filtro de agua", Página 23</i> Ajustar en consecuencia el grado de dureza del agua. → <i>"Ajustar el grado de dureza del agua", Página 17</i>
	Se ha utilizado el producto descalcificador incorrecto o demasiado poco.	▶ Utilizar para descalcificar únicamente las pastillas adecuadas.
	El programa de mantenimiento no se ha ejecutado completamente.	▶ Restablecer el programa de mantenimiento. → <i>"Restablecer a los programas de mantenimiento", Página 30</i>

Averías de funcionamiento

Avería	Causa	Solución de averías
El aparato no reacciona.	El aparato tiene una avería.	<ol style="list-style-type: none"> Extraer el cable de conexión de la toma de corriente y esperar 10 segundos. Enchufar el cable de conexión de la toma de corriente.
El aparato solo dispensa agua, no café.	El aparato no reconoce el recipiente para café en grano vacío.	▶ Echar granos de café.
	El conducto de café de la unidad de preparación está obstruido.	▶ Limpiar la unidad de preparación. → <i>"Limpieza de la unidad de preparación", Página 29</i>
	Los granos de café son demasiado aceitosos y no caen en el molinillo.	<ul style="list-style-type: none"> ▶ Golpear levemente el recipiente del café en grano. ▶ Utilice otro tipo de café. No utilizar granos aceitosos. ▶ Limpiar el recipiente vacío para café en grano con un paño húmedo.
	La unidad de preparación no está colocada correctamente.	▶ Desplazar la unidad de preparación completamente hacia atrás.
El aparato no dispensa espuma de leche.	El sistema de la leche está sucio.	▶ Limpiar el sistema de la leche en el lavavajillas. → <i>"Limpiar el sistema de la leche", Página 28</i>

Avería	Causa	Solución de averías
El aparato no dispensa espuma de leche.	El tubo de la leche no está sumergido en la leche.	<ul style="list-style-type: none"> ▶ Utilizar más leche. ▶ Comprobar si el tubo de leche está sumergido en la leche.
	La máquina está fuertemente calcificada.	<ul style="list-style-type: none"> ▶ Descalcificar el aparato. → <i>"Utilizar el programa de descalcificación", Página 31</i>
El sistema de la leche no absorbe leche.	El sistema de la leche no está montado correctamente.	<ul style="list-style-type: none"> ▶ Colocar correctamente el sistema de leche. → <i>"Limpiar el sistema de la leche", Página 28</i>
	El tubo de la leche no está sumergido en la leche.	<ul style="list-style-type: none"> ▶ Utilizar más leche. ▶ Comprobar si el tubo de leche está sumergido en la leche.
La espuma de leche está demasiado fría.	La leche está demasiado fría.	<ul style="list-style-type: none"> ▶ Utilizar leche tibia.
El aparato no dispensa agua caliente.	El sistema de la leche está sucio.	<ul style="list-style-type: none"> ▶ Limpiar el sistema de la leche en el lavavajillas. → <i>"Limpiar el sistema de la leche", Página 28</i>
El aparato no dispensa bebidas.	Hay aire en el filtro de agua.	<ol style="list-style-type: none"> 1. Sumergir en agua el filtro de agua con la abertura hacia arriba hasta que no salgan burbujas de aire. 2. Volver a colocar el filtro. → <i>"Colocar y activar el filtro de agua", Página 23</i> <ul style="list-style-type: none"> ▶ Presionar el filtro de agua en el empalme del depósito de forma recta y firme.
		Los restos de los agentes de descalcificación obturan el depósito de agua.
Gotas de agua se encuentran en la parte inferior interna del aparato.	Bandeja de goteo retirada demasiado pronto.	<ul style="list-style-type: none"> ▶ Retirar la bandeja de goteo unos segundos después de haber preparado la última bebida.
La unidad de preparación no puede retirarse.	La unidad de preparación no se encuentra en posición de extracción.	<ul style="list-style-type: none"> ▶ Volver a encender el aparato.

Avería	Causa	Solución de averías
No se puede manejar el aparato. Las indicaciones de la pantalla cambian.	El aparato está en modo demostración.	<ol style="list-style-type: none"> 1. Extraer el depósito de agua y llenarlo con agua fría y fresca. 2. Volver a colocar el depósito de agua.
El molinillo no funciona.	El aparato está demasiado caliente.	<ol style="list-style-type: none"> 1. Desconectar el aparato de la red eléctrica. 2. Esperar 1 hora para enfriar el aparato.
El molinillo no muele granos de café aunque el recipiente para café en grano está lleno.	Los granos de café son demasiado aceitosos y no caen en el molinillo.	<ul style="list-style-type: none"> ▶ Golpear levemente el recipiente del café en grano. ▶ Utilice otro tipo de café. No utilizar granos aceitosos. ▶ Limpiar el recipiente vacío para café en grano con un paño húmedo.

Problema de resultado

Avería	Causa	Solución de averías
Calidad del café o de la espuma de leche muy variable.	La cafetera está calcificada.	<ul style="list-style-type: none"> ▶ Descalcificar el aparato. → "Utilizar el programa de descalcificación", Página 31
Calidad de la espuma de leche muy variable.	Calidad de la espuma de leche está en función del tipo de leche o de la bebida de base vegetal utilizada.	<ul style="list-style-type: none"> ▶ Optimizar el resultado seleccionando el tipo de leche o de la bebida de base vegetal.
Café se dispensa solo a gotas o no se dispensa del todo. La cantidad de llenado ajustada no se alcanza.	El grado de molido ajustado es demasiado fino.	<ul style="list-style-type: none"> ▶ Ajuste un grado de molido más grueso. → "Ajuste del grado de molido", Página 22
	La máquina está fuertemente calcificada.	<ul style="list-style-type: none"> ▶ Descalcificar el aparato. → "Utilizar el programa de descalcificación", Página 31
	Hay aire en el filtro de agua.	<ol style="list-style-type: none"> 1. Sumergir en agua el filtro de agua con la abertura hacia arriba hasta que no salgan burbujas de aire. 2. Volver a colocar el filtro. → "Colocar y activar el filtro de agua", Página 23
	El aparato está sucio.	<ul style="list-style-type: none"> ▶ Limpiar la unidad de preparación. → "Limpieza de la unidad de preparación", Página 29

Avería	Causa	Solución de averías
Café se dispensa solo a gotas o no se dispensa del todo.		<ul style="list-style-type: none"> ▶ Descalcificar y limpiar el aparato. → "Utilizar el programa Calc'nClean", <i>Página 32</i>
La cantidad de llenado ajustada no se alcanza.	La intensidad del café es demasiado fuerte.	<ul style="list-style-type: none"> ▶ Reducir la intensidad del café, p. ej., a "normal". → "Adaptación de la intensidad del café", <i>Página 21</i>
El café no tiene «crema».	El tipo de café no es óptimo.	<ul style="list-style-type: none"> ▶ Utilice un tipo de café con una mayor proporción de granos de la variedad Robusta. ▶ Utilice un tipo de café con un tueste más intenso.
	Los granos ya no están recién tostados.	<ul style="list-style-type: none"> ▶ Utilice granos frescos.
	El grado de molido no es el adecuado para los granos de café.	<ul style="list-style-type: none"> ▶ Ajuste un grado de molido más fino. → "Ajuste del grado de molido", <i>Página 22</i>
El café es demasiado «ácido».	Se ha ajustado un grado de molido demasiado grueso.	<ul style="list-style-type: none"> ▶ Ajuste un grado de molido más fino. → "Ajuste del grado de molido", <i>Página 22</i>
	El tipo de café no es óptimo.	<ul style="list-style-type: none"> ▶ Utilice un tipo de café con una mayor proporción de granos de la variedad Robusta. ▶ Utilice un tipo de café con un tueste más intenso.
El café es demasiado «amargo».	El grado de molido ajustado es demasiado fino.	<ul style="list-style-type: none"> ▶ Ajuste un grado de molido más grueso. → "Ajuste del grado de molido", <i>Página 22</i>
	El tipo de café no es óptimo.	<ul style="list-style-type: none"> ▶ Utilice otro tipo de café.
El café tiene sabor a «quemado».	El grado de molido ajustado es demasiado fino.	<ul style="list-style-type: none"> ▶ Ajuste un grado de molido más grueso. → "Ajuste del grado de molido", <i>Página 22</i>
	El tipo de café no es óptimo.	<ul style="list-style-type: none"> ▶ Utilice otro tipo de café.
	La temperatura del café está ajustada demasiado alta.	<ul style="list-style-type: none"> ▶ Disminuir la temperatura del café. → "Vista general de los ajustes básicos", <i>Página 24</i>

es Solucionar pequeñas averías

Avería	Causa	Solución de averías
Los posos de café no son compactos y están demasiado húmedos.	El grado de molido no está ajustado de modo óptimo.	▶ Ajustar un grado de molido más grueso o más fino. → <i>"Ajuste del grado de molido", Página 22</i>
	No hay suficiente café molido.	▶ Utilizar 2 cucharadas rasas de café molido.
	Los granos de café son demasiado aceitosos.	▶ Utilizar otro tipo de grano.

Transporte, almacenamiento y eliminación de desechos

Aquí se explica cómo preparar el aparato para el transporte y el almacenamiento. Además, se ofrece información sobre cómo desechar los aparatos usados.

Activar la protección contra las bajas temperaturas

Proteger el aparato contra los efectos de las heladas durante el transporte y el almacenamiento.

¡ATENCIÓN!

Los residuos líquidos en el aparato pueden dañar el aparato al transportarlo o almacenarlo.

- ▶ Vaciar el sistema de tubos antes de proceder al transporte o almacenamiento.

Requisitos previos

- El aparato está listo para el funcionamiento.
 - El depósito de agua está lleno.
1. Retirar el recipiente para la leche.
 2. Limpiar la unidad de preparación.
→ "Limpieza de la unidad de preparación", *Página 29*
 3. Colocar un recipiente grande debajo del dispensador de bebidas.
 4. Pulsar  repetidamente hasta que la pantalla muestre "Esp. de leche".
 5. Pulsar **ml** repetidamente hasta que la pantalla muestre 240 ml.
 6. Pulsar **start stop**.
 7. Espere hasta que el aparato expulse vapor.
 8. Retirar el depósito de agua.
- ✓ El aparato se vacía automáticamente.

9. En caso de que aparezca el mensaje "Llenar el depósito de agua", ignorarlo.
10. Vaciar y limpiar el depósito de agua y la bandeja de goteo.
11. Colocar el depósito de agua y la bandeja de goteo.
12. Desconectar el aparato y separarlo de la red eléctrica.

Eliminación del aparato usado

Gracias a la eliminación respetuosa con el medio ambiente pueden reutilizarse materiales valiosos.

1. Desenchufar el cable de conexión de red de la toma de corriente.
2. Cortar el cable de conexión de red.
3. Desechar el aparato conforme a la normativa medioambiental.



Este aparato está marcado con el símbolo de cumplimiento con la Directiva Europea 2012/19/UE relativa a los aparatos eléctricos y electrónicos usados (Residuos de aparatos eléctricos y electrónicos RAEE). La directiva proporciona el marco general válido en todo el ámbito de la Unión Europea para la retirada y la reutilización de los residuos de los aparatos eléctricos y electrónicos.

Servicio de Asistencia Técnica

Si tiene preguntas, si no puede subsanar una avería en el aparato o si éste debe repararse, diríjase al Servicio de Asistencia Técnica.

Muchos problemas pueden solucionarse con la información sobre sub-sanación de averías contenida en estas instrucciones o en nuestra página web. Si este no es el caso, póngase en contacto con el Servicio de Asistencia Técnica.

Nosotros siempre encontramos la solución adecuada.

Garantizamos que el personal cualificado del servicio de atención al cliente siempre reparará su aparato con repuestos originales, ya sea en caso de garantía o una vez que haya expirado la garantía de fabricante.

Las piezas de repuesto originales relevantes para el funcionamiento conforme al reglamento sobre diseño ecológico se pueden adquirir en nuestro Servicio de Asistencia Técnica durante al menos 10 años a partir de la fecha de introducción en el mercado del aparato dentro del Espacio Económico Europeo.

Nota: La intervención del Servicio de Asistencia Técnica es gratuita en el marco de las condiciones de garantía del fabricante.

Para obtener información detallada sobre el periodo de validez de la garantía y las condiciones de garantía en su país, póngase en contacto con nuestro Servicio de Asistencia Técnica o con su distribuidor, o bien consulte nuestra página web.

Cuando se ponga en contacto con el Servicio de Asistencia Técnica, no olvide indicar el número de producto (E-Nr.) y el número de fabricación (FD) del aparato.

Los datos de contacto del Servicio de Asistencia Técnica se encuentran en el directorio adjunto al final de las instrucciones o en nuestra página web.

Número de producto (E-Nr.) y número de fabricación (FD)

El número de producto (E-Nr.) y el número de fabricación (FD) se encuentran en la placa de características del aparato.

Para volver a encontrar rápidamente los datos del aparato o el número de teléfono del Servicio de Asistencia Técnica, puede anotar dichos datos.

Condiciones de garantía

Usted tiene derecho a recibir prestaciones para su aparato en concepto de garantía siempre que se cumplan las siguientes condiciones.

CONDICIONES DE GARANTIA PAE
Siemens se compromete a reparar o reponer de forma gratuita durante un período de 24 meses, a partir de la fecha de compra por el usuario final, las piezas cuyo defecto o falta de funcionamiento obedezca a causas de fabricación, así como la mano de obra necesaria para su reparación, siempre y cuando el aparato sea llevado por el usuario al taller del Servicio Técnico Autorizado por Siemens. En el caso de que el usuario solicitara la visita del Técnico Autorizado a su domicilio para la reparación del aparato, estará obligado el usuario a pagar los gastos del desplazamiento. Esta garantía no incluye: lámparas, cristales, plásticos, ni piezas estéticas, reclamadas después del primer uso, ni averías producidas por causas ajenas a la fabricación o por uso no doméstico. Igualmente no están amparadas por esta garantía las averías o falta de funcionamiento producidas por causas no imputables al aparato (manejo inadecuado del mismo, limpiezas, voltajes e instalación incorrecta) o falta de seguimiento de las instrucciones de funcionamiento y mantenimiento que para cada aparato

to se incluyen en el folleto de instrucciones. Para la efectividad de esta garantía es imprescindible acreditar por parte del usuario y ante el Servicio Autorizado de Siemens, la fecha de adquisición mediante la correspondiente FACTURA DE COMPRA que el usuario acompañará con el aparato cuando ante la eventualidad de una avería lo tenga que llevar al Taller Autorizado. La intervención en el aparato por personal ajeno al Servicio Técnico Autorizado por Siemens, significa la pérdida de garantía. **GUARDE POR TANTO LA FACTURA DE COMPRA.** Todos nuestros técnicos van provistos del correspondiente carnet avalado por ANFEL (Asociación Nacional de Fabricantes de Electrodomésticos) que le acredita como Servicio Autorizado de Siemens.

Características técnicas

Aquí puede encontrar cifras y hechos relativos a su aparato.

Tensión	220-240 V ~
Frecuencia	50 Hz
Potencia de conexión	1500 W
Presión máxima de la bomba, estática	15 bar
Capacidad máxima del depósito de agua (sin filtro)	1,7 l
Capacidad máxima del depósito de café en grano	270 g
Longitud del cable de alimentación	100 cm
Altura del aparato	37,3 cm
Anchura del aparato	27,6 cm
Profundidad del aparato	45,2 cm
Peso, vacío	8-9 kg
Tipo de molinillo	Cerámica

Índice

Segurança	46	Tirar uma bebida com espuma de leite.....	57
Indicações gerais	46	Tirar uma bebida de café com espuma de leite.....	58
Utilização correta.....	46	Preparar bebidas especiais	58
Limitação do grupo de utilizadores.....	46	Tirar espuma de leite	58
Instruções de segurança.....	47	Obter água quente	59
Proteção do meio ambiente e poupança.....	51	Definições para bebidas	59
Eliminação da embalagem	51	Filtro de água	61
Poupança de energia.....	51	Fecho de segurança para crianças	61
Instalação e ligação	51	Ativar o fecho de segurança para crianças.....	61
Âmbito de fornecimento.....	51	Desativar o fecho de segurança para crianças	62
Instalar e ligar o aparelho	51	Aquecimento para chávenas¹.....	62
Familiarização	52	Regulações base.....	62
Aparelho	52	Vista geral das regulações base ...	62
Elementos de comando	52	Alteração das regulações base	63
Visor	52	Limpeza e manutenção.....	63
Vista geral de bebidas	53	Apto para máquina de lavar loiça.....	63
Acessórios	53	Produtos de limpeza	64
Antes da primeira utilização.....	54	Limpeza do aparelho	65
Efetuar a primeira colocação em funcionamento.....	54	Limpar o aparta gotas e o depósito de borras de café.....	65
Encher o depósito de água	54	Limpar o compartimento do café em pó	66
Encher o depósito para café em grão	54	Limpar o sistema de leite.....	66
Regular o idioma.....	54	Limpar a unidade de infusão	67
Regular a dureza da água	55	Programa de manutenção	67
Indicações gerais.....	55	Eliminar anomalias	71
Operação base	56	Indicações no painel de indicações.....	71
Ligar ou desligar o aparelho.....	56	Falhas de funcionamento.....	73
Tirar uma bebida.....	56	Problema de resultado.....	75
Tirar uma bebida de café de grãos frescos	56		
Tirar uma bebida de café de grãos moídos	57		

¹ Conforme o equipamento do aparelho

Transportar, armazenar e eliminar	78
Ativar a proteção contra congelamento.....	78
Eliminar o aparelho usado	78
Serviço de Assistência Técnica ...	78
Número do produto (E-Nr.) e número de fabrico (FD).....	79
Condições de garantia.....	79
Dados técnicos	79



Segurança

Observe as informações sobre a segurança, de modo a poder usar o seu aparelho de forma segura.

Indicações gerais

Encontra aqui informações gerais sobre este manual.

- Leia atentamente este manual. Só assim poderá utilizar o aparelho de forma segura e eficiente.
- Estas instruções destinam-se ao utilizador do aparelho.
- Respeite as indicações de segurança e de aviso.
- Guarde estas instruções e as informações sobre o produto para posterior utilização ou para entregar a futuros proprietários.
- Examine o aparelho depois de o desembalar. Se detetar danos de transporte, não ligue o aparelho.

Utilização correta

Para um uso seguro e correto do aparelho, respeite as indicações relativas à utilização correta.

O aparelho apenas pode ser utilizado:

- de acordo com este manual de instruções.
- para preparar bebidas quentes.
- para uso doméstico e em espaços fechados domésticos.
- a uma altitude de 2000 m acima do nível do mar.

Desligue o aparelho da corrente quando:

- limpar o aparelho.

Limitação do grupo de utilizadores

Evite riscos para crianças e pessoas vulneráveis.

Este aparelho pode ser utilizado por crianças a partir dos 8 anos e por pessoas com capacidades físicas, sensoriais ou mentais reduzidas ou com falta de experiência e/ou conhecimentos, se forem devidamente supervisionadas ou instruídas na utilização com segurança do aparelho e tiverem compreendido os perigos daí resultantes.

As crianças não devem brincar com o aparelho.

A limpeza e a manutenção pelo utilizador não devem ser realizadas por crianças, a não ser que tenham uma idade igual ou superior a 8 anos e se encontrem sob vigilância.

As crianças menores de 8 anos devem manter-se afastadas do aparelho e do cabo de ligação.

Instruções de segurança

Respeite estas indicações de segurança sempre que utilizar o aparelho.

⚠ AVISO – Perigo de asfixia!

- As crianças podem colocar o material de embalagem sobre a cabeça ou enrolar-se no mesmo e sufocar.
 - ▶ Manter o material de embalagem fora do alcance das crianças.
 - ▶ Não permitir que as crianças brinquem com o material de embalagem.
- As crianças podem inalar ou engolir peças pequenas e sufocar.
 - ▶ Manter as peças pequenas fora do alcance das crianças.
 - ▶ Não permitir que as crianças brinquem com peças pequenas.

⚠ AVISO – Perigo de choque elétrico!

- As instalações indevidas são perigosas.
 - ▶ Ligar e operar o aparelho unicamente de acordo com as indicações na placa de características.
 - ▶ Ligar o aparelho a uma rede elétrica com corrente alternada apenas através de uma tomada com ligação à terra corretamente instalada.
 - ▶ O sistema de ligação à terra da alimentação elétrica doméstica tem de estar corretamente instalado.
- Um aparelho ou um cabo elétrico danificados são objetos perigosos.
 - ▶ Nunca operar um aparelho danificado.

- ▶ Nunca operar um aparelho com a superfície fissurada ou quebrada.
- ▶ Para desligar o aparelho da fonte de alimentação nunca puxar pelo cabo elétrico. Remover o cabo elétrico sempre pela ficha.
- ▶ Se o aparelho ou o cabo elétrico estiver avariado, puxe o cabo ou a ficha da tomada ou desligue o fusível no quadro elétrico.
- ▶ "Contactar a Assistência Técnica." → *Página 78*
- ▶ As reparações no aparelho apenas podem ser realizadas por técnicos qualificados.
- As reparações incorretas são perigosas.
 - ▶ As reparações no aparelho apenas podem ser realizadas por técnicos qualificados.
 - ▶ Para a reparação do aparelho só podem ser utilizadas peças sobresselentes originais.
 - ▶ Se o cabo de alimentação deste aparelho sofrer algum dano, deverá ser substituído pelo fabricante ou pela sua Assistência Técnica, ou por um técnico devidamente qualificado para o efeito, para se evitarem situações de perigo.
- A penetração de humidade pode causar choque eléctrico.
 - ▶ Nunca mergulhar o aparelho ou o cabo eléctrico em água.
 - ▶ Não pode ser derramado nenhum líquido sobre a ficha do aparelho.
 - ▶ Utilize o aparelho apenas em espaços fechados.
 - ▶ Nunca exponha o aparelho a calor intenso e humidade.
 - ▶ Não utilizar aparelhos de limpeza a vapor ou de alta pressão para limpar o aparelho.

⚠ AVISO – Perigo de incêndio!

- O aparelho atinge temperaturas altas.
 - ▶ Ventile suficientemente o aparelho.
 - ▶ Nunca opere o aparelho dentro de um armário.
- É perigosa a utilização de extensões do cabo eléctrico e de adaptadores não homologados.
 - ▶ Não utilizar cabos de extensão ou tomadas múltiplas.

- ▶ Se o cabo elétrico for muito curto, contactar a Assistência Técnica.
- ▶ Utilizar exclusivamente adaptadores homologados pelo fabricante.

⚠ AVISO – Perigo de queimaduras!

Algumas partes do aparelho ficam muito quentes.

- ▶ Nunca toque nas partes quentes do aparelho.
- ▶ Deixe que as partes quentes do aparelho arrefeçam antes de lhes tocar.

⚠ AVISO – Perigo de escaldaduras!

As bebidas acabadas de preparar estão muito quentes.

- ▶ Se necessário, deixar arrefecer as bebidas.
- ▶ Evitar que a pele entre em contacto com líquidos vertidos e vapores.

⚠ AVISO – Perigo de ferimentos!

- Uma utilização errada do aparelho pode colocar o utilizador em perigo.
 - ▶ Utilizar o aparelho apenas conforme a sua utilização correcta.
- Perigo de entalamento dos dedos ao fechar a porta do aparelho.
 - ▶ Ter atenção aos dedos ao fechar a porta do aparelho.
- O moinho roda.
 - ▶ Nunca introduzir as mãos no moinho.

⚠ AVISO – Perigo devido a magnetismo!

O aparelho inclui ímanes permanentes. Estes podem afetar implantes eletrónicos, p. ex., pacemakers ou bombas de insulina.

- ▶ Os portadores de implantes eletrónicos devem manter uma distância mínima de 10 cm em relação ao aparelho.
- ▶ A distância mínima de 10 cm também deve ser mantida em relação ao depósito de água removido.

 **AVISO – Perigo de danos para a saúde!**

A sujidade no aparelho pode ser perigosa para a saúde.

- ▶ Respeitar as indicações de limpeza relativas ao aparelho.

Proteção do meio ambiente e poupança

De modo a proteger o meio ambiente, utilize o seu aparelho de forma eficiente em termos de recursos e elimine corretamente os materiais recicláveis.

Eliminação da embalagem

Os materiais de embalagem são ecológicos e reutilizáveis.

- ▶ Separar os componentes e eliminá-los de acordo com o tipo de material.
Para obter mais informações sobre os procedimentos atuais de eliminação, contacte o seu Agente Especializado ou os Serviços Municipais da sua zona.

Poupança de energia

Se respeitar estas indicações, o seu aparelho irá consumir menos energia.

Regular o intervalo do desligar automático para o valor mínimo.

- + Se o aparelho não estiver a ser utilizado, desligar-se-á mais cedo.
→ "Regulações base", *Página 62*

Não interromper a tiragem de uma bebida antecipadamente.

- + A quantidade de água ou leite aquecida é utilizada de forma ideal.

Descalcificar o aparelho com regularidade.

- + Os depósitos calcários aumentam o consumo de energia.

Instalação e ligação

Aqui obtém informações sobre onde e como instalar o seu aparelho. Ficará também a saber como ligar o aparelho à corrente elétrica.

Âmbito de fornecimento

Depois de desembalar o aparelho, há que verificar todas as peças quanto a danos de transporte e se o material fornecido está completo.

→ Fig. 1

A	Máquina de café
B	Tubo de leite e tubo de aspiração
C	Manual de instruções
D	Pastilhas de limpeza ¹
E	Pastilhas de descalcificação ¹
F	Tiras para medição da dureza da água
G	Filtro de água ¹

¹ Conforme o equipamento do aparelho

Instalar e ligar o aparelho

ATENÇÃO!

Perigo de danificar o aparelho. Uma colocação em funcionamento inadequada pode danificar o aparelho.

- ▶ Utilizar o aparelho apenas em espaços sem gelo.
- ▶ Se o aparelho tiver sido transportado ou armazenado a uma temperatura inferior a 0 °C, antes da colocação em funcionamento aguardar 3 horas à temperatura ambiente.
- ▶ Depois de cada ligação, aguardar aprox. 5 segundos.

1. Remova as películas de proteção existentes.

pt Familiarização

2. Coloque o aparelho sobre uma superfície plana, impermeável e com suficiente capacidade de carga.
3. Ligue a ficha do aparelho a uma tomada de ligação à terra isolada e instalada corretamente.

Familiarização

Familiarize-se com os componentes do seu aparelho.

Aparelho

Aqui encontra uma vista geral dos componentes do seu aparelho.

Nota: Dependendo do tipo de aparelho, poderá haver diferenças nas cores e nos pormenores.

→ Fig. 2

1	Depósito de água
2	Tampa do depósito de água
3	Aquecimento para chávenas ¹
4	Tampa aromática
5	Depósito para café em grão
6	Compartimento do café em pó
7	Visor
8	Painel de comandos
9	Cobertura
10	sistema do leite
11	Sistema de saída
12	Porta da câmara de infusão

¹ Conforme o equipamento do aparelho

13	Placa de características
14	Apara gotas

¹ Conforme o equipamento do aparelho

Elementos de comando

Aqui encontra uma vista geral dos símbolos do seu aparelho. Carregue nos símbolos para efetuar uma seleção, começar a tirar uma bebida ou efetuar uma regulação.

Símbolo	Explicação
	Ligar ou desligar o aparelho.
menu 	Abrir ou sair do menu. Nota: As teclas de menu apenas estão visíveis com o menu aberto.
	Navegar para cima no menu.
	Navegar para baixo no menu.
ok	Confirmar ou guardar no menu.
	Voltar no menu.
	Tirar duas chávenas.
	Selecionar a intensidade do café.
ml	Ajustar a capacidade de enchimento.
start stop	Iniciar ou parar o processo.

Visor





O visor exibe as bebidas selecionadas, as regulações, as possibilidades de regulação e as mensagens relativas ao estado operacional.

O visor exibe informações e ações adicionais. As informações são ocultadas após algum tempo ou depois de premir uma tecla. As ações são ocultadas depois de terem sido executadas.

Vista geral de bebidas

O seu aparelho permite preparar uma grande variedade de diferentes bebidas.

Seleção rápida

Símbolo	Designação	Explicação	Categoria
	Expresso	Café curto. A servir de preferência em chávenas de café pequenas e grossas. Aqueça previamente as chávenas com água quente.	→ "Tirar uma bebida de café de grãos frescos", Página 56 → "Tirar uma bebida de café de grãos moídos", Página 57
	Café	Café com uma camada de creme ou grande chávena de café preparado segundo o método expresso.	→ "Tirar uma bebida de café de grãos frescos", Página 56 → "Tirar uma bebida de café de grãos moídos", Página 57
	Cappuccino	Expresso com leite espumoso. A servir preferencialmente em chávenas pequenas.	→ "Tirar uma bebida de café com espuma de leite", Página 58
	LatteMacchiato	Uma especialidade de café de três camadas: em baixo leite quente, no meio expresso, em cima espuma de leite. É servido preferencialmente num copo.	→ "Tirar uma bebida de café com espuma de leite", Página 58
	Bebidas especiais	Tirar outras bebidas.	→ "Preparar bebidas especiais", Página 58

Acessórios

Utilize acessórios originais. Estes destinam-se especificamente ao seu aparelho. Aqui obtém uma visão geral dos acessórios do seu aparelho.

Acessórios	Comércio	Assistência Técnica
Pastilhas de limpeza	TZ80001A TZ80001B	00312097 00312098
Pastilhas de descalcificação	TZ80002A TZ80002B	00312094 00312095
Filtro de água	TZ70003	00575491
Filtro de água, embalagem de 3 unidades	TZ70033	-
Pano de microfibras	-	00460770
Kit de conservação	TZ80004A	00312105

Acessórios	Comércio	Assistência Técnica
	TZ80004B	00312106

Antes da primeira utilização

Efetue as regulações base. Limpe o aparelho e as peças individuais.

Efetuar a primeira colocação em funcionamento

- ▶ Após a ligação à corrente, efetuar as regulações para a primeira colocação em funcionamento.

Nota: A indicação automática para a seleção do idioma e da dureza da água apenas é exibida ao ligar pela primeira vez.

Dica: Pode alterar as regulações em qualquer momento.

→ "Regulações base", *Página 62*

Encher o depósito de água

Encha o depósito de água diariamente com água limpa, fria e sem gás.

1. Abrir a tampa.
2. Retirar o depósito de água pelo puxador integrado.
3. Lavar o depósito de água.
4. Encher o depósito de água até à marca "max".
5. Colocar o depósito de água a direito no suporte.
6. Fechar a tampa.

Encher o depósito para café em grão

ATENÇÃO!

Os grãos inadequados podem entupir o moinho.

- ▶ Utilizar unicamente misturas de grão de café puras e torradas para máquinas de café expresso ou totalmente automáticas.
- ▶ Não usar café em grão com cobertura.
- ▶ Não usar café em grão caramelizado.
- ▶ Não usar grãos de café tratados com ingredientes que contenham açúcar.
- ▶ Não adicionar café solúvel.

1. Abrir a tampa.
2. Encher com os grãos de café.



Nas próximas tiragens, o aparelho regula-se em função dos grãos de café.

3. Fechar a tampa.

Dica: Para obter uma qualidade ideal, conserve os grãos de café em local fresco e fechado.

Pode deixar os grãos no depósito para café em grão durante vários dias sem que percam o seu aroma.

Regular o idioma



1. Ligar o aparelho com .
- ✓ O visor exibe o idioma predefinido.
2. Premir  ou  até o visor indicar o idioma desejado.
3. Premir **ok**.

Dica: O idioma pode ser alterado em qualquer altura.

→ "Vista geral das regulações base",
Página 62

Regular a dureza da água

A regulação certa da dureza da água é importante para que o aparelho indique na devida altura quando deve ser feita uma descalcificação. A dureza da água pode ser determinada com as tiras de teste incluídas no fornecimento ou obtida junto dos serviços locais de abastecimento de água.

1. Mergulhar brevemente a tira de teste em água de torneira fresca.
2. Deixar escorrer a tira de teste.
- ✓ A tira de teste indica o nível de dureza da água após 1 minuto.
3. Se estiver instalado um sistema de descalcificação nas instalações domésticas, regular "Sistema de amac."
4. Premir  ou  até o visor indicar a dureza da água desejada.

A tabela apresenta a correspondência entre os níveis e os graus de dureza da água:

Nível	Dureza alemã em °dH	Dureza total em mmol/l
1	1-7	0.18 - 1.25
2	8-14	1.42 - 2.49
3	15-21	2.67 - 3.74
4 ¹	22-30	3.92 - 5.34

¹ Definição de fábrica (pode divergir consoante o tipo de aparelho)

5. Premir **ok**.
6. Verificar se o depósito para café em grão está cheio.
7. Verificar se o depósito de água está cheio.

8. Premir **ok**.

✓ O aparelho faz o enxaguamento.

Dica: A dureza da água pode ser alterada em qualquer altura.

→ "Vista geral das regulações base",
Página 62

Indicações gerais

Respeite as indicações, de modo a tirar o maior proveito do seu aparelho.

Notas

- O aparelho sai de fábrica programado com as regulações standard para o funcionamento ideal.
- O moinho está ajustado de fábrica para uma operação ideal. Se o café só sair às gotas ou demasiado fino e tiver pouca espuma, pode ajustar o grau de moagem com o moinho em funcionamento.
→ "Regular o grau de moagem",
Página 60
- O aparelho desliga-se automaticamente se não for operado durante um determinado tempo. "Pode alterar o tempo de duração nas regulações base." → Página 62
- Durante a utilização, podem formar-se gotas de água nas ranhuras de ventilação e na tampa do compartimento do café em pó.
- Por motivos técnicos, pode sair vapor do aparelho.

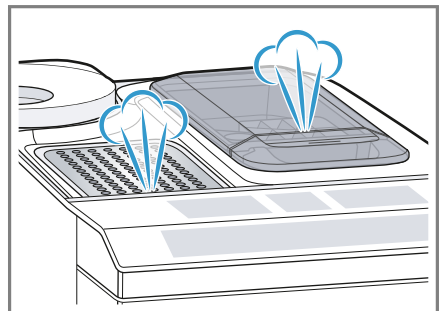

Dicas

- "Pode desligar os sons das teclas nas regulações base."
→ *Página 62*
- Na primeira utilização do seu aparelho, se tiver executado um programa de manutenção ou não tiver utilizado o seu aparelho durante um longo período, a primeira bebida ainda não tem todo o aroma desejado e não deve ser bebida.
- Pode obter um creme duradouro, cremoso e consistente depois de ter colocado o seu aparelho em funcionamento e de ter tirado algumas chávemas.

Operação base

Aqui obtém as informações essenciais sobre a operação do seu aparelho.

Ligar ou desligar o aparelho

- ▶ Ligar ou desligar o aparelho com .

Ao ligar, o visor exibe o logótipo da Siemens. Ao ligar e desligar o aparelho faz uma lavagem automática. Ao desligar o aparelho, o vapor é libertado para efeitos de limpeza para o apara gotas. Durante o processo de lavagem, o visor apresenta uma gota. Se quando ligar o aparelho este ainda estiver quente ou se não tiver sido tirada uma bebida antes de desligar, o aparelho não lava.

Tirar uma bebida

Fique a saber como preparar uma bebida à sua escolha.

AVISO

Perigo de escaldaduras!

As bebidas acabadas de preparar estão muito quentes.

- ▶ Se necessário, deixar arrefecer as bebidas.
- ▶ Evitar que a pele entre em contacto com líquidos vertidos e vapores.

Dicas

- Pode seleccionar a bebida desejada diretamente através das teclas de seleção rápida. O visor apresenta-lhe a bebida e as regulações atuais.
- Além das bebidas que pode preparar através das teclas de seleção rápida, o seu aparelho dispõe de outras bebidas.
→ *"Preparar bebidas especiais", Página 58*
- Pode ajustar a bebida ao seu gosto individual.
→ *"Definições para bebidas", Página 59*

Notas

- Se não alterar nenhuma regulação durante aprox. 5 segundos, o aparelho sai do modo de regulação. As regulações são memorizadas automaticamente.
- Em algumas regulações, o café é preparado em vários passos. Aguarde até o processo estar totalmente concluído.

Tirar uma bebida de café de grãos frescos

1. Colocar uma chávema pré-aquecida sob o sistema de saída.
 2. Prima o símbolo de bebida para uma bebida de café sem leite.
- ✓ O visor apresenta a bebida e as regulações atuais.
→ *"Definições para bebidas", Página 59*

3. Se necessário, alterar as regulações:

- Ajustar a capacidade de enchimento com **ml**.
→ *"Ajustar a quantidade", Página 59*
- Ajustar a intensidade do café com \emptyset .
→ *"Ajustar a intensidade do café", Página 59*

4. Prima ^{start}/_{stop}.

Os grãos de café são moídos na hora para cada ciclo de preparação.

- ✓ O café é preparado e depois corre para a chávina.

Dicas

- Pode interromper a preparação antecipadamente com ^{start}/_{stop}.
- Fique a saber como tirar bebidas de café com leite.
→ *"Tirar uma bebida com espuma de leite", Página 57*

Tirar uma bebida de café de grãos moídos

ATENÇÃO!

O compartimento do café em pó pode entupir.

- ▶ Não use café em grão.
- ▶ Não utilize café solúvel.
- ▶ Elimine os restos de pó no compartimento do café em pó com um pincel suave.

Nota

As seguintes seleções não estão disponíveis na preparação com café moído:

- Duas chávina em simultâneo
- Intensidade do café
- "duplo"

1. Colocar uma chávina pré-aquecida sob o sistema de saída.

2. Premir o símbolo correspondente à bebida desejada.

3. Prima \emptyset as vezes necessárias até o visor indicar "Café em pó".

4. Abrir o compartimento do café em pó.

5. Encha, no máximo, 2 colheres de medida de café em pó, máx. 12 g.

6. Feche o compartimento do café em pó.

7. Prima ^{start}/_{stop}.

- ✓ O café é preparado e depois corre para a chávina.

Dicas

- Pode interromper a preparação antecipadamente com ^{start}/_{stop}.
- Repita a operação se desejar preparar outra bebida com café moído.
- Adicione o café em pó sempre pouco tempo antes de iniciar a preparação de bebidas.

Tirar uma bebida com espuma de leite

O seu aparelho permite preparar bebidas de café com espuma de leite.

⚠ AVISO

Perigo de queimaduras!

O sistema de leite fica muito quente.

- ▶ Nunca tocar no sistema de leite quente.
- ▶ Deixar o sistema de leite quente arrefecer antes de lhe tocar.

ATENÇÃO!

Os restos de leite podem secar e são muito difíceis de remover.

- ▶ Limpar o sistema de leite após cada utilização.
→ *"Limpar o sistema de leite", Página 66*

Dica: Também pode utilizar bebidas vegetais em vez do leite, p. ex. de soja.



Nota: A qualidade da espuma de leite depende do tipo do leite utilizado ou da bebida vegetal.

Tirar uma bebida de café com espuma de leite

Condições prévias

- O tubo de leite está ligado.
 - O tubo de aspiração está ligado.
1. Mergulhar o tubo de aspiração no leite.
 2. Colocar uma chávena pré-aquecida sob o sistema de saída.
 3. Premir o símbolo de bebida para uma bebida de café com leite.
 - ✓ O visor apresenta a bebida e as regulações atuais.
→ *"Definições para bebidas", Página 59*
 4. Se necessário, alterar as regulações:
 - Ajustar a capacidade de enchimento com **ml**.
→ *"Ajustar a quantidade", Página 59*
 - Ajustar a intensidade do café com **Ø**.
→ *"Ajustar a intensidade do café", Página 59*
 - Utilizar o compartimento do café em pó.
→ *"Tirar uma bebida de café de grãos moídos", Página 57*
 5. Premir  e aguardar até o processo estar concluído.

Após a preparação, o sistema de leite é limpo automaticamente com um golpe de vapor breve.

Dica: Prima  se desejar parar a preparação antecipadamente. Prima  se desejar parar a preparação completa.

Preparar bebidas especiais

Além das bebidas que pode preparar através das teclas de seleção rápida, o seu aparelho dispõe de outras bebidas.

- ▶ Premir várias vezes .
→ *"Vista geral de bebidas", Página 53*

Tirar espuma de leite



AVISO

Perigo de queimaduras!

O sistema de leite fica muito quente.

- ▶ Nunca tocar no sistema de leite quente.
- ▶ Deixar o sistema de leite quente arrefecer antes de lhe tocar.

Condições prévias

- O tubo de leite está ligado.
 - O tubo de aspiração está ligado.
1. Mergulhar o tubo de aspiração no leite, p. ex. Tetrapack.
 2. Colocar uma chávena pré-aquecida sob o sistema de saída.
 3. Premir  as vezes necessárias até o visor indicar "Esp. de leite".
 4. Se necessário, alterar a regulação:
 - Ajustar a capacidade de enchimento com **ml**.
→ *"Ajustar a quantidade", Página 59*
 5. Premir .
 - ✓ A espuma de leite sai do sistema de saída.
 6. Premir  para parar a preparação.

Obter água quente





AVISO

Perigo de queimaduras!

- sistema de leite fica muito quente.
- ▶ Nunca tocar no sistema de leite quente.
- ▶ Deixar o sistema de leite quente arrefecer antes de lhe tocar.

Nota: Se o sistema de leite não for limpo podem passar pequenas quantidades de leite para a água.

Condições prévias

- O sistema de leite está limpo.
→ *"Limpar o sistema de leite", Página 66.*
 - O tubo do leite foi retirado.
1. Colocar uma chávena pré-aquecida sob o sistema de saída.
 2. Prima  as vezes necessárias até o visor indicar "Água quente".
 3. Se necessário, alterar a regulação:
 - Ajustar a capacidade de enchimento com **ml**.
→ *"Ajustar a quantidade", Página 59*
 4. Premir .
Quando surgir a mensagem "Por favor, remova o tubo de leite.", retirar o tubo de leite e premir .
✓ A água quente sai do sistema de saída.
 5. Premir  para parar a preparação.

Definições para bebidas

Prepare uma bebida ao seu gosto.

Ajustar a intensidade do café

1. Premir o símbolo correspondente à bebida desejada.
2. Prima  para selecionar a intensidade do café.

Pode seleccionar as seguintes intensidades do café:

- "suave"
- "normal"
- "forte"
- "muito forte"
- "duplo"

Nota: A regulação "duplo" não está disponível para todas as bebidas e quantidades de bebida.

Dica: Para obter um café com um sabor intenso, selecione uma intensidade elevada do café para uma quantidade também elevada.

Selecionar café solúvel

1. Premir o símbolo correspondente à bebida desejada.
2. Premir  as vezes necessárias até o visor indicar "Café em pó".
→ *"Tirar uma bebida de café de grãos moídos", Página 57*

aromaDouble Shot

Pode tirar um café especialmente intenso se utilizar a regulação "duplo". Quanto mais tempo o café for preparado, maior será a quantidade libertada de substâncias amargas e aromas indesejados. As substâncias amargas e os aromas indesejados prejudicam o sabor e a digestão do café. Para que sejam libertadas apenas as substâncias aromáticas saborosas e agradáveis, quando é atingida a metade da quantidade a preparar, são novamente moídos e escaldados grãos de café.

Nota: A regulação "duplo" não está disponível para todas as bebidas e quantidades de bebida.

Ajustar a quantidade

1. Premir o símbolo correspondente à bebida desejada.

2. Premir **ml** as vezes necessárias até o visor indicar a quantidade de enchimento desejada.



Tirar duas chávenas em simultâneo

Em função do tipo de aparelho, no caso de determinadas bebidas pode preparar duas chávenas ao mesmo tempo.

Nota

A função "Tirar duas chávenas" não está disponível para as seguintes seleções:

- "Café em pó"
- "duplo"
- Quantidade de enchimento inferior a 35 ml

1. Premir o símbolo correspondente à bebida desejada.
2. Prima .
 - ✓ O visor indica a regulação.
3. Coloque duas chávenas à esquerda e à direita do sistema de saída.
4. Premir .

A bebida é preparada em 2 passos. Os grãos são moídos em 2 processos de moagem.

- ✓ A bebida é preparada e sai, em seguida, para a chávena.
5. Aguarde até o processo estar concluído.

Moinho

O seu aparelho possui um moinho regulável que lhe permite ajustar individualmente o grau de moagem dos grãos de café.

Regular o grau de moagem

Regule o grau de moagem desejado enquanto os grãos de café estão a ser moídos.

AVISO

Perigo de ferimentos!



O moinho roda.

- ▶ Nunca introduzir as mãos no moinho.

ATENÇÃO!

Perigo de danificar o moinho. A regulação indevida do grau de moagem pode danificar o moinho.

- ▶ O grau de moagem só deve ser regulado com o moinho a trabalhar.
- ▶ Regular o grau de moagem com o seletor rotativo.

Grau de moagem	Regulação
Grau de moagem fino para grãos bem torrados.	Rodar o seletor rotativo no sentido contrário ao dos ponteiros do relógio. 
Grau de moagem grosso para grãos pouco torrados.	Rodar o seletor rotativo no sentido dos ponteiros do relógio. 

A regulação do grau de moagem apenas tem efeito depois da segunda chávena de café.

Dica: Se o café só sair às gotas regular o moinho para uma moagem mais grossa.

Se o café sair demasiado fino e tiver pouca espuma regular o moinho para uma moagem mais fina.

Filtro de água

Um filtro de água evita os depósitos calcários e reduz as impurezas na água.

Inserir e ativar o filtro de água





ATENÇÃO!

Possível dano no aparelho devido a calcário.

- ▶ Substituir o filtro de água atempadamente.
- ▶ Substituir o filtro de água o mais tardar após 2 meses.

Nota: Substitua o filtro de água quando o visor indicar "Substituir fil. água".

Se não colocar um filtro novo, selecione "Sem filtro" e siga as instruções no visor.

1. Mergulhar o filtro de água num copo de água e apertar ligeiramente os lados até que não saiam mais bolhas de ar.
→ Fig. 3
2. Premir **menu** .
3. Com  ou  "Filtro água" e prima **ok**.
4. Com  ou  "Ativar novo filtro" ou selecione "Substituir fil. água" e prima **ok**.
5. **Nota:** Se não colocar um filtro novo, selecione "Sem filtro" nas regulações do menu.
Comprima o filtro de água firmemente no depósito de água e prima **ok**.
→ Fig. 4
6. Encha o depósito de água com água até à marca "max" e prima **ok**.
7. Ligar o tubo de leite ao sistema de leite e ao tubo de aspiração.
8. Inserir a extremidade do tubo de aspiração no tabuleiro apanha-gotas.

9. Coloque um recipiente com 1 l de capacidade de volume por baixo do sistema de saída e prima **ok**.
 - ✓ O filtro é lavado e é exibida a indicação "Lavagem concluída."
 - ✓ O aparelho está pronto a funcionar.

Dicas

- Troque o filtro de água por motivos higiénicos.
- Com um filtro de água, o seu aparelho tem de ser descalcificado com menos frequência.
- Se o aparelho não for utilizado durante um período de tempo longo, p. ex., férias, antes de utilizar o filtro de água, lave-o tirando uma chávena de água quente.
- Pode adquirir o filtro de água no comércio ou na Assistência Técnica.
→ "Acessórios", *Página 53*
- Fique a saber como colocar o filtro de água.
→ "Inserir e ativar o filtro de água", *Página 61*

Fecho de segurança para crianças

O aparelho pode ser bloqueado para proteger as crianças contra escaldões e queimaduras.

Ativar o fecho de segurança para crianças

- ▶ Premir **ml** pelo menos 3 segundos.
- ✓ O visor indica "Bloq. crianças ativo. Para desativar prima "ml" por 3 s".

Desativar o fecho de segurança para crianças

- ▶ Premir **ml** pelo menos 3 segundos.
- ✓ O visor indica "Bloq. crianças desativado."

Aquecimento para chávenas¹

Pode pré-aquecer as chávenas com o aquecimento para chávenas.

AVISO

Perigo de queimaduras!

O aquecimento para chávenas fica muito quente.

- ▶ Nunca tocar no aquecimento quente para chávenas.
- ▶ Deixar o aquecimento para chávenas arrefecer antes de lhe tocar.

Dicas

- O aquecimento para chávenas pode ser ativado e desativado nas regulações base.
→ *"Vista geral das regulações base", Página 62*
- Para aquecer as chávenas de forma ideal, coloque-as com o fundo da chávena sobre o aquecimento.

Regulações base

Pode regular o seu aparelho de acordo com as suas necessidades e aceder a funções adicionais.

Vista geral das regulações base

Regulação	Seleção	Descrição
Limpeza	Sistema do leite Descalcificar Limpar calc'nClean	Iniciar os programas de manutenção. → <i>"Programa de manutenção", Página 67</i>
Aquec. chávenas ¹	Aquec. cháv. desl. ² Aquec. cháv. lig.	Ligar ou desligar o aquecimento para chávenas. → <i>"Aquecimento para chávenas¹", Página 62</i>
Filtro água	Ativar novo filtro Sem filtro	Regular a utilização do filtro de água.

¹ Conforme o equipamento do aparelho

² Definição de fábrica (pode divergir consoante o tipo de aparelho)







¹ Conforme o equipamento do aparelho

Regulação	Seleção	Descrição
Temp. café	normal alta máx.	Regular a temperatura para bebidas de café. Nota: A regulação tem efeito em todos os tipos de preparação.
Idiomas	Ver a seleção no aparelho.	Regular o idioma do menu. As alterações ficam imediatamente visíveis no visor.
Deslig. autom.	Ver a seleção no aparelho.	Regular o período de tempo após o qual o aparelho se desliga automaticamente após a última preparação de bebida.
Dureza da água	1 (suave) 2 (média) 3 (dura) 4 (muito dura) ² Sistema de amaciamento da água	Regular o aparelho em função da dureza da água local. → "Regular a dureza da água", Página 55
Sons botões	Sons botões lig. ² Sons botões desl.	Ligar ou desligar os sons das teclas.
Def. de fábrica	Repor tudo? Continuar: OK Cancelar: ←	Repor as regulações de fábrica. Nota: Todas as regulações individuais são eliminadas e repostas para as definições de fábrica.

¹ Conforme o equipamento do aparelho

² Definição de fábrica (pode divergir consoante o tipo de aparelho)

Alteração das regulações base

1. Premir **menu** .
2. Selecionar a regulação base desejada com  ou  e premir **ok**.
- ✓ O visor exibe as possibilidades de regulação e os símbolos de navegação acendem-se. O visor indica a regulação atual.
3. Selecionar a seleção desejada com  ou  e premir **ok**.
- ✓ A definição está guardada.
4. Voltar com .
5. Premir **menu**  para sair do menu.

Limpeza e manutenção

Para que o seu aparelho se mantenha durante muito tempo operacional, deve proceder a uma limpeza e manutenção cuidadosa do mesmo.

Apto para máquina de lavar loiça

Fique a saber que peças podem ser lavadas na máquina de lavar loiça.

ATENÇÃO!

Algumas peças são sensíveis à temperatura e podem ficar danificadas ao serem lavadas na máquina de lavar loiça.

- ▶ Tenha em atenção o manual de instruções da máquina de lavar loiça.
- ▶ Lave na máquina de lavar loiça apenas as peças adequadas para tal.
- ▶ Utilize apenas programas que não aqueçam a água acima de 60 °C.

Apto para a máquina de lavar loiça

- Apara gotas
 - Tabuleiro apanha-gotas
 - Grelha apara-gotas
 - Depósito de borras de café
 - Indicação mecânica do nível de enchimento
- Sistema de leite com adaptador
- Compartimento do café em pó com portinhola



Não apto para máquina de lavar loiça

- Depósito de água
- Tampa do depósito de água
- Tampa aromática
- Unidade de infusão
- Cobertura da saída de bebidas



Produtos de limpeza

Fique a saber quais são os produtos de limpeza adequados para o seu aparelho.

⚠ AVISO

Perigo de danos graves para a saúde!

Os líquidos de limpeza podem ser prejudiciais para a saúde.

- ▶ Os líquidos de limpeza jamais devem ser bebidos.

- ▶ Utilizar produtos de descalcificação e limpeza conforme o indicado e respeitar as respetivas indicações de segurança.

ATENÇÃO!

Os produtos de limpeza inadequados podem danificar a superfície do aparelho.

- ▶ Não utilizar detergentes agressivos ou abrasivos.
- ▶ Não utilizar detergentes que contêm álcool ou álcool etílico.
- ▶ Não utilize esfregões de palha-d'aço ou esponjas abrasivas.
- ▶ Não utilizar ácido cítrico, vinagre ou produtos à base de vinagre para descalcificar.
- ▶ Utilizar exclusivamente pastilhas adequadas para limpar e descalcificar.
- ▶ Não utilizar agente descalcificante com ácido fosfórico.

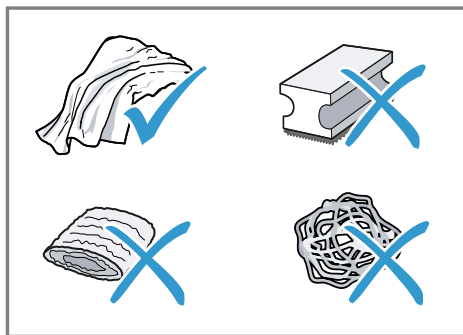

Dicas

- Utilize pastilhas de descalcificação e de limpeza desenvolvidas especialmente para o seu aparelho. Também pode comprar pastilhas através da Assistência Técnica. → "Acessórios", Página 53
- Lave cuidadosamente os novos panos de limpeza em esponja, de modo a remover sais que lhes possam estar aderentes. Os sais

podem causar uma película de ferrugem nas superfícies de aço inoxidável.

- De modo a evitar a formação de corrosão, remova sempre de imediato os resíduos de calcário, de café, de leite e de soluções de limpeza e de descalcificação.

Limpeza do aparelho



AVISO

Perigo de choque elétrico!

A penetração de humidade pode provocar choques elétricos.

- ▶ Nunca mergulhar o aparelho ou o cabo elétrico em água.
- ▶ Não pode ser derramado nenhum líquido sobre a ficha do aparelho.
- ▶ Não utilizar aparelhos de limpeza a vapor ou de alta pressão para limpar o aparelho.



AVISO

Perigo de queimaduras!

Algumas partes do aparelho ficam muito quentes.

- ▶ Nunca toque nas partes quentes do aparelho.
- ▶ Deixe que as partes quentes do aparelho arrefeçam antes de lhes tocar.

1. Desligue o aparelho da fonte de alimentação.
2. Limpe a caixa, as superfícies brilhantes e o painel de comandos com um pano de microfibras.
→ "Acessórios", *Página 53*
3. Depois de tirar uma bebida, limpe o sistema de saída com um pano macio e húmido.
4. Se o aparelho não for utilizado durante um período de tempo longo como, por exemplo, férias, limpe bem todo o aparelho, incluindo o

sistema de saída, o sistema de leite, as bandejas e a unidade de infusão.

Nota: O aparelho executa automaticamente um ciclo de lavagem quando é ligado a frio ou quando o desliga depois de tirar café. Deste modo, o sistema limpa-se a si mesmo.

Limpar o aparta gotas e o depósito de borras de café

Limpe e esvazie o aparta gotas e o depósito de borras de café diariamente para prevenir a formação de depósitos.

1. Separar o tubo de leite do sistema de saída.
2. Abra a porta.
3. Retire o aparta gotas e puxe o depósito de borras de café para a frente.
4. Remova e limpe o tabuleiro aparta-gotas.
5. Esvazie e limpe o aparta gotas e o depósito de borras de café.
6. Limpe o interior do aparelho e o alojamento do aparta gotas.

7. Dica

Se pressionar os dois suportes para dentro, pode retirar facilmente a indicação mecânica do nível de enchimento.

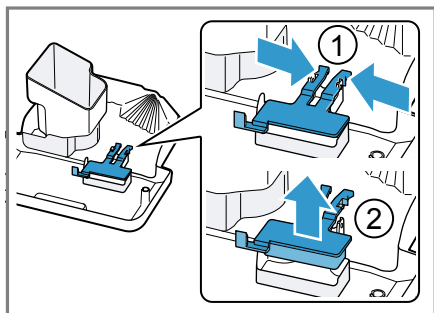

Desmonte a indicação mecânica do nível de enchimento e limpe com um pano húmido.

8. Monte o aparta gotas, o tabuleiro apanha-gotas, o depósito de borras de café e a indicação mecânica do nível de enchimento e coloque no aparelho.
9. Feche a porta.

Limpar o compartimento do café em pó

Dica: Pode limpar o compartimento do café em pó na máquina de lavar loiça.

1. Retirar o compartimento do café em pó na portinhola aberta.
→ Fig. **5**
2. Limpar o compartimento do café em pó com detergente da loiça.
→ Fig. **6**
3. Secar o compartimento do café em pó e colocá-lo no aparelho.

Limpar o sistema de leite

Limpe o sistema de leite com regularidade.

⚠ AVISO

Perigo de queimaduras!

O sistema de leite fica muito quente.

- ▶ Nunca tocar no sistema de leite quente.

- ▶ Deixar o sistema de leite quente arrefecer antes de lhe tocar.

ATENÇÃO!

O aparelho pode ser danificado devido a uma limpeza inadequada.

- ▶ A cobertura do sistema de saída não deve ser colocada na máquina de lavar loiça.

Dicas

- Se desejar uma limpeza especialmente profunda do sistema de leite, pode utilizar o programa de manutenção "Limpar o sistema de leite".
→ "Usar a limpeza do sistema de leite", *Página 68*

- Todos os componentes do sistema de leite podem ser lavados na máquina de lavar loiça.

1. Empurre o sistema de saída totalmente para baixo.
2. Retirar a cobertura para a frente e remover o tubo de leite.
→ Fig. **7**
3. Retirar o sistema de leite a direito pela frente.
→ Fig. **8**
4. Desmontar as partes superior e inferior do sistema de leite.
→ Fig. **9**
5. Separar o tubo de leite do tubo de aspiração.
6. Limpe os componentes com uma solução à base de detergente e um pano macio.
→ Fig. **10**
7. Enxaguar e secar todos os componentes com água limpa.
→ Fig. **11**
8. Após a lavagem, remova cuidadosamente os resíduos de solução existentes no sistema de leite.
9. Montar as partes superior e inferior do sistema de leite.
→ Fig. **12**

10. Encaixar o tubo de leite.
11. Empurre o sistema de saída totalmente para baixo.
12. Colocar o sistema de leite a direito e pela frente do aparelho.
→ Fig. **13**
13. Colocar a cobertura.
14. Empurrar o sistema de saída por completo para cima.
→ Fig. **14**

Limpar a unidade de infusão

Além do processo de lavagem automático, retire e limpe regularmente a unidade de infusão.



AVISO

Perigo de queimaduras!

Algumas partes do aparelho ficam muito quentes.

- ▶ Nunca toque nas partes quentes do aparelho.
- ▶ Deixe que as partes quentes do aparelho arrefeçam antes de lhes tocar.

ATENÇÃO!

Uma limpeza inadequada pode danificar o aparelho.

- ▶ Não utilizar detergente da loiça.
- ▶ Não utilizar produtos de limpeza que contenham vinagre ou ácido.
- ▶ Não lavar na máquina de lavar loiça.

1. Separar o tubo de leite do sistema de saída.
→ Fig. **7**
2. Desligar o aparelho com
3. Abrir a porta da câmara de infusão.
→ Fig. **15**
4. Retirar o aparta gotas com o depósito de borras de café.
→ Fig. **16**
5. Pressionar a alavanca vermelha para cima.

6. Agarrar na unidade de infusão pela pega e extrair cuidadosamente para a frente.
→ Fig. **17**
7. Lavar bem a unidade de infusão sob água corrente quente.
→ Fig. **18**
8. Limpar bem o interior do aparelho com um pano húmido e remover os restos de café.
9. Deixar secar a unidade de infusão e o interior do aparelho.
10. Agarrar na unidade de infusão apenas pela pega.
11. Pressionar a alavanca vermelha para cima.
12. Colocar a unidade de infusão sob a alavanca e empurrar para trás até ao batente.
→ Fig. **19**
- ✓ A alavanca engata.
13. Inserir o aparta gotas com o depósito de borras de café.
→ Fig. **20**
14. Feche a porta.
→ Fig. **21**
A porta apenas pode ser fechada se a unidade de infusão e o aparta gotas estiverem corretamente colocados.

Programa de manutenção

Após determinados espaços de tempo o seu aparelho recomenda a utilização dos programas de manutenção. Utilize os programas de manutenção para realizar uma limpeza profunda do seu aparelho.

ATENÇÃO!

A limpeza e descalcificação não efetuadas de forma adequada ou atempada podem danificar o aparelho.

- ▶ Efetue imediatamente o processo de descalcificação de acordo com as instruções.

pt Limpeza e manutenção

- ▶ Nunca adicione pastilhas de descalcificação ou outros produtos no compartimento do café em pó.

Dependendo da dureza da água e da utilização do aparelho, após um aviso prévio o visor exibe as seguintes mensagens:

- "Por favor, lave sistema do leite."
- "Descalcificação necessária. Por favor, prima menu por 3 s."
- "Limpeza necessária. Por favor, prima menu por 3 s."
- "calc'nClean necess. Por favor, prima menu por 3 s"

Notas

- O visor exibe o progresso do processo.
- Se a descalcificação do seu aparelho não for efetuada atempadamente, o visor exibe "Descalc. em atraso. Aparelho bloqueado. Por favor, prima menu por 3 s."
- Se o seu aparelho estiver bloqueado, só pode voltar a operá-lo depois de efetuar o processo de descalcificação.
- Se interromper inadvertidamente o programa de manutenção, tem de o repor.
→ *"Repor os programas de manutenção", Página 68*

Dicas

- A utilização de um filtro de água prolonga o intervalo até ser necessário executar um programa de manutenção.
- Pode reunir a descalcificação e a limpeza no programa de manutenção calc'nClean.
→ *"Usar calc'nClean", Página 70*
- Imediatamente após um programa de manutenção, limpe o aparelho com um pano macio e húmido para remover resíduos da solução de descalcificação e prevenir corrosão.





Repor os programas de manutenção

As seguintes medidas devem ser tomadas em caso de ser interrompido um programa de manutenção, p. ex. por uma falha de corrente.

1. Esvazie o recipiente e insira a extremidade do tubo de aspiração no recipiente.
2. Lavar o depósito de água.
3. Encher o depósito de água com água fresca e sem gás até à marca "máx".
4. Premir **ok**.
 - ✓ O aparelho é lavado durante aprox. 2 minutos.
5. Esvaziar e limpar o aparta gotas.
6. Colocar o aparta gotas e fechar a porta.
7. Reiniciar o programa de manutenção.

Usar a limpeza do sistema de leite

Se necessário, lave o sistema de leite com água. O processo de lavagem demora aprox. 1 minuto.

1. Premir **menu** .
2. Selecionar com  e  "Limpeza" e premir **ok**.
3. Selecionar com  e  "Sistema do leite" e premir **ok**.
4. Premir **ok** para iniciar o programa.
 - ✓ O visor orienta-o através do programa.
5. Colocar um copo vazio por baixo do sistema de saída e inserir a extremidade do tubo de aspiração dentro do copo.
6. Premir **ok**.
 - ✓ O sistema de leite limpa-se automaticamente.
7. Esvaziar o copo e limpar o tubo de aspiração.
 - ✓ O programa está terminado e o aparelho está pronto a funcionar.

Dica: Se desejar uma limpeza muito rigorosa do sistema de leite, limpe-o regularmente à mão.

→ "Limpar o sistema de leite",

Página 66





Utilizar a descalcificação

Execute o programa de descalcificação quando o seu aparelho o solicitar. O processo demora aprox. 30 minutos.

Condição prévia: A unidade de infusão está limpa.

→ "Limpar a unidade de infusão",

Página 67

1. Premir **menu** .
2. Seleccionar com  e  "Limpeza" e premir **ok**.
3. Seleccionar com  e  "Descalcificar" e premir **ok**.
4. Premir **ok** para iniciar o programa.
 - ✓ O visor orienta-o através do programa.
5. Esvazie e volte a colocar o aparelho gotas.
6. Remover o filtro de água, caso exista.
7. Premir **ok**.
8. Esvazie o depósito de água.
9. Encha um recipiente com 0,5 l de água tépida.
10. Deite uma pastilha de descalcificação Siemens na água e mexa até a pastilha estar totalmente dissolvida.
11. Deite a solução de descalcificação no depósito de água até à marca calc e prima **ok**.
12. Coloque um recipiente com pelo menos 0,5 l de capacidade por baixo do sistema de saída.
13. Introduzir a extremidade do tubo de aspiração no recipiente e premir **ok**.
 - ✓ O programa de descalcificação demora aprox. 20 minutos.

14. Lavar o depósito de água.

15. Premir **ok**.

16. Inserir o filtro de água, caso exista.

→ "Inserir e ativar o filtro de água",

Página 61

17. Premir **ok**.

18. Encha o depósito com água fresca até à marca "max".

19. Premir **ok**.

✓ O programa de descalcificação decorre durante aprox. 1 minuto minuto e lava o aparelho.

20. Esvaziar e voltar a colocar o aparelho gotas.

21. Limpar muito bem o tubo de aspiração do sistema de leite.

✓ O programa está terminado e o aparelho está pronto a funcionar.





Usar a limpeza

Execute o programa de limpeza quando o seu aparelho o solicitar. O processo demora aprox. 9 minutos.

Condição prévia: A unidade de infusão está limpa.

→ "Limpar a unidade de infusão",

Página 67

1. Premir **menu** .
2. Seleccionar com  e  "Limpeza" e premir **ok**.
3. Seleccionar com  e  "Limpar" e premir **ok**.
4. Premir **ok** para iniciar o programa.
 - ✓ O visor orienta-o através do programa.
5. Esvaziar e voltar a colocar o aparelho gotas.
6. Abrir o compartimento do café em pó.
7. Colocar uma pastilha de limpeza Siemens no compartimento do café em pó.
8. Fechar o compartimento do café em pó e premir **ok**.

pt Limpeza e manutenção





9. Coloque um recipiente com pelo menos 0,5 l de capacidade por baixo do sistema de saída e prima **ok**.
 - ✓ O programa de limpeza demora cerca de 7 minutos.
10. Esvaziar e voltar a colocar o aparelho a gotas.
 - ✓ O programa está terminado e o aparelho está pronto a funcionar.

Usar calc'nClean

O programa de manutenção calc'nClean permite combinar os programas para limpar e descalcificar. Execute o programa calc'nClean quando o seu aparelho o solicitar. O processo demora aprox. 43 minutos.

Condição prévia: A unidade de infusão está limpa.

→ *"Limpar a unidade de infusão", Página 67*

1. Premir **menu**.
2. Selecionar com  e  "Limpeza" e premir **ok**.
3. Selecionar com  e  "calc'nClean" e premir **ok**.
4. Premir **ok** para iniciar o programa.
 - ✓ O visor orienta-o através do programa.
5. Esvazie e volte a colocar o aparelho a gotas.
6. Remover o filtro de água, caso exista.
7. Premir **ok**.
8. Esvazie o depósito de água.
9. Encha um recipiente com 0,5 l de água tépida.
10. Deite uma pastilha de descalcificação Siemens na água e mexa até a pastilha estar totalmente dissolvida.
11. Deite a solução de descalcificação no depósito de água até à marca calc e prima **ok**.

12. Coloque um recipiente com pelo menos 0,5 l de capacidade por baixo do sistema de saída.
13. Introduzir a extremidade do tubo de aspiração no recipiente e premir **ok**.
 - ✓ O programa de descalcificação demora aprox. 20 minutos.
14. Lavar o depósito de água.
15. Premir **ok**.
16. Inserir o filtro de água, caso exista.
→ *"Inserir e ativar o filtro de água", Página 61*
17. Premir **ok**.
18. Encha o depósito com água fresca até à marca "max".
19. Premir **ok**.
 - ✓ O programa é executado durante aprox. 1 minuto, lavando o aparelho.
20. Esvaziar e voltar a colocar o aparelho a gotas.
21. Abrir o compartimento do café em pó.
22. Colocar uma pastilha de limpeza Siemens no compartimento do café em pó.
23. Fechar o compartimento do café em pó e premir **ok**.
24. Coloque um recipiente com pelo menos 0,5 l de capacidade por baixo do sistema de saída e prima **ok**.
 - ✓ O programa de limpeza demora cerca de 7 minutos.
25. Esvaziar e voltar a colocar o aparelho a gotas.
26. Limpar muito bem o tubo de aspiração do sistema de leite.
 - ✓ O programa está terminado e o aparelho está pronto a funcionar.

Eliminar anomalias

As pequenas anomalias do aparelho podem ser eliminadas pelo próprio utilizador. Antes de contactar a Assistência Técnica, consulte as informações sobre a eliminação de anomalias. Isto permite evitar custos desnecessários.

AVISO

Perigo de choque elétrico!

As reparações incorretas são perigosas.

- ▶ As reparações no aparelho apenas podem ser realizadas por técnicos qualificados.
- ▶ Para a reparação do aparelho só podem ser utilizadas peças sobresselentes originais.
- ▶ Se o cabo de alimentação deste aparelho sofrer algum dano, deverá ser substituído pelo fabricante ou pela sua Assistência Técnica, ou por um técnico devidamente qualificado para o efeito, para se evitarem situações de perigo.

Indicações no painel de indicações

Avaria	Causa	Resolução de avarias
É exibida a indicação do visor "Fechar" apesar de a porta estar fechada.	A porta não está bem fechada.	▶ Pressione a porta com firmeza.
	O aparelho está muito quente.	<ol style="list-style-type: none"> 1. Desligue o aparelho da corrente. 2. Aguarde 1 hora para deixar o aparelho arrefecer.
É exibida a indicação do visor "Por favor, esvazie o aparta gotas e volte a inseri-lo." apesar de o aparta gotas estar vazio.	O aparelho está desligado e não identifica o esvaziar.	<ol style="list-style-type: none"> 1. Ligue o aparelho e remova o aparta gotas. 2. Volte a colocar o aparta gotas.
	O aparta gotas está sujo.	▶ Limpe bem o aparta gotas.
É exibida a indicação do visor "Por favor, encha o depósito da água" apesar de o depósito de água estar cheio.	O depósito de água está mal colocado.	▶ Coloque o depósito de água de forma correta.
	No depósito de água está água com gás.	▶ Encha o depósito de água com água limpa da torneira.
	O flutuador no depósito de água está preso.	<ol style="list-style-type: none"> 1. Retire o depósito de água. 2. Limpe bem o depósito de água.
	O novo filtro de água não foi lavado de acordo com as instruções.	<ol style="list-style-type: none"> 1. Lave o filtro de água de acordo com as instruções. → "Inserir e ativar o filtro de água", Página 61 2. Coloque o filtro de água em funcionamento.

Avaria	Causa	Resolução de avarias
É exibida a indicação do visor "Por favor, encha o depósito da água" apesar de o depósito de água estar cheio.	No filtro de água existe ar.	<ol style="list-style-type: none"> 1. Mergulhe o filtro de água, com a abertura virada para cima, em água até não saírem mais bolhas de ar. 2. Volte a colocar o filtro de água. → <i>"Inserir e ativar o filtro de água", Página 61</i>
	O filtro de água é antigo.	▶ Coloque um filtro de água novo.
	Os depósitos calcários no depósito de água entopem o sistema.	<ol style="list-style-type: none"> 1. Limpe bem o depósito de água. 2. Inicie o programa de descalcificação. → <i>"Utilizar a descalcificação", Página 69</i>
É exibida a indicação do visor "Por favor, limpe a unidade de infusão, volte a colocá-la e feche a porta."	A unidade de infusão está suja.	▶ Limpe a unidade de infusão. → <i>"Limpar a unidade de infusão", Página 67</i>
	O mecanismo da unidade de infusão está perro.	▶ Limpe a unidade de infusão. → <i>"Limpar a unidade de infusão", Página 67</i>
	Demasiado café em pó na unidade de infusão.	▶ Utilize no máximo 2 colheres de medida rasas com pó de café. → <i>"Limpar a unidade de infusão", Página 67</i>
É exibida a indicação do visor "Tensão (V) demasiado alta ou demasiado baixa".	A tensão na instalação doméstica é errada.	▶ Opere o aparelho unicamente com 220 - 240 V.
É exibida a indicação do visor "Por favor, reinicie o aparelho."	A unidade de infusão está muito suja e não pode ser removida.	<ul style="list-style-type: none"> ▶ Reinicie o aparelho. ▶ Limpe a unidade de infusão. → <i>"Limpar a unidade de infusão", Página 67</i>
	O aparelho tem uma anomalia.	<ol style="list-style-type: none"> 1. Retire a ficha da tomada e aguarde 10 segundos. 2. Ligue a ficha de rede.
A indicação "calc'nClean" aparece muito frequentemente.	Água branda ainda contém pequenas quantidades de calcário dissolvido.	<ol style="list-style-type: none"> 1. Coloque um filtro de água novo. → <i>"Inserir e ativar o filtro de água", Página 61</i> 2. Regule a dureza correspondente da água. → <i>"Regular a dureza da água", Página 55</i>

Avaria	Causa	Resolução de avarias
A indicação "calc'nClean" aparece muito frequentemente.	Foi utilizado produto de descalcificação errado ou insuficiente.	▶ Utilize exclusivamente pastilhas adequadas para descalcificar.
	O programa de manutenção não realizado na totalidade.	▶ Reponha o programa de manutenção. → <i>"Repor os programas de manutenção", Página 68</i>

Falhas de funcionamento

Avaria	Causa	Resolução de avarias
O aparelho deixa de reagir.	O aparelho tem uma anomalia.	<ol style="list-style-type: none"> 1. Retire a ficha da tomada e aguarde 10 segundos. 2. Ligue a ficha de rede.
Do aparelho apenas sai água, mas não café.	O aparelho não deteta um depósito para café em grão vazio.	▶ Encha com grãos de café.
	O compartimento de café na unidade de infusão está entupido.	▶ Limpe a unidade de infusão. → <i>"Limpar a unidade de infusão", Página 67</i>
	Os grãos de café são demasiado oleosos e não caem dentro do moinho.	<ul style="list-style-type: none"> ▶ Bata ligeiramente no depósito para café em grão. ▶ Mude o tipo de café. Não use grãos oleosos. ▶ Limpe o depósito para café em grão vazio com um pano húmido.
	A unidade de infusão está mal colocada.	▶ Desloque a unidade de infusão totalmente para trás.
O aparelho não dispensa espuma de leite.	O sistema de leite está sujo.	▶ Limpe o sistema de leite na máquina de lavar loiça. → <i>"Limpar o sistema de leite", Página 66</i>
	O tubo do leite não mergulha no leite.	<ul style="list-style-type: none"> ▶ Utilize mais leite. ▶ Verifique se o tubo de leite mergulha no leite.
	O aparelho tem muito calcário.	▶ Descalcifique o aparelho. → <i>"Utilizar a descalcificação", Página 69</i>

Avaria	Causa	Resolução de avarias
O sistema de leite não aspira leite.	O sistema de leite não está montado corretamente.	<ul style="list-style-type: none"> ▶ Monte corretamente o sistema de leite. → <i>"Limpar o sistema de leite", Página 66</i>
	O tubo do leite não mergulha no leite.	<ul style="list-style-type: none"> ▶ Utilize mais leite. ▶ Verifique se o tubo de leite mergulha no leite.
A espuma de leite está demasiado fria.	O leite está demasiado frio.	<ul style="list-style-type: none"> ▶ Utilize leite morno.
O aparelho não dispensa água quente.	O sistema de leite está sujo.	<ul style="list-style-type: none"> ▶ Limpe o sistema de leite na máquina de lavar loiça. → <i>"Limpar o sistema de leite", Página 66</i>
O aparelho não dispensa bebidas.	No filtro de água existe ar.	<ol style="list-style-type: none"> 1. Mergulhe o filtro de água, com a abertura virada para cima, em água até não saírem mais bolhas de ar. 2. Volte a colocar o filtro de água. → <i>"Inserir e ativar o filtro de água", Página 61</i> <ul style="list-style-type: none"> ▶ Coloque o filtro de água a direito e pressione-o com firmeza na ligação do depósito.
	Resíduos de agente de descalcificação entopem o depósito de água.	<ol style="list-style-type: none"> 1. Retire o depósito de água. 2. Limpe bem o depósito de água.
Há pingos de água no fundo do interior do aparelho.	A bandeja de gotas foi retirada demasiado cedo.	<ul style="list-style-type: none"> ▶ Retire o apara gotas apenas alguns segundos depois de ter sido tirada a última bebida.
A unidade de infusão não pode ser removida.	A unidade de infusão não está em posição de remoção.	<ul style="list-style-type: none"> ▶ Volte a ligar o aparelho.
Não é possível operar o aparelho. Mudar as indicações do visor.	O aparelho está em modo de demonstração.	<ol style="list-style-type: none"> 1. Retire o depósito de água e encha-o com água fria fresca.
		<ol style="list-style-type: none"> 2. Volte a colocar o depósito de água.
O moinho não arranca.	O aparelho está muito quente.	<ol style="list-style-type: none"> 1. Desligue o aparelho da corrente. 2. Aguarde 1 hora para deixar o aparelho arrefecer.

Avaria	Causa	Resolução de avarias
Moinho não mói os grãos de café apesar de o depósito para café em grão estar cheio.	Os grãos de café são demasiado oleosos e não caem dentro do moinho.	<ul style="list-style-type: none"> ▶ Bata ligeiramente no depósito para café em grão. ▶ Mude o tipo de café. Não use grãos oleosos. ▶ Limpe o depósito para café em grão vazio com um pano húmido.

Problema de resultado

Avaria	Causa	Resolução de avarias
Qualidade do café ou do leite muito variável.	O aparelho tem calcário.	<ul style="list-style-type: none"> ▶ Descalcifique o aparelho. → <i>"Utilizar a descalcificação", Página 69</i>
Qualidade da espuma de leite muito variável.	A qualidade da espuma de leite depende do tipo do leite utilizado ou da bebida vegetal.	<ul style="list-style-type: none"> ▶ Melhore o resultado através da seleção do tipo de leite ou de bebida vegetal.
Não é tirado café ou apenas sai às gotas. Não alcançada a capacidade de enchimento regulada.	Está regulado um grau de moagem demasiado fino.	<ul style="list-style-type: none"> ▶ Regule o moinho para uma moagem mais grossa. → <i>"Regular o grau de moagem", Página 60</i>
	O aparelho tem muito calcário.	<ul style="list-style-type: none"> ▶ Descalcifique o aparelho. → <i>"Utilizar a descalcificação", Página 69</i>
	No filtro de água existe ar.	<ol style="list-style-type: none"> 1. Mergulhe o filtro de água, com a abertura virada para cima, em água até não saírem mais bolhas de ar. 2. Volte a colocar o filtro de água. → <i>"Inserir e ativar o filtro de água", Página 61</i>
	O aparelho está sujo.	<ul style="list-style-type: none"> ▶ Limpe a unidade de infusão. → <i>"Limpar a unidade de infusão", Página 67</i> ▶ Descalcifique e limpe o aparelho. → <i>"Usar calc'nClean", Página 70</i>
	Está regulada uma intensidade do café muito alta.	<ul style="list-style-type: none"> ▶ Reduza a intensidade do café para, por ex. "normal". → <i>"Ajustar a intensidade do café", Página 59</i>

Avaria	Causa	Resolução de avarias
O café não tem "creme".	O tipo de café não é ideal.	<ul style="list-style-type: none"> ▶ Utilize um tipo de café com uma maior percentagem de grãos de café Robusta. ▶ Utilize grãos com uma torrefação mais escura.
	Os grãos de café já não são frescos.	▶ Utilize grãos de café frescos.
	O grau de moagem não está adaptado aos grãos de café.	▶ Regular o moinho para uma moagem mais fina. → <i>"Regular o grau de moagem", Página 60</i>
O café é demasiado ácido.	Está definido um grau de moagem demasiado grosso.	▶ Regular o moinho para uma moagem mais fina. → <i>"Regular o grau de moagem", Página 60</i>
	O tipo de café não é ideal.	<ul style="list-style-type: none"> ▶ Utilize um tipo de café com uma maior percentagem de grãos de café Robusta. ▶ Utilize grãos com uma torrefação mais escura.
O café é demasiado amargo.	Está regulado um grau de moagem demasiado fino.	▶ Regule o moinho para uma moagem mais grossa. → <i>"Regular o grau de moagem", Página 60</i>
	O tipo de café não é ideal.	▶ Mude o tipo de café.
O café sabe a queimado.	Está regulado um grau de moagem demasiado fino.	▶ Regule o moinho para uma moagem mais grossa. → <i>"Regular o grau de moagem", Página 60</i>
	O tipo de café não é ideal.	▶ Mude o tipo de café.
	A temperatura do café tem uma regulação demasiado alta.	▶ Regule a temperatura do café para um valor mais baixo. → <i>"Vista geral das regulações base", Página 62</i>
A borra de café não é compacta e fica demasiado molhada.	O grau de moagem não tem a regulação ideal.	▶ Regular o moinho para uma moagem mais grossa ou mais fina. → <i>"Regular o grau de moagem", Página 60</i>
	O café em pó é insuficiente.	▶ Utilize 2 colheres de medida rasas de café em pó.

Avaria	Causa	Resolução de avarias
A borra de café não é compacta e fica demasiado molhada.	Os grãos de café são demasiado oleosos.	► Utilize outro tipo de café em grão.

Transportar, armazenar e eliminar

Aqui fica a saber como preparar o seu aparelho para o transporte e o armazenamento. Ficar  tamb m a saber como eliminar aparelhos usados.

Ativar a prote o contra congelamento



No transporte e durante o armazenamento deve proteger o aparelho contra o efeito de congelamento.

ATEN O!

Res duos de l quido no aparelho durante o transporte ou armazenamento podem danificar o aparelho.

- ▶ Esvazie o sistema de tubos antes do transporte ou armazenamento.

Condi es pr vias

- O aparelho est  pronto a funcionar.
 - O dep sito de  gua est  cheio.
1. Remova o recipiente do leite.
 2. Limpe a unidade de infus o.
→ "Limpar a unidade de infus o",
P gina 67
 3. Coloque um recipiente grande por baixo do sistema de sa da.
 4. Prima  as vezes necess rias at  o visor indicar "Esp. de leite".
 5. Prima **ml** as vezes necess rias at  o visor indicar 240 ml.
 6. Premir .
 7. Aguarde at  sair vapor do aparelho.
 8. Retire o dep sito de  gua.
✓ O aparelho esvazia automaticamente.
 9. Se surgir a mensagem "Por favor, encha o dep sito da  gua", ignore-a.

10. Esvazie e limpe o dep sito de  gua e o apara gotas.
11. Coloque o dep sito de  gua e o apara gotas.
12. Desligue o aparelho e separe-o da corrente.

Eliminar o aparelho usado

Atrav s duma elimina o compat vel com o meio ambiente, podem ser reutilizadas mat rias-primas valiosas.

1. Desligar a ficha de rede do cabo el trico.
2. Cortar o cabo el trico.
3. Eliminar o aparelho de forma ecol gica.



Este aparelho est  marcado em conformidade com a Directiva 2012/19/UE relativa aos res duos de equipamentos el ctricos e electr nicos (waste electrical and electronic equipment - WEEE).

A directiva estabelece o quadro para a cria o de um sistema de recolha e valoriza o dos equipamentos usados v lido em todos os Estados Membros da Uni o Europeia.

Servi o de Assist ncia T cnica

Se n o lhe for poss vel eliminar uma anomalia no aparelho ou se for necess rio proceder a uma repara o, contacte a nossa Assist ncia T cnica.

Muitos problemas podem ser solucionados pelo utilizador com base nas informa es sobre a elimina o de anomalias que constam nestas ins-

truções ou na nossa página web. Se tal não for possível, contacte a nossa Assistência Técnica.

Nós encontramos sempre uma solução adequada.

Tanto em caso de garantia como após a expiração da garantia do fabricante, certificamo-nos de que o seu aparelho é reparado com peças de substituição originais por técnicos de assistência.

Pode adquirir peças de substituição originais relevantes para o funcionamento em conformidade com o regulamento relativo aos requisitos de conceção ecológica junto da nossa Assistência Técnica para um tempo de duração de, pelo menos, 7 anos a partir da colocação do seu aparelho no mercado dentro do Espaço Económico Europeu.

Nota: A Assistência Técnica é gratuita no âmbito das condições de garantia do fabricante.

Pode obter informações detalhadas sobre o período e as condições de garantia no seu país junto da nossa Assistência Técnica, do comerciante ou na nossa página web.

Se contactar a Assistência Técnica, deve ter à mão o número de produto (E-Nr.) e o número de fabrico (FD) do seu aparelho.

Os dados de contacto da Assistência Técnica encontram-se no registo de pontos de Assistência Técnica no fim das instruções ou na nossa página web.

Número do produto (E-Nr.) e número de fabrico (FD)

Encontra o número de produto (E-Nr.) e o número de fabrico (FD) na placa de características do aparelho.

Aponte os dados para ter sempre à mão os dados do seu aparelho e o número de telefone da Assistência Técnica.

Condições de garantia

Tem direito a garantia para o seu aparelho, de acordo com as seguintes condições.

Para este aparelho vigoram as condições de garantia publicadas pelo nosso representante no país em que o mesmo for adquirido. O representante onde comprou o aparelho poderá dar-lhe mais pormenores sobre este assunto. Para a prestação de qualquer serviço dentro da garantia é, no entanto, necessária a apresentação do documento de compra do aparelho.

Dados técnicos

Aqui encontra os números e factos do seu aparelho.

Tensão	220-240 V ~
Frequência	50 Hz
Valor de ligação	1500 W
Pressão máxima da bomba, estática	15 bar
Capacidade máxima do depósito de água (sem filtro)	1,7 l
Capacidade máxima do depósito para café em grão	270 g
Comprimento do cabo de alimentação	100 cm
Altura do aparelho	37,3 cm
Largura do aparelho	27,6 cm
Profundidade do aparelho	45,2 cm
Peso, vazia	8-9 kg
Tipo de mecanismo de moagem	Cerâmico

Πίνακας περιεχομένων

Ασφάλεια.....	82	Λήψη ροφήματος με αφρόγαλα	94
Γενικές υποδείξεις	82	Λήψη ροφήματος καφέ με αφρόγαλα	94
Χρήση σύμφωνα με τον σκοπό προορισμού	82	Λήψη ειδικών ροφημάτων	95
Περιορισμός ομάδας χρηστών	82	Λήψη αφρόγαλου	95
Υποδείξεις ασφαλείας.....	83	Λήψη ζεστού νερού.....	95
Προστασία περιβάλλοντος και οικονομία.....	87	Ρυθμίσεις ροφημάτων	96
Απόσυρση συσκευασίας.....	87	Φίλτρο νερού.....	97
Εξοικονόμηση ενέργειας	87	Ασφάλεια παιδιών	98
Τοποθέτηση και σύνδεση	87	Ενεργοποίηση ασφάλειας παιδιών.....	98
Υλικά παράδοσης	87	Απενεργοποίηση ασφάλειας παιδιών.....	98
Τοποθέτηση και σύνδεση συσκευής.....	88	Θέρμανση φλιτζανιών¹	99
Γνωριμία	88	Βασικές ρυθμίσεις.....	99
Συσκευή.....	88	Επισκόπηση βασικών ρυθμίσεων	99
Στοιχεία χειρισμού	88	Αλλαγή βασικών ρυθμίσεων.....	100
Οθόνη ενδείξεων	89	Καθαρισμός και φροντίδα.....	100
Επισκόπηση ροφημάτων	89	Καταλληλότητα για πλυντήριο πιάτων	100
Εξαρτήματα	90	Υλικά καθαρισμού	101
Πριν την πρώτη χρήση	90	Καθαρισμός συσκευής.....	102
Εκτέλεση πρώτης θέσης σε λειτουργία.....	90	Καθαρισμός δίσκου σταξίματος και δοχείου συλλογής υπολειμμάτων καφέ	102
Πλήρωση δοχείου νερού.....	90	Καθαρισμός θήκης αλεσμένου καφέ	103
Πλήρωση δοχείου κόκκων καφέ	90	Καθαρισμός συστήματος γάλακτος.....	103
Ρύθμιση γλώσσας	91	Καθαρισμός μονάδας παρασκευής.....	104
Ρύθμιση σκληρότητας νερού.....	91	Προγράμματα σέρβις	105
Γενικές υποδείξεις	91	Αποκατάσταση βλαβών	109
Βασικός χειρισμός.....	92	Υποδείξεις στο πεδίο ενδείξεων ...	109
Ενεργοποίηση ή απενεργοποίηση της συσκευής	92		
Λήψη ροφήματος.....	92		
Λήψη ροφήματος καφέ από φρέσκους κόκκους καφέ	93		
Λήψη ροφήματος καφέ από αλεσμένο καφέ	93		

¹ Ανάλογα με τον εξοπλισμό της συσκευής

Δυσλειτουργίες	111
Πρόβλημα αποτελέσματος	113

**Μεταφορά, αποθήκευση και
απόσυρση..... 116**

Ενεργοποίηση αντιπαγετικής προστασίας.....	116
Απόσυρση παλιάς συσκευής	116

**Υπηρεσία εξυπηρέτησης
πελατών 116**

Αριθμός προϊόντος (E-Nr.) και αριθμός κατασκευής (FD).....	117
Όροι εγγύησης.....	117

Τεχνικά στοιχεία..... 119



Ασφάλεια

Προσέξτε την πληροφορία για το θέμα ασφάλεια, για να μπορέσετε να χρησιμοποιήσετε τη συσκευή σας με ασφάλεια.

Γενικές υποδείξεις

Εδώ θα βρείτε γενικές πληροφορίες γι' αυτές τις οδηγίες.

- Διαβάστε προσεκτικά αυτές τις οδηγίες. Μόνο τότε μπορείτε να χρησιμοποιήσετε τη συσκευή σίγουρα και αποτελεσματικά.
- Αυτές οι οδηγίες απευθύνονται στον χρήστη της συσκευής.
- Προσέξτε τις υποδείξεις ασφαλείας και τις προειδοποιητικές υποδείξεις.
- Φυλάξτε τις οδηγίες καθώς και τις πληροφορίες προϊόντος για μετέπειτα χρήση ή για τον επόμενο κάτοχο της συσκευής.
- Μετά την αφαίρεση από τη συσκευασία, ελέγξτε τη συσκευή. Μη συνδέετε τη συσκευή σε περίπτωση ζημιάς κατά τη μεταφορά.

Χρήση σύμφωνα με τον σκοπό προορισμού

Για να χρησιμοποιείτε τη συσκευή με ασφάλεια και σωστά, προσέχετε τις υποδείξεις για την ενδεδειγμένη χρήση.

Χρησιμοποιείτε τη συσκευή μόνο:

- σύμφωνα με αυτές τις οδηγίες χρήσης.
- για την παρασκευή ζεστών ροφημάτων.
- στα ιδιωτικά νοικοκυριά και σε κλειστούς χώρους του οικιακού περιβάλλοντος.
- μέχρι ένα ύψος από 2000 m πάνω από την επιφάνεια της θάλασσας.

Αποσυνδέετε τη συσκευή από την τροφοδοσία ρεύματος όταν:

- Καθαρίζετε τη συσκευή.

Περιορισμός ομάδας χρηστών

Αποφύγετε τους κινδύνους για τα παιδιά και άτομα που βρίσκονται σε κίνδυνο.

Αυτή η συσκευή μπορεί να χρησιμοποιείται από παιδιά από 8 ετών και άνω και από πρόσωπα με μειωμένες φυσικές, αισθητήριες ή νοητικές ικανότητες καθώς και έλλειψη εμπειρίας και/ή γνώσης, αν

επιβλέπονται ή έχουν κατατοπιστεί σχετικά με την ασφαλή χρήση της συσκευής και έχουν κατανοήσει τους κινδύνους που απορρέουν από αυτή.

Τα παιδιά δεν επιτρέπεται να παίζουν με τη συσκευή.

Ο καθαρισμός και η συντήρηση από το χρήστη δεν επιτρέπεται να πραγματοποιηθούν από παιδιά, εκτός εάν είναι 8 ετών ή άνω και επιτηρούνται.

Κρατάτε τα παιδιά που είναι κάτω των 8 ετών μακριά από τη συσκευή και το καλώδιο σύνδεσης.

Υποδείξεις ασφαλείας

Προσέξτε αυτές τις υποδείξεις ασφαλείας, όταν χρησιμοποιείτε τη συσκευή.

⚠ ΠΡΟΕΙΔΟΠΟΙΗΣΗ – Κίνδυνος ασφυξίας!

- Τα παιδιά μπορεί να περάσουν τα υλικά της συσκευασίας πάνω από το κεφάλι ή να τυλιχτούν σ' αυτά και να πάθουν ασφυξία.
 - ▶ Κρατάτε τα υλικά συσκευασίας μακριά από τα παιδιά.
 - ▶ Μην αφήνετε τα παιδιά να παίζουν με τα υλικά συσκευασίας.
- Τα παιδιά μπορεί να εισπνεύσουν ή να καταπιούν μικρά κομμάτια και έτσι να πάθουν ασφυξία.
 - ▶ Κρατάτε τα μικρά κομμάτια μακριά από τα παιδιά.
 - ▶ Μην αφήνετε τα παιδιά να παίζουν με μικρά κομμάτια.

⚠ ΠΡΟΕΙΔΟΠΟΙΗΣΗ – Κίνδυνος ηλεκτροπληξίας!

- Οι μη ενδεδειγμένες εγκαταστάσεις είναι επικίνδυνες.
 - ▶ Συνδέστε και χρησιμοποιείτε τη συσκευή μόνο σύμφωνα με τα στοιχεία που αναφέρονται στην πινακίδα τύπου.
 - ▶ Συνδέστε τη συσκευή σε ένα δίκτυο ρεύματος με εναλλασσόμενο ρεύμα μόνο μέσω μιας γειωμένης πρίζας, εγκατεστημένης σύμφωνα με τους κανονισμούς.
 - ▶ Το σύστημα αγωγών προστασίας (γείωση) της ηλεκτρικής εγκατάστασης του σπιτιού πρέπει να είναι εγκατεστημένο σύμφωνα με τους κανονισμούς.

- Μια συσκευή ή ένα καλώδιο σύνδεσης που έχουν υποστεί ζημιά είναι επικίνδυνα.
 - ▶ Μη λειτουργείτε ποτέ μια συσκευή που έχει υποστεί ζημιά.
 - ▶ Μη λειτουργείτε ποτέ μια συσκευή με ραγισμένη ή σπασμένη επιφάνεια.
 - ▶ Μην τραβάτε ποτέ το καλώδιο σύνδεσης, για να αποσυνδέσετε τη συσκευή από το δίκτυο του ρεύματος. Τραβάτε πάντοτε το φινιρίσμα του καλωδίου σύνδεσης.
 - ▶ Όταν η συσκευή ή το καλώδιο σύνδεσης έχει ζημιά, τραβήξτε αμέσως το φινιρίσμα του καλωδίου σύνδεσης ή κατεβάστε την ασφάλεια στο κιβώτιο των ασφαλειών.
 - ▶ "Καλέστε την υπηρεσία εξυπηρέτησης πελατών." → Σελίδα 116
 - ▶ Μόνο εκπαιδευμένο γι' αυτό, ειδικευμένο προσωπικό επιτρέπεται να πραγματοποιήσει επισκευές στη συσκευή.
- Οι ακατάλληλες επισκευές είναι επικίνδυνες.
 - ▶ Μόνο εκπαιδευμένο γι' αυτό, ειδικευμένο προσωπικό επιτρέπεται να πραγματοποιήσει επισκευές στη συσκευή.
 - ▶ Μόνο γνήσια ανταλλακτικά επιτρέπεται να χρησιμοποιηθούν για την επισκευή της συσκευής.
 - ▶ Εάν το καλώδιο σύνδεσης στο δίκτυο του ρεύματος αυτής της συσκευής υποστεί ζημιά, πρέπει να αντικατασταθεί από τον κατασκευαστή ή την υπηρεσία εξυπηρέτησης πελατών του ή από ένα αντίστοιχα ειδικευμένο άτομο, για την αποφυγή επικινδύνων καταστάσεων.
- Μια εισχώρηση υγρασίας μπορεί να προκαλέσει ηλεκτροπληξία.
 - ▶ Μη βυθίζετε ποτέ τη συσκευή ή το καλώδιο σύνδεσης στο δίκτυο του ρεύματος στο νερό.
 - ▶ Δεν επιτρέπεται να χυθεί καθόλου υγρό πάνω στη βυσματούμενη σύνδεση της συσκευής.
 - ▶ Χρησιμοποιείτε τη συσκευή μόνο σε κλειστούς χώρους.
 - ▶ Μην εκθέτετε τη συσκευή ποτέ σε μεγάλη ζέση και υγρασία.
 - ▶ Μη χρησιμοποιείτε συσκευές εκτόξευσης ατμού ή συσκευές καθαρισμού υψηλής πίεσης, για να καθαρίσετε τη συσκευή.

⚠ ΠΡΟΕΙΔΟΠΟΙΗΣΗ – Κίνδυνος πυρκαγιάς!

- Η συσκευή ζεσταίνεται.
 - ▶ Εξαερίζετε επαρκώς τη συσκευή.
 - ▶ Μη λειτουργείτε τη συσκευή ποτέ σε μια ντουλάπα.
- Η χρήση ενός επεκταμένου καλωδίου σύνδεσης στο δίκτυο του ρεύματος και μη εγκεκριμένων προσαρμογών, είναι επικίνδυνη.
 - ▶ Μη χρησιμοποιείτε κανένα καλώδιο επέκτασης (μπαλαντέζα) ή πολύπριζο.
 - ▶ Όταν το καλώδιο σύνδεσης στο δίκτυο του ρεύματος είναι πολύ μικρό, ελάτε σε επαφή με την υπηρεσία εξυπηρέτησης πελατών.
 - ▶ Χρησιμοποιείτε μόνο προσαρμογείς, εγκεκριμένους από τον κατασκευαστή.

⚠ ΠΡΟΕΙΔΟΠΟΙΗΣΗ – Κίνδυνος ζεματίσματος!

Μερικά μέρη της συσκευής γίνονται πολύ ζεστά.

- ▶ Μην ακουμπάτε ποτέ τα ζεστά μέρη της συσκευής.
- ▶ Προτού ακουμπήσετε τα ζεστά μέρη της συσκευής, αφήστε τα να κρυώσουν.

⚠ ΠΡΟΕΙΔΟΠΟΙΗΣΗ – Κίνδυνος ζεματίσματος!

Τα φρεσκοπαρασκευασμένα ροφήματα είναι πάρα πολύ ζεστά.

- ▶ Όταν χρειάζεται, αφήστε τα ροφήματα να κρυώσουν για λίγο.
- ▶ Αποφύγετε την επαφή του δέρματος με εξερχόμενα υγρά και ατμούς.

⚠ ΠΡΟΕΙΔΟΠΟΙΗΣΗ – Κίνδυνος τραυματισμού!

- Μια λάθος χρήση της συσκευής, μπορεί να θέσει σε κίνδυνο τον χρήστη.
 - ▶ Χρησιμοποιείτε τη συσκευή μόνο σύμφωνα με τον σκοπό προορισμού.

- Μάγκωμα των δακτύλων κατά το κλείσιμο της πόρτας της συσκευής.
 - ▶ Κατά το κλείσιμο της πόρτας της συσκευής, προσέξτε τα δάκτυλά σας.
- Ο μηχανισμός άλεσης περιστρέφεται.
 - ▶ Μην πιάνετε ποτέ μέσα στον μηχανισμό άλεσης.

⚠ ΠΡΟΕΙΔΟΠΟΙΗΣΗ – Κίνδυνος λόγω μαγνητισμού!

Η συσκευή περιέχει μόνιμους μαγνήτες. Αυτοί μπορούν να επηρεάσουν αρνητικά τα ηλεκτρονικά στοιχεία εμφύτευσης, π.χ. βηματοδότες καρδιάς ή αντλίες ινσουλίνης.

- ▶ Οι φορείς ηλεκτρονικών στοιχείων εμφύτευσης πρέπει να τηρούν μια ελάχιστη απόσταση 10 cm από τη συσκευή.
- ▶ Τηρείτε την ελάχιστη απόσταση των 10 cm επίσης και από το αφαιρεμένο δοχείο νερού.

⚠ ΠΡΟΕΙΔΟΠΟΙΗΣΗ – Κίνδυνος βλάβης της υγείας!

Η ρύπανση στη συσκευή μπορεί να θέσει σε κίνδυνο την υγεία.

- ▶ Προσέχετε τις υποδείξεις καθαρισμού για τη συσκευή.

Προστασία περιβάλλοντος και οικονομία

Προστατέψτε το περιβάλλον, χρησιμοποιώντας τη συσκευή σας αποδοτικά ως προς τους πόρους και αποσύροντας σωστά τα επαναχρησιμοποιήσιμα υλικά.

Απόσυρση συσκευασίας

Τα υλικά συσκευασίας είναι φιλικά προς το περιβάλλον και επαναχρησιμοποιούμενα.

- ▶ Αποσύρετε τα επιμέρους εξαρτήματα ξεχωριστά, ανάλογα με το είδος.
Πληροφορίες σχετικά με τους επίκαιρους τρόπους απόσυρσης θα βρείτε στο ειδικό κατάστημα ή στην αρμόδια τοπική Δημοτική Αρχή σας.

Εξοικονόμηση ενέργειας

Αν ακολουθήσετε αυτές τις υποδείξεις, η συσκευή σας θα καταναλώνει λιγότερο ρεύμα.

Ρυθμίστε το χρονικό διάστημα για την αυτόματη απενεργοποίηση στη μικρότερη τιμή.

- + Εάν η συσκευή δε χρησιμοποιείται, απενεργοποιείται νωρίτερα.
→ *"Βασικές ρυθμίσεις", Σελίδα 99*

Μη διακόπτεται πρόωρα τη λήψη ροφήματος.

- + Η θερμαινόμενη ποσότητα νερού ή γάλακτος χρησιμοποιείται κατά βέλτιστο τρόπο.

Απασβεστώνετε τακτικά τη συσκευή.

- + Τα αποθέματα αλάτων ασβεστίου αυξάνουν την κατανάλωση ενέργειας.

Τοποθέτηση και σύνδεση

Την καταλληλότερη θέση και τρόπο τοποθέτησης της συσκευής σας, θα τον μάθετε εδώ. Εκτός αυτού θα μάθετε, τον τρόπο που πρέπει να συνδέσετε την συσκευή στο δίκτυο του ρεύματος.

Υλικά παράδοσης

Μετά το ξεπακετάρισμα ελέγξτε όλα τα μέρη για ενδεχόμενες ζημιές μεταφοράς καθώς και για την πληρότητα της παράδοσης.
→ Εικ. **1**

A	Πλήρως αυτόματη μηχανή καφέ
B	Εύκαμπτος σωλήνας γάλακτος και σωλήνας αναρρόφησης
C	Οδηγίες χρήσης
D	Δισκία καθαρισμού ¹
E	Δισκία απασβέστωσης ¹
F	Ταινία μέτρησης της σκληρότητας του νερού
G	Φίλτρο νερού ¹

¹ Ανάλογα με τον εξοπλισμό της συσκευής

Τοποθέτηση και σύνδεση συσκευής

ΠΡΟΣΟΧΗ!

Κίνδυνος ζημιάς στη συσκευή. Λόγω μη ενδεδειγμένης θέσης σε λειτουργία, μπορεί η συσκευή να πάθει ζημιά.

- ▶ Χρησιμοποιείτε τη συσκευή μόνο σε προστατευόμενους από την παγωνιά χώρους.
- ▶ Σε περίπτωση που η συσκευή μεταφέρθηκε ή αποθηκεύτηκε κάτω από 0 °C, περιμένετε 3 ώρες πριν τη θέση σε λειτουργία.
- ▶ Μετά από κάθε σύνδεση, περιμένετε περίπου 5 δευτερόλεπτα.

1. Αφαιρέστε τις υπάρχουσες προστατευτικές μεμβράνες.
2. Τοποθετήστε τη συσκευή σε μία επίπεδη, με επαρκή φέρουσα ικανότητα και αδιάβροχη επιφάνεια.
3. Συνδέστε τη συσκευή με το φιλς σε μια εγκατεστημένη σύμφωνα με τους κανονισμούς πρίζα σούκο.

Γνωριμία

Γνωρίστε τα εξαρτήματα της συσκευής σας.

Συσκευή

Εδώ θα βρείτε μια επισκόπηση για τα εξαρτήματα της συσκευής σας.

Υπόδειξη: Ανάλογα με τον τύπο της συσκευής μπορεί να υπάρχουν αποκλίσεις στο χρώμα και στις λεπτομέρειες.

→ Εικ. 2

1 Δοχείο νερού





¹ Ανάλογα με τον εξοπλισμό της συσκευής



2	Καπάκι δοχείου νερού
3	Θέρμανση φλιτζανιών ¹
4	Κάλυμμα αρώματος
5	Δοχείο κόκκων καφέ
6	Θήκη αλεσμένου καφέ
7	Οθόνη ενδείξεων
8	Πεδίο χειρισμού
9	Κάλυμμα
10	Σύστημα γάλακτος
11	Σύστημα εκροής
12	Πόρτα χώρου παρασκευής
13	Πινακίδα τύπου
14	Δίσκος σταξίματος

¹ Ανάλογα με τον εξοπλισμό της συσκευής

Στοιχεία χειρισμού

Εδώ θα βρείτε μια επισκόπηση των συμβόλων της συσκευής σας. Πατήστε τα σύμβολα, για να κάνετε μια επιλογή, να ξεκινήσετε μια λήψη ή να πραγματοποιήσετε μια ρύθμιση.

Σύμβολο	Εξήγηση
	Ενεργοποίηση ή απενεργοποίηση της συσκευής.
menu 	Άνοιγμα μενού ή έξοδος από μενού. Υπόδειξη: Τα πλήκτρα μενού είναι ορατά μόνο σε περίπτωση ανοιχτού μενού.
	Πλοήγηση στο μενού προς τα επάνω.
	Πλοήγηση στο μενού προς τα κάτω.
ok	Επιβεβαίωση ή αποθήκευση στο μενού.

Σύμβολο	Εξήγηση
	Επιστροφή στο μενού.
	Λήψη δύο φλιτζανιών.
	Επιλογή δύναμης καφέ.
ml	Προσαρμογή ποσότητας πλήρωσης.
start stop	Εκκίνηση ή σταμάτημα διαδικασίας.



Οθόνη ενδείξεων

Η οθόνη ενδείξεων δείχνει τα επιλεγμένα ροφήματα, ρυθμίσεις και δυνατότητες ρύθμισης, καθώς και μηνύματα για την κατάσταση λειτουργίας. Η οθόνη ενδείξεων δείχνει πρόσθετες πληροφορίες και βήματα χειρισμού. Οι πληροφορίες αποκρύπτονται μετά από σύντομο χρονικό διάστημα ή με το πάτημα ενός πλήκτρου. Τα βήματα χειρισμού αποκρύπτονται, όταν έχουν εκτελεστεί.

Επισκόπηση ροφημάτων

Με τη συσκευή σας μπορείτε να παρασκευάσετε έναν μεγάλο αριθμό διαφορετικών ροφημάτων.

Ταχεία επιλογή

Σύμβολο	Ονομασία	Εξήγηση	Κατηγορία
	Espresso	Συμπυκνωμένος καφές. Σερβίρεται κατά προτίμηση σε μικρά, παχιά φλιτζάνια. Προθερμάνετε τα φλιτζάνια με ζεστό νερό.	→ "Λήψη ροφήματος καφέ από φρέσκους κόκκους καφέ", Σελίδα 93 → "Λήψη ροφήματος καφέ από αλεσμένο καφέ", Σελίδα 93
	Caffe Crema	Παρασκευάστε καφέ με μια στρώση κρέμας ή μεγάλο φλιτζάνι καφέ σύμφωνα με τη μέθοδο espresso.	→ "Λήψη ροφήματος καφέ από φρέσκους κόκκους καφέ", Σελίδα 93 → "Λήψη ροφήματος καφέ από αλεσμένο καφέ", Σελίδα 93
	Cappuccino	Espresso με αφρισμένο γάλα. Σερβίρεται κατά προτίμηση σε μικρά φλιτζάνια.	→ "Λήψη ροφήματος καφέ με αφρόγαλα", Σελίδα 94
	LatteMacchiato	Σπεσιαλιτέ καφέ με τρεις στρώσεις: Κάτω ζεστό γάλα, στη μέση espresso, επάνω αφρόγαλα. Σερβίρεται κατά προτίμηση σε ένα ποτήρι.	→ "Λήψη ροφήματος καφέ με αφρόγαλα", Σελίδα 94
	Ειδικά ροφήματα	Λήψη περαιτέρω ροφημάτων.	→ "Λήψη ειδικών ροφημάτων", Σελίδα 95

Εξαρτήματα

Χρησιμοποιείτε γνήσια εξαρτήματα. Είναι προσαρμοσμένα στη δική σας συσκευή. Εδώ θα βρείτε μια επισκόπηση για τα εξαρτήματα της συσκευής σας.

Εξαρτήματα	Εμπόριο	Υπηρεσία εξυπηρέτησης πελατών
Διακία καθαρισμού	TZ80001A TZ80001B	00312097 00312098
Διακία απασβέστωσης	TZ80002A TZ80002B	00312094 00312095
Φίλτρο νερού	TZ70003	00575491
Φίλτρο νερού, 3 τεμάχια	TZ70033	-
Πανί καθαρισμού από μικροΐνες	-	00460770
Σετ φροντίδας	TZ80004A TZ80004B	00312105 00312106

Πριν την πρώτη χρήση

Εκτελέστε τις βασικές ρυθμίσεις. Καθαρίστε τη συσκευή και τα ξεχωριστά εξαρτήματα.

Εκτέλεση πρώτης θέσης σε λειτουργία

- ▶ Μετά τη σύνδεση στο ηλεκτρικό ρεύμα, εκτελέστε τις ρυθμίσεις για την πρώτη θέση σε λειτουργία.

Υπόδειξη: Η αυτόματη ένδειξη για την επιλογή γλώσσας και σκληρότητας νερού εμφανίζεται μόνο κατά την πρώτη ενεργοποίηση.

Συμβουλή: Μπορείτε οποτεδήποτε να αλλάξετε τις ρυθμίσεις.

→ "Βασικές ρυθμίσεις", Σελίδα 99

Πλήρωση δοχείου νερού

Γεμίζετε το δοχείο νερού καθημερινά με καθαρό, κρύο μη ανθρακούχο νερό.

1. Ανοίξτε το καπάκι.

2. Αφαιρέστε το δοχείο νερού από το κοίλωμα λαβής.
3. Ξεπλύνετε το δοχείο του νερού.
4. Γεμίστε το δοχείο νερού μέχρι το μαρκάρισμα "max".
5. Τοποθετήστε το δοχείο του νερού ίσια μέσα στο στήριγμα.
6. Κλείστε το καπάκι.

Πλήρωση δοχείου κόκκων καφέ

ΠΡΟΣΟΧΗ!

Ακατάλληλοι κόκκοι καφέ μπορεί να φράξουν τον μηχανισμό άλεσης.

- ▶ Χρησιμοποιείτε αποκλειστικά γνήσια, καβουρδισμένα χαρμάνια espresso ή ειδικά χαρμάνια για πλήρως αυτόματες μηχανές καφέ.
- ▶ Μη χρησιμοποιείτε κόκκους καφέ με γλάσο.
- ▶ Μη χρησιμοποιείτε καραμελωμένους κόκκους καφέ.
- ▶ Μη χρησιμοποιείτε κόκκους καφέ επεξεργασμένους με σακχαρώδη συστατικά.
- ▶ Μην προσθέτετε αλεσμένο καφέ.

1. Ανοίξτε το καπάκι.
2. Προσθέστε τους κόκκους καφέ.
Η συσκευή προσαρμόζεται στις επόμενες λήψεις στους κόκκους του καφέ.
3. Κλείστε το καπάκι.

Συμβουλή: Για να διατηρήσετε ιδανικά την ποιότητα, φυλάγετε τους κόκκους καφέ σε δροσερό μέρος και σε κλειστή συσκευασία.

Μπορείτε να φυλάξετε τους κόκκους καφέ για περισσότερες ημέρες στο δοχείο κόκκων καφέ, χωρίς να χαθεί το άρωμά τους.

Ρύθμιση γλώσσας

1. Ενεργοποιήστε τη συσκευή με ⏻ .
- ✓ Η οθόνη ενδείξεων δείχνει την προρρυθμισμένη γλώσσα.
2. Πατήστε \wedge ή \vee , μέχρι να δείχνει η οθόνη ενδείξεων την επιθυμητή γλώσσα.
3. Πατήστε **ok**.

Συμβουλή: Μπορείτε να αλλάξετε οποτεδήποτε τη γλώσσα.

→ "Επισκόπηση βασικών ρυθμίσεων", Σελίδα 99

Ρύθμιση σκληρότητας νερού

Η σωστή ρύθμιση της σκληρότητας του νερού είναι σημαντική, για να επισημαίνει η συσκευή έγκαιρα, πότε απαιτείται απαεβόσωση. Μπορείτε να εξακριβώσετε τη σκληρότητα του νερού με τη συνημμένη δοκιμαστική ταινία ή να απευθυνθείτε στην εταιρία ύδρευσης της περιοχής σας.

1. Βυθίστε τη δοκιμαστική ταινία για λίγο σε καθαρό νερό του δικτύου ύδρευσης.
2. Αφήστε την να στραγγίξει.
- ✓ Μετά από 1 λεπτό εμφανίζεται το αποτέλεσμα.

3. Όταν στο σπίτι είναι εγκαταστημένη μια εγκατάσταση αποσκληρυνσης του νερού, ρυθμίστε "Εγκατ. αποσκληρ.".

4. Πατήστε \wedge ή \vee , μέχρι να δείχνει η οθόνη ενδείξεων την σκληρότητα νερού.

Ο πίνακας δείχνει την αντιστοίχιση των βαθμίδων στους βαθμούς σκληρότητας του νερού:

Βαθμίδα	γερμανική σκληρότητα σε °dH	Συνολική σκληρότητα σε mmol/l
1	1-7	0.18 - 1.25
2	8-14	1.42 - 2.49
3	15-21	2.67 - 3.74
4 ¹	22-30	3.92 - 5.34

¹ Ρυθμίσεις εργοστασίου (ανάλογα με τον τύπο της συσκευής μπορεί να διαφέρουν)

5. Πατήστε **ok**.
6. Ελέγξτε, εάν το δοχείο κόκκων καφέ είναι γεμάτο.
7. Ελέγξτε, εάν το δοχείο νερού είναι γεμάτο.
8. Πατήστε **ok**.
✓ Η συσκευή ξεπλένεται.

Συμβουλή: Μπορείτε να αλλάξετε οποτεδήποτε τη σκληρότητα του νερού.

→ "Επισκόπηση βασικών ρυθμίσεων", Σελίδα 99

Γενικές υποδείξεις

Προσέξτε τις υποδείξεις, για να εκμεταλλευτείτε ιδανικά τη συσκευή σας.

Υποδείξεις

- Η συσκευή έχει προγραμματιστεί από το εργοστάσιο με τις στάνταρ ρυθμίσεις για ιδανική λειτουργία.
- Ο μηχανισμός άλεσης έχει ρυθμιστεί από το εργοστάσιο για μια ιδανική λειτουργία. Όταν ο

eI Βασικός χειρισμός

καφές βγαίνει μόνο σταγόνα-σταγόνα ή είναι πολύ αραιός και έχει πολύ λίγη κρέμα, μπορείτε να προσαρμόσετε τον βαθμό άλεσης με ενεργοποιημένο τον μηχανισμό άλεσης.

→ "Ρύθμιση βαθμού άλεσης", Σελίδα 97

- Η συσκευή απενεργοποιείται αυτόματα, όταν σε έναν καθορισμένο χρόνο δεν πραγματοποιηθεί κανένας χειρισμός. "Μπορείτε να αλλάξετε τη διάρκεια στις βασικές ρυθμίσεις." → Σελίδα 99
- Σε περίπτωση χρήσης μπορεί να δημιουργηθούν στις σχισμές αερισμού και στο καπάκι της θήκης αλεσμένου καφέ, σταγόνες νερού.
- Από τη συσκευή μπορεί για τεχνικούς λόγους να εξέρχεται ατμός.

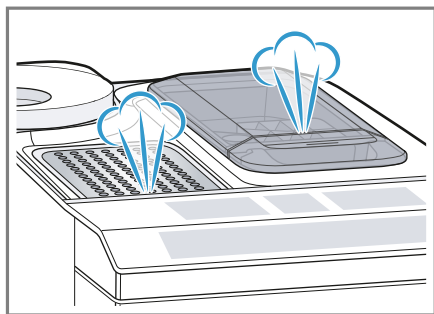

Συμβουλές

- "Μπορείτε να απενεργοποιήσετε τους ήχους των πλήκτρων στις βασικές ρυθμίσεις." → Σελίδα 99
- Όταν χρησιμοποιείτε τη συσκευή σας για πρώτη φορά, μετά την εκτέλεση ενός προγράμματος σέρβις ή όταν η συσκευή δεν ήταν για μεγαλύτερο χρονικό διάστημα σε λειτουργία, το πρώτο ρόφημα δεν έχει ακόμη το πλήρες άρωμα και δε θα πρέπει να καταναλωθεί.

- Μια μόνιμα λεπτή και σταθερή κρέμα επιτυγχάνετε, αφού πρώτα θέσετε τη συσκευή σας σε λειτουργία και πάρετε μερικά φλιτζάνια.

Βασικός χειρισμός

Εδώ θα μάθετε τα ουσιώδη για τον χειρισμό της συσκευής σας.

Ενεργοποίηση ή απενεργοποίηση της συσκευής

- ▶ Ενεργοποιήστε ή απενεργοποιήστε τη συσκευή με Ψ .

Κατά την ενεργοποίηση, δείχνει η οθόνη ενδείξεων το λογότυπο Siemens. Κατά την ενεργοποίηση και απενεργοποίηση, η συσκευή ξεπλένεται αυτόματα. Κατά την απενεργοποίηση, η συσκευή διοχετεύει τον ατμό για το καθάρισμα στον δίσκο σταξίματος. Κατά τη διαδικασία ξεπλύματος δείχνει η οθόνη ενδείξεων μια σταγόνα. Η συσκευή δεν ξεπλένεται, όταν κατά την ενεργοποίηση είναι ακόμα ζεστή ή πριν την απενεργοποίηση δεν έγινε καμία λήψη ροφήματος.

Λήψη ροφήματος

Μάθετε, πώς θα παρασκευάσετε ένα ρόφημα της επιλογής σας.

⚠ ΠΡΟΕΙΔΟΠΟΙΗΣΗ **Κίνδυνος ζεματίσματος!**

Τα φρεσκοπαρασκευασμένα ροφήματα είναι πάρα πολύ ζεστά.

- ▶ Όταν χρειάζεται, αφήστε τα ροφήματα να κρυώσουν για λίγο.
- ▶ Αποφύγετε την επαφή του δέρματος με εξερχόμενα υγρά και ατμούς.

Συμβουλές

- Μπορείτε να επιλέξετε το επιθυμητό ρόφημά σας, απευθείας μέσω των πλήκτρων γρήγορης επιλογής. Η οθόνη ενδείξεων σας δείχνει το ρόφημα και τις τρέχουσες ρυθμίσεις.
- Η συσκευή σας διαθέτει εκτός από τα ροφήματα, που μπορείτε να λάβετε μέσω των πλήκτρων γρήγορης επιλογής, επίσης και περαιτέρω ροφήματα.
→ *"Λήψη ειδικών ροφημάτων", Σελίδα 95*
- Μπορείτε να προσαρμόσετε το ρόφημά σας στην εξατομικευμένη γεύση σας.
→ *"Ρυθμίσεις ροφημάτων", Σελίδα 96*

Υποδείξεις

- Όταν για περίπου 5 δευτερόλεπτα δεν αλλάξετε καμία ρύθμιση, εγκαταλείπει η συσκευή τη λειτουργία ρύθμισης. Οι ρυθμίσεις αποθηκεύονται αυτόματα.
- Σε ορισμένες ρυθμίσεις, ο καφέ παρασκευάζεται σε περισσότερα βήματα. Περιμένετε μέχρι να ολοκληρωθεί η διαδικασία.

Λήψη ροφήματος καφέ από φρέσκους κόκκους καφέ

1. Τοποθετήστε το προθερμασμένο φλιτζάνι κάτω από το σύστημα εκροής.
2. Πατήστε το σύμβολο ροφήματος για ένα ρόφημα καφέ χωρίς γάλα.
- ✓ Η οθόνη ενδείξεων δείχνει το ρόφημα και τις τρέχουσες ρυθμίσεις.
→ *"Ρυθμίσεις ροφημάτων", Σελίδα 96*
3. Όταν χρειάζεται, αλλάξτε τις ρυθμίσεις:

- Προσαρμόστε την ποσότητα πλήρωσης με **ml**.
→ *"Προσαρμογή ποσότητας πλήρωσης", Σελίδα 96*
- Προσαρμόστε τη δύναμη του καφέ με **0**.
→ *"Προσαρμογή δύναμης καφέ", Σελίδα 96*

4. Πατήστε ^{start}stop.

- Για κάθε διαδικασία παρασκευής αλέθεται φρέσκος καφές.
- ✓ Ο καφές παρασκευάζεται και στη συνέχεια τρέχει στο φλιτζάνι.

Συμβουλές

- Μπορείτε να τερματίσετε πρόωρα τη λήψη με ^{start}stop.
- Μάθετε, πώς θα λάβετε ροφήματα καφέ με γάλα.
→ *"Λήψη ροφήματος με αφρόγαλα", Σελίδα 94*

Λήψη ροφήματος καφέ από αλεσμένο καφέ**ΠΡΟΣΟΧΗ!**

Η θήκη αλεσμένου καφέ μπορεί να φράξει.

- ▶ Μη χρησιμοποιείτε κόκκους καφέ.
- ▶ Μη χρησιμοποιείτε στιγμιαίο καφέ.
- ▶ Σπρώξτε τα υπολείμματα καφέ στη θήκη αλεσμένου καφέ με ένα μαλακό πινέλο μέσα στη θήκη.

Υπόδειξη

Κατά την παρασκευή με αλεσμένο καφέ δεν είναι διαθέσιμες οι ακόλουθες επιλογές:

- Δύο φλιτζάνια ταυτόχρονα
 - Δύναμη καφέ
 - "Διπλή δόση"
1. Τοποθετήστε το προθερμασμένο φλιτζάνι κάτω από το σύστημα εκροής.
 2. Πατήστε το σύμβολο για το επιθυμητό ρόφημα.

el Βασικός χειρισμός

3. Πατήστε \emptyset τόσες φορές, μέχρι να δείχνει η οθόνη ενδείξεων "Άλεσ. καφές".
 4. Ανοίξτε τη θήκη αλεσμένου καφέ.
 5. Προσθέστε το πολύ 2 κοφτές μεζούρες αλεσμένου καφέ, μέγ. 12 γρ..
 6. Κλείστε τη θήκη αλεσμένου καφέ.
 7. Πατήστε ^{start}_{stop}.
- ✓ Ο καφές παρασκευάζεται και στη συνέχεια τρέχει στο φλιτζάνι.

Συμβουλές

- Μπορείτε να τερματίσετε πρόωρα τη λήψη με ^{start}_{stop}.
- Όταν θέλετε να λάβετε ένα ακόμη ρόφημα με αλεσμένο καφέ επαναλάβετε τη διαδικασία.
- Προσθέτετε τον αλεσμένο καφέ πάντα λίγο πριν την παρασκευή του ροφήματος.

Λήψη ροφήματος με αφρόγαλα

Μπορείτε να λάβετε με τη συσκευή σας ροφήματα καφέ με αφρόγαλα.

ΠΡΟΕΙΔΟΠΟΙΗΣΗ

Κίνδυνος ζεματίσματος!

Το σύστημα γάλακτος γίνεται πολύ ζεστό.

- ▶ Μην ακουμπάτε ποτέ το ζεστό σύστημα γάλακτος.
- ▶ Προτού ακουμπήσετε το ζεστό σύστημα γάλακτος, αφήστε το να κρυώσει.

ΠΡΟΣΟΧΗ!

Τα υπολείμματα γάλακτος μπορεί να ξηρανθούν και αφαιρούνται δύσκολα.

- ▶ Καθαρίζετε το σύστημα γάλακτος μετά από κάθε χρήση.
→ "Καθαρισμός συστήματος γάλακτος", Σελίδα 103



Συμβουλή: Μπορείτε να χρησιμοποιήσετε επίσης φυτικά ροφήματα αντί γάλα, π.χ. από σόγια.

Υπόδειξη: Η ποιότητα του αφρόγαλου εξαρτάται από το είδος του χρησιμοποιούμενου γάλακτος ή του φυτικού ροφήματος.

Λήψη ροφήματος καφέ με αφρόγαλα

Προϋποθέσεις

- Ο εύκαμπτος σωλήνας γάλακτος είναι συνδεδεμένος.
 - Ο σωλήνας αναρρόφησης είναι συνδεδεμένος.
1. Βυθίστε τον σωλήνα αναρρόφησης μέσα στο γάλα.
 2. Τοποθετήστε το προθερμασμένο φλιτζάνι κάτω από το σύστημα εκροής.
 3. Πατήστε το σύμβολο ροφήματος για ένα ρόφημα καφέ με γάλα.
- ✓ Η οθόνη ενδείξεων δείχνει το ρόφημα και τις τρέχουσες ρυθμίσεις.
→ "Ρυθμίσεις ροφημάτων", Σελίδα 96
4. Όταν χρειάζεται, αλλάξτε τις ρυθμίσεις:
 - Προσαρμόστε την ποσότητα πλήρωσης με **ml**.
→ "Προσαρμογή ποσότητας πλήρωσης", Σελίδα 96
 - Προσαρμόστε τη δύναμη του καφέ με \emptyset .
→ "Προσαρμογή δύναμης καφέ", Σελίδα 96
 - Χρησιμοποιήστε τη θήκη αλεσμένου καφέ.
→ "Λήψη ροφήματος καφέ από αλεσμένο καφέ", Σελίδα 93
 5. Πατήστε ^{start}_{stop} και περιμένετε μέχρι να ολοκληρωθεί η διαδικασία.
Το σύστημα γάλακτος καθαρίζεται μετά την παρασκευή αυτόματα με μια σύντομη παροχή ατμού.

Συμβουλή: Εάν θέλετε να σταματήσετε τη λήψη πρόωρα, πατήστε . Εάν θέλετε να σταματήσετε τη λήψη εντελώς, πατήστε .

Λήψη ειδικών ροφημάτων

Η συσκευή σας διαθέτει εκτός από τα ροφήματα, που μπορείτε να λάβετε μέσω των πλήκτρων γρήγορης επιλογής, επίσης και περαιτέρω ροφήματα.

- ▶ Πατήστε πολλές φορές .
→ "Επισκόπηση ροφημάτων", Σελίδα 89

Λήψη αφρόγαλου

ΠΡΟΕΙΔΟΠΟΙΗΣΗ Κίνδυνος ζεματίσματος!



Το σύστημα γάλακτος γίνεται πολύ ζεστό.

- ▶ Μην ακουμπάτε ποτέ το ζεστό σύστημα γάλακτος.
- ▶ Προτού ακουμπήσετε το ζεστό σύστημα γάλακτος, αφήστε το να κρυώσει.

Προϋποθέσεις

- Ο εύκαμπτος σωλήνας γάλακτος είναι συνδεδεμένος.
 - Ο σωλήνας αναρρόφησης είναι συνδεδεμένος.
1. Βυθίστε τον σωλήνα αναρρόφησης μέσα στο γάλα, π.χ. Tetrapack.
 2. Τοποθετήστε το προθερμασμένο φλιτζάνι κάτω από το σύστημα εκροής.
 3. Πατήστε  τόσες φορές, μέχρι να δείχνει η οθόνη ενδείξεων "Αφρόγαλα".
 4. Όταν χρειάζεται, αλλάξτε τη ρύθμιση:

- Προσαρμόστε την ποσότητα πλήρωσης με **ml**.
→ "Προσαρμογή ποσότητας πλήρωσης", Σελίδα 96

5. Πατήστε .
- ✓ Από το σύστημα εκροής τρέχει αφρόγαλα.
6. Για να σταματήσετε τη λήψη, πατήστε .

Λήψη ζεστού νερού



ΠΡΟΕΙΔΟΠΟΙΗΣΗ Κίνδυνος ζεματίσματος!

Το σύστημα γάλακτος γίνεται πολύ ζεστό.

- ▶ Μην ακουμπάτε ποτέ το ζεστό σύστημα γάλακτος.
- ▶ Προτού ακουμπήσετε το ζεστό σύστημα γάλακτος, αφήστε το να κρυώσει.

Υπόδειξη: Όταν δεν καθαριστεί το σύστημα γάλακτος, μπορεί να τρέξουν μικρές ποσότητες γάλακτος με το νερό.

Προϋποθέσεις

- Το σύστημα γάλακτος καθαρίστηκε.
→ "Καθαρισμός συστήματος γάλακτος", Σελίδα 103.
 - Ο εύκαμπτος σωλήνας γάλακτος αφαιρέθηκε.
1. Τοποθετήστε το προθερμασμένο φλιτζάνι κάτω από το σύστημα εκροής.
 2. Πατήστε  τόσες φορές, μέχρι να δείχνει η οθόνη ενδείξεων "Καυτό νερό".
 3. Όταν χρειάζεται, αλλάξτε τη ρύθμιση:
 - Προσαρμόστε την ποσότητα πλήρωσης με **ml**.
→ "Προσαρμογή ποσότητας πλήρωσης", Σελίδα 96
 4. Πατήστε .

e1 Βασικός χειρισμός

Όταν εμφανιστεί το μήνυμα "Αφαιρέστε τον εύκαμπο σωλήνα του γάλακτος.", αφαιρέστε τον εύκαμπο σωλήνα γάλακτος και πατήστε ^{start}_{stop}.

- ✓ Από το σύστημα εκροής τρέχει ζεστό νερό.
- 5. Για να σταματήσετε τη λήψη, πατήστε ^{start}_{stop}.

Ρυθμίσεις ροφημάτων

Προετοιμάστε ένα ρόφημα σύμφωνα με την προτίμησή σας.

Προσαρμογή δύναμης καφέ

1. Πατήστε το σύμβολο για το επιθυμητό ρόφημα.
2. Για να επιλέξετε τη δύναμη του καφέ, πατήστε \emptyset .

Μπορείτε να επιλέξετε τις ακόλουθες δυνάμεις καφέ:

- "Ελαφρύς"
- "Μέτριος"
- "Δυνατός"
- "Πολύ δυνατ."
- "Διπλή δόση"

Υπόδειξη: Η ρύθμιση "Διπλή δόση" δεν είναι διαθέσιμη για όλα τα ροφήματα και ποσότητες ροφημάτων.

Συμβουλή: Για να αποκτήσετε μια δυνατή γεύση καφέ, επιλέξτε κατά τη ρύθμιση μιας μεγάλης ποσότητας πλήρωσης επίσης και μια μεγάλη δύναμη καφέ.

Επιλογή αλεσμένου καφέ

1. Πατήστε το σύμβολο για το επιθυμητό ρόφημα.
2. Πατήστε \emptyset τόσες φορές, μέχρι να δείχνει η οθόνη ενδείξεων "Άλεσ. καφές".
→ "Λήψη ροφήματος καφέ από αλεσμένο καφέ", Σελίδα 93

aromaDouble Shot

Μπορείτε να λάβετε έναν ιδιαίτερα δυνατό καφέ, χρησιμοποιώντας τη ρύθμιση "Διπλή δόση".

Όσο περισσότερο διαρκεί η παρασκευή του καφέ, τόσο περισσότερες πικρές ουσίες και ανεπιθύμητα αρώματα διαλύονται. Οι πικρές ουσίες και τα ανεπιθύμητα αρώματα επηρεάζουν αρνητικά τη γεύση και το άρωμα του καφέ. Για να διαλύονται μόνο οι εύγευστες και αρωματικές ουσίες, μετά το ήμισυ της παρασκευασμένης ποσότητας αλέθεται και παρασκευάζεται εκ νέου καφές.

Υπόδειξη: Η ρύθμιση "Διπλή δόση" δεν είναι διαθέσιμη για όλα τα ροφήματα και ποσότητες ροφημάτων.

Προσαρμογή ποσότητας πλήρωσης

1. Πατήστε το σύμβολο για το επιθυμητό ρόφημα.
2. Πατήστε **ml** τόσες φορές, μέχρι να δείχνει η οθόνη ενδείξεων την επιθυμητή ποσότητα πλήρωσης.

Ταυτόχρονη λήψη δύο φλιτζανιών

Ανάλογα με τον τύπο της συσκευής σας, μπορείτε να προετοιμάσετε στην περίπτωση ορισμένων ροφημάτων ταυτόχρονα δύο φλιτζάνια.

Υπόδειξη

Η λειτουργία "Λήψη δύο φλιτζανιών" δεν είναι διαθέσιμη για τις ακόλουθες επιλογές:

- "Άλεσ. καφές"
- "Διπλή δόση"
- Ποσότητα πλήρωσης μικρότερη από 35 ml

1. Πατήστε το σύμβολο για το επιθυμητό ρόφημα.
2. Πατήστε \emptyset .
- ✓ Η οθόνη ενδείξεων δείχνει τη ρύθμιση.

3. Τοποθετήστε δύο φλιτζάνια αριστερά και δεξιά κάτω από το σύστημα εκροής.
4. Πατήστε ^{start} _{stop}.
Το ρόφημα παρασκευάζεται σε 2 βήματα. Οι κόκκοι αλέθονται σε 2 διαδικασίες άλεσης.
✓ Το ρόφημα παρασκευάζεται και στη συνέχεια τρέχει στο φλιτζάνι.
5. Περιμένετε, μέχρι να ολοκληρωθεί η διαδικασία.

Μηχανισμός άλεσης

Η συσκευή σας διαθέτει έναν ρυθμιζόμενο μηχανισμό άλεσης, με τον οποίο μπορείτε να ρυθμίσετε εξατομικευμένα τον βαθμό άλεσης των κόκκων καφέ.

Ρύθμιση βαθμού άλεσης

Ρυθμίστε, κατά τη διάρκεια που αλέθονται οι κόκκοι καφέ, τον επιθυμητό βαθμό άλεσης.

⚠ ΠΡΟΕΙΔΟΠΟΙΗΣΗ

Κίνδυνος τραυματισμού!

- μηχανισμός άλεσης περιστρέφεται.
- ▶ Μην πιάνετε ποτέ μέσα στον μηχανισμό άλεσης.

ΠΡΟΣΟΧΗ!

Κίνδυνος ζημιάς στον μηχανισμό άλεσης. Λόγω λάθους ρύθμισης του βαθμού άλεσης, μπορεί να πάθει ζημιά ο μηχανισμός άλεσης.

- ▶ Ρυθμίζετε τον βαθμό άλεσης μόνο με τον μηχανισμό άλεσης σε λειτουργία.
- ▶ Ρυθμίστε τον βαθμό άλεσης σταδιακά με τον περιστροφικό επιλογέα.

Βαθμός άλεσης	Ρύθμιση
Λεπτός βαθμός άλεσης για πολύ καβουρδισμένους κόκκους καφέ.	Γυρίστε τον περιστροφικό επιλογέα αντίθετα προς τη φορά των δεικτών του ρολογιού. 
Λεπτός βαθμός άλεσης για λίγο καβουρδισμένους κόκκους καφέ.	Γυρίστε τον περιστροφικό επιλογέα προς τη φορά των δεικτών του ρολογιού. 



Η ρύθμιση του βαθμού άλεσης θα γίνει αντιληπτή από το δεύτερο φλιτζάνι καφέ.

Συμβουλή: Όταν ο καφές βγαίνει μόνο σταγόνα-σταγόνα, ρυθμίστε πιο χοντρό βαθμό άλεσης.

Όταν ο καφές είναι πολύ αραιός και έχει πολύ λίγη κρέμα, ρυθμίστε πιο λεπτό βαθμό άλεσης.

Φίλτρο νερού

Με ένα φίλτρο νερού εμποδίζετε τα αποθέματα αλάτων ασβεστίου και μειώνετε τη ρύπανση στο νερό.





Τοποθέτηση και ενεργοποίηση φίλτρου νερού

ΠΡΟΣΟΧΗ!

Πιθανώς ζημιές στη συσκευή από τη δημιουργία αλάτων.

- ▶ Αντικαταστήστε έγκαιρα το φίλτρο νερού.
- ▶ Αντικαταστήστε το φίλτρο νερού το αργότερο μετά από 2 μήνες.

Υπόδειξη: Όταν η οθόνη ενδείξεων δείχνει "Αντικ. φίλτ. νερού", αντικαταστήστε το φίλτρο νερού. Όταν δεν τοποθετήσετε ένα νέο φίλτρο, επιλέξτε "Κανένα φίλτρο" και ακολουθήστε τις οδηγίες στην οθόνη ενδείξεων.

1. Βυθίστε το φίλτρο νερού σε ένα ποτήρι γεμάτο με νερό και πιέστε το ελαφρά στα πλάγια, μέχρι να μην ανεβαίνει πλέον καμία φυσαλίδα αέρα.
→ Εικ. **3**
2. Πατήστε **menu** .
3. Με  ή  πατήστε "Φίλτρο νερού" και **ok**.
4. Με  ή  επιλέξτε "Νέο φίλτρο" ή "Αντικ. φίλτ. νερού" και πατήστε **ok**.

5. **Υπόδειξη:** Όταν δεν τοποθετήσετε ένα νέο φίλτρο, επιλέξτε "Κανένα φίλτρο" στις ρυθμίσεις μενού.

Πιέστε το φίλτρο νερού σταθερά μέσα στο δοχείο νερού και πατήστε **ok**.

→ Εικ. **4**

6. Γεμίστε το δοχείο νερού μέχρι το μαρκάρισμα "max" με νερό και πατήστε **ok**.
 7. Συνδέστε τον εύκαμπτο σωλήνα γάλακτος με το σύστημα γάλακτος και τον σωλήνα αναρρόφησης.
 8. Βάλτε το άκρο του σωλήνα αναρρόφησης στη λαμαρίνα σταξίματος.
 9. Τοποθετήστε ένα δοχείο με χωρητικότητα 1 l κάτω από το σύστημα εκροής και πατήστε **ok**.
- ✓ Το φίλτρο ξεπλένεται και εμφανίζεται η ένδειξη "Το ξέπλυμα ολοκληρώθηκε."
 - ✓ Η συσκευή βρίσκεται σε ετοιμότητα λειτουργίας.

Συμβουλές

- Αλλάζετε το φίλτρο νερού επίσης και για λόγους υγιεινής.

- Με ένα φίλτρο νερού πρέπει να απασβεστώνετε λιγότερες φορές τη συσκευή σας.
- Ξεπλύνετε το τοποθετημένο φίλτρο νερού πριν τη χρήση, λαμβάνοντας ένα φλιτζάνι ζεστού νερού, όταν δεν έχετε χρησιμοποιήσει τη συσκευή σας για μεγαλύτερο χρονικό διάστημα, π.χ. όταν είσασαν σε διακοπές.
- Το φίλτρο νερού διατίθεται στο εμπόριο ή από την υπηρεσία εξυπηρέτησης πελατών.
→ "Εξαρτήματα", Σελίδα 90
- Μάθετε, πώς τοποθετείτε το φίλτρο νερού.
→ "Τοποθέτηση και ενεργοποίηση φίλτρου νερού", Σελίδα 97

Ασφάλεια παιδιών

Για να προστατεύετε τα παιδιά από ζεματίσματα και εγκαύματα, μπορείτε να κλειδώσετε τη συσκευή.

Ενεργοποίηση ασφάλειας παιδιών

- ▶ Πατήστε **ml** το λιγότερο 3 δευτερόλεπτα.
- ✓ Η οθόνη ενδείξεων δείχνει "Ασφάλεια παιδιών ενεργοποιημένη. Για την απενεργοποίηση πατήστε 3 δευτ. "ml"".

Απενεργοποίηση ασφάλειας παιδιών

- ▶ Πατήστε **ml** το λιγότερο 3 δευτερόλεπτα.
- ✓ Η οθόνη ενδείξεων δείχνει "Ασφάλεια παιδιών απενεργοποιημένη."

Θέρμανση φλιτζανιών¹

Μπορείτε να προθερμάνετε τα φλιτζάνια σας με τη θέρμανση φλιτζανιών.

ΠΡΟΕΙΔΟΠΟΙΗΣΗ

Κίνδυνος ζεματίσματος!

Η θέρμανση φλιτζανιών γίνεται πολύ ζεστή.

- ▶ Μην ακουμπήσετε ποτέ τη ζεστή θέρμανση φλιτζανιών.

- ▶ Προτού ακουμπήσετε τη θέρμανση φλιτζανιών, αφήστε την να κρυώσει.

Συμβουλές

- Μπορείτε να ενεργοποιήσετε και απενεργοποιήσετε τη θέρμανση φλιτζανιών στις βασικές ρυθμίσεις.
→ "Επισκόπηση βασικών ρυθμίσεων", Σελίδα 99
- Για να ζεσάνετε ιδανικά τα φλιτζάνια, τοποθετήστε τα με τον πάτο πάνω στη θέρμανση φλιτζανιών.

Βασικές ρυθμίσεις

Μπορείτε να ρυθμίσετε τη συσκευή στις δικές σας ανάγκες και να καλέσετε πρόσθετες λειτουργίες.

Επισκόπηση βασικών ρυθμίσεων

Ρύθμιση	Επιλογή	Περιγραφή
Καθαρισμός	Σύστημα γάλακτος Απαβέσωση Καθαρισμός calc'nClean	Ξεκίνημα των προγραμμάτων σέρβις. → "Προγράμματα σέρβις", Σελίδα 105
Θερμαντ. φλιτζαν. ¹	Θερμαν. φλιτζ. Off ² Θερμαντ. ζλιτζ. On	Ενεργοποίηση ή απενεργοποίηση της θέρμανσης φλιτζανιών. → "Θέρμανση φλιτζανιών", Σελίδα 99
Φίλτρο νερού	Νέο φίλτρο Κανένα φίλτρο	Ρύθμιση της χρήσης του φίλτρου νερού.
Θερμοκρασία καφέ	κανονική υψηλή μέγιστη	Ρύθμιση της θερμοκρασίας για ροφήματα καφέ. Υπόδειξη: Η ρύθμιση επενεργεί σε όλα τα είδη παρασκευής.

¹ Ανάλογα με τον εξοπλισμό της συσκευής

² Ρυθμίσεις εργοστασίου (ανάλογα με τον τύπο της συσκευής μπορεί να διαφέρουν)







¹ Ανάλογα με τον εξοπλισμό της συσκευής

Ρύθμιση	Επιλογή	Περιγραφή
Γλώσσες	Βλέπε Επιλογή στη συσκευή.	Ρύθμιση της γλώσσας μενού. Οι αλλαγές είναι αμέσως ορατές στην οθόνη ενδείξεων.
Αυτοαπενεργοπ.	Βλέπε Επιλογή στη συσκευή.	Ρύθμιση του χρονικού διαστήματος, μετά το οποίο η συσκευή απενεργοποιείται αυτόματα μετά την τελευταία παρασκευή ροφήματος.
Σκληρότητα νερού	1 (μαλακό) 2 (μέτριο) 3 (σκληρό) 4 (πολύ σκληρό) ² Σύστημα αποσκληρυνσης	Ρύθμιση της συσκευής στην τοπική σκληρότητα νερού. → "Ρύθμιση σκληρότητας νερού", Σελίδα 91
Ήχοι πλήκτρων	Ήχοι πλήκτρων On ² Ήχοι πλήκτρων Off	Ενεργοποίηση ή απενεργοποίηση των ήχων των πλήκτρων.
Ρύθ. εργοστασ.	Επαναφορά όλων; Συνέχιση: OK Διακοπή: ←	Επαναφορά των ρυθμίσεων στη ρύθμιση εργοστασίου. Υπόδειξη: Όλες οι ατομικές ρυθμίσεις διαγράφονται και επαναφέρονται στις ρυθμίσεις εργοστασίου.

¹ Ανάλογα με τον εξοπλισμό της συσκευής

² Ρυθμίσεις εργοστασίου (ανάλογα με τον τύπο της συσκευής μπορεί να διαφέρουν)

Αλλαγή βασικών ρυθμίσεων

1. Πατήστε **menu** .
2. Με  ή  επιλέξτε την επιθυμητή βασική ρύθμιση και πατήστε **ok**.
✓ Η οθόνη ενδείξεων δείχνει τις δυνατότητες ρύθμισης και τα σύμβολα πλοήγησης ανάβουν. Η οθόνη ενδείξεων μαρκάρει την τρέχουσα ρύθμιση.
3. Με  ή  διαλέξτε την επιθυμητή επιλογή και πατήστε **ok**.
✓ Η ρύθμιση έχει αποθηκευτεί.
4. Επιστρέψτε με .
5. Για να εγκαταλείψετε το μενού, πατήστε **menu** .

Καθαρισμός και φροντίδα

Για να παραμένει η συσκευή σας για μεγάλο χρονικό διάστημα λειτουργική, καθαρίζετε και φροντίζετε την προσεκτικά.

Καταλληλότητα για πλυντήριο πιάτων

Μάθετε, ποια εξαρτήματα μπορούν να καθαριστούν στο πλυντήριο πιάτων.

ΠΡΟΣΟΧΗ!

Μερικά εξαρτήματα είναι ευαίσθητα στη θερμοκρασία και μπορεί να πάθουν ζημιά, κατά το καθάρισμα στο πλυντήριο πιάτων.

- ▶ Προσέξτε τις οδηγίες χρήσης του πλυντηρίου πιάτων.
- ▶ Στο πλυντήριο των πιάτων καθαρίζετε μόνο κατάλληλα εξαρτήματα.
- ▶ Χρησιμοποιείτε μόνο προγράμματα, που δε θερμαίνουν το νερό πάνω από 60 °C.

Κατάλληλο για το πλυντήριο πιάτων

- Δίσκος σταξίματος
 - Λαμαρίνα σταξίματος
 - Πλέγμα σταξίματος
 - Δοχείο συλλογής υπολειμμάτων καφέ
 - Μηχανική ένδειξη της στάθμης πλήρωσης
- Σύστημα γάλακτος με προσαρμογέα
- Θήκη αλεσμένου καφέ με καπάκι



Ακατάλληλο για το πλυντήριο πιάτων

- Δοχείο νερού
- Καπάκι δοχείου νερού
- Κάλυμμα αρώματος
- Μονάδα παρασκευής
- Κάλυμμα του συστήματος εκροής

**Υλικά καθαρισμού**

Μάθετε, ποια υλικά καθαρισμού είναι κατάλληλα για τη συσκευή σας.

⚠ ΠΡΟΕΙΔΟΠΟΙΗΣΗ
Κίνδυνος σοβαρής βλάβης της υγείας!

Τα υγρά καθαρισμού μπορεί να οδηγήσουν σε επιπλοκές της υγείας.

- ▶ Μην πίνετε ποτέ τα υγρά καθαρισμού.

- ▶ Χρησιμοποιείτε τα υλικά απασβέστωσης και καθαρισμού σύμφωνα με τις οδηγίες και προσέχετε τις εκάστοτε υποδείξεις ασφαλείας.

ΠΡΟΣΟΧΗ!

Τα ακατάλληλα υλικά καθαρισμού μπορεί να καταστρέψουν τις επιφάνειες της συσκευής.

- ▶ Μη χρησιμοποιείτε κανένα ισχυρό απορρυπαντικό ή υλικά τριψίματος.
- ▶ Μην χρησιμοποιείτε καθαριστικά που περιέχουν αλκοόλη ή οινόπνευμα.
- ▶ Μη χρησιμοποιείτε κανένα σκληρό σύρμα τριψίματος ή σφουγγάρι καθαρισμού.
- ▶ Για την απασβέστωση μη χρησιμοποιείτε κιτρικό οξύ, ξίδι ή υλικά με βάση το ξίδι.
- ▶ Για την απασβέστωση και τον καθαρισμό χρησιμοποιείτε αποκλειστικά κατάλληλα δισκία.
- ▶ Μη χρησιμοποιείτε κανένα μέσο απασβέστωσης με φωσφορικό οξύ.

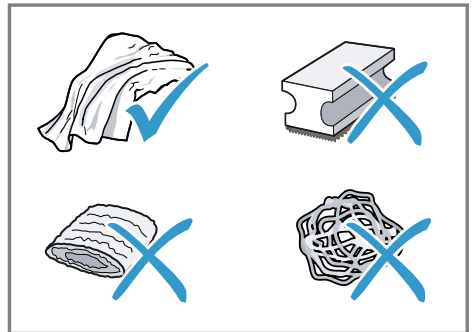
**Συμβουλές**

- Χρησιμοποιείτε δισκία απασβέστωσης και καθαρισμού, που είναι ειδικά για τη συσκευή σας. Μπορείτε να προμηθευτείτε τα δισκία από την υπηρεσία εξυπηρέτησης πελατών.
 → "Εξαρτήματα", Σελίδα 90

el Καθαρισμός και φροντίδα

- Πλύνετε καλά τα νέα σφουγγάρια καθαρισμού, για να απομακρύνετε τα ενδεχομένως προσκολλημένα άλατα. Τα άλατα μπορεί να προξενήσουν την εμφάνιση σκουριάς στις επιφάνειες ανοξειδωτού χάλυβα.
- Αφαιρείτε πάντα αμέσως τα κατάλοιπα αλάτων, καφέ, γάλακτος, καθαριστικών διαλυμάτων και διαλυμάτων απαβεστωσης, για να εμποδίσετε τη δημιουργία σκουριάς.

Καθαρισμός συσκευής

ΠΡΟΕΙΔΟΠΟΙΗΣΗ

Κίνδυνος ηλεκτροπληξίας!

Μια εισχώρηση υγρασίας μπορεί να προκαλέσει ηλεκτροπληξία.

- ▶ Μη βυθίζετε ποτέ τη συσκευή ή το καλώδιο σύνδεσης στο δίκτυο του ρεύματος στο νερό.
- ▶ Δεν επιτρέπεται να χυθεί καθόλου υγρό πάνω στη βυσματούμενη σύνδεση της συσκευής.
- ▶ Μη χρησιμοποιείτε συσκευές εκτόξευσης ατμού ή συσκευές καθαρισμού υψηλής πίεσης, για να καθαρίσετε τη συσκευή.

ΠΡΟΕΙΔΟΠΟΙΗΣΗ

Κίνδυνος ζεματίσματος!

Μερικά μέρη της συσκευής γίνονται πολύ ζεστά.

- ▶ Μην ακουμπάτε ποτέ τα ζεστά μέρη της συσκευής.
- ▶ Προτού ακουμπήσετε τα ζεστά μέρη της συσκευής, αφήστε τα να κρυώσουν.

1. Αποσυνδέστε τη συσκευή από το δίκτυο του ρεύματος.
2. Καθαρίστε το περιβλήμα, τις γυαλιστερές επιφάνειες και το πεδίο χειρισμού με ένα πανί από μικροΐνες.
→ "Εξαρθήματα", Σελίδα 90

3. Καθαρίστε το σύστημα εκροής μετά τη λήψη ροφήματος με ένα μαλακό, υγρό πανί.
4. Όταν η συσκευή δε χρησιμοποιήθηκε για μεγαλύτερο χρονικό διάστημα, π.χ. λόγω διακοπών, καθαρίστε την πλήρη συσκευή, συμπεριλαμβανομένου του συστήματος εκροής, του συστήματος γάλακτος, των δίσκων και της μονάδας παρασκευής.

Υπόδειξη: Όταν η συσκευή ενεργοποιηθεί σε κρύα κατάσταση ή απενεργοποιηθεί μετά τη λήψη καφέ, ξεπλένεται αυτόματα. Το σύστημα καθαρίζεται έτσι από μόνο του.

Καθαρισμός δίσκου σταξίματος και δοχείου συλλογής υπολειμμάτων καφέ

Αδειάζετε και καθαρίζετε καθημερινά τον δίσκο σταξίματος και το δοχείο συλλογής υπολειμμάτων καφέ, για να αποφευχθεί ο σχηματισμός αποθεμάτων.

1. Αποσυνδέστε τον εύκαμπτο σωλήνα γάλακτος από το σύστημα εκροής.
2. Ανοίξτε την πόρτα.
3. Αφαιρέστε τον δίσκο σταξίματος και το δοχείο συλλογής υπολειμμάτων καφέ προς τα εμπρός.
4. Αφαιρέστε τη λαμαρίνα σταξίματος και καθαρίστε την.
5. Αδειάστε και καθαρίστε τον δίσκο σταξίματος και το δοχείο συλλογής υπολειμμάτων καφέ.
6. Καθαρίστε τον εσωτερικό χώρο της συσκευής και την υποδοχή του δίσκου σταξίματος.

7. Συμβουλή

Όταν πιέσετε και τα δύο στηρίγματα προς τα μέσα, μπορείτε να αφαιρέσετε ευκολότερα τη μηχανική ένδειξη της στάθμης πλήρωσης.

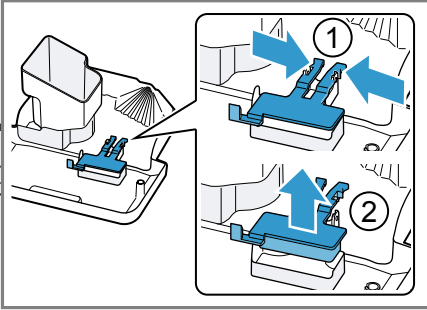

Αφαιρέστε τη μηχανική ένδειξη της στάθμης πλήρωσης και καθαρίστε την με ένα υγρό πανί.

- 8.** Συναρμολογήστε τον δίσκο σταξίματος, τη λαμαρίνα σταξίματος, το δοχείο συλλογής υπολειμμάτων καφέ και τη μηχανική ένδειξη της στάθμης πλήρωσης και τοποθετήστε τα στη συσκευή.
- 9.** Κλείστε την πόρτα.

Καθαρισμός θήκης αλεσμένου καφέ

Συμβουλή: Μπορείτε να καθαρίσετε τη θήκη αλεσμένου καφέ στο πλυντήριο πιάτων.

1. Τραβήξτε προς τα έξω τη θήκη αλεσμένου καφέ από το ανοιχτό καπάκι.
→ Εικ. **5**
2. Καθαρίστε τη θήκη αλεσμένου καφέ με υγρό καθαρισμού πιάτων.
→ Εικ. **6**
3. Στεγνώστε τη θήκη αλεσμένου καφέ και τοποθετήστε την στη συσκευή.

Καθαρισμός συστήματος γάλακτος

Καθαρίζετε το σύστημα γάλακτος τακτικά.

**⚠️ ΠΡΟΕΙΔΟΠΟΙΗΣΗ
Κίνδυνος ζεματίσματος!**

Το σύστημα γάλακτος γίνεται πολύ ζεστό.

- ▶ Μην ακουμπάτε ποτέ το ζεστό σύστημα γάλακτος.
- ▶ Πρωτού ακουμπήσετε το ζεστό σύστημα γάλακτος, αφήστε το να κρυώσει.

ΠΡΟΣΟΧΗ!

Η συσκευή μπορεί να υποστεί ζημιά λόγω ακατάλληλου καθαρισμού.

- ▶ Μην πλένετε το κάλυμμα του συστήματος εκροής στο πλυντήριο πιάτων.

Συμβουλές

- Όταν θέλετε να καθαρίσετε εξαιρετικά καλά το σύστημα γάλακτος, μπορείτε να χρησιμοποιήσετε το πρόγραμμα σέρβις "Καθαρισμός συστήματος γάλακτος".
→ "Χρήση καθαρισμού συστήματος γάλακτος", Σελίδα 106
 - Μπορείτε να καθαρίσετε όλα τα εξαρτήματα του συστήματος γάλακτος στο πλυντήριο πιάτων.
1. Σπρώξτε το σύστημα εκροής εντελώς προς τα κάτω.
 2. Τραβήξτε έξω το κάλυμμα προς τα εμπρός και αφαιρέστε τον εύκαμπτο σωλήνα γάλακτος.
→ Εικ. **7**
 3. Τραβήξτε προς τα έξω το σύστημα γάλακτος.
→ Εικ. **8**
 4. Αποσυναρμολογήστε το πάνω και το κάτω μέρος του συστήματος γάλακτος.
→ Εικ. **9**

eI Καθαρισμός και φροντίδα

5. Αποσυνδέστε τον εύκαμπο σωλήνα γάλακτος και τον σωλήνα αναρρόφησης.
6. Καθαρίστε τα εξαρτήματα με σαπουνάδα και ένα μαλακό πανί.
→ Εικ. **10**
7. Ξεπλύνετε όλα τα εξαρτήματα με καθαρό νερό και στεγνώστε τα.
→ Εικ. **11**
8. Αφαιρέστε προσεκτικά τα υπολείμματα απόπλυσης στο σύστημα γάλακτος μετά τη διαδικασία ξεπλύματος.
9. Συναρμολογήστε το πάνω και το κάτω μέρος του συστήματος γάλακτος.
→ Εικ. **12**
10. Συνδέστε τον εύκαμπο σωλήνα γάλακτος.
11. Σπρώξτε το σύστημα εκροής εντελώς προς τα κάτω.
12. Τοποθετήστε το σύστημα γάλακτος ευθεία από εμπρός μέσα στη συσκευή.
→ Εικ. **13**
13. Τοποθετήστε το κάλυμμα.
14. Σπρώξτε το σύστημα εκροής εντελώς προς τα επάνω.
→ Εικ. **14**

Καθαρισμός μονάδας παρασκευής

Αφαιρείτε και καθαρίζετε τακτικά, πρόσθετα στην αυτόματη διαδικασία ξεπλύματος, τη μονάδα παρασκευής.

ΠΡΟΕΙΔΟΠΟΙΗΣΗ

Κίνδυνος ζεματίσματος!

Μερικά μέρη της συσκευής γίνονται πολύ ζεστά.

- ▶ Μην ακουμπάτε ποτέ τα ζεστά μέρη της συσκευής.
- ▶ Πρωτού ακουμπήσετε τα ζεστά μέρη της συσκευής, αφήστε τα να κρυώσουν.

ΠΡΟΣΟΧΗ!

Η συσκευή μπορεί να υποστεί ζημιά λόγω ακατάλληλου καθαρισμού.

- ▶ Μη χρησιμοποιείτε υγρό καθαρισμού πιάτων.
 - ▶ Μη χρησιμοποιείτε υλικά καθαρισμού που περιέχουν ξίδι και οξέα.
 - ▶ Δεν επιτρέπεται το πλύσιμο σε πλυντήριο πιάτων.
1. Αποσυνδέστε τον εύκαμπο σωλήνα γάλακτος από το σύστημα εκροής.
→ Εικ. **7**
 2. Απενεργοποιήστε τη συσκευή με ⏻ .
 3. Ανοίξτε την πόρτα του χώρου παρασκευής.
→ Εικ. **15**
 4. Αφαιρέστε τον δίσκο σταξιματος μαζί με το δοχείο συλλογής υπολειμμάτων καφέ.
→ Εικ. **16**
 5. Πιέστε τον κόκκινο μοχλό προς τα πάνω.
 6. Πιάστε τη μονάδα παρασκευής από τη λαβή και τραβήξτε την έξω προσεκτικά προς τα εμπρός.
→ Εικ. **17**
 7. Καθαρίστε καλά τη μονάδα παρασκευής κάτω από τρεχούμενο, ζεστό νερό.
→ Εικ. **18**
 8. Καθαρίστε τον εσωτερικό χώρο της συσκευής με ένα υγρό πανί και απομακρύνετε τα υπολείμματα του καφέ.
 9. Αφήστε τη μονάδα παρασκευής και τον εσωτερικό χώρο της συσκευής να στεγνώσουν.
 10. Πιάστε τη μονάδα παρασκευής από τη λαβή.
 11. Πιέστε τον κόκκινο μοχλό προς τα πάνω.

- 12.** Τοποθετήστε τη μονάδα παρασκευής κάτω από τον μοχλό και σπρώξτε την μέχρι τέρμα προς τα πίσω.
→ Εικ. **19**
- ✓ Ο μοχλός ασφαλίζει.
- 13.** Τοποθετήστε τον δίσκο σταξίματος μαζί με το δοχείο συλλογής υπολειμμάτων καφέ.
→ Εικ. **20**
- 14.** Κλείστε την πόρτα.
→ Εικ. **21**
Η πόρτα μπορεί να κλείσει μόνο, όταν η μονάδα παρασκευής και ο δίσκος σταξίματος έχουν τοποθετηθεί σωστά.

Προγράμματα σέρβις

Μετά από καθορισμένα χρονικά όρια, συνιστά η συσκευή σας τη χρήση των προγραμμάτων σέρβις. Χρησιμοποιείτε τα προγράμματα σέρβις, για να καθαρίζετε καλά τη συσκευή σας.

ΠΡΟΣΟΧΗ!

Ο μη ενδεδειγμένος ή καθυστερημένος καθαρισμός και απασβέστωση, μπορεί να προκαλέσει ζημιά στη συσκευή.

- ▶ Εκτελέστε αμέσως τη διαδικασία της απασβέστωσης σύμφωνα με τις οδηγίες.
- ▶ Μη βάζετε δισκία απασβέστωσης ή άλλα υλικά στη θήκη αλεσμένου καφέ.

Ανάλογα με τη σκληρότητα του νερού και τη χρήση της συσκευής, η οθόνη ενδείξεων δείχνει μετά από προηγούμενη ειδοποίηση τα ακόλουθα μηνύματα:

- "Καθαρίστε το σύστημα γάλακτος."
- "Απασβέστωση απαραίτητη. Πατήστε 3 δευτ. το μενού."
- "Καθαρισμός απαραίτητος. Πατήστε 3 δευτ. το μενού."

- "calc'nClean απαραίτητο. Πατήστε 3 δευτ. το μενού."

Υποδείξεις

- Η οθόνη ενδείξεων δείχνει, πόσο έχει προχωρήσει η διαδικασία.
- Εάν η συσκευή σας δεν απασβεστώθηκε εγκαίρως, δείχνει η οθόνη ενδείξεων "Καθυστέρηση απασβέστωσης. Η συσκευή είναι κλειδ. Πατήστε 3 δευτ. το μενού".
- Εάν η συσκευή σας είναι κλειδωμένη, μπορείτε να τη χρησιμοποιήσετε ξανά, μόνο μετά την εκτέλεση της διαδικασίας απασβέστωσης.
- Εάν διακόψετε αθέλητα το πρόγραμμα σέρβις, πρέπει να το επαναφέρετε.
→ "Επιαναφορά προγραμμάτων σέρβις", Σελίδα 105

Συμβουλές

- Όταν χρησιμοποιείτε ένα φίλτρο νερού, αυξάνεται το χρονικό όριο μέχρι να πρέπει να εκτελεστεί ένα πρόγραμμα σέρβις.
- Μπορείτε να συνδυάσετε απασβέστωση και καθαρισμό με το πρόγραμμα σέρβις calc'nClean.
→ "Χρήση calc'nClean", Σελίδα 107
- Αμέσως μετά την ολοκλήρωση ενός προγράμματος σέρβις, καθαρίστε τη συσκευή σας με ένα μαλακό, υγρό πανί, για να απομακρύνετε τα υπολείμματα του διαλύματος απασβέστωσης και να προλάβετε τη δημιουργία σκουριάς.

Επιαναφορά προγραμμάτων σέρβις





Εκτελέστε τα ακόλουθα βήματα, όταν ένα πρόγραμμα σέρβις διακόπηκε, π.χ. λόγω μιας διακοπής ρεύματος.

1. Αδειάστε το δοχείο και βάλτε το άκρο του σωλήνα αναρρόφησης μέσα στο δοχείο.
2. Ξεπλύνετε το δοχείο νερού.

3. Γεμίστε το δοχείο νερού με καθαρό, μη ανθρακούχο νερό μέχρι το μαρκάρισμα "max".
4. Πατήστε **ok**.
 - ✓ Η συσκευή ξεπλένεται περίπου 2 λεπτά.
5. Αδειάστε και καθαρίστε τον δίσκο σταξίματος.
6. Τοποθετήστε τον δίσκο σταξίματος και κλείστε την πόρτα.
7. Ξεκινήστε το πρόγραμμα σέρβις εκ νέου.

Χρήση καθαρισμού συστήματος γάλακτος

Ξεπλύνετε το σύστημα γάλακτος, όταν χρειάζεται, με νερό. Η διαδικασία ξεπλύματος διαρκεί περίπου 1 λεπτό.

1. Πατήστε **menu** .
2. Με  και  επιλέξτε "Καθαρισμός" και πατήστε **ok**.
3. Με  και  επιλέξτε "Σύστημα γάλακτος" και πατήστε **ok**.
4. Για να ξεκινήσετε το πρόγραμμα, πατήστε **ok**.
 - ✓ Η οθόνη ενδείξεων σας καθοδηγεί μέσα στο πρόγραμμα.
5. Τοποθετήστε ένα άδειο ποτήρι κάτω από το σύστημα εκροής και βάλτε το άκρο του σωλήνα αναρρόφησης μέσα στο ποτήρι.
6. Πατήστε **ok**.
 - ✓ Το σύστημα γάλακτος καθαρίζεται αυτόματα.
7. Αδειάστε το ποτήρι και καθαρίστε τον σωλήνα αναρρόφησης.
 - ✓ Το πρόγραμμα ολοκληρώθηκε και η συσκευή βρίσκεται σε ετοιμότητα λειτουργίας.





Συμβουλή: Όταν θέλετε να καθαρίσετε εξαιρετικά καλά το σύστημα γάλακτος, καθαρίζετε το τακτικά με το χέρι.

→ "Καθαρισμός συστήματος γάλακτος", Σελίδα 103

Χρήση απασβέστωσης

Εκτελέστε το πρόγραμμα απασβέστωσης, όταν η συσκευή σας το υποδεικνύει. Η διαδικασία διαρκεί περίπου 30 λεπτά.

Προϋπόθεση: Η μονάδα παρασκευής είναι καθαρισμένη.
→ "Καθαρισμός μονάδας παρασκευής", Σελίδα 104





1. Πατήστε **menu** .
2. Με  και  επιλέξτε "Καθαρισμός" και πατήστε **ok**.
3. Με  και  επιλέξτε "Απασβέστωση" και πατήστε **ok**.
4. Για να ξεκινήσετε το πρόγραμμα, πατήστε **ok**.
 - ✓ Η οθόνη ενδείξεων σας καθοδηγεί μέσα στο πρόγραμμα.
5. Αδειάστε τον δίσκο σταξίματος και τοποθετήστε τον.
6. Όταν υπάρχει ένα φίλτρο νερού, αφαιρέστε το.
7. Πατήστε **ok**.
8. Αδειάστε το δοχείο νερού.
9. Γεμίστε ένα δοχείο με 0,5 l χλιαρό νερό.
10. Βάλτε ένα δισκίο απασβέστωσης Siemens στο νερό και ανακατέψτε, μέχρι το δισκίο να διαλυθεί πλήρως.
11. Προσθέστε το διάλυμμα απασβέστωσης στο δοχείο νερού μέχρι το μαρκάρισμα "calc" και πατήστε **ok**.
12. Τοποθετήστε ένα δοχείο με χωρητικότητα τουλάχιστον 0,5 l κάτω από το σύστημα εκροής.
13. Βάλτε το άκρο του σωλήνα αναρρόφησης μέσα στο δοχείο και πατήστε **ok**.
 - ✓ Το πρόγραμμα απασβέστωσης τρέχει περίπου 20 λεπτά.
14. Ξεπλύνετε το δοχείο του νερού.
15. Πατήστε **ok**.

16. Όταν υπάρχει ήδη ένα φίλτρο νερού, τοποθετήστε το.
→ *"Τοποθέτηση και ενεργοποίηση φίλτρου νερού", Σελίδα 97*
17. Πατήστε **ok**.
18. Προσθέστε καθαρό νερό μέχρι το μαρκάρισμα "max".
19. Πατήστε **ok**.
 - ✓ Το πρόγραμμα απασβέστωσης λειτουργεί περίπου 1 λεπτό και ξεπλύνει τη συσκευή.
20. Αδειάστε τον δίσκο σταξίματος και τοποθετήστε τον.
21. Καθαρίστε καλά τον σωλήνα αναρρόφησης του συστήματος γάλακτος.
 - ✓ Το πρόγραμμα ολοκληρώθηκε και η συσκευή βρίσκεται σε ετοιμότητα λειτουργίας.

Χρήση καθαρισμού

Εκτελέστε το πρόγραμμα καθαρισμού, όταν η συσκευή σας το υποδεικνύει. Η διαδικασία διαρκεί περίπου 9 λεπτά.

Προϋπόθεση: Η μονάδα παρασκευής είναι καθαρισμένη.
→ *"Καθαρισμός μονάδας παρασκευής", Σελίδα 104*





1. Πατήστε **menu** .
2. Με  και  επιλέξτε "Καθαρισμός" και πατήστε **ok**.
3. Με  και  επιλέξτε "Καθαρισμός" και πατήστε **ok**.
4. Για να ξεκινήσετε το πρόγραμμα, πατήστε **ok**.
 - ✓ Η οθόνη ενδείξεων σας καθοδηγεί μέσα στο πρόγραμμα.
5. Αδειάστε τον δίσκο σταξίματος και τοποθετήστε τον.
6. Ανοίξτε τη θήκη αλεσμένου καφέ.
7. Βάλτε ένα δισκίο καθαρισμού Siemens μέσα στη θήκη αλεσμένου καφέ.
8. Κλείστε τη θήκη αλεσμένου καφέ και πατήστε **ok**.

9. Τοποθετήστε ένα δοχείο με χωρητικότητα τουλάχιστον 0,5 l κάτω από το σύστημα εκροής και πατήστε **ok**.
 - ✓ Το πρόγραμμα καθαρισμού τρέχει περίπου 7 λεπτά.
10. Αδειάστε τον δίσκο σταξίματος και τοποθετήστε τον.
 - ✓ Το πρόγραμμα ολοκληρώθηκε και η συσκευή βρίσκεται σε ετοιμότητα λειτουργίας.

Χρήση calc'nClean

Μπορείτε με το πρόγραμμα σέρβις calc'nClean να συνδυάσετε τα προγράμματα Καθαρισμός και Απασβέστωση. Εκτελέστε το πρόγραμμα calc'nClean, όταν η συσκευή σας το υποδεικνύει. Η διαδικασία διαρκεί περίπου 43 λεπτά.

Προϋπόθεση: Η μονάδα παρασκευής είναι καθαρισμένη.
→ *"Καθαρισμός μονάδας παρασκευής", Σελίδα 104*

1. Πατήστε **menu** .
2. Με  και  επιλέξτε "Καθαρισμός" και πατήστε **ok**.
3. Με  και  επιλέξτε "calc'nClean" και πατήστε **ok**.
4. Για να ξεκινήσετε το πρόγραμμα, πατήστε **ok**.
 - ✓ Η οθόνη ενδείξεων σας καθοδηγεί μέσα στο πρόγραμμα.
5. Αδειάστε τον δίσκο σταξίματος και τοποθετήστε τον.
6. Όταν υπάρχει ένα φίλτρο νερού, αφαιρέστε το.
7. Πατήστε **ok**.
8. Αδειάστε το δοχείο νερού.
9. Γεμίστε ένα δοχείο με 0,5 l χλιαρό νερό.
10. Βάλτε ένα δισκίο απασβέστωσης Siemens στο νερό και ανακατέψτε, μέχρι το δισκίο να διαλυθεί πλήρως.

e1 Καθαρισμός και φροντίδα

11. Προσθέστε το διάλυμα απασβέστωσης στο δοχείο νερού μέχρι το μαρκάρισμα "calc" και πατήστε **ok**.
12. Τοποθετήστε ένα δοχείο με χωρητικότητα τουλάχιστον 0,5 l κάτω από το σύστημα εκροής.
13. Βάλτε το άκρο του σωλήνα αναρρόφησης μέσα στο δοχείο και πατήστε **ok**.
 - ✓ Το πρόγραμμα απασβέστωσης τρέχει περίπου 20 λεπτά.
14. Ξεπλύνετε το δοχείο του νερού.
15. Πατήστε **ok**.
16. Όταν υπάρχει ήδη ένα φίλτρο νερού, τοποθετήστε το.
→ *"Τοποθέτηση και ενεργοποίηση φίλτρου νερού", Σελίδα 97*
17. Πατήστε **ok**.
18. Προσθέστε καθαρό νερό μέχρι το μαρκάρισμα "max".
19. Πατήστε **ok**.
 - ✓ Το πρόγραμμα τρέχει περίπου 1 λεπτό και ξεπλένει τη συσκευή.
20. Αδειάστε τον δίσκο σταξίματος και τοποθετήστε τον.
21. Ανοίξτε τη θήκη αλεσμένου καφέ.
22. Βάλτε ένα δισκίο καθαρισμού Siemens μέσα στη θήκη αλεσμένου καφέ.
23. Κλείστε τη θήκη αλεσμένου καφέ και πατήστε **ok**.
24. Τοποθετήστε ένα δοχείο με χωρητικότητα τουλάχιστον 0,5 l κάτω από το σύστημα εκροής και πατήστε **ok**.
 - ✓ Το πρόγραμμα καθαρισμού τρέχει περίπου 7 λεπτά.
25. Αδειάστε τον δίσκο σταξίματος και τοποθετήστε τον.
26. Καθαρίστε καλά τον σωλήνα αναρρόφησης του συστήματος γάλακτος.
 - ✓ Το πρόγραμμα ολοκληρώθηκε και η συσκευή βρίσκεται σε ετοιμότητα λειτουργίας.

Αποκατάσταση βλαβών

Τις μικρότερες βλάβες στη συσκευή σας μπορείτε να τις αποκαταστήσετε οι ίδιοι. Χρησιμοποιήστε τις πληροφορίες για την αποκατάσταση βλαβών, προτού έρθετε σε επαφή με την υπηρεσία εξυπηρέτησης πελατών. Έτσι αποφεύγετε άσκοπα έξοδα.

ΠΡΟΕΙΔΟΠΟΙΗΣΗ

Κίνδυνος ηλεκτροπληξίας!

Οι ακατάλληλες επισκευές είναι επικίνδυνες.

- ▶ Μόνο εκπαιδευμένο γι' αυτό, ειδικευμένο προσωπικό επιτρέπεται να πραγματοποιήσει επισκευές στη συσκευή.
- ▶ Μόνο γνήσια ανταλλακτικά επιτρέπεται να χρησιμοποιηθούν για την επισκευή της συσκευής.
- ▶ Εάν το καλώδιο σύνδεσης στο δίκτυο του ρεύματος αυτής της συσκευής υποστεί ζημιά, πρέπει να αντικατασταθεί από τον κατασκευαστή ή την υπηρεσία εξυπηρέτησης πελατών του ή από ένα αντίστοιχα ειδικευμένο άτομο, για την αποφυγή επικινδύνων καταστάσεων.

Υποδείξεις στο πεδίο ενδείξεων

Βλάβη	Αιτία	Αποκατάσταση βλάβης
Εμφανίζεται η ένδειξη οθόνης "Κλείσιμο" παρόλο που η πόρτα είναι κλειστή.	Η πόρτα δεν είναι σωστά κλεισμένη. Η συσκευή είναι πολύ ζεστή.	▶ Πιέστε την πόρτα καλά. 1. Αποσυνδέστε τη συσκευή από το δίκτυο του ρεύματος. 2. Περιμένετε 1 ώρα, για να αφήσετε τη συσκευή να κρυώσει.
Εμφανίζεται η ένδειξη οθόνης "Άδειαστε τον δίσκο σταξίματος και τοποθετήστε τον ξανά.", παρόλο που ο δίσκος σταξίματος είναι άδειος.	Η συσκευή είναι απενεργοποιημένη και δεν αναγνωρίζει το άδειασμα. Ο δίσκος σταξίματος είναι λερωμένος.	1. Ενεργοποιήστε τη συσκευή και αφαιρέστε τον δίσκο σταξίματος. 2. Τοποθετήστε ξανά τον δίσκο σταξίματος. ▶ Καθαρίστε καλά τον δίσκο σταξίματος.
Εμφανίζεται η ένδειξη οθόνης "Γεμίστε το δοχείο του νερού", παρόλο που το δοχείο νερού είναι γεμάτο.	Το δοχείο νερού είναι λάθος τοποθετημένο. Το δοχείο νερού περιέχει ανθρακούχο νερό. Ο πλωτήρας στο δοχείο νερού είναι μαγκωμένος.	▶ Τοποθετήστε το δοχείο νερού σωστά. ▶ Γεμίστε το δοχείο νερού με καθαρό νερό του δικτύου ύδρευσης. 1. Αφαιρέστε το δοχείο νερού. 2. Καθαρίστε καλά το δοχείο νερού.

Βλάβη	Αιτία	Αποκατάσταση βλάβης
Εμφανίζεται η ένδειξη οθόνης "Γεμίστε το δοχείο του νερού", παρόλο που το δοχείο νερού είναι γεμάτο.	Το νέο φίλτρο νερού δεν ξεπλύθηκε σύμφωνα με τις οδηγίες.	<ol style="list-style-type: none"> Ξεπλύνετε το φίλτρο του νερού σύμφωνα με τις οδηγίες. → <i>"Τοποθέτηση και ενεργοποίηση φίλτρου νερού", Σελίδα 97</i> Θέστε το φίλτρο νερού σε λειτουργία.
	Στο φίλτρο νερού υπάρχει αέρας.	<ol style="list-style-type: none"> Βυθίστε το φίλτρο νερού με το άνοιγμα προς τα επάνω στο νερό τόσο, μέχρι να μη διαφεύγει πλέον καμία φυσαλίδα αέρα. Τοποθετήστε ξανά το φίλτρο. → <i>"Τοποθέτηση και ενεργοποίηση φίλτρου νερού", Σελίδα 97</i>
	Το φίλτρο νερού είναι παλιό.	▶ Τοποθετήστε ένα νέο φίλτρο νερού.
	Αποθέματα αλάτων ασβεστίου στο δοχείο του νερού φράζουν το σύστημα.	<ol style="list-style-type: none"> Καθαρίστε καλά το δοχείο νερού. Ξεκινήστε το πρόγραμμα απασβέστωσης. → <i>"Χρήση απασβέστωσης", Σελίδα 106</i>
Εμφανίζεται η ένδειξη οθόνης "Καθαρίστε τη μονάδα παρασκευής, τοποθετήστε την ξανά και κλείστε την πόρτα."	Η μονάδα παρασκευής είναι λερωμένη.	▶ Καθαρίστε τη μονάδα παρασκευής. → <i>"Καθαρισμός μονάδας παρασκευής", Σελίδα 104</i>
	Ο μηχανισμός της μονάδας παρασκευής είναι δυσκολοκίνητος.	▶ Καθαρίστε τη μονάδα παρασκευής. → <i>"Καθαρισμός μονάδας παρασκευής", Σελίδα 104</i>
	Πάρα πολύς αλεσμένος καφές στη μονάδα παρασκευής.	▶ Χρησιμοποιείτε το πολύ 2 κοφτές μεζούρες αλεσμένου καφέ. → <i>"Καθαρισμός μονάδας παρασκευής", Σελίδα 104</i>
Εμφανίζεται η ένδειξη οθόνης "Τάση (V) μη σωστή."	Η τάση στην εγκατάσταση του σπιτιού είναι λάθος.	▶ Λειτουργείτε τη συσκευή μόνο στα 220 - 240 V.
Εμφανίζεται η ένδειξη οθόνης "Ξεκινήστε τη συσκευή εκ νέου."	Η μονάδα παρασκευής είναι πολύ λερωμένη ή δεν μπορεί να αφαιρεθεί.	<ul style="list-style-type: none"> ▶ Ξεκινήστε τη συσκευή εκ νέου. ▶ Καθαρίστε τη μονάδα παρασκευής. → <i>"Καθαρισμός μονάδας παρασκευής", Σελίδα 104</i>
	Η συσκευή έχει μια βλάβη.	<ol style="list-style-type: none"> Τραβήξτε το φιν από την πρίζα και περιμένετε 10 δευτερόλεπτα. Συνδέστε το φιν στην πρίζα.

Βλάβη	Αιτία	Αποκατάσταση βλάβης
Η ένδειξη οθόνης "calc'nClean" εμφανίζεται πολύ συχνά.	Το αποσκληρωμένο νερό περιέχει ακόμη μικρές ποσότητες ασβεστίου.	<ol style="list-style-type: none"> 1. Τοποθετήστε ένα νέο φίλτρο νερού. → <i>"Τοποθέτηση και ενεργοποίηση φίλτρου νερού"</i>, Σελίδα 97 2. Ρυθμίστε αντίστοιχα τη σκληρότητα του νερού. → <i>"Ρύθμιση σκληρότητας νερού"</i>, Σελίδα 91
	Χρησιμοποιήθηκε λάθος ή πολύ λίγο μέσο απασβέστωσης.	▶ Για την απασβέστωση χρησιμοποιείτε αποκλειστικά κατάλληλα δισκία.
	Το πρόγραμμα σέρβις δεν έχει εκτελεστεί πλήρως.	▶ Επαναφέρετε το πρόγραμμα σέρβις. → <i>"Επαναφορά προγραμμάτων σέρβις"</i> , Σελίδα 105

Δυσλειτουργίες

Βλάβη	Αιτία	Αποκατάσταση βλάβης
Η συσκευή δεν αντιδρά πλέον.	Η συσκευή έχει μια βλάβη.	<ol style="list-style-type: none"> 1. Τραβήξτε το φις από την πρίζα και περιμένετε 10 δευτερόλεπτα. 2. Συνδέστε το φις στην πρίζα.
Η συσκευή δίνει μόνο νερό, καθόλου καφέ.	Ένα άδειο δοχείο κόκκων καφέ δεν αναγνωρίζεται από τη συσκευή.	▶ Προσθέστε κόκκους καφέ.
	Το κανάλι του καφέ στη μονάδα παρασκευής είναι φραγμένο.	▶ Καθαρίστε τη μονάδα παρασκευής. → <i>"Καθαρισμός μονάδας παρασκευής"</i> , Σελίδα 104
	Οι κόκκοι του καφέ είναι πολύ λιπαροί και δεν πέφτουν στον μηχανισμό άλεσης.	<ul style="list-style-type: none"> ▶ Χτυπήστε το δοχείο των κόκκων καφέ. ▶ Αλλάξτε το είδος του καφέ. Μη χρησιμοποιείτε λιπαρούς κόκκους καφέ. ▶ Καθαρίστε το άδειο δοχείο των κόκκων καφέ με ένα υγρό πανί.
	Η μονάδα παρασκευής δεν είναι σωστά τοποθετημένη.	▶ Σπρώξτε τη μονάδα παρασκευής εντελώς προς τα πίσω.
Η συσκευή δε δίνει καθόλου αφρόγαλο.	Το σύστημα γάλακτος είναι λερωμένο.	▶ Καθαρίστε το σύστημα γάλακτος στο πλυντήριο πιάτων. → <i>"Καθαρισμός συστήματος γάλακτος"</i> , Σελίδα 103
	Ο σωλήνας γάλακτος δε βυθίζεται στο γάλα.	▶ Χρησιμοποιήστε περισσότερο γάλα.

Βλάβη	Αιτία	Αποκατάσταση βλάβης
Η συσκευή δε δίνει καθόλου αφρόγαλο.	Η συσκευή έχει πολλά άλατα.	<ul style="list-style-type: none"> ▶ Ελέγξτε, εάν ο σωλήνας γάλακτος βυθίζεται στο γάλα. ▶ Απασβεστώστε τη συσκευή. → <i>"Χρήση απασβέστωσης", Σελίδα 106</i>
	Το σύστημα γάλακτος δεν αναρροφά καθόλου γάλα.	<p>Το σύστημα γάλακτος δεν έχει συναρμολογηθεί σωστά.</p> <hr/> <p>Ο σωλήνας γάλακτος δε βυθίζεται στο γάλα.</p>
Το αφρόγαλο είναι πολύ κρύο.	Το γάλα είναι πολύ κρύο.	<ul style="list-style-type: none"> ▶ Χρησιμοποιήστε χλιαρό γάλα.
Η συσκευή δε δίνει καθόλου ζεστό νερό.	Το σύστημα γάλακτος είναι λερωμένο.	<ul style="list-style-type: none"> ▶ Καθαρίστε το σύστημα γάλακτος στο πλυντήριο πιάτων. → <i>"Καθαρισμός συστήματος γάλακτος", Σελίδα 103</i>
Η συσκευή δε δίνει κανένα ρόφημα.	Στο φίλτρο νερού υπάρχει αέρας.	<ul style="list-style-type: none"> 1. Βυθίστε το φίλτρο νερού με το άνοιγμα προς τα επάνω στο νερό τόσο, μέχρι να μη διαφεύγει πλέον καμία φυσαλίδα αέρα. 2. Τοποθετήστε ξανά το φίλτρο. → <i>"Τοποθέτηση και ενεργοποίηση φίλτρου νερού", Σελίδα 97</i> ▶ Πιέστε σταθερά και ευθεία το φίλτρο νερού μέσα στη σύνδεση του δοχείου.
	Τα υπολείμματα του υλικού απασβέστωσης φράζουν το δοχείο νερού.	
Στον εσωτερικό πάτο της συσκευής βρίσκονται σταγόνες νερού.	Ο δίσκος σταξιματος αφαιρέθηκε πολύ νωρίς.	<ul style="list-style-type: none"> ▶ Περιμένετε με την αφαίρεση του δίσκου σταξιματος για μερικά δευτερόλεπτα, μετά την τελευταία λήψη ροφήματος.
Η μονάδα παρασκευής δεν μπορεί να αφαιρεθεί.	Η μονάδα παρασκευής δεν είναι στη θέση αφαίρεσης.	<ul style="list-style-type: none"> ▶ Ενεργοποιήστε ξανά τη συσκευή.
Δεν μπορεί να γίνει χειρισμός της συσκευής. Οι ενδείξεις οθόνης αλλάζουν.	Η συσκευή είναι στη λειτουργία παρουσίαισης.	<ul style="list-style-type: none"> 1. Αφαιρέστε το δοχείο νερού και γεμίστε το με καθαρό, κρύο νερό. 2. Τοποθετήστε ξανά το δοχείο νερού.

Βλάβη	Αιτία	Αποκατάσταση βλάβης
Ο μηχανισμός άλεσης δεν ξεκινά.	Η συσκευή είναι πολύ ζεστή.	<ol style="list-style-type: none"> 1. Αποσυνδέστε τη συσκευή από το δίκτυο του ρεύματος. 2. Περιμένετε 1 ώρα, για να αφήσετε τη συσκευή να κρυώσει.
Ο μηχανισμός άλεσης δεν αλέθει κόκκους καφέ, παρόλο που το δοχείο κόκκων καφέ είναι γεμάτο.	Οι κόκκοι του καφέ είναι πολύ λιπαροί και δεν πέφτουν στον μηχανισμό άλεσης.	<ul style="list-style-type: none"> ▶ Χτυπήστε το δοχείο των κόκκων καφέ. ▶ Αλλάξτε το είδος του καφέ. Μη χρησιμοποιείτε λιπαρούς κόκκους καφέ. ▶ Καθαρίστε το άδειο δοχείο των κόκκων καφέ με ένα υγρό πανί.

Πρόβλημα αποτελέσματος

Βλάβη	Αιτία	Αποκατάσταση βλάβης
Μεγάλη διακύμανση της ποιότητας του καφέ ή του αφρόγαλου.	Η συσκευή έχει άλατα.	<ul style="list-style-type: none"> ▶ Απασβεστώστε τη συσκευή. → <i>"Χρήση απασβέστωσης"</i>, Σελίδα 106
Διακύμανση της ποιότητας του αφρόγαλου.	Η ποιότητα του αφρόγαλου εξαρτάται από το είδος του χρησιμοποιούμενου γάλακτος ή του φυτικού ροφήματος.	<ul style="list-style-type: none"> ▶ Βελτιστοποιήστε το αποτέλεσμα με την επιλογή του είδους του γάλακτος ή του φυτικού ροφήματος.
Ο καφές δεν τρέχει καθόλου ή βγαίνει μόνο σε σταγόνες. Η ρυθμισμένη ποσότητα πλήρωσης δεν επιτυγχάνεται.	Ο βαθμός άλεσης είναι ρυθμισμένος πολύ λεπτός. Η συσκευή έχει πολλά άλατα.	<ul style="list-style-type: none"> ▶ Ρυθμίστε πιο χοντρό βαθμό άλεσης. → <i>"Ρύθμιση βαθμού άλεσης"</i>, Σελίδα 97 ▶ Απασβεστώστε τη συσκευή. → <i>"Χρήση απασβέστωσης"</i>, Σελίδα 106
	Στο φίλτρο νερού υπάρχει αέρας.	<ol style="list-style-type: none"> 1. Βυθίστε το φίλτρο νερού με το άνοιγμα προς τα επάνω στο νερό τόσο, μέχρι να μη διαφεύγει πλέον καμία φυσαλίδα αέρα. 2. Τοποθετήστε ξανά το φίλτρο. → <i>"Τοποθέτηση και ενεργοποίηση φίλτρου νερού"</i>, Σελίδα 97
	Η συσκευή είναι λερωμένη.	<ul style="list-style-type: none"> ▶ Καθαρίστε τη μονάδα παρασκευής. → <i>"Καθαρισμός μονάδας παρασκευής"</i>, Σελίδα 104 ▶ Απασβεστώστε και καθαρίστε τη συσκευή. → <i>"Χρήση calc'nClean"</i>, Σελίδα 107

Βλάβη	Αιτία	Αποκατάσταση βλάβης
Ο καφές δεν τρέχει καθόλου ή βγαίνει μόνο σε σταγόνες. Η ρυθμισμένη ποσότητα πλήρωσης δεν επιτυγχάνεται.	Η δύναμη του καφέ είναι ρυθμισμένη πολύ δυνατά.	▶ Μειώστε τη δύναμη του καφέ σε π.χ. "Μέτριος". → "Προσαρμογή δύναμης καφέ", Σελίδα 96
Ο καφές δεν έχει κρέμα.	Το είδος του καφέ δεν είναι ιδανικό. Οι κόκκοι καφέ δεν είναι φρεσκοκαβουρδισμένοι.	▶ Χρησιμοποιήστε ένα είδος καφέ με μεγαλύτερη αναλογία κόκκων καφέ Robusta. ▶ Χρησιμοποιήστε περισσότερο καβουρδισμένους κόκκους καφέ. ▶ Χρησιμοποιήστε φρέσκους κόκκους καφέ.
	Ο βαθμός άλεσης δεν είναι κατάλληλος για το είδος των κόκκων καφέ.	▶ Ρυθμίστε πιο λεπτό βαθμό άλεσης. → "Ρύθμιση βαθμού άλεσης", Σελίδα 97
Ο καφές είναι πολύ ξινός.	Ο βαθμός άλεσης είναι ρυθμισμένος πολύ χοντρός. Το είδος του καφέ δεν είναι ιδανικό.	▶ Ρυθμίστε πιο λεπτό βαθμό άλεσης. → "Ρύθμιση βαθμού άλεσης", Σελίδα 97 ▶ Χρησιμοποιήστε ένα είδος καφέ με μεγαλύτερη αναλογία κόκκων καφέ Robusta. ▶ Χρησιμοποιήστε περισσότερο καβουρδισμένους κόκκους καφέ.
Ο καφές είναι πολύ πικρός.	Ο βαθμός άλεσης είναι ρυθμισμένος πολύ λεπτός. Το είδος του καφέ δεν είναι ιδανικό.	▶ Ρυθμίστε πιο χοντρό βαθμό άλεσης. → "Ρύθμιση βαθμού άλεσης", Σελίδα 97 ▶ Αλλάξτε το είδος του καφέ.
Ο καφές έχει γεύση καμμένου.	Ο βαθμός άλεσης είναι ρυθμισμένος πολύ λεπτός. Το είδος του καφέ δεν είναι ιδανικό.	▶ Ρυθμίστε πιο χοντρό βαθμό άλεσης. → "Ρύθμιση βαθμού άλεσης", Σελίδα 97 ▶ Αλλάξτε το είδος του καφέ.
	Η ρύθμιση της θερμοκρασίας του καφέ είναι πολύ υψηλή.	▶ Ρυθμίστε τη θερμοκρασία του καφέ χαμηλότερα. → "Επισκόπηση βασικών ρυθμίσεων", Σελίδα 99
Τα υπολείμματα του καφέ δεν είναι συμπαγή και είναι πολύ υγρά.	Ο βαθμός άλεσης δεν είναι ιδανικά ρυθμισμένος.	▶ Ρυθμίστε τον βαθμό άλεσης πιο χοντρό ή πιο λεπτό. → "Ρύθμιση βαθμού άλεσης", Σελίδα 97

Βλάβη	Αιτία	Αποκατάσταση βλάβης
Τα υπολείμματα του καφέ δεν είναι συμπαγή και είναι πολύ υγρά.	Ο αλεσμένος καφές είναι πολύ λίγος.	▶ Χρησιμοποιήστε 2 κοφτές μεζούρες αλεσμένου καφέ.
	Οι κόκκοι του καφέ είναι πολύ λιπαροί.	▶ Χρησιμοποιήστε ένα άλλο είδος κόκκων καφέ.

Μεταφορά, αποθήκευση και απόσυρση

Μάθετε εδώ, πως προετοιμάζετε τη συσκευή σας για τη μεταφορά και την αποθήκευση. Επιπλέον μαθαίνετε, πώς να αποσύρετε τις παλιές συσκευές.

Ενεργοποίηση αντιπαγετικής προστασίας

Προστατεύετε τη συσκευή σας από τον παγετό κατά τη μεταφορά και την αποθήκευση.

ΠΡΟΣΟΧΗ!

Τα κατάλοιπα υγρών μπορούν κατά τη μεταφορά ή την αποθήκευση να προκαλέσουν ζημιές στη συσκευή.

- ▶ Πριν τη μεταφορά ή την αποθήκευση, αδειάστε το σύστημα αγωγών.

Προϋποθέσεις

- Η συσκευή βρίσκεται σε ετοιμότητα λειτουργίας.
 - Το δοχείο νερού είναι γεμάτο.
1. Αφαιρέστε το δοχείο γάλακτος.
 2. Καθαρίστε τη μονάδα παρασκευής.
→ "Καθαρισμός μονάδας παρασκευής", Σελίδα 104
 3. Τοποθετήστε ένα μεγάλο δοχείο κάτω από το σύστημα εκροής.
 4. Πατήστε  τόσες φορές, μέχρι να δείχνει η οθόνη ενδείξεων "Αφρόγαλα".
 5. Πατήστε **ml** τόσες φορές, μέχρι να δείχνει η οθόνη ενδείξεων 240 ml.
 6. Πατήστε ^{start}**stop**.
 7. Περιμένετε μέχρι να διαφύγει ατμός από τη συσκευή.
 8. Αφαιρέστε το δοχείο νερού.
- ✓ Η συσκευή αδειάζει αυτόματα.

9. Όταν εμφανιστεί το μήνυμα "Γεμίστε το δοχείο του νερού", αγνοήστε το.
10. Αδειάστε και καθαρίστε το δοχείο νερού και τον δίσκο σταξίματος.
11. Τοποθετήστε το δοχείο νερού και τον δίσκο σταξίματος.
12. Απενεργοποιήστε τη συσκευή και αποσυνδέστε τη από το δίκτυο του ρεύματος.

Απόσυρση παλιάς συσκευής

Με την απόσυρση σύμφωνα με τους κανόνες προστασίας του περιβάλλοντος, μπορούν να επαναποκτηθούν πολύτιμες πρώτες ύλες.

1. Τραβήξτε το φιν του καλωδίου σύνδεσης στο δίκτυο του ρεύματος.
2. Κόψτε το καλώδιο σύνδεσης στο δίκτυο του ρεύματος.
3. Αποσύρετε τη συσκευή σύμφωνα με τους κανόνες προστασίας του περιβάλλοντος.



Αυτή η συσκευή χαρακτηρίζεται σύμφωνα με την ευρωπαϊκή οδηγία 2012/19/ΕΕ περί ηλεκτρικών και ηλεκτρονικών συσκευών (waste electrical and electronic equipment - WEEE). Η οδηγία προκαθορίζει τα πλαίσια για μια απόσυρση και αξιοποίηση των παλιών συσκευών με ισχύ σ' όλη την ΕΕ.

Υπηρεσία εξυπηρέτησης πελατών

Όταν έχετε ερωτήσεις, όταν δεν μπορείτε να επιδιορθώσετε οι ίδιοι μια βλάβη στη συσκευή ή όταν η

συσκευή πρέπει να επισκευαστεί, απευθυνθείτε στη δική μας υπηρεσία εξυπηρέτησης πελατών.

Πολλά πρόβλημα μπορείτε να τα επιλύσετε μόνοι σας με τις πληροφορίες για την αποκατάσταση βλαβών σε αυτές τις οδηγίες ή στην ιστοσελίδα μας. Εάν αυτό δε συμβαίνει, απευθυνθείτε στην υπηρεσία εξυπηρέτησης πελατών της εταιρείας μας.

Εμείς βρίσκουμε πάντοτε μια κατάλληλη λύση.

Εμείς εξασφαλίζουμε, ότι η συσκευή σας θα επισκευαστεί με γνήσια ανταλλακτικά από εκπαιδευμένο προσωπικό της υπηρεσίας εξυπηρέτησης πελατών κατά τον χρόνο εγγύησης καθώς και μετά τη λήξη της εγγύησης του κατασκευαστή.

Σχετικά με τη λειτουργία γνήσια ανταλλακτικά, σύμφωνα με την αντίστοιχη διάταξη οικολογικού σχεδιασμού, μπορείτε να προμηθευτείτε από την υπηρεσία εξυπηρέτησης πελατών της εταιρείας μας για τη διάρκεια το λιγότερο 7 ετών από τη θέση σε κυκλοφορία της συσκευής σας εντός του Ευρωπαϊκού Οικονομικού Χώρου.

Υπόδειξη: Η χρήση της υπηρεσίας εξυπηρέτησης πελατών είναι στο πλαίσιο των όρων εγγύησης του κατασκευαστή δωρεάν.

Λεπτομερείς πληροφορίες για τον χρόνο εγγύησης και τους όρους εγγύησης στη χώρα σας θα λάβετε από την υπηρεσία εξυπηρέτησης πελατών της εταιρείας μας, τον έμπορά σας ή την ιστοσελίδα μας. Όταν έρθετε σε επαφή με την υπηρεσία εξυπηρέτησης πελατών, χρειάζεστε τον αριθμό προϊόντος (E-Nr.) και τον αριθμό κατασκευής (FD) της συσκευής σας.

Τα στοιχεία επικοινωνίας της υπηρεσίας εξυπηρέτησης πελατών θα τα βρείτε στον κατάλογο της υπηρεσίας εξυπηρέτησης πελατών στο τέλος των οδηγιών ή στην ιστοσελίδα μας.

Αριθμός προϊόντος (E-Nr.) και αριθμός κατασκευής (FD)

Τον αριθμό προϊόντος (E-Nr.) και τον αριθμό κατασκευής (FD) θα τους βρείτε στην πινακίδα τύπου της συσκευής.

Για να βρείτε ξανά γρήγορα τα στοιχεία της συσκευής σας και τον αριθμό τηλεφώνου της υπηρεσίας εξυπηρέτησης πελατών, μπορείτε να τα σημειώσετε.

Όροι εγγύησης

Έχετε για τη συσκευή σας δικαίωμα εγγύησης σύμφωνα με τους ακόλουθους όρους.

1 Η εγγύηση καλής λειτουργίας των προϊόντων μας παρέχεται για χρονικό διάστημα είκοσι τεσσάρων (24) μηνών από την ημερομηνία της πρώτης αγοράς που αναγράφεται στη θεωρημένη απόδειξη αγοράς. Για την παροχή της εγγύησης απαιτείται η επίδειξη της θεωρημένης απόδειξης αγοράς στην οποία αναγράφεται ο τύπος και το μοντέλο του προϊόντος.

2 Η εταιρεία μέσα στα ανωτέρω χρονικά όρια, σε περίπτωση πλημμελούς λειτουργίας της συσκευής, αναλαμβάνει την υποχρέωση της επαναφοράς της σε ομαλή λειτουργία και της αντικατάστασης κάθε τυχόν ελαττωματικού μέρους (πλην των αναλώσιμων και των ευπαθών, όπως τα γυάλινα, λαμπτήρες κλπ.). Απαραίτητη προϋπόθεση για να ισχύει η εγγύηση είναι η μη λειτουργία της συσκευής να προέρχεται από την πλημμελή κατασκευή της και όχι επί

παραδείγματι από κακή χρήση, λανθασμένη εγκατάσταση, μη τήρηση των οδηγιών χρήσης της συσκευής, ακατάλληλη συντήρηση από πρόσωπα μη εξουσιοδοτημένα από την BSH Οικιακές Συσκευές Α.Β.Ε. ή από εξωγενείς παράγοντες όπως διακοπές ηλεκτρικού ρεύματος ή διαφοροποίησης της τάσης κλπ. 3 Στην περίπτωση που το προϊόν δεν λειτουργεί σωστά λόγω της κατασκευής του και εφόσον η πλημμελής λειτουργία εκδηλώθηκε κατά την περίοδο εγγύησης, η μονάδα Σέρβις (ή το εξουσιοδοτημένο συνεργείο) της BSH Οικιακές Συσκευές Α.Β.Ε. θα το επισκευάσει με σκοπό τη χρήση για την οποία κατασκευάστηκε, χωρίς να υπάρξει χρέωση για ανταλλακτικά ή την εργασία.

4 Δεν καλύπτονται από την εγγύηση οι κίνδυνοι που σχετίζονται με τη μεταφορά του προϊόντος προς επισκευή στον μεταπωλητή ή προς την μονάδα Σέρβις (ή προς το Εξουσιοδοτημένο Συνεργείο) της BSH Οικιακές Συσκευές Α.Β.Ε. εφόσον δεν πραγματοποιούνται από την BSH Οικιακές Συσκευές Α.Β.Ε. ή από εξουσιοδοτημένο απ' αυτήν πρόσωπο.

5 Όλες οι επισκευές της εγγύησης πρέπει να γίνονται από το Εξουσιοδοτημένο Σέρβις (ή το εξουσιοδοτημένο συνεργείο) της BSH Οικιακές Συσκευές Α.Β.Ε.

6 Η εγγύηση δεν καλύπτει κανένα προϊόν που χρησιμοποιείται πέραν των προδιαγραφών για τις οποίες κατασκευάστηκε (π.χ. οικιακή χρήση).

7 Η εγγύηση καλής λειτουργίας που παρέχεται από τον κατασκευαστή παύει αν αποκολληθούν, αλλοιωθούν ή τροποποιηθούν με οποιοδήποτε τρόπο οι ταινίες ασφαλείας ή οι ειδικές διακριτικές αυτοκόλλητες

ετικέτες επί των οποίων αναγράφεται ο αριθμός σειράς ή η ημερομηνία αγοράς.

8 Η εγγύηση δεν καλύπτει: - Επισκευές, μετατροπές ή καθαρισμούς που έλαβαν χώρα σε κέντρο Σέρβις μη εξουσιοδοτημένο από την BSH Οικιακές Συσκευές Α.Β.Ε.

- Λάθος χρήση, υπερβολική χρήση, χειρισμό ή λειτουργία του προϊόντος κατά τρόπο μη σύμφωνο με τις οδηγίες που περιέχονται στα εγχειρίδια χρήσης και/ή στα σχετικά έγγραφα χρήσης, συμπεριλαμβανομένων της πλημμελούς φύλαξης της συσκευής, της πτώσης της συσκευής κλπ. - Προϊόντα με δυσανάγνωστο αριθμό σειράς.

- Ζημιές που προκαλούνται ενδεικτικά από αστραπές, νερό ή υγρασία, φωτιά, πόλεμο, δημόσιες αναταραχές, λάθος τάσεις του δικτύου παροχής ρεύματος, ή οποιοδήποτε λόγο που είναι πέραν από τον έλεγχο του κατασκευαστή ή εξουσιοδοτημένου συνεργείου.

9 Αντικατάσταση της συσκευής γίνεται μόνο εφόσον δεν είναι δυνατή η επιδιόρθωση της κατόπιν πιστοποίησης της αδυναμίας επισκευής από το Εξουσιοδοτημένο Σέρβις (ή το εξουσιοδοτημένο συνεργείο) της BSH Οικιακές Συσκευές Α.Β.Ε.

10 Η κάθε επισκευή ή η αντικατάσταση ελαττωματικού μέρους δεν παρατείνει τον χρόνο εγγύησης του προϊόντος.

11 Εξαρτήματα και υλικά που αντικαθιστώνται κατά τη διάρκεια της εγγύησης επιστρέφονται στο συνεργείο.

BSH Οικιακές Συσκευές Α.Β.Ε. 17°
 χλμ Εθνικής οδού Αθηνών - Λαμίας &
 Ποταμού 20,145 64 Κηφισιά, Αθήνα
 ΤΑ ΚΕΝΤΡΙΚΑ ΣΗΜΕΙΑ
 ΕΞΥΠΗΡΕΤΗΣΗΣ ΠΕΛΑΤΩΝ Αθήνα:
 17° χλμ Εθνικής οδού Αθηνών –
 Λαμίας & Ποταμού 20,145 64
 Κηφισιά
 Θεσ/νίκη: Οδός Χάλκης, Πατριαρχικό
 Πυλαίας, 570 οι Πυλαία, Τ.Θ. 60017
 Θέρμη
 Πάτρα: Χαραλάμπη 57. 262 24 Ψηλά
 Αλώνια
 Ηράκλειο – Κρήτης: Λεωφ. Εθνικής
 Αντιστάσεως 23 & Καλαμά, 713 06
 Ηράκλειο
 Κύπρος: Αρχ. Μακαρίου Γ 39.
 2407 Έγκωμη Λευκωσία, Κύπρος
 18182: 24 ώρες / 7 ημέρες, τυπική
 χρέωση κλήσης προς εθνικά δίκτυα

Τεχνικά στοιχεία

Αριθμούς και στοιχεία για τη συσκευή σας θα βρείτε εδώ.

Τάση	220-240 V ~
Συχνότητα	50 Hz
Τιμή σύνδεσης	1500 W
Μέγιστη πίεση αντλίας, στατική	15 bar
Μέγιστη χωρητικότητα δοχείου νερού (χωρίς φίλτρο)	1,7 λίτρα
Μέγιστη χωρητικότητα δοχείου κόκκων καφέ	270 γρ.
Μήκος καλωδίου	100 cm
Ύψος συσκευής	37,3 cm
Πλάτος συσκευής	27,6 cm
Βάθος συσκευής	45,2 cm
Βάρος, άδεια συσκευή	8-9 kg
Τύπος μηχανισμού άλεσης	Κεραμικό

Service world-wide

Central Service Contacts

AE United Arab Emirates, الإمارات العربية المتحدة

BSH Home Appliances FZE
Round About 13, Plot Nr MO-0532A
Jebel Ali Free Zone - Dubai
Tel.: 04 881 4401*
mailto:service.uae@bshg.com
www.siemens-home.bsh-group.com/me
*Sun-Thu 8am to 5 pm (exclude public holidays)

AM Armenia, Հայաստան

ZIG ZAG LLC
Charenci str. 25
Yerevan 375025
Tel.: 010 55 60 10
mailto:service@zigzag.am
www.zigzag.am

AT Österreich, Austria

BSH Hausgeräte Gesellschaft mbH
Werkskundendienst für Hausgeräte
Quellenstrasse 2a
1100 Wien
Online Reparaturannahme, Ersatzteile und
Zubehör und viele weitere Infos unter:
www.siemens-home.bsh-group.at
Reparaturservice, Ersatzteile & Zubehör,
Produktinformationen Tel.: 0810 550
522*
mailto:vie-stoerungsannahme@bshg.com
*Wir sind an 365 Tagen von 07:00 bis
22:00 Uhr für Sie erreichbar.

AU Australia

BSH Home Appliances Pty. Ltd.
Gate 1, 1555 Centre Road
Clayton, Victoria 3168
Tel.: 1300 167 425*
mailto:aftersales.au@bshg.com
www.siemens-home.bsh-group.com/au
*Mo-Fr: 24 hours

AZ AZ Azərbaycan Respublikası, Azerbaijan

Baku Service Company MMC
Azadlıq Pr. 116
Baku
Tel.: 12 530 90 35
mailto:info@ser-cen.az
www.ser-cen.az

AZ Azərbaycan Respublikası, Azerbaijan
Yurd Service MMC
50, Bakikhanov Str.
Baku, AZ1007
Tel.: 12 480 33 01
mailto:info-service@yurd.az
www.yurd.az

BE Belgique, België, Belgium
BSH Home Appliances S.A. - N.V.
Avenue du Laerbeek 74 Laarbeeklaan 74
1090 Bruxelles - Brussel
Tel.: 02 475 70 02
mailto:bru-repairs@bshg.com
www.siemens-home.bsh-group.com/be

BH Bahrain, البحرين
Mملكة البحرين
Bahrain Gas WLL
Bldg 725/ Road 117/ Block 701., Sheikh
Salman Highway, Tubli-701; Bahrain
Manama
Tel.: 01 753 11 11*
mailto:info@bahraingas.bh
*Sun-Thu 8am to 6pm (exclude public
holidays)

BY Belarus, Беларусь
ООО "БСХ Бытовая техника"
тел.: 495 737 2962
mailto:mok-kdh@bshg.com

CH Schweiz, Suisse, Svizzera, Switzerland
BSH Hausgeräte AG
Siemens Hausgeräte Service
Fahrweidstrasse 80
8954 Geroldswil
Reparaturservice, Ersatzteile & Zubehör,
Produktinformationen Tel.: 0848 888
500
mailto:ch-service@bshg.com
mailto:ch-spareparts@bshg.com
www.siemens-home.bsh-group.com/ch

CN China, 中国
BSH Home Appliances Service Jiangsu
Co. Ltd.
19F, Jinling Asia Pacific Tower, No.2 Han-
zhong Road, Gulou District
210005 Nanjing, Jiangsu Province
Service Tel.: 400 8899 999*
mailto:careline.china@bshg.com
www.siemens-home.bsh-group.cn
*phone rate depends on the network used

CY Cyprus, Kıbrıs
BSH İkiakies Syskeves-Service
39, Arh. Makaanariou III Str.
2407 Egomi/Nikosia (Lefkosia)
Tel.: 777 78 007
mailto:EGO-CYCustomerSer-
vice@bshg.com

CYN

Turkish Rep. Of North Cyprus
Argas Limited Company
37 Osman Paşa Cad. K. Çitlik
Lefkoşa
Tel.: 0228 40 70
mailto:argas.teknik@yar-group.com

Turkish Rep. Of North Cyprus
Semson Ticaret Sti. Ltd.
Bedrettin Demirel Cad. no 17
Girne
Tel.: 0816 04 94
mailto:m.defterali@ercantangroup.com

CZ Česká republika, Czech Republic
Více informací (např. záruční podmínky,
prodloužená záruka aj.) naleznete na
webových stránkách www.siemens-
home.bsh-group.com/cz/ nebo nás kon-
taktujte na +420 251 095 511
BSH domácí spotřebiče s.r.o.
Radlická 350/107c
158 00 Praha 5
Příjem oprav Tel: +420 251 095 042
mailto:opravy@bshg.com

DE Deutschland, Germany
BSH Hausgeräte Service GmbH
Zentralwerkstatt für kleine Hausgeräte
Trautskirchener Strasse 6-8
90431 Nürnberg
Online Auftragsstatus, Pickup Service für
Kaffeefüllautomaten und viele weitere In-
fos unter: www.siemens-home.bsh-
group.de
Reparaturservice, Ersatzteile & Zubehör,
Produkt-Informationen: Tel.: 0911 70
440 044
mailto:cp-servicecenter@bshg.com

DK Danmark, Denmark
BSH Hvidevarer A/S
Telegrafvej 4
2750 Ballerup
Tel.: 44 89 80 28
mailto:BSH-Service.dk@bshg.com
www.siemens-home.bsh-group.com/dk

- ES** España, Spain
En caso de avería puede ponerse en contacto con nosotros, su aparato será trasladado a nuestro taller especializado de cafeteras.
BSH Electrodomésticos España S.A.
Servicio Oficial del Fabricante
Parque Empresarial PLAZA, C/ Manfre-
donia, 6
50197 Zaragoza
Tel.: 976 305 714
mailto:CAU-Siemens@bshg.com
www.siemens-home.bsh-group.es
- FI** Suomi, Finland
BSH Kodinkoneet Oy
Itälähdenkatu 18 A, PL 123
00201 Helsinki
Tel.: 0207 510 715*
mailto:Siemens-Service-FI@bshg.com
www.siemens-home.bsh-group.com/fi
*Soittajahinta on kiinteästä verkosta ja
matkapuhelimesta 8,35 snt/puh +
16,69 snt/min.
- FR** France
BSH Electroménager S.A.S.
26 ave Michelet - CS 90045
93582 SAINT-OUEN cedex
Service interventions à domicile: 0 140
101 200
Service Consommateurs: 0 892 698
110*
Service Pièces Détachées et Ac-
cessoires: 0 892 698 009*
mailto:serviceconsom-
mateur.fr@siemens-home.bsh-
group.com
www.siemens-home.bsh-group.fr
*(Service 0,40 €/ min + prix appel)
- GB** Great Britain
BSH Home Appliances Ltd.
Grand Union House, Old Wolverton
Road, Wolverton
Milton Keynes MK12 5PT
To arrange an engineer visit, to order
spare parts and accessories or for
product advice please visit
www.siemens-home.bsh-group.com/uk
Or call Tel.: 0344 892 8999*
*Calls are charged at the basic rate,
please check with your telephone ser-
vice provider for exact charges
- GE** Georgia, საქართველო
Elit Service Ltd.
Vake-Saburtalo district, Intersection of Al.
Kazbegi ave. and Kavtaradze Str. 0186,
Kavtaradze str. 1
Tbilisi
Tel.: 32 300 020
mailto:info@es.ge
- GR** Greece, Ελλάδα
BSH Ikiakos Siskeves A.B.E.
Central Branch Service
17 km E.O. Athinon-Lamias & Potamou
20
14564 Kifisia
Τηλέφωνο: 210 4277 600
Τηλέφωνο: 210 4277 701
mailto:nkf-CustomerService@bshg.com
www.siemens-home.bsh-group.com/gr
- HK** Hong Kong, 香港
BSH Home Appliances Limited
香港新界荃灣青山公路388號中染
大廈23樓07室 Unit 07, 23/F, CDW
Building, 388 Castle Peak Road,
Tsuen Wan, New Territories, Hong Kong
Tel.: 2565 6151 (HK)
Toll free 0800 030 (Macao)
mailto:siemens.hk.service@bshg.com
www.siemens-home.bsh-group.com/hk
- IE** Republic of Ireland
BSH Home Appliances Ltd.
M50 Business Park, Ballymount Road
Upper, Walkinstown
Dublin 12
To arrange an engineer visit, to order
spare parts and accessories or for
product advice please call Tel.: 01450
2655*
www.siemens-home.bsh-group.com/ie
*Calls are charged at the basic rate,
please check with your telephone ser-
vice provider for exact charges
- IL** Israel
C/S/B/ Home Appliance Ltd.
1, Hamasger St., North Industrial Park
Lod, 7129801
Tel.: 08 9777 222
mailto:csb-serv@csb-ltd.co.il
www.siemens-home.bsh-group.com/il
- IN** India, B̄hārat, भारत
BSH Household Appliances Mfg. Pvt.
Ltd.
Arena House, Main Bldg, 2nd Floor, Plot
No. 103, Road No. 12, MIDC, Andheri
East
Mumbai 400093
Toll Free 1800 209 1850*
www.siemens-home.bsh-group.com/in
*Mo-Sa 8am to 8pm (exclude public holi-
days)
- IS** Iceland
Smith & Norland hf.
Noatuni 4
105 Reykjavik
Tel.: 0520 3000
www.sminor.is
- IT** Italia, Italy
BSH Elettrodomestici S.p.A.
Via. M. Nizzoli 1
20147 Milano (MI)
Tel. 02 412 678 200
mailto:info.it@siemens-home.bsh-
group.com
www.siemens-home.bsh-group.com/it
- KG** Kyrgyzstan, Кыргыз Республикасы
Oco0 Alfa Systems
Jibek Jolu str. 40
Bishkek
Tel.: 0702 98 53 53
mailto:alfas-service@mail.ru
- LU** Luxembourg
BSH électroménagers S.A.
13-15, ZI Bredeweues
1259 Senningerberg
Tel.: 26349 821
Reparaturen: lux-repair@bshg.com
Ersatzteile: lux-spare@bshg.com
www.siemens-home.bsh-group.com/lu
- MT** Malta
Aplan Limited The Atrium
The Atrium
Mriehel by Pass
BKR3000 Birkirkara
Tel.: 025 495 122
mailto:services@theatrium.com.mt
- NL** Nederland, Netherlands
BSH Huishoudapparaten B.V.
Taurusavenue 36
2132 LS Hoofddorp
Storingsmelding: Tel.: 088 424 4020
Onderdelenverkoop: Tel.: 088 424
4020
mailto:siemens-contactcen-
ter@bshg.com
mailto:siemens-onderdelen@bshg.com
www.siemens-home.bsh-group.nl
- NO** Norge, Norway
BSH Husholdningsapparater A/S
Grensesvingen 9
0661 Oslo
Tel.: 22 66 05 73
Tel.: 22 66 06 00
mailto:Siemens-Service-NO@bshg.com
www.siemens-home.bsh-group.com/no
- PL** Polska, Poland
BSH Sprzet Gospodarstwa Domowego
Sp. z o.o.
Al. Jerozolimskie 183
02-222 Warszawa
Tel.: +48 42 271 5555
mailto:Servis.Fabryczny@bshg.com
www.siemens-home.bsh-group.pl

Service world-wide

-
- PT** Portugal
BSPH Electrodomésticos, Sociedade Unipessoal Lda.
Rua Alto do Montijo, nº 15
2790-012 Carnaxide
Tel.: 214 250 720
mailto:siemens.electrodomesticos.pt@bshg.com
www.siemens-home.bsh-group.com/pt
-
- RU** Russia, Россия
ООО «БСХ Бытовые Приборы»
Сервис от производителя
Малая Калужская, 15
119071 Москва
Тел.: 8 (800) 200 29 62
mailto:hotlineru@bshg.com
www.siemens-home.bsh-group.ru
-
- SE** Sverige, Sweden
BSH Home Appliances AB
Landsvägen 32
169 29 Solna
Tel.: 0771 195 500
Tel.: 0771 112 277
mailto:Siemens-Service-SE@bshg.com
www.siemens-home.bsh-group.com/se
-
- SK** Slovensko, Slovakia
Viac informácií (napr. záručné podmienky, predĺžená záruka a i.) nájdete na webových stránkach www.siemens-home.bsh-group.com/sk/ alebo nás kontaktujte na +420 251 095 511
BSH domácí spotřebiče s.r.o.
organizačná zložka Bratislava
Trnavská cesta 50
821 02 Bratislava
Prijem opráv Tel: +421 238 111 139
mailto:opravy@bshg.com
-
- TJ** Tadschikistan, Ҷумҳурии Тоҷикистон
Vostok Co. Ltd.
Yakkacinarskaya street No: 144/4
Dushanbe
Tel.: 44 600 78 72
mailto:Lola.Mirzoeva@vostok.tj
www.volna.tj
-
- TM** Türkmenistan, Turkmenistan
Bayram Anna Yuryewna
Stariya marka, Atabeyeva str., Spectrum mağaza
Ashgabat
Tel.: 012 26 94 16
mailto:steptm@mail.ru
-
- TR** Türkiye, Turkey
BSH Ev Aletleri Sanayi ve Ticaret A.S.
Fatih Sultan Mehmet Mahallesi, Balkan Caddesi No: 51
34771 Ümraniye, Istanbul
Tel.: 0 216 444 6688*
mailto:careline.turkey@bshg.com
www.siemens-home.bsh-group.com/tr
*Çağrı merkezini sabit hatlardan aramanın bedeli şehir içi ücretlendirme, Cep telefonlarından ise kullanılan tarifeye göre değişiklik göstermektedir
-
- UA** Ukraine, Україна
ТОВ "БСХ Побутова Техніка"
Тел.: 0 800 300 153*
mailto:BSH-serviceua@bshg.com
www.siemens-home.bsh-group.com/ua
*Безкоштовна Інфо-Лінія Пн-Пт з 9.00 до 18.00
-
- UZ** O'zbekiston Respublikasi, Republic of Uzbekistan
Elektronik Magnat
Beruni street No: 5/6
Tashkent
Tel.: 712 156 333
mailto:magnat.service.uzb@gmail.com
-
- ZA** South Africa
BSH Home Appliances (Pty) Ltd.
96 Fifteenth Road, Randjespark
1685 Midrand - Johannesburg
Tel.: 086 002 6724
mailto:bsh@iopen.co.za
mailto:applianceserviceza@bshg.com
www.siemens-home.bsh-group.com/za
-

BSH group is a Trademark Licensee of Siemens AG. Manufacturer's Service for Siemens Home Appliances.

BSH Hausgeräte GmbH

Carl-Wery-Straße 34

81739 München

GERMANY

www.siemens-home.bsh-group.com

Fabricado por BSH Hausgeräte GmbH bajo licencia de marca de Siemens AG

Fabricado pela BSH Hausgeräte GmbH sob licença de marca comercial da Siemens AG

Κατασκευάζεται από την BSH Hausgeräte GmbH με άδεια εμπορικού σήματος της Siemens AG



8001186427

(000325)

TZTP5xx3

es, pt, el