



SIEMENS

## Frigorífico / congelador

---

KA..N..

[es] Instrucciones de uso y montaje



Register your product on My Siemens and discover exclusive services and offers.  
[siemens-home.bsh-group.com/welcome](https://siemens-home.bsh-group.com/welcome)

The future moving in.

Siemens Home Appliances

# Índice

<b>Consejos y advertencias de seguridad</b> .....	<b>3</b>	<b>Supercongelación</b> .....	<b>13</b>
Acerca de este manual .....	3	Activar la supercongelación .....	13
Peligro de explosión .....	3	Desactivar la supercongelación .....	13
Peligro de descarga eléctrica .....	3	<b>Descongelación de alimentos congelados</b> .....	<b>14</b>
Peligro de quemaduras por frío .....	3	<b>Uso del fabricante de hielo</b> .....	<b>14</b>
Peligro de lesiones .....	3	Producir cubitos de hielo .....	14
Prevención de riesgos para los niños y las personas expuestas .....	4	<b>El frigorífico</b> .....	<b>15</b>
Daños materiales .....	4	Al colocar los productos, tener en cuenta: .....	15
Peso .....	4	Prestar atención a las zonas frías del frigorífico ...	15
<b>Indicaciones para la eliminación</b> .....	<b>4</b>	Recipiente de fruta y verdura .....	15
Eliminación del embalaje .....	4	<b>Superenfriamiento</b> .....	<b>15</b>
Eliminación de aparatos usados .....	4	Activar el superenfriamiento .....	15
<b>Material incluido en el suministro</b> .....	<b>5</b>	Desactivar el superenfriamiento .....	15
<b>Instalación del aparato</b> .....	<b>5</b>	<b>Configuración variable del espacio interior</b> .....	<b>16</b>
Transporte .....	5	<b>Modo vacaciones</b> .....	<b>16</b>
Desmontar las puertas del aparato .....	5	Activar el modo vacaciones .....	16
Lugar de emplazamiento .....	5	Desactivar el modo vacaciones .....	16
Superficie del suelo .....	5	<b>Apagado y puesta fuera de servicio del aparato</b> .	<b>17</b>
Deben respetarse las indicaciones sobre temperatura ambiente y ventilación .....	6	Apagar el aparato .....	17
Montar distanciadores .....	6	Puesta fuera de servicio del aparato .....	17
Medidas en vertical .....	6	<b>Descongelación</b> .....	<b>17</b>
Ángulo de apertura de las puertas .....	6	Congelador .....	17
Fijar el tirador .....	7	Frigorífico .....	17
Nivelación del aparato .....	7	<b>Limpieza del aparato</b> .....	<b>18</b>
Nivelar las puertas .....	7	Procedimiento .....	18
<b>Conexión del aparato</b> .....	<b>8</b>	Equipamiento .....	18
Conexión a la red eléctrica .....	8	Descongelación .....	18
<b>Conocer el aparato</b> .....	<b>9</b>	<b>Iluminación (LED)</b> .....	<b>19</b>
Panel indicador y de control .....	10	<b>Ahorro de energía</b> .....	<b>19</b>
<b>Encender el aparato</b> .....	<b>11</b>	<b>Ruidos de funcionamiento</b> .....	<b>19</b>
<b>Bloqueo de las teclas</b> .....	<b>11</b>	Ruidos completamente normales .....	19
Desactivar el bloqueo de las teclas .....	11	Prevención de ruidos .....	19
Activar el bloqueo de las teclas .....	11	<b>Reparación de pequeñas averías por cuenta propia</b> .....	<b>20</b>
<b>Ajuste de la temperatura</b> .....	<b>11</b>	<b>Servicio de Asistencia Técnica</b> .....	<b>21</b>
Congelador .....	11	Solicitud de reparación y asesoramiento en caso de averías .....	21
Frigorífico .....	11		
<b>Función de alarma</b> .....	<b>11</b>		
Alarma de la puerta .....	11		
<b>Capacidad útil</b> .....	<b>11</b>		
<b>El congelador</b> .....	<b>12</b>		
A la hora de comprar alimentos congelados .....	12		
Cajones del congelador .....	12		
Capacidad de congelación .....	12		
<b>Congelación de productos frescos</b> .....	<b>12</b>		
Envasar los productos .....	12		
Caducidad de los productos congelados .....	13		
Calendario de congelación .....	13		



## **Consejos y advertencias de seguridad**

Este aparato cumple las normas vigentes en materia de seguridad relativa a aparatos eléctricos y está protegido frente a interferencias electromagnéticas.

El circuito de refrigeración ha sido sometido a una prueba de estanqueidad.

### **Acerca de este manual**

- Leer y seguir las instrucciones de uso y montaje. Contiene información importante sobre la instalación, el uso y el mantenimiento del aparato.
- El fabricante no asumirá ninguna responsabilidad en caso de producirse daños derivados de un incumplimiento de los consejos y advertencias indicados en estas instrucciones de uso y montaje.
- Conservar toda la documentación para el uso posterior y para posibles dueños futuros.

### **Peligro de explosión**

- No utilizar aparatos eléctricos dentro del aparato (p. ej., calentadores o fabricadores de hielo eléctricos).
- No almacenar en el aparato productos que contengan gases combustibles (p. ej., botes de spray) ni materiales explosivos.
- Si se guarda alcohol de alta graduación en el aparato, este deberá estar bien cerrado y en posición vertical.
- Aparte de las indicaciones del fabricante, no adoptar ninguna medida adicional para acelerar la descongelación.

### **Peligro de descarga eléctrica**

Las instalaciones y reparaciones no profesionales pueden suponer un elevado peligro para el usuario.

- Al instalar el aparato, asegurarse de que el cable de conexión a la red no esté obstruido ni dañado.
- Si el cable de conexión a la red está dañado: Desconectar el aparato de la red inmediatamente.

- No utilizar cajas de enchufe múltiple, alargadores ni adaptadores.
- Permitir la reparación del aparato solamente por parte del fabricante, del Servicio de Asistencia Técnica o de una persona con una cualificación equivalente.
- Utilizar exclusivamente piezas originales del fabricante. En estas piezas, el fabricante puede garantizar que se cumplen los requisitos de seguridad.

### **Peligro de quemaduras por frío**

- No llevarse nunca a la boca los productos congelados inmediatamente después de haberlos extraído del congelador.
- Evitar tocar con la piel durante un tiempo prolongado los productos congelados, el hielo o los conductos del congelador.

### **Peligro de lesiones**

Los recipientes con bebidas carbonatadas pueden estallar. No guardar en el congelador recipientes que contengan bebidas carbonatadas.

### **Peligro de incendio / peligro producido por refrigerante**

En los conductos del circuito de refrigeración hay una pequeña cantidad de refrigerante ecológico pero inflamable (R600a). No daña la capa de ozono y no aumenta el efecto invernadero. Cuando el refrigerante escapa, puede dañar los ojos o arder.

- No dañar los conductos.

Si se han producido daños en los conductos:

- Mantener el aparato alejado del fuego u otras fuentes de inflamación.
- Airear la estancia.
- Desconectar el aparato y desenchufarlo de la red.
- Avisar al Servicio de Asistencia Técnica.

### **Peligro de incendio**

Las cajas de enchufe múltiple o las fuentes de alimentación portátiles pueden sobrecalentarse y causar un incendio.

No colocar detrás del aparato ninguna caja de enchufe múltiple ni fuente de alimentación portátil.

## Prevención de riesgos para los niños y las personas expuestas

Están expuestos al peligro:

- los niños;
- las personas con capacidades físicas, psíquicas o de percepción limitadas;
- las personas que no poseen suficientes conocimientos sobre el manejo seguro del aparato.

Medidas:

- Asegurarse de que los niños y las personas expuestas hayan comprendido el peligro.
- Una persona responsable de la seguridad debe supervisar o instruir a los niños y las personas expuestas.
- El aparato podrá ser usado por niños siempre y cuando estos sean mayores de 8 años.
- Supervisar a los niños durante la limpieza y el mantenimiento.
- No dejar nunca que los niños jueguen con el aparato.

### Peligro de asfixia

- No dejar el embalaje ni partes del mismo en manos de niños.

### Daños materiales

Para evitar daños materiales:

- No pisar ni utilizar como punto de apoyo ningún zócalo, cajón o puerta.
- Mantener las piezas de plástico y las juntas de las puertas sin aceite ni grasa.
- Desenchufar tirando del enchufe, no del cable de conexión.

### Peso

El aparato es muy pesado. Se necesitan por lo menos dos personas para efectuar la instalación y el transporte del aparato.

## Indicaciones para la eliminación

### Eliminación del embalaje

El embalaje protege el aparato ante posibles daños derivados del transporte. Todos los materiales utilizados son respetuosos con el medio ambiente y reutilizables. Se ruega contribuir a cuidar el medio ambiente: reciclando el embalaje de la forma adecuada.

Para informarse sobre las vías de reciclaje actuales, consultar a un comercio especializado o acudir a la administración municipal.

### Eliminación de aparatos usados

Los aparatos usados no son residuos sin valor. Pueden reconvertirse en materiales valiosos gracias a una gestión respetuosa con el medio ambiente.



Este aparato está marcado con el símbolo de cumplimiento con la Directiva Europea 2012/19/UE relativa a los aparatos eléctricos y electrónicos usados (Residuos de aparatos eléctricos y electrónicos RAEE). La directiva proporciona el marco general válido en todo el ámbito de la Unión Europea para la retirada y la reutilización de los residuos de los aparatos eléctricos y electrónicos.

### Advertencia

Una vez que el aparato ha finalizado su servicio:

1. Desconectar el enchufe de la red eléctrica.
2. Separar el cable de conexión y retirarlo con el enchufe de conexión.
3. No extraer los compartimentos ni las bandejas para impedir que los niños puedan subirse a ellos.
4. No dejar que los niños jueguen con el aparato. ¡Peligro de asfixia!

Los aparatos frigoríficos contienen refrigerante y gases dentro del aislamiento. El refrigerante y los gases deben desecharse de forma especializada. No dañar los conductos del circuito de refrigerante hasta su correcta eliminación.

## Material incluido en el suministro

Comprobar la presencia de daños derivados del transporte al sacar el aparato de su embalaje. Para hacer reclamaciones, dirigirse al comercio donde se adquirió el aparato o a nuestro Servicio de Asistencia Técnica.

El volumen de entrega consta de los siguientes componentes:

- Aparato en posición vertical
- Bolsa con material de montaje
- Equipamiento (en función del modelo)
- Instrucciones de uso
- Manual de servicio técnico
- Certificado de garantía
- Información sobre el consumo de energía y la emisión de ruidos

## Instalación del aparato

### Transporte

El aparato es pesado. Debe asegurarse debidamente durante el transporte y el montaje.

A fin de minimizar el riesgo de lesiones personales y daños en el aparato como consecuencia del peso y las dimensiones del mismo, son necesarias como mínimo dos personas para instalar el aparato de manera segura.

### Desmontar las puertas del aparato

Si el aparato no cabe por la puerta de la vivienda, las puertas del aparato pueden desatornillarse.

#### ¡Atención!

Sólo el Servicio de Asistencia Técnica podrá desatornillar las puertas del aparato.

### Lugar de emplazamiento

El lugar más adecuado para colocar el aparato es un espacio seco dotado de una buena ventilación.

El lugar de emplazamiento no debe estar expuesto a la radiación directa del sol ni encontrarse cerca de una fuente de calor, como una cocina, calentadores, etc. Si no fuera posible evitar emplazar el aparato junto a una fuente de calor, utilizar un panel aislante adecuado o mantener las siguientes distancias mínimas con respecto a la fuente de calor:

- Respecto a cocinas eléctricas o de gas: 3 cm.
- Respecto a cocinas de aceite o carbón: 30 cm.

Al instalar el aparato junto a otros aparatos frigoríficos o de congelación será necesario mantener una distancia mínima lateral de 25 mm entre los aparatos, para evitar la formación de agua de condensación.

Si encima del aparato hay montada una moldura o un armario, debe existir una distancia de 30 mm entre ambos para que, en caso de necesidad, pueda retirarse el aparato del hueco sin problemas.

El aire caliente en la parte posterior del aparato debe poder salir libremente.

### Superficie del suelo

#### ¡Atención!

El aparato es muy pesado.

El suelo del lugar de emplazamiento no debe ceder; en caso necesario, reforzar el suelo.

Para poder abrir completamente las puertas, al instalar el aparato en una esquina o en un hueco, mantener la distancia lateral mínima necesaria (→ *Capítulo «Medidas de instalación»*).

Si la profundidad del mobiliario de cocina contiguo supera los 60 cm, mantener una distancia lateral mínima para poder aprovechar al máximo el ángulo de apertura de las puertas (→ *Capítulo «Ángulo de apertura de las puertas»*).

## Deben respetarse las indicaciones sobre temperatura ambiente y ventilación

### Temperatura ambiente

La clase climática se especifica en la etiqueta de características, e indica el rango de temperaturas ambientales en las que el frigorífico funciona de forma óptima. La etiqueta de características está colocada en la parte inferior derecha del frigorífico.

Clase climática	Temperatura ambiente permitida
SN	de +10 °C a 32 °C
N	de +16 °C a 32 °C
ST	de +16 °C a 38 °C
T	de +16 °C a 43 °C

### Nota:

El aparato funciona correctamente dentro de los rangos de temperatura ambiente de la clase climática indicada. Si un aparato de la clase climática SN se utiliza en una temperatura ambiental más fría, los posibles daños en el aparato pueden evitarse a una temperatura mínima de +5 °C.

### Ventilación

No bloquear las aberturas de ventilación de la parte trasera del aparato. No obstruir la salida del aire caliente. De lo contrario, el aparato de refrigeración trabaja más y aumenta el consumo de corriente.

### Montar distanciadores

Retirar ambos tornillos de la palanca con un destornillador. Sacar los distanciadores de la bolsa. Atornillar los distanciadores a la parte trasera del aparato con los tornillos. Esto asegura una distancia mínima entre el aparato y la pared.

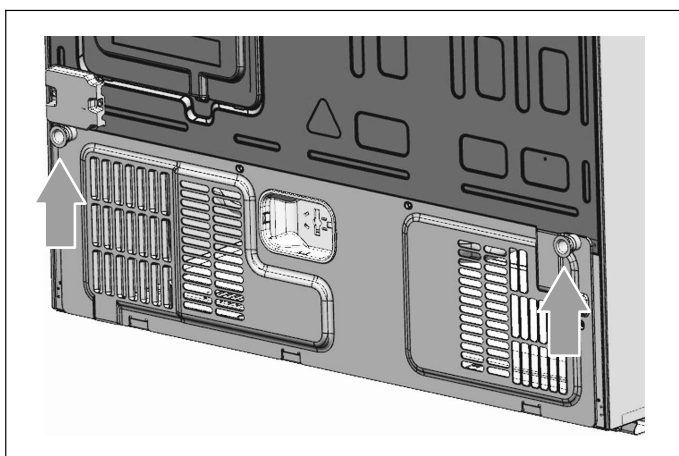

## Medidas en vertical

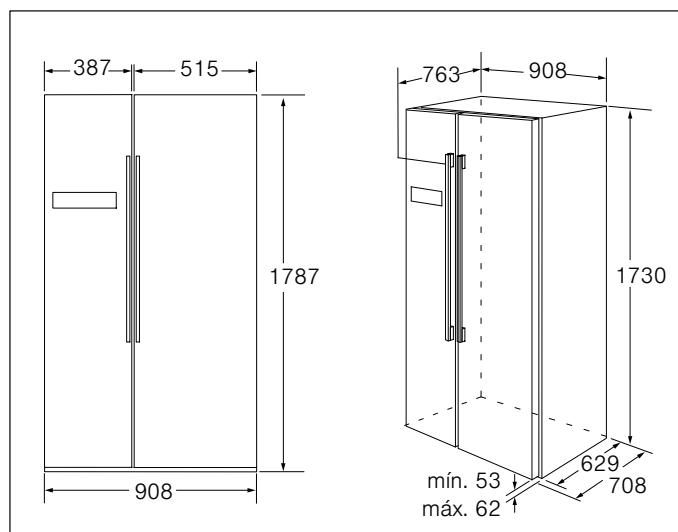

## Ángulo de apertura de las puertas

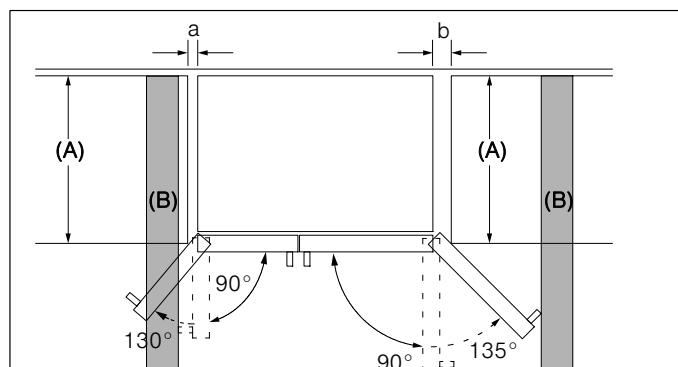
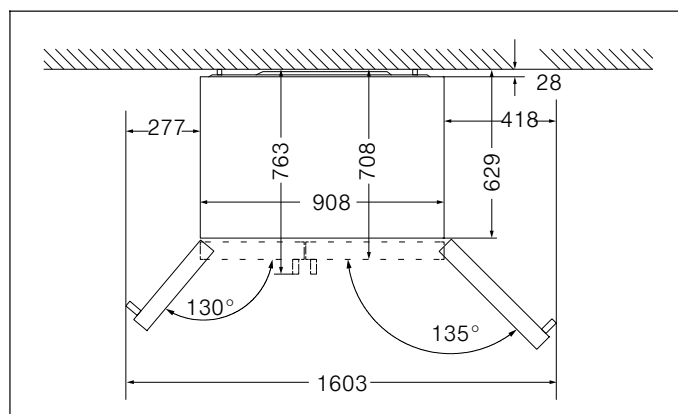

A	a	b
600	50	50
650	50	50
700	53	96
B	75	418

A: Profundidad del dispositivo  
B: Pared

Cuando la puerta está abierta a 90° se pueden extraer los cajones.  
Cuando la puerta está totalmente abierta, se pueden retirar los cajones.

## Fijar el tirador

Probar los tiradores del aparato antes de utilizarlo.  
Si un tirador está suelto, apretarlo en el sentido de las agujas del reloj con una llave Allen.

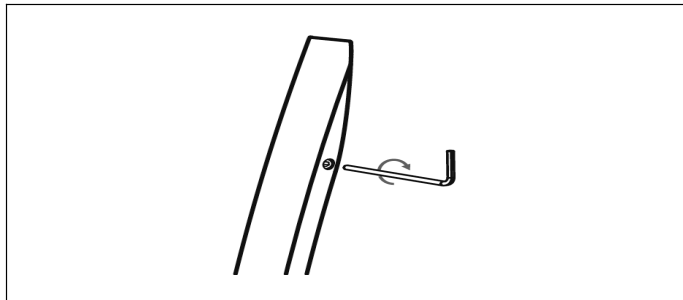

## Nivelación del aparato

Para que el aparato funcione correctamente, es necesario nivelarlo con ayuda de un nivel de burbuja.

- Para alinear el aparato y conseguir una ventilación adecuada en la zona inferior y trasera del aparato, tal vez se deban ajustar las patas roscadas.
- Para que las puertas se cierren solas, inclinar hacia atrás la parte superior aproximadamente 15 mm o 0,5°. Para ello, girar las patas roscadas.
- No olvidarse de volver a elevar las patas roscadas cuando se quiera mover el aparato. Así podrá rodar libremente.
- Las ruedas son rígidas y solo se deben utilizar para realizar movimientos hacia adelante y hacia atrás. Si se realizan movimientos laterales, se podrían dañar tanto el suelo como las ruedas.
- Tras desplazarlo a otro lugar, volver a alinear el aparato.

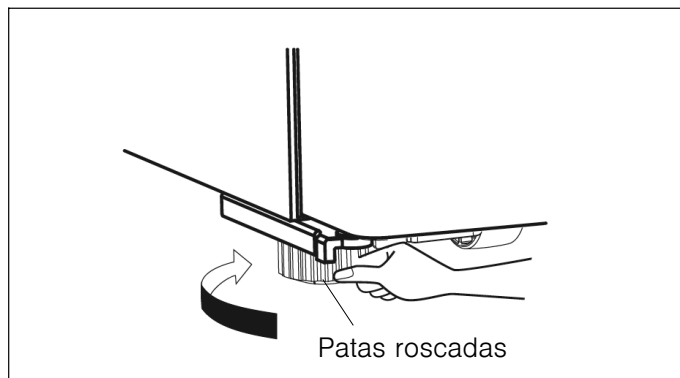
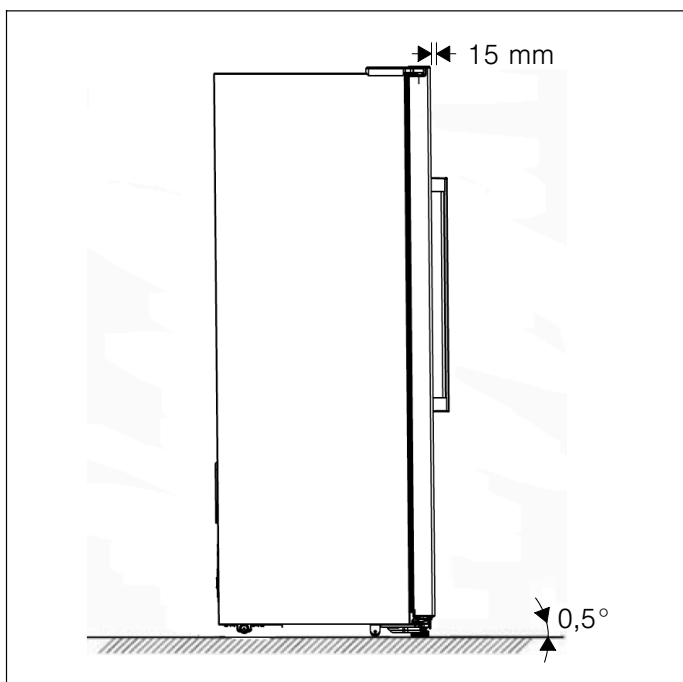

## Nivelar las puertas

En caso de que las puertas no se encuentren a la misma altura, se puede ajustar la puerta del frigorífico mediante una llave inglesa.

Únicamente se puede ajustar la puerta del frigorífico.

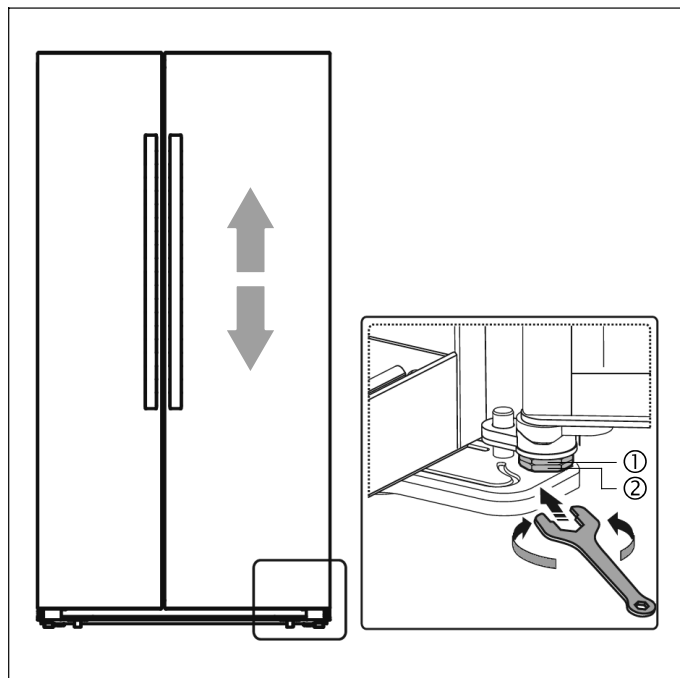

Para elevar la puerta del frigorífico, girar la tuerca (1) en sentido antihorario.

Para bajar la puerta del frigorífico, girar la tuerca (1) en sentido horario.

Cuando la puerta esté correctamente nivelada, fijarla con la tuerca (2).

---

## Conexión del aparato

Un técnico especialista debe realizar las tareas de instalación y conexión del aparato siguiendo las instrucciones de montaje suministradas.

No retirar los seguros de transporte de los estantes y recipientes hasta haber emplazado el aparato.

Además de las normas nacionales de cumplimiento obligatorio, deben observarse las condiciones de conexión de las centrales eléctricas locales.

Una vez que el aparato esté colocado, esperar como mínimo 1 hora antes de ponerlo en marcha. El aceite contenido en el compresor puede desplazarse al sistema de refrigeración durante el transporte.

Limpiar el interior del aparato antes de la primera puesta en marcha  
(→ Capítulo «Limpieza del aparato»).

### Conexión a la red eléctrica

#### **Advertencia – ¡Peligro de descarga eléctrica!**

Si la longitud del cable de conexión a la red no es suficiente, no utilizar jamás alargadores o cajas de enchufe múltiple. En vez de ello, contactar con el Servicio de Asistencia Técnica para consultar alternativas.

Para la conexión del aparato es necesaria una toma de corriente de instalación fija.

El enchufe debe estar cerca del aparato y, a la vez, ser fácilmente accesible después de instalar el aparato.

El aparato pertenece a la clase de protección I. Conectar el aparato a una toma de corriente alterna a 220-240 V/50 Hz instalada de forma reglamentaria con toma de tierra. La toma de corriente debe estar protegida con un fusible de entre 10 A y 16 A.

Para aparatos que se utilicen en países no europeos, debe comprobarse si la tensión y el tipo de corriente coinciden con los valores de la red eléctrica utilizada. La etiqueta de características está colocada en la parte inferior derecha del aparato. Si fuera necesario sustituir el cable de conexión a la red, es indispensable avisar siempre a un técnico especialista.

#### **Advertencia**

En ningún caso podrá conectarse el aparato a conectores electrónicos de ahorro de energía.

Para el uso de nuestros aparatos, pueden utilizarse inversores sinusoidales o de conexión a red. Los inversores de conexión a red se utilizan en instalaciones fotovoltaicas que se conectan directamente a la red eléctrica pública. En caso de soluciones aisladas (p. ej. en barcos o refugios de montaña), sin conexión directa a la red pública, deben utilizarse inversores sinusoidales.



## Conocer el aparato

### Nota:

Debido a que nuestros productos están en continuo desarrollo, el aparato puede diferir ligeramente de lo indicado en estas instrucciones. No obstante, las funciones y la utilización siguen siendo iguales.

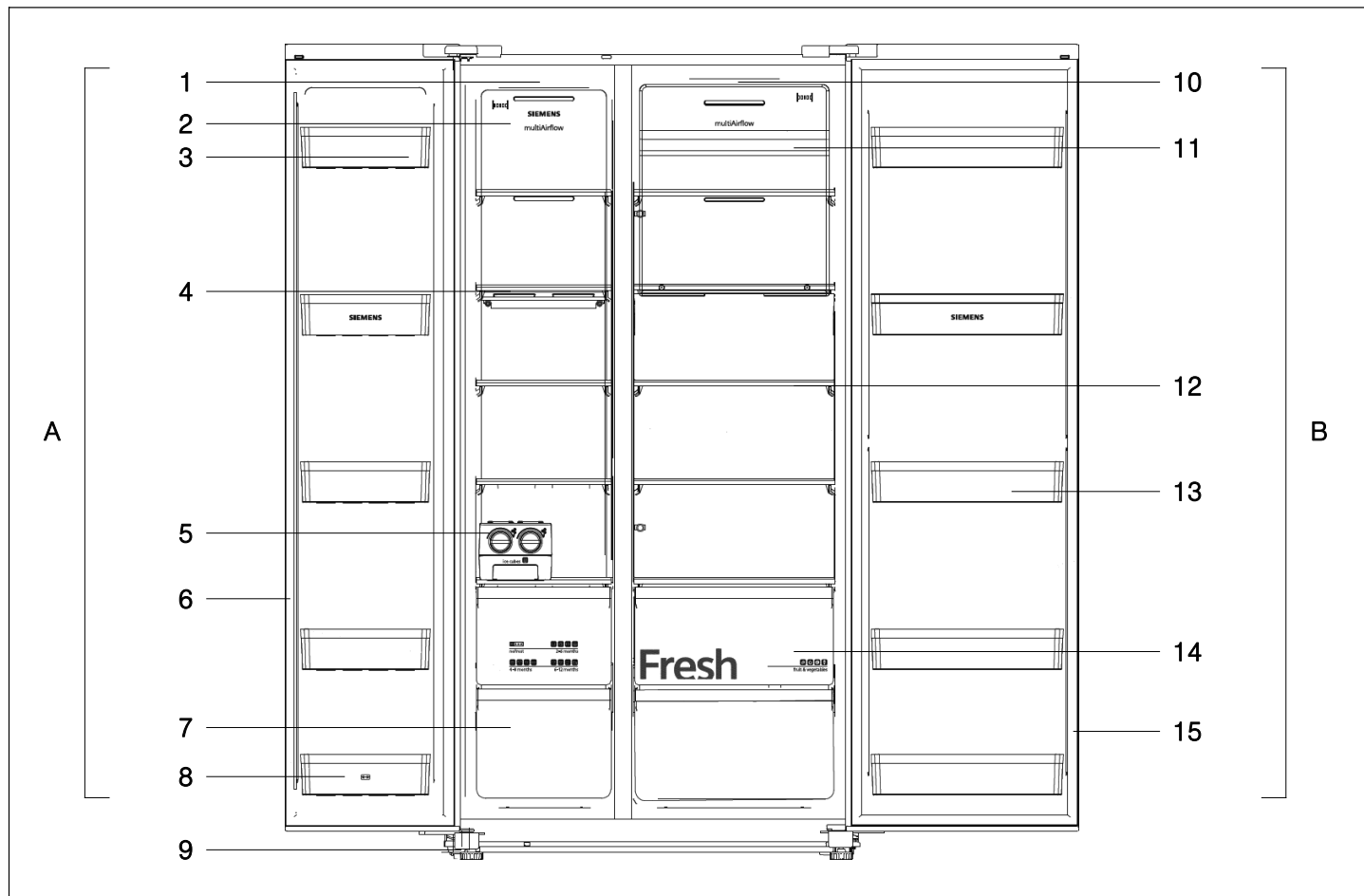

### A Congelador

- 1 Iluminación LED del congelador
- 2 Tapa de ventilación del congelador
- 3 Estante de la puerta del congelador
- 4 Estante del congelador
- 5 Fabricador de hielo extraíble (opcional)
- 6 Junta de la puerta del congelador
- 7 Cajón del congelador
- 8 Estante de la puerta del congelador (estante de 2 estrellas)
- 9 Patas roscadas

### B Frigorífico

- 10 Iluminación LED del frigorífico
- 11 Tapa de ventilación del frigorífico
- 12 Estante del frigorífico
- 13 Estante de la puerta del frigorífico
- 14 Recipiente de fruta y verdura
- 15 Junta de la puerta del frigorífico

## Panel indicador y de control

El panel indicador y de control de la puerta consta de 2 áreas de visualización para la temperatura, 5 indicadores para los distintos modos de funcionamiento y 4 teclas de función.

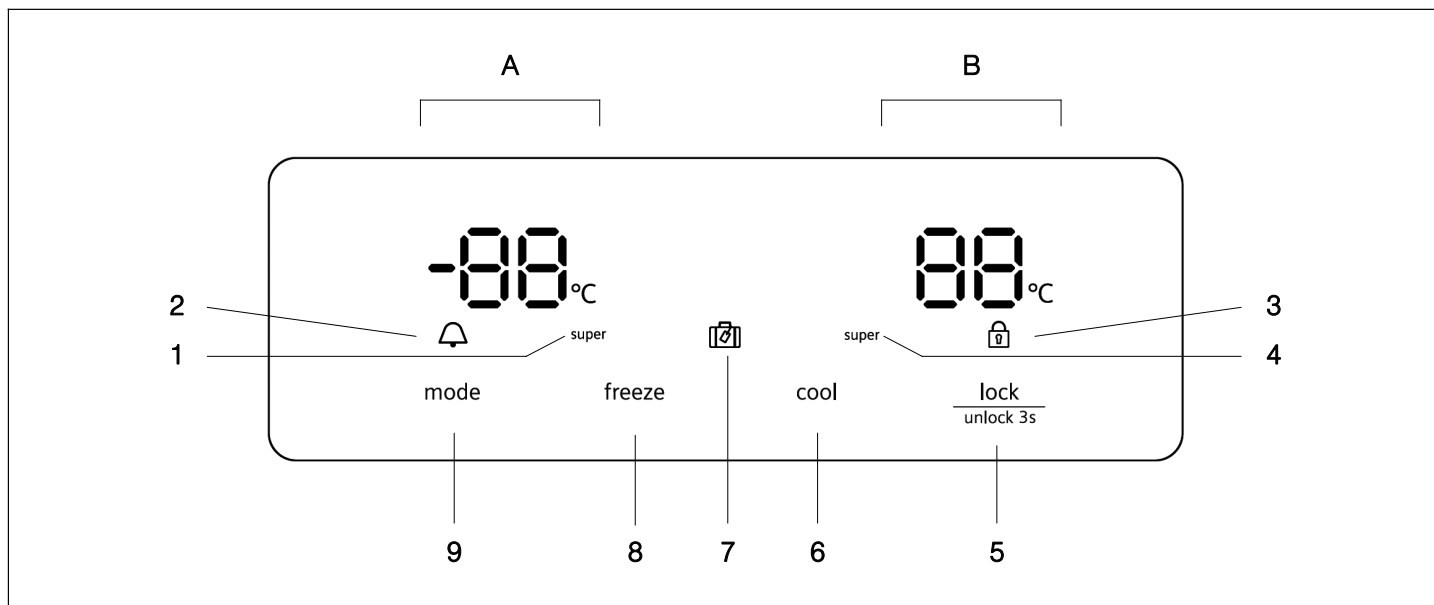

- |   |   |
|---|---|
| <p>A Área de visualización del congelador</p> <p>B Área de visualización del frigorífico</p> <p>1 Indicador Supercongelación<br/>Se ilumina cuando la función de supercongelación está activa.</p> <p>2 Indicador Alarma </p> <p>Se ilumina cuando hay una alarma.</p> <p>3 Indicador Bloqueo de teclas </p> <p>Se ilumina cuando las teclas están bloqueadas.</p> <p>4 Indicador Superenfriamiento<br/>Se ilumina cuando la función de superenfriamiento está activa.</p> <p>5 Tecla «lock / unlock 3s»<br/>Para activar y desactivar el bloqueo de las teclas.<br/>Cuando el bloqueo de las teclas está activo, pulsar esta tecla durante tres segundos para desactivar el bloqueo.<br/>Para activar el bloqueo de las teclas, pulsar esta tecla durante tres segundos.</p> | <p>6 Tecla «cool»<br/>Para ajustar la temperatura del frigorífico.</p> <p>7 Indicador Modo vacaciones </p> <p>Se ilumina cuando el modo vacaciones está activo.</p> <p>8 Tecla «freeze»<br/>Para ajustar la temperatura del congelador.</p> <p>9 Tecla «mode»<br/>Para activar las funciones de supercongelación, superenfriamiento y modo vacaciones.<br/>Para desactivar una función activa, pulsar las teclas «cool» o «freeze».</p> |
|---|---|

## Encender el aparato

En la primera puesta en marcha del aparato, en el panel indicador y de control se enciende la iluminación de fondo de los indicadores. Si no se pulsa en ninguna tecla y las puertas están cerradas, la iluminación de fondo se apaga transcurridos 60 segundos.

Las temperaturas preajustadas se alcanzan transcurridas varias horas. No colocar previamente ningún alimento en el aparato.

De fábrica se recomiendan las temperaturas siguientes:

- Congelador: -18 °C
- Frigorífico: +4 °C

## Bloqueo de las teclas

Si se ilumina el indicador , las teclas están bloqueadas.

### Desactivar el bloqueo de las teclas

Pulsar la tecla «lock / unlock 3s» durante tres segundos para desactivar el bloqueo. El indicador  se apaga.

### Activar el bloqueo de las teclas

Pulsar la tecla «lock / unlock 3s» durante tres segundos para activar el bloqueo. El indicador  se ilumina.

## Ajuste de la temperatura

### Congelador

La temperatura del congelador se puede ajustar desde los -15 °C hasta los -25 °C. Recomendamos ajustarla a -18 °C.

Tras desactivar el bloqueo de las teclas, se activa el ajuste de la temperatura. Pulsar la tecla «freeze» para ajustar la temperatura necesaria, entre -15 °C y -25 °C. El valor correspondiente aparecerá en la pantalla en el siguiente orden:

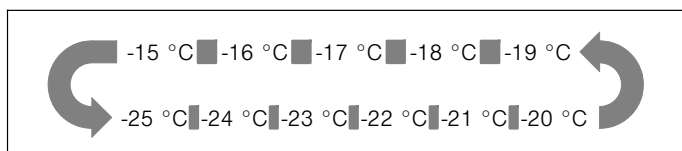

### Frigorífico

La temperatura del frigorífico se puede ajustar desde los +2 °C hasta los +8 °C. Recomendamos ajustarla a +4 °C.

No se deben almacenar los alimentos delicados a una temperatura superior a los +4 °C.

Tras desactivar el bloqueo de las teclas, se activa el ajuste de la temperatura. Pulsar la tecla «cool» para ajustar la temperatura necesaria, entre 8 °C y 2 °C. El valor correspondiente aparecerá en la pantalla en el siguiente orden:

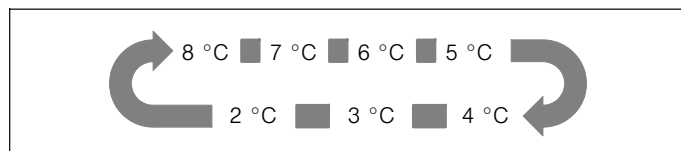

## Función de alarma

En caso de alarma, se ilumina el indicador  y suena un zumbido.

### Alarma de la puerta

Si la puerta del congelador o del frigorífico se queda abierta durante más de dos minutos, se activa la alarma de puerta abierta.

Cuando se activa la alarma de puerta abierta, el avisador suena 3 veces por minuto y se detiene automáticamente transcurridos 10 minutos.

Para ahorrar energía, evitar que el aparato quede abierto durante un tiempo prolongado al utilizarlo.

Al cerrar la puerta, se desactiva la señal alarma.

## Capacidad útil

La información relativa a la capacidad útil está indicada en el aparato en la etiqueta de características (→ Capítulo «Servicio de Asistencia Técnica»).

## El congelador

Utilizar el congelador

- para conservar alimentos congelados,
- para fabricar cubitos de hielo,
- para congelar alimentos.

### ¡Atención!

No dejar las botellas en el congelador durante más tiempo del estrictamente necesario, podrían romperse al congelarse.

### Nota:

Asegurarse de que la puerta del congelador esté siempre bien cerrada. Si se deja la puerta abierta, los productos congelados se descongelarán y el congelador se cubrirá de hielo. Además, ¡se perderá energía debido a un mayor consumo de corriente!

Tras cerrar la puerta del congelador se genera una baja presión y, con ello, un ruido de ventosa. Esperar entre dos y tres minutos hasta que se compense la baja presión.

## A la hora de comprar alimentos congelados

- No dañar el embalaje.
- Prestar atención a la fecha de caducidad.
- La temperatura de los congeladores de la tienda debe ser igual o inferior a -18 °C.
- Siempre que sea posible, transportar los alimentos congelados en una bolsa térmica y colocarlos rápidamente en el congelador.

## Cajones del congelador

Los cajones del congelador están montados sobre rieles de extracción y tienen capacidad suficiente para contener grandes cantidades de alimentos congelados.

Para sacar un cajón del congelador, tirar de él hacia adelante y levantarlo de los rieles. Sacar los alimentos congelados previamente.

Tras extraer el cajón del congelador, los rieles deben volver a introducirse completamente.

## Capacidad de congelación

La información referente a la capacidad de congelación viene indicada en la etiqueta de características.

## Congelación de productos frescos

Congelar únicamente alimentos frescos y en buen estado.

Para mantener lo mejor posible los nutrientes, el aroma y el color de la verdura, escaldarla antes de congelarla. No es necesario escaldar berenjenas, pimientos, calabacines ni espárragos.

Para obtener más información sobre la congelación y el escaldado de los alimentos, acudir a una librería.

### Nota:

No poner los alimentos que se desean congelar en contacto con los alimentos ya congelados.

- Productos que pueden congelarse: Productos de panadería, pescados y mariscos, carne, caza, ave, verduras, fruta, hierbas, huevos sin cáscara, lácteos como queso, mantequilla y requesón, platos preparados y sobras de comida como sopas, cocidos, carne cocida y pescado, platos con patata, gratinados y dulces.
- Productos que no pueden congelarse: verduras que habitualmente se consuman crudas, como lechuga o rábanos, huevos con cáscara, uvas, manzanas, peras y melocotones enteros, huevos duros, yogur, cuajada, nata agria, crema fresca y mayonesa.

## Envasar los productos

Introducir los alimentos en un envoltorio hermético para que no pierdan su sabor ni se sequen.

1. Colocar los alimentos en el envase.
2. Presionar hasta que haya salido todo el aire.
3. Cerrar herméticamente el envase.
4. Rotular el envase con el contenido y la fecha de congelación.

### Son envases apropiados:

Láminas de plástico (film transparente), mangas de polietileno, papel de aluminio, envases de congelación.

Estos productos se pueden adquirir en comercios especializados.

### Son envases inapropiados:

Papel de embalaje, papel pergamino, celofán, bolsas de basura y bolsas de compra usadas.

### Para cerrar correctamente el envoltorio de congelación pueden usarse:

Gomas, pinzas de plástico, cordeles, cintas adhesivas resistentes al frío o artículos similares.

Las bolsas y las mangas de polietileno también se pueden cerrar con una termoselladora.





## Caducidad de los productos congelados

La caducidad depende del tipo de alimento.

A una temperatura de -18 °C:

- Pescado, embutido, platos preparados, productos de panadería:  
hasta 6 meses
- Queso, ave, carne:  
hasta 8 meses
- Verduras, fruta:  
hasta 12 meses

## Calendario de congelación

 noFrost	 2-6 months
 4-8 months	 6-12 months

Para evitar la reducción de la calidad de los alimentos congelados, no superar el tiempo de conservación. El tiempo de conservación depende del tipo de producto. Los números junto a los símbolos indican el tiempo admisible de conservación, en meses, para los productos congelados.

En los alimentos congelados comerciales, tener en cuenta las fechas de preparación y de caducidad.

## Supercongelación

Los alimentos deben congelarse lo más rápido posible hasta el interior para que se mantengan las vitaminas, los valores nutricionales, el aspecto y el sabor.

Cuando se activa la función de supercongelación, el aparato funciona de forma continua. La temperatura que se alcanza en el congelador es mucho más baja que con el modo de funcionamiento normal.

Para evitar que la temperatura aumente al introducir un alimento fresco, conectar la función de supercongelación unas horas antes.

Si se va a utilizar la capacidad de congelación conforme a lo indicado en la etiqueta de características, activar la función de supercongelación en 24 horas antes de introducir los productos frescos en el congelador.

Las pequeñas cantidades de alimentos (hasta 2 kg) se pueden congelar sin la función de supercongelación.

### Activar la supercongelación

Se pueden elegir distintos modos de funcionamiento pulsando la tecla «mode». En el panel indicador y de control aparece el modo de funcionamiento correspondiente en el siguiente orden:

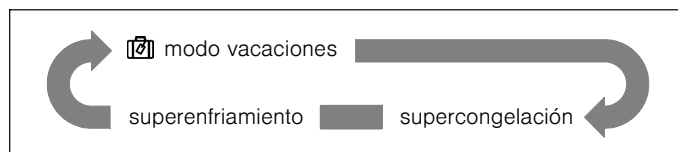

Después de seleccionar un modo de funcionamiento concreto, esperar hasta que el indicador correspondiente parpadee durante 10 segundos. A continuación, el avisador suena dos veces y el indicador se queda iluminado permanentemente. La función está activa.

### Desactivar la supercongelación

Para desactivar la función de supercongelación, pulsar las teclas «cool» o «freeze».

Cuando se ha desactivado la supercongelación, se apaga el indicador de supercongelación en el panel de indicadores del congelador. El aparato ajusta automáticamente la temperatura que estaba definida antes de activar la supercongelación.

#### Nota:

Transcurridas 52 horas, la supercongelación se desactiva automáticamente.

## Descongelación de alimentos congelados

Dependiendo del tipo de alimento y de la finalidad, puede escogerse una de las siguientes posibilidades:

- a temperatura ambiente;
- en la nevera;
- en un horno eléctrico con o sin ventilador de aire caliente;
- en el microondas.

### ¡Atención!

No volver a congelar los alimentos congelados y descongelados.

Solo pueden volver a congelarse una vez cocinados (cocidos o asados).

No superar el tiempo de conservación máximo de un producto congelado.

## Uso del fabricante de hielo

El fabricante de hielo sirve para preparar y almacenar cubitos de hielo. Es un accesorio móvil que se puede extraer para ahorrar espacio.

### Nota:

Limpiar el fabricante de hielo antes del primer uso o cuando haya transcurrido mucho tiempo desde la última vez que se utilizó.

### Producir cubitos de hielo

1. Sacar el fabricante de hielo del congelador.
2. Llenarlo de agua corriente hasta la marca que indica la altura máxima de llenado del recipiente.

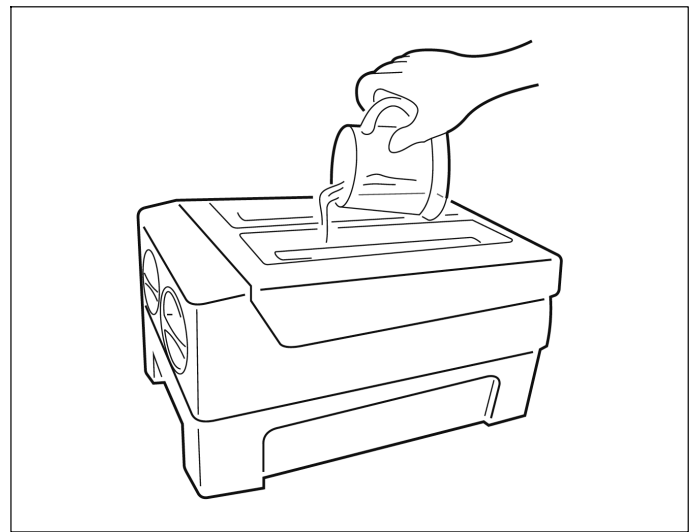

3. Volver a colocar el fabricante de hielo en el congelador.
4. Esperar unas 3 horas. Si se giran los mandos en el sentido de las agujas del reloj, los cubitos de hielo caen en la cubeta que está situada debajo.

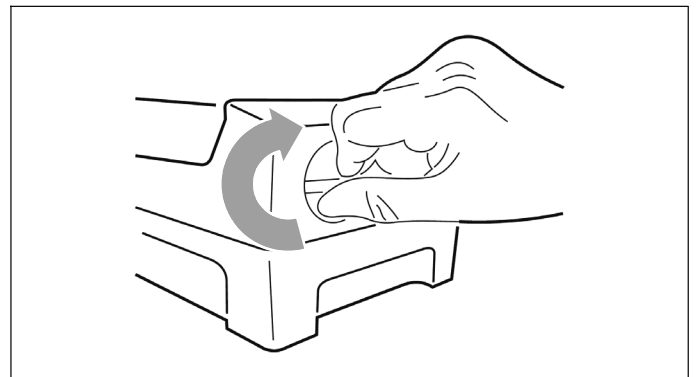

5. Los cubitos de hielo se pueden guardar en la cubeta. Para sacarlos, se puede extraer la cubeta.



## El frigorífico

El frigorífico es el lugar de conservación idóneo para carne, embutidos, pescado, lácteos, huevos, platos preparados y productos de panadería.

### Al colocar los productos, tener en cuenta:

- Almacenar productos frescos y en buen estado. De esta forma, se mantienen la calidad y la frescura durante más tiempo.
- Prestar atención a la fecha de consumo preferente o a la fecha de caducidad del fabricante en el caso de los productos preparados y envasados.
- Para mantener el aroma, el color y la frescura, colocar los alimentos bien embalados o tapados. Se evitarán así las mezclas de sabores y las decoloraciones de los componentes de plástico del frigorífico.
- Las bebidas y los platos calientes deben dejarse enfriar antes de introducirlos en el aparato.

#### Nota:

Evitar que los alimentos entren en contacto con la pared posterior del aparato. Esto afectaría a la circulación de aire.

Los alimentos o los envases pueden congelarse y pegarse a la pared posterior del aparato.

### Prestar atención a las zonas frías del frigorífico

Debido a la circulación de aire, en el frigorífico existen zonas con diferentes niveles de frío:

- La zona más fría se encuentra entre el recipiente de verduras y el estante de cristal que se encuentra justo encima de él.

#### Nota:

En la zona más fría, encima del recipiente para verduras, se deben guardar alimentos delicados (p. ej., pescado, embutidos, carne).

- La zona menos fría es la de la parte superior de la puerta.

#### Nota:

Colocar en la zona menos fría, p. ej., los quesos duros y la mantequilla. De esta forma, el queso seguirá desprendiendo su aroma y la mantequilla se podrá untar.

## Recipiente de fruta y verdura

El recipiente está montado sobre rieles de extracción y sirve para almacenar fruta y verdura.

Para sacar un recipiente, tirar de él hacia adelante y levantarlo de los rieles. Retirar previamente todos los alimentos.

Tras extraer el recipiente, los rieles deben volver a introducirse completamente.

#### Notas

- Las frutas y verduras sensibles al frío (p. ej., piñas, plátanos, papayas, frutas cítricas, berenjenas, pepinos, calabacines, pimientos, tomates y patatas) deben conservarse fuera de la nevera a una temperatura de aprox. +8 °C a +12 °C para que conserven su calidad y aroma.
- En función de la cantidad y del producto almacenado, se puede condensar agua en el recipiente de verdura. Retirar el agua condensada con un paño seco.

## Superenfriamiento

En el superenfriamiento, el frigorífico se enfría al máximo.

Encender el superenfriamiento, p. ej.,

- antes de introducir grandes cantidades de alimentos,
- para enfriar bebidas rápidamente.

### Activar el superenfriamiento

Se pueden elegir distintos modos de funcionamiento pulsando la tecla «mode». En el panel indicador y de control aparece el modo de funcionamiento correspondiente en el siguiente orden:

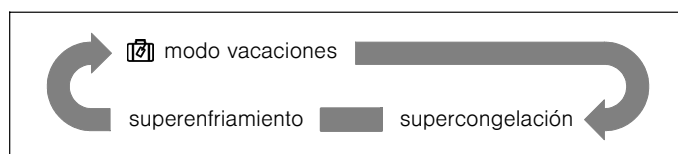

Después de seleccionar un modo de funcionamiento concreto, esperar hasta que el indicador correspondiente parpadee durante 10 segundos. A continuación, el avisador suena dos veces y el indicador se queda iluminado permanentemente. La función está activa.

### Desactivar el superenfriamiento

Para desactivar la función de superenfriamiento, pulsar las teclas «cool» o «freeze».

Cuando se ha desactivado el superenfriamiento, se apaga el indicador de superenfriamiento en el panel de indicadores del frigorífico. El aparato ajusta automáticamente la temperatura que estaba definida antes de activar el superenfriamiento.

## Configuración variable del espacio interior

El frigorífico está equipado con 5 estantes de cristal y diversos estantes para las puertas, que son adecuados para almacenar huevos, latas, botellas y alimentos envasados. Se pueden colocar a distintas alturas según las necesidades. Antes de extraer los estantes de la puerta, retirar todos los alimentos, para evitar que algo se derrame.

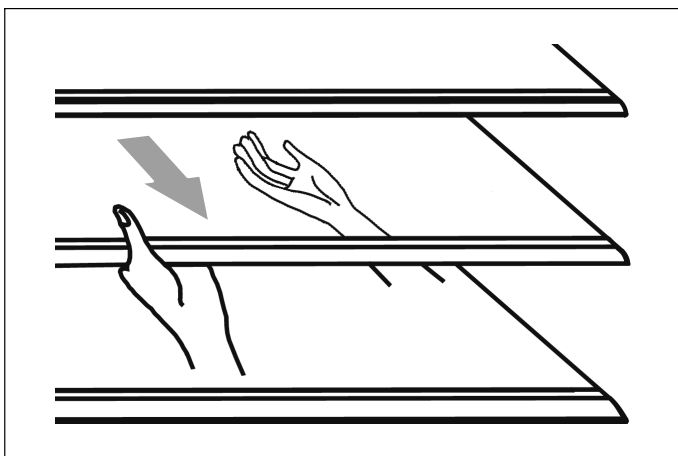

- Para extraer un estante, se debe tirar de él con cuidado hacia adelante hasta que se suelte de las guías.
- Al volver a colocar el estante, asegurarse de que no haya nada que obstaculice la inserción y deslizar el estante con cuidado hasta su posición.

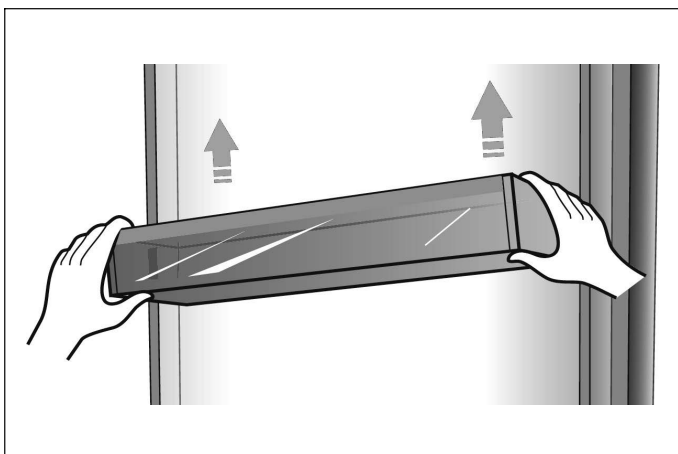

- Levantar y retirar los estantes de la puerta.

## Modo vacaciones

En el caso de ausencias prolongadas, el modo vacaciones es la mejor elección. En este modo de funcionamiento, la temperatura del frigorífico se ajusta a 15 °C para minimizar el consumo de energía.

**Importante:** Durante ese tiempo, no guardar alimentos en el frigorífico.

### Activar el modo vacaciones

Se pueden elegir distintos modos de funcionamiento pulsando la tecla «mode». En el panel indicador y de control aparece el modo de funcionamiento correspondiente en el siguiente orden:

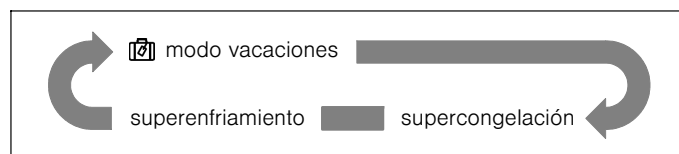

Después de seleccionar un modo de funcionamiento concreto, esperar hasta que el indicador correspondiente parpadee durante 10 segundos. A continuación, el avisador suena dos veces y el indicador se queda iluminado permanentemente. La función está activa.

### Desactivar el modo vacaciones

Para desactivar el modo vacaciones, pulsar las teclas «cool» o «freeze».

Cuando se desactiva el modo vacaciones, se apaga el indicador  del panel indicador. El aparato ajusta automáticamente la temperatura programada previamente.

---

## Apagado y puesta fuera de servicio del aparato

### Apagar el aparato

Desconectar el enchufe de la red eléctrica o desconectar el fusible.

El sistema de refrigeración se apaga.

### Puesta fuera de servicio del aparato

Si no se va a utilizar el aparato durante un largo período de tiempo,

1. Retirar todos los alimentos del aparato.
2. Desconectar el enchufe de la red eléctrica o desconectar el fusible.
3. Limpiar el interior del aparato (→ *Capítulo «Limpieza del aparato»*).
4. Dejar la puerta abierta para evitar la formación de olores.

---

## Descongelación

### Congelador

Gracias al sistema NoFrost completamente automático, el congelador se mantiene libre de hielo. No es necesario descongelar el aparato.

### Frigorífico

La descongelación se efectúa de forma automática.

El agua de descongelado fluye a través del desagüe hacia el recipiente de evaporación en la parte posterior del aparato.

## Limpieza del aparato

### Advertencia

No limpiar el aparato con un limpiador de vapor.

### ¡Atención!

- No utilizar productos de limpieza o disolventes que contengan arena, cloro o ácido.
- No usar esponjas abrasivas o que rayen. Podría crearse corrosión en las superficies metálicas.
- No utilizar herramientas afiladas para quitar la escarcha del frigorífico.
- Los recipientes y las bandejas no se deben lavar en el lavavajillas. Las piezas podrían deformarse.

### Procedimiento

1. Desconectar el enchufe de la red eléctrica o desconectar el fusible.
2. Retirar los productos congelados y guardar en un lugar frío.
3. Esperar hasta que la capa de escarcha se haya descongelado.
4. Limpiar el aparato con un paño suave, agua templada y un poco de lavavajillas con pH neutro. No dejar que el agua entre en contacto con la iluminación.
5. Lavar la junta de la puerta solo con agua limpia y secar por completo frotando.
6. Tras la limpieza, volver a conectar el aparato.
7. Volver a colocar los productos congelados.

### Equipamiento

Para la limpieza se pueden sacar todas las piezas variables del aparato (→ *Capítulo «Configuración variable del espacio interior»*).

#### Nota:

Para extraer y limpiar los recipientes, abrir las puertas completamente más de 90°.

### Extraer el recipiente

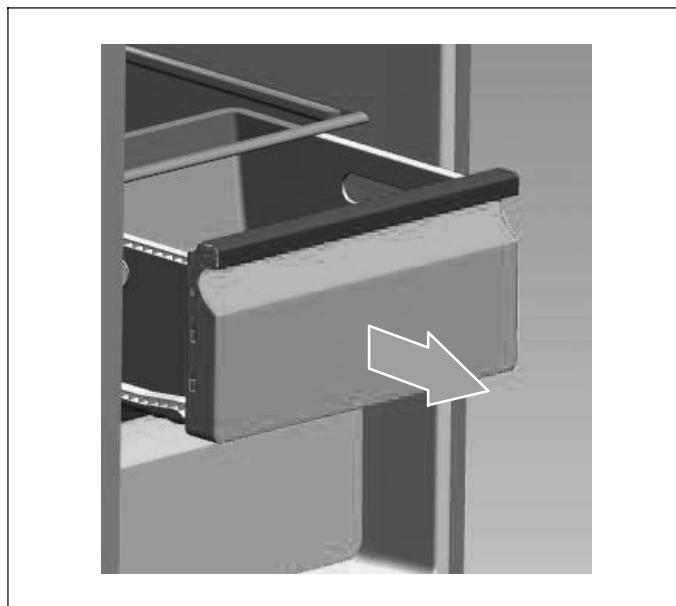

- Sacar del todo el recipiente, levantarlo para soltarlo del soporte y extraerlo.

Para insertarlo, colocar el recipiente sobre los rieles de extracción y deslizarlo hacia el interior. El recipiente se fija si se hace presión sobre él.

### Descongelación

Aunque el aparato se descongela automáticamente, se puede crear una capa de escarcha en las paredes interiores del frigorífico si se abre la puerta con frecuencia o si se deja abierta durante un tiempo prolongado.

Si la capa de escarcha es demasiado gruesa, esperar a que haya pocos alimentos y realizar el siguiente procedimiento:

1. Retirar los alimentos y estantes, desconectar el enchufe y dejar las puertas abiertas. Para acelerar el proceso de descongelación, ventilar bien la estancia.
2. Cuando haya terminado el proceso de descongelación, limpiar el aparato como se indica más arriba.

## Iluminación (LED)

Su aparato está equipado con una iluminación LED que no necesita mantenimiento.

Solo el Servicio de Asistencia Técnica o personal autorizado debe efectuar las reparaciones en este tipo de iluminación.

## Ahorro de energía

- Instalar el aparato en un lugar seco y bien ventilado. No exponerlo a la radiación directa del sol ni colocarlo cerca de una fuente de calor (p. ej., calentadores o un horno).
- No bloquear las aberturas de ventilación del aparato.
- Las bebidas y los alimentos calientes deben dejarse enfriar antes de introducirlos en el aparato.
- Para descongelar productos congelados, guardarlos en el frigorífico y utilizar el frío de los mismos para enfriar otros alimentos.
- Abrir la puerta del aparato el mínimo tiempo posible.
- Asegurarse de que la puerta del congelador esté siempre bien cerrada.
- La disposición de los componentes del aparato no influye en el consumo de energía del mismo.

## Ruidos de funcionamiento

### Ruidos completamente normales

- Ruidos de funcionamiento del compresor.
- Ruidos de movimiento de aire procedentes del pequeño motor del ventilador del frigorífico o de otras zonas.
- Gorgoteos, como de agua hirviendo.
- Chasquidos durante la descongelación automática.
- Clics antes de la puesta en marcha del compresor.

### Prevención de ruidos

#### El aparato no está bien nivelado

Nivelar el aparato con ayuda de un nivel de burbuja. Utilizar para ello las patas roscadas o colocar algún objeto debajo.

#### El aparato está pegado a muebles u otros objetos

Retirar el aparato de los muebles u otros aparatos con los que esté en contacto.

#### Los recipientes o bandejas oscilan o están atascados

Comprobar las partes extraíbles y volver a introducir las.

#### Las botellas o los envases se tocan entre sí

Separar ligeramente las botellas o los envases.

# Reparación de pequeñas averías por cuenta propia

Antes de llamar al Servicio de Asistencia Técnica:

Comprobar si se puede solucionar el problema siguiendo las siguientes indicaciones.

El usuario debe abonar los gastos de asesoramiento del Servicio de Asistencia Técnica, ¡incluso durante el período de garantía!

Avería	Posible causa	Solución
El aparato no funciona	El enchufe no está bien enchufado.	Comprobar si el enchufe está bien enchufado.
	El fusible está desconectado o averiado.	Comprobar el fusible y, dado el caso, sustituirlo.
	Corte en el suministro eléctrico.	Comprobar el suministro eléctrico.
	Temperatura ambiente demasiado baja.	Intentar solucionar el problema bajando la temperatura ajustada.
	Es normal que el aparato no trabaje durante el proceso de descongelación o poco después de encender el aparato, para proteger el compresor.	
Olores procedentes del interior	El interior está sucio.	Limpiar el interior del aparato.
	Algunos alimentos, recipientes o envases pueden producir olores.	
El motor está en marcha continuamente	Es normal oír el ruido del motor con frecuencia. El motor debe funcionar más a menudo en las siguientes circunstancias: <ul style="list-style-type: none"> <li>■ La temperatura regulada es más fría de lo necesario.</li> <li>■ Recientemente se ha guardado una gran cantidad de alimentos calientes en el aparato.</li> <li>■ La temperatura ambiente es demasiado alta.</li> <li>■ Las puertas se han dejado abiertas durante demasiado tiempo o se han abierto con demasiada frecuencia.</li> <li>■ Tras la puesta en marcha o si el aparato ha pasado mucho tiempo apagado.</li> </ul>	
En el espacio interior se forma una capa de escarcha	Las salidas de aire están tapadas. Ventilación insuficiente. La puerta no está bien cerrada.	Asegurarse de que las salidas de aire no queden tapadas por los alimentos y que estos estén colocados en el aparato de tal manera que se garantice una ventilación adecuada. Comprobar si la puerta está bien cerrada. Para quitar la escarcha: → <i>Capítulo «Limpieza del aparato».</i>
La temperatura en el aparato es demasiado elevada	Probablemente, las puertas se han dejado abiertas durante demasiado tiempo o se han abierto con demasiada frecuencia; o algún obstáculo ha provocado que la puerta se quedara abierta; o el aparato se instaló dejando un espacio libre insuficiente en la parte superior, inferior o los laterales.	No abrir las puertas de forma innecesaria o durante más tiempo del necesario; comprobar que quede espacio libre alrededor del aparato.



## Servicio de Asistencia Técnica

En la guía telefónica o en la lista de puntos de asistencia, encontrará su Servicio de Asistencia Técnica más cercano. Indicar el número de producto (E-Nr.) y el número de fabricación (FD-Nr.) del aparato al Servicio de Asistencia Técnica.

Estos números se encuentran en la etiqueta de características.

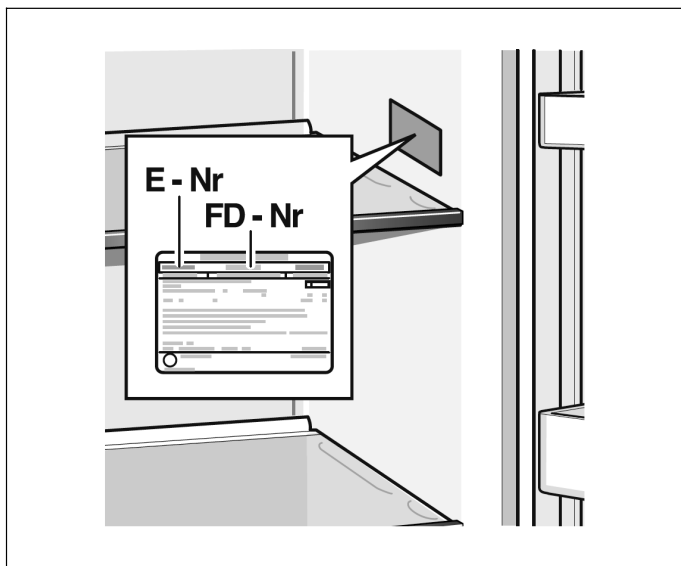

Se ruega indicar los números de producto y de fabricación para evitar desplazamientos innecesarios del personal. De ese modo, se evitan los correspondientes costes adicionales.

### Solicitud de reparación y asesoramiento en caso de averías

Los datos de contacto para todos los países se encuentran en la lista de Servicios de Asistencia Técnica suministrada.

E 902 11 88 21

**BSH Hausgeräte GmbH**

Carl-Wery-Str. 34  
81739 München

GERMANY

Fabricado por BSH Hausgeräte GmbH bajo licencia de marca de Siemens AG

[siemens-home.bsh-group.com](http://siemens-home.bsh-group.com)



8001161535 (0206) es