



**BOSCH**

Register your  
new device on  
MyBosch now and  
get free benefits:  
[bosch-home.com/  
welcome](https://www.bosch-home.com/welcome)



## BBH7...

[en]	Instruction manual	2
[fr]	Mode d'emploi	38
[nl]	Gebruiksaanwijzing	74
[es]	Instrucciones de uso	110

<b>Technical data</b> .....	<b>4</b>
<b>Intended use</b> .....	<b>5</b>
<b>Safety</b> .....	<b>6</b>
<b>Proper use</b> .....	<b>7</b>
Li-ion battery .....	9
Notes on transport .....	9
<b>Your vacuum cleaner</b> .....	<b>10</b>
<b>Before using your appliance for the first time</b> .....	<b>12</b>
Connecting the handle and appliance .....	12
Connecting the appliance and floor nozzle .....	12
Charging the battery .....	13
<b>Vacuuming</b> .....	<b>14</b>
Battery charging status indicator .....	14
Switching on/off .....	14
Controlling the suction level .....	15
Transport .....	16
Vacuuming with accessories .....	17
Vacuuming stairs .....	20
<b>After using the appliance</b> .....	<b>21</b>
Switching off the appliance .....	21
Parking the appliance .....	21
Emptying the dust container .....	22
Removing the dust container .....	23
Removing the filter unit .....	24
Inserting the dust container .....	25
<b>Removal</b> .....	<b>26</b>
Loosening the handle and appliance .....	26
Loosening the appliance and the floor nozzle .....	26

<b>Filter care</b> .....	<b>27</b>
Sensor Control .....	27
Cleaning the fluff filter. ....	28
Cleaning the fin filter (motor protection filter) .....	29
Tapping out the fin filter (motor protection filter) .....	30
<b>Cleaning the floor nozzle</b> .....	<b>31</b>
Cleaning the brush roller .....	31
<b>Cleaning instructions</b> .....	<b>32</b>
<b>Troubleshooting</b> .....	<b>33</b>
<b>Customer service</b> .....	<b>34</b>
<b>Disposal.</b> .....	<b>35</b>
<b>Guarantee</b> .....	<b>37</b>

## Technical data

### Charging station

Input: 100 - 240 V ~50/60 Hz

Output: 39 V = 500 mA

### Appliance

Type of battery: Lithium-ion

Nominal voltage: 32,4 V

Noise 78 dB (A)\*  
(depending on the power setting)

\* Measured in accordance with DIN EN 60704-2-1

## Intended use

Congratulations on your purchase of the BBH7 vacuum cleaner. You should only use original accessories from Bosch that were specially developed for your vacuum cleaner, so that you achieve the best possible vacuuming results.

Please keep this instruction manual for future reference. When passing the vacuum cleaner on to a third party, please also pass on this instruction manual.

### Intended use

This appliance is intended for domestic use only. This appliance is intended for use up to a maximum height of 2000 metres above sea level.

Only use this vacuum cleaner in accordance with the instructions in this instruction manual.

### **In order to prevent injuries and damage, the robot vacuum must not be used for:**

- Vacuuming persons or animals
- Vacuuming up
  - Hazardous, sharp-edged, hot or red-hot substances.
  - Damp or liquid substances.
  - Highly flammable or explosive substances and gases.
  - Ash, soot from tiled stoves and central heating systems.
  - Toner dust from printers and copiers.

### Spare parts, accessories

Our original spare parts, original (special) accessories are designed to work with the features and requirements of our vacuum cleaners. We therefore recommend that you only use our original spare parts, original (special) accessories. This will ensure that your vacuum cleaner has a long service life and that the quality of its cleaning performance will remain consistently high throughout.

#### ! Please note:

Using unsuitable or inferior-quality spare parts, (special) accessories and dust bags can damage your vacuum cleaner. Damage caused by the use of such products is not covered by our guarantee.

### Safety information

This vacuum cleaner complies with the recognised rules of technology and the relevant safety regulations.

- The appliance may be used by children over the age of 8 years and by persons with reduced physical, sensory or mental capacity or by persons with a lack of experience or knowledge if they are supervised or have been instructed on the safe use of the appliance and have understood the potential dangers of using the appliance.
- Children must never play with the appliance.
- Cleaning and user maintenance must never be carried out by children without supervision.
- Plastic bags and films must be kept out of the reach of children and disposed of.  
=> There is a risk of suffocation.

### Proper use

- To charge, only use the charging cable included in the scope of supply.
- The charging cable must only be connected and operated as specified on the rating plate.
- The appliance must only be stored and charged indoors.
- To make best use of the battery capacity, the appliance should be stored and operated at room temperature.
- Do not expose the appliance to temperatures below 0 °C or above 40 °C.
- Never vacuum without the dust bag or dust container, motor protection or exhaust filter.  
=> This may damage the vacuum cleaner.
- Keep the vacuum cleaner away from your head when using nozzles and tubes. => This could cause injury.
- Do not use a damaged charging cable. Replace it with an original charging cable.
- When disconnecting the charging cable from the mains, pull the plug itself to remove it; do not pull on the power cord.
- Do not pull the charging cable over sharp edges or allow it to become trapped.
- Before carrying out any work on the vacuum cleaner, switch off the appliance and disconnect it from the charging cable and the mains.
- Do not operate the vacuum cleaner if it is damaged.
- If a fault is detected, switch off the appliance and disconnect it from the charging cable and the mains.

## Proper use

- For safety reasons, only authorised after-sales service personnel are permitted to carry out repairs and fit replacement parts to the vacuum cleaner.
- In the following cases, you must stop the appliance immediately and contact the after-sales service:
  - If you have accidentally vacuumed up some liquid or liquid has entered the inside of the appliance;
  - If the appliance has been dropped and damaged.
- Protect the vacuum cleaner from outside weather conditions, moisture and sources of heat.
- Do not pour flammable substances or substances containing alcohol onto the filters (motor protection filter, exhaust filter, etc.).
- For safety reasons, the appliance is fitted with an over-heating protection system to safeguard the battery and motors. The appliance will switch off automatically if it or the battery is too hot.
  - => The appliance will need around 30 minutes to cool down before it can be used again.
- The packaging is designed to protect the vacuum cleaner from being damaged during transportation. We therefore recommend keeping the packaging for the purpose of future transportation.



### **Li-ion battery**

Your appliance is fitted with lithium-ion batteries which, for safety reasons, are only accessible to professional repair specialists.

For battery replacement, please contact your nearest after-sales centre or an authorised specialist dealer.

### **Notes on transport**

The lithium-ion batteries in the appliance are subject to the requirements of dangerous goods legislation. The batteries can be transported by the user by road without any further requirements. In the event that they are dispatched by a third party (e.g. transported by air or freight carrier), special requirements regarding packaging and identification must be met. In this case, a dangerous goods expert must be consulted when preparing the goods for dispatch.

# Your vacuum cleaner

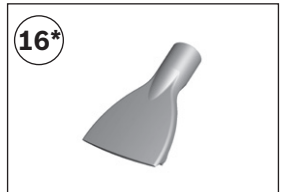
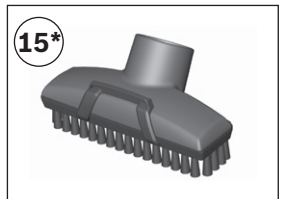
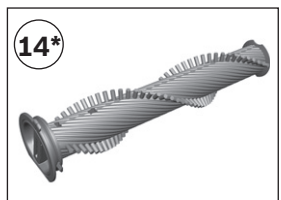
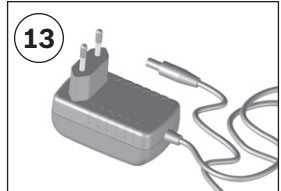
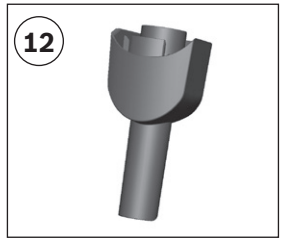
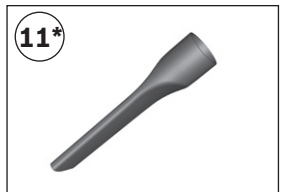
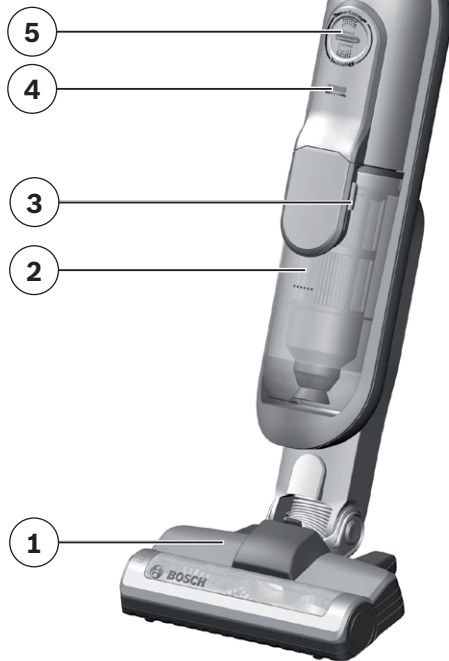
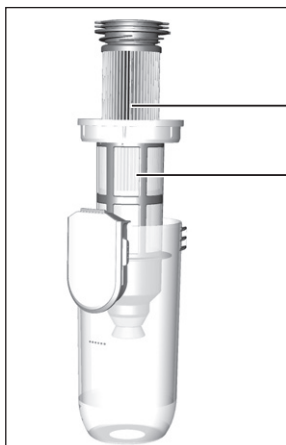

## Your vacuum cleaner

- ① Floor tool with electric brush
- ② Dust box with filter unit
- ③ Dirt container release button
- ④ Battery charging status indicator
- ⑤ Sensor Control indicator
- ⑥ Fluff filter
- ⑦ Fin filter
- ⑧ Handle
- ⑨ On/off switch
- ⑩ Professional upholstery nozzle\*
- ⑪ Professional crevice nozzle\*
- ⑫ Short suction pipe
- ⑬ Charging cable
- ⑭ Replacement rotary brush\*
- ⑮ Furniture nozzle\*
- ⑯ Mattress nozzle\*

\* the equipment may vary depending on the appliance type

## Before using your appliance for the first time

1

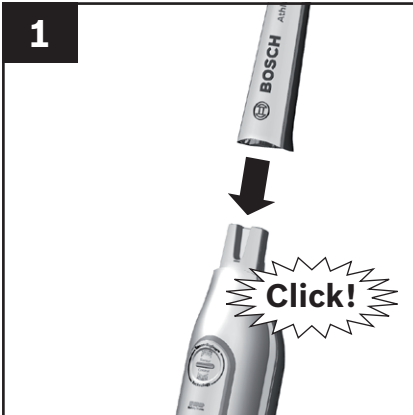

### Connecting the handle and appliance

Fig. 1

- Carefully plug the handle onto the main housing and lock into place.

2



### Connecting the appliance and floor nozzle

Fig. 2

- Plug the hand vacuum cleaner into the floor tool and lock into place.

- To release the floor tool, press the release button and pull the hand vacuum cleaner out of the tool.

### Caution!

The floor nozzle is not suitable for vacuuming up small parts such as shards, toys, pins, paper clips, etc.

## Before using your appliance for the first time

3

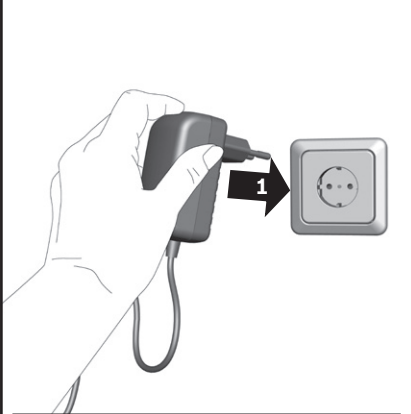
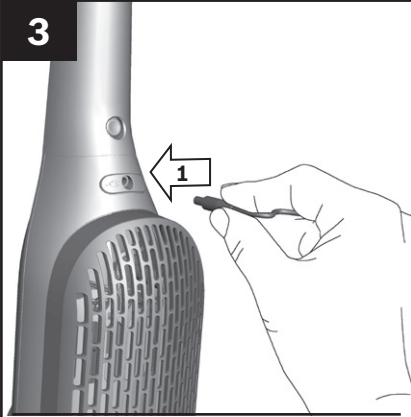

### Caution!

Before using the vacuum cleaner for the first time, the batteries must be charged for at least 6 hours.

Only charge the appliance using the charging cable supplied.

### Charging the battery

#### Fig. 3

- To charge the vacuum cleaner, place it near to a socket. The appliance can be left standing anywhere in the room. Fig. 12
- Plug the charging cable into the connection at the rear of the appliance.
- Plug the charging cable plug into the socket.
- The charging indicator flashes during the charging process.
- Once the battery is fully charged, the charging indicator lights up in blue and no longer flashes.
- The LED goes out after two minutes in order to save energy.
- It is normal for the charging cable and hand vacuum cleaner to become hot and not a cause for concern.

## Charging

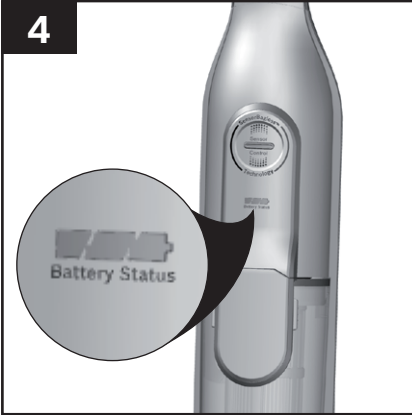

### Battery charging status indicator

**Fig. 4**

The indicator LEDs show the charging status of the battery.

- Battery fully charged
- Battery semi-charged
- Battery low



When the final LED flashes, the battery must be recharged.

## Vacuuuming

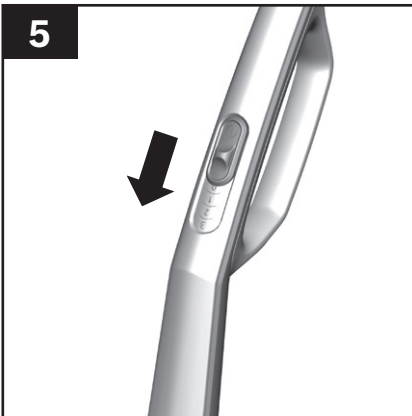

### Switching on/off

**Fig. 5**

- Move the on/off button in the direction of the arrow.

6

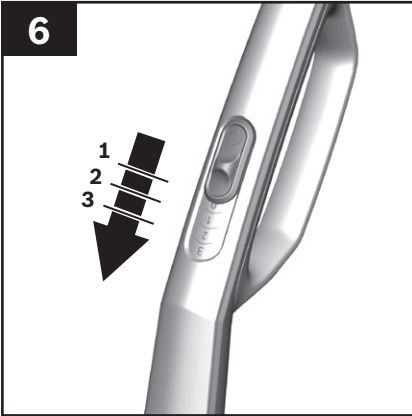

### Controlling the suction level

**Fig. 6**

- To change the suction power, slide the on/off switch to the desired position:

- **Power level 1** **1**  
For simple cleaning tasks, such as rugs or lightly soiled hard floors. The appliance achieves the maximum runtime at this level.
- **Power level 2** **2**  
For vacuuming delicate rugs and for daily vacuuming of lightly soiled floors.
- **Power level 3** **3**  
For vacuuming hard floors and heavily soiled rugs and carpets. The appliance achieves a shorter run time at this level. When vacuum-cleaning using accessories at level 3 only.

7



### Transport

**Fig. 7**

- To overcome obstacles, e.g. steps, the appliance can also be carried by the handle on the appliance body.



8

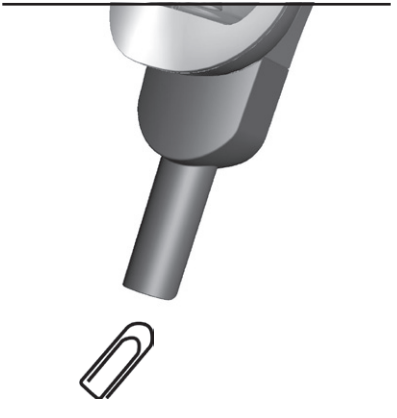
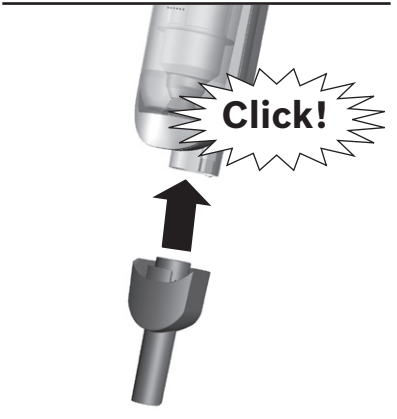
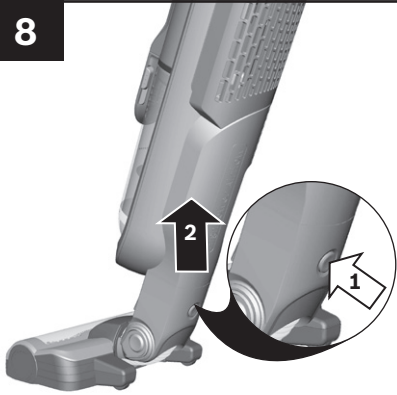

### Vacuuming with accessories

For all work with the accessory, set the appliance to the highest performance level (level 3).

#### Fig. 8 Short suction pipe

- Pull the appliance out of the floor nozzle.
- Place the suction pipe onto the appliance and lock it in place.
- For vacuuming up larger particles of dirt or small parts, such as confetti, paper clips, cornflakes, etc.
- For vacuuming car footwells.

9

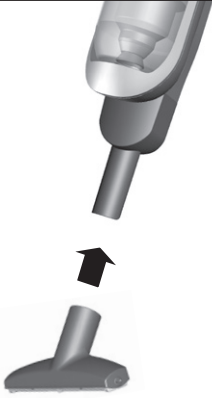

**Fig. 9**

Attach the nozzles to the short suction pipe as required:

- Professional upholstery nozzle  
For vacuuming upholstery, car seats, etc.
- To clean the professional upholstery nozzle, simply vacuum it using the appliance.
- Professional crevice nozzle  
For vacuuming crevices and corners, etc.

## Vacuuming

9

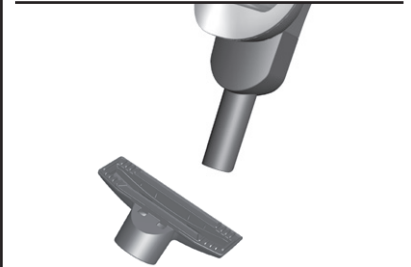
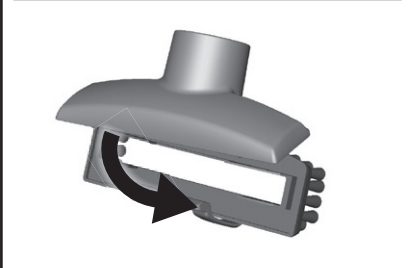
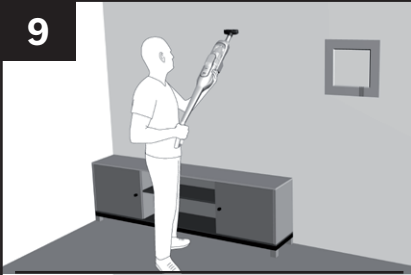

- Furniture nozzle with brush ring  
For vacuuming walls, sensitive surfaces, tables, etc.

- Furniture nozzle without brush ring  
For vacuuming curtains, etc., remove the brush ring from the nozzle.

For cleaning sensitive materials such as curtains, return the power setting to the lowest setting.

- Cleaning the furniture nozzle  
For cleaning the furniture nozzle, simply vacuum it using the appliance.

## Vacuuming

9

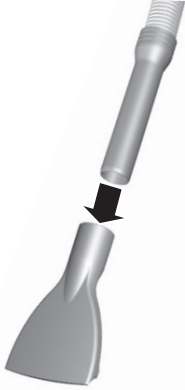

**Fig. 9**

- Mattress nozzle  
For vacuuming mattresses

10

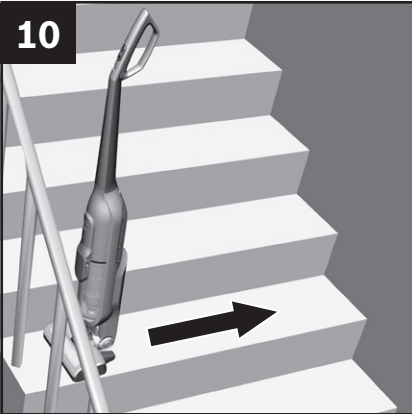

### Vacuuming stairs

**Fig. 10**

- Easily vacuum stairs using the appliance.
- Vacuum steps crosswise from left to right.
- Remove the remaining dirt at the edges by rotating the floor nozzle.

## After using the appliance

11

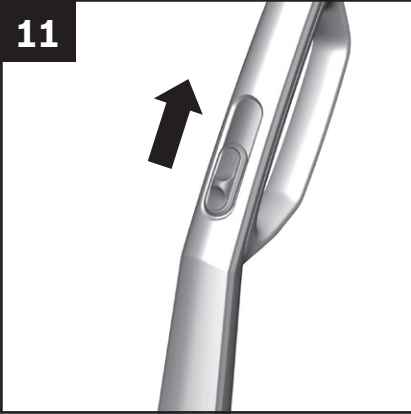

### Switching off the appliance

Fig. 11

- Switch off the appliance after vacuuming.

12



### Parking the appliance

Fig. 12

- During short pauses in vacuuming, the appliance can be left standing anywhere in the room. To do this, tilt the vacuum cleaner forwards slightly in the direction of the nozzle.

#### **Caution!**

When the appliance is left standing, it must be switched off, because if the brush is turning while the appliance is standing still, it could cause damage to the floor covering.

13

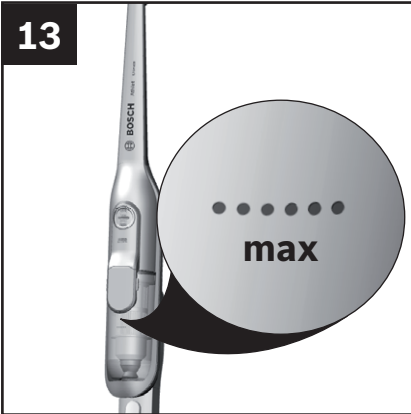

### Emptying the dust container

**Fig. 13**

In order to achieve the best possible vacuuming results, the dust container should be emptied after every use or, at the latest, when dust at one point in the dust container has reached the marking.

We recommend that you not fill the dust container beyond the marking, as this leads to considerable soiling of the filter.

When emptying the dust container, always check how dirty the outer filter unit is and, if necessary, clean it as detailed in the "Cleaning the fluff filter" instructions. **Fig. 20**

#### **Caution!**

The filter can only be cleaned if the appliance is switched off. Never vacuum without the outer filter unit and its fitted filter cartridge.

14

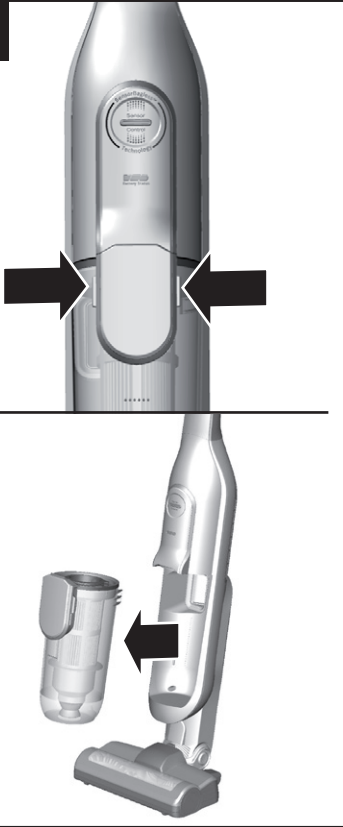

## Removing the dust container

Fig. 14

- Using the release button, unlock the dust container and remove it from the appliance.

15



### Removing the filter unit

Fig. 15

- Take the filter unit out of the dust container.

- Empty the dust container.

You can wipe out the dust container, if required, using a damp cloth.





16

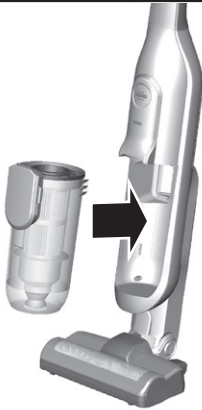
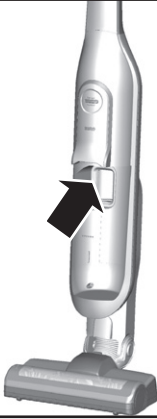

### Inserting the dust container

Fig. 16

- Remove any dirt which may have been lodged underneath the container ejector opening.
- Insert the filter unit into the dust container, making sure it is correctly seated.
- Insert the dust container in the appliance, so that it 'clicks' audibly into place.

#### **Caution!**

If you notice any resistance when inserting the dust container, check that the filter is complete and that the filter unit and dust container are correctly seated.

## Removal

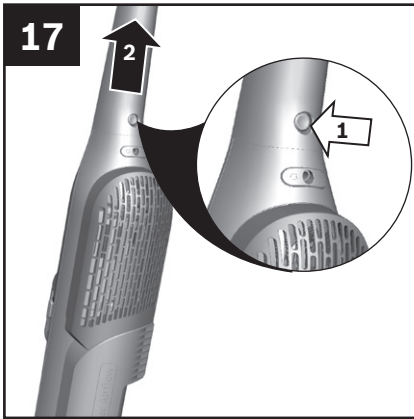

### Loosening the handle and appliance

Fig. 17

- To release the handle, press the release button and carefully lift the handle upwards to remove it.

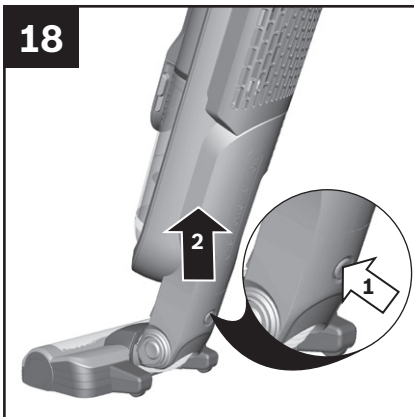

### Loosening the appliance and the floor nozzle

Fig. 18

- To release the floor tool, press the release button and pull the hand vacuum cleaner out of the tool.

19



### **Caution!**

The filter can only be cleaned if the appliance is switched off.

Your appliance is equipped with a "Sensor Control" Function.

This function constantly monitors whether your vacuum cleaner is reaching its optimum power level. The indicator light lets you know when you need to clean the plate filter, so that the vacuum cleaner can reach its optimum power level once more.

### **Sensor Control**

#### **Fig. 19**

The indicator lights up blue when the appliance is working optimally. As soon as the indicator turns red and flashes, the fluff filter and fin filter must be cleaned.

The appliance is automatically adjusted to power level 1.

20

a



b



### Cleaning the fluff filter

#### Fig. 20

The fluff filter should be cleaned at regular intervals in order to ensure optimum operation of the vacuum cleaner.

- Please switch off the appliance to clean the outer filter unit.
- Remove the dust container from the appliance. Fig. 14
- Take the filter unit out of the dust container. Fig. 15
- Clean the outer filter unit.

**a)** It is usually sufficient to lightly shake or tap out the whole filter unit when the dust container is emptied in order to dislodge any particles of dirt.

**b)** If this is not sufficient, you can use a damp cloth to remove dirt particles from the surface.

21



### Cleaning the fin filter (motor protection filter)

#### Fig. 21

- Switch the appliance off in order to clean the plate filter.

#### Caution!

the filter can only be cleaned if the appliance is switched off.

- To clean the fin filter, turn the knob at least three turns through 180°.

You can also clean the filter if the suction is becoming less powerful, even if the indicator has not lit up. We recommend that you clean the plate filter each time before emptying the dust container. It must be cleaned at the latest when the “Sensor Control” indicator lights up.

22



### Tapping out the fin filter (motor protection filter)

Fig. 22

If the plate filter is particularly dirty, the dirt can also be tapped out.

- Tap out the filter over a dustbin. The dirt will fall down out of the filter.

If the fin filter is defective, you can order a new one via our after-sales service using the following spare part number: 12015942.

## Cleaning the floor nozzle

23

a

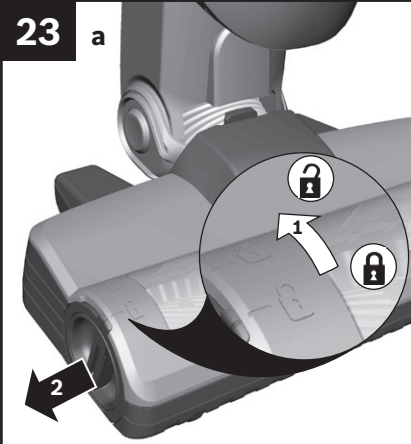

b



c

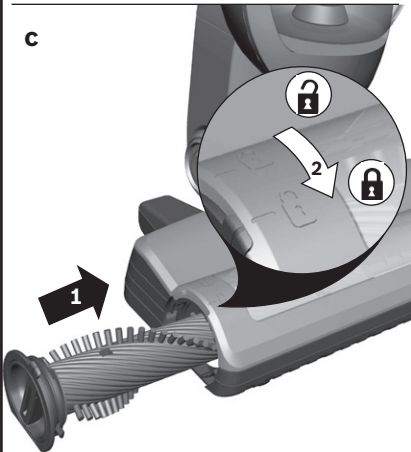

## Cleaning the brush roller

Before carrying out any maintenance, switch off the vacuum cleaner and disconnect it from the charging cable.

**Fig. 23**

- Turn the rotary brush anti-clockwise to unlock it and pull it out to the side of the floor nozzle.
- Use scissors to cut through threads and hairs wound round the rollers along the cutting groove.
- Slide the rotary brush into the floor nozzle and turn it clockwise to lock it in place.

- The brush roller is also self-cleaning. Use scissors to cut through the hairs and fibres lengthways on two opposite sides. Then operate the brush roller for 30 seconds to vacuum these up automatically.

### Caution!

The floor tool must only be put into operation with the brush roller fitted.

## Cleaning instructions

Before cleaning the hand vacuum cleaner, it must be switched off and disconnected from the charging cable. The vacuum cleaner and plastic accessories can be cleaned with an ordinary plastic cleaner.



**Do not use abrasive materials, glass-cleaning agents or all-purpose cleaning products.**

**Never immerse the vacuum cleaner in water.**

Subject to change



## Troubleshooting

In the following cases, you should stop using the appliance immediately and contact customer service:

- If you have accidentally vacuumed up some liquid or liquid has entered the inside of the appliance.
- If the appliance has been dropped.

In these cases, the electrical safety of the appliance can no longer be guaranteed, even if no damage is visible on the outside.

<b>Possible fault</b>	<b>Remedial action</b>
The electric brush is not working or is making unusual noises	Clean the brush and remove any foreign objects where necessary
	Check whether the brush was inserted correctly and is locked in place
	If the problem continues, contact customer service
The brush switches off when the appliance is in operation	Switch off the appliance and check the nozzle for blockages. Remove any blockages and clean the nozzle.
	On carpets, select a lower performance level and start the cleaning process again.
	If you cannot switch the nozzle back on again, contact after-sales service.

## Customer service

BSH Home Appliances Ltd.  
Grand Union House  
Old Wolverton Road  
Wolverton  
Milton Keynes MK12 5PT

To arrange an engineer visit, to order spare parts and accessories or for product advice please visit [www.bosch-home.co.uk](http://www.bosch-home.co.uk) or call Tel.: 0344 892 8979\*

\* Calls are charged at the basic rate, please check with your telephone service provider for exact charges.

## Disposal

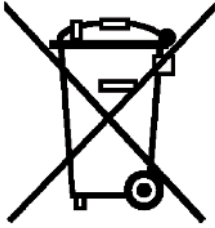

This appliance is labelled in accordance with European Directive 2012/19/EU on waste electrical and electronic equipment (WEEE). This directive provides an EU-wide framework for returning and recycling old appliances.

### Information on disposal

Vacuum cleaners, batteries, accessories and packaging should be recycled in an environmentally friendly manner.

Do not dispose of the vacuum cleaner or the batteries in the household rubbish.

#### ■ Packaging

The packaging is designed to protect the vacuum cleaner from being damaged during transportation. It is made of environmentally friendly materials and can be recycled. Dispose of packaging that is no longer required at an appropriate recycling point.

#### ■ Old appliance

Old appliances often still contain valuable materials. You should therefore take appliances that have reached the end of their service life to your dealer or a recycling centre so that they can be recycled. Please ask your dealer or your local council about current disposal methods.

## Disposal

### ■ Batteries



According to European Directive 2006/66/EC, defective or exhausted batteries/rechargeable batteries must be collected separately and recycled in an environmentally friendly manner.

Please follow the notes in the section "Notes on transport".

Subject to change

## Guarantee

- **Conditions of guarantee**

For this appliance the guarantee conditions as set out by our representatives in the country of sale apply. Details regarding same may be obtained from the dealer from whom the appliance was purchased. For claims under guarantee the sales receipt must be produced.

<b>Données techniques</b> .....	<b>40</b>
<b>Utilisation conforme à l'usage prévu</b> .....	<b>41</b>
<b>Sécurité</b> .....	<b>42</b>
<b>Utilisation correcte</b> .....	<b>44</b>
Batterie au lithium-ion .....	45
Remarques sur le transport .....	45
<b>Description de l'appareil</b> .....	<b>46</b>
<b>Avant la première utilisation</b> .....	<b>48</b>
Assembler la poignée et l'appareil .....	48
Assembler l'appareil et la brosse pour sols .....	48
Charger la batterie .....	49
<b>Aspiration</b> .....	<b>50</b>
Indicateur de l'état de charge de la batterie .....	50
Allumer/Éteindre .....	50
Réglage de la puissance d'aspiration .....	51
Transport .....	52
Aspiration avec des accessoires supplémentaires .....	53
Passer l'aspirateur sur des escaliers .....	56
<b>Après utilisation</b> .....	<b>57</b>
Éteindre l'appareil .....	57
Ranger l'appareil .....	57
Vider le collecteur de poussières .....	58
Retirer le collecteur de poussières .....	59
Extraire l'unité de filtre .....	60
Insérer le collecteur de poussières .....	61
<b>Démontage</b> .....	<b>62</b>
Enlever la poignée de l'appareil .....	62
Enlever l'appareil et la brosse pour sols .....	62

<b>Entretien des filtres</b> .....	<b>63</b>
Sensor Control .....	63
Nettoyer le filtre à peluches. ....	64
Nettoyer le filtre à lamelles (filtre de protection du moteur).....	65
Tapoter le filtre à lamelles (filtre de protection du moteur) .....	66
Nettoyer la brosse cylindrique.....	67
<b>Consignes de nettoyage</b> .....	<b>68</b>
<b>Résolution de problème</b> .....	<b>69</b>
<b>Service clientèle</b> .....	<b>70</b>
<b>Mise au rebut</b> .....	<b>71</b>
<b>Garantie</b> .....	<b>73</b>

## Données techniques

### Bloc secteur

Entrée : 100 - 240 V ~50/60 Hz

Sortie : 39 V = 500 mA

### Appareil

Type de cellules de batterie : lithium-ion

Tension nominale : 32,4 V

Bruit 78 dB (A)\*  
(selon le réglage de la puissance)

\* mesuré selon DIN EN 60704-2-1



## Utilisation conforme à l'usage prévu

Nous vous remercions d'avoir choisi un aspirateur Bosch de la série BBH7. Utilisez exclusivement les accessoires d'origine Bosch. Ils sont spécialement conçus pour votre aspirateur, afin d'obtenir un résultat de nettoyage optimal. Conservez la présente notice d'utilisation. Si vous remettez le aspirateur à une tierce personne, veuillez-y joindre sa notice d'utilisation.

## Utilisation conforme à l'usage prévu

Cet appareil est destiné exclusivement à une utilisation domestique et non professionnelle. Cet appareil est conçu pour une utilisation jusqu'à une altitude maximale de 2000 m. Utilisez l'aspirateur exclusivement selon les indications figurant dans cette notice d'utilisation.

### **Pour éviter des blessures et des dommages, l'aspirateur ne doit pas être utilisé pour :**

- aspirer sur des personnes ou des animaux.
- l'aspiration de :
  - substances nocives, coupantes, chaudes ou incandescentes.
  - substances humides ou liquides.
  - substances et gaz facilement inflammables ou explosifs.
  - cendres, suie des poêles et d'installations de chauffage central.
  - poussières de toner provenant d'imprimantes et de photocopieurs.

### Pièces détachées, accessoires

Tout comme nos pièces détachées d'origine, nos accessoires d'origine et nos accessoires spéciaux sont adaptés aux propriétés et aux exigences de nos aspirateurs. Par conséquent, nous vous recommandons d'utiliser exclusivement nos pièces détachées d'origine, nos accessoires d'origine, nos accessoires spéciaux. Ainsi, vous pouvez garantir une grande durée de vie ainsi qu'une qualité supérieure durable de la puissance de nettoyage de votre aspirateur.

#### ! Remarque:

L'utilisation de pièces détachées, d'accessoires/accessoires spéciaux peut entraîner des dommages sur votre aspirateur qui ne sont pas couverts par notre garantie dans la mesure où ces dommages ont expressément été causés par l'utilisation de tels produits.

### Consignes de sécurité

Cet aspirateur répond aux règles techniques reconnues et aux prescriptions de sécurité applicables.

- L'appareil peut être utilisé par des enfants à partir de 8 ans et par des personnes ayant des capacités physiques, sensorielles ou mentales restreintes ou ayant un manque d'expérience et / ou de connaissances s'ils sont sous surveillance ou ont été informés de la manipulation sûre de l'appareil et ont compris les dangers qui en résultent.
- Ne permettez jamais aux enfants de jouer avec l'appareil.
- Le nettoyage de l'appareil, et l'entretien par l'utilisateur, sont des activités qu'il ne faut pas permettre aux enfants sans surveillance.

- Les sacs plastiques et les films doivent être conservés hors de la portée de jeunes enfants et être éliminés.  
=> Il y a risque d'asphyxie !

### Utilisation correcte

- Pour recharger, utiliser exclusivement le câble de charge compris dans la livraison.
- Raccorder et mettre en service le cordon de charge uniquement selon les indications figurant sur la plaque signalétique.
- Rangez et chargez l'appareil uniquement à l'intérieur.
- Afin de pouvoir utiliser les capacités de la batterie de manière optimale, l'appareil doit être uniquement stocké et utilisé à température ambiante.
- N'exposez pas l'appareil à des températures inférieures à 0°C et supérieures à 40°C.
- Ne jamais aspirer sans sac aspirateur ou bac à poussières, filtre de protection du moteur et filtre de sortie d'air.  
=> L'appareil risque d'être endommagé !
- Evitez d'aspirer avec le suceur et le tube à proximité de la tête.  
=> Il y a risque de blessure !
- Ne plus utiliser le cordon de charge s'il est endommagé ; le remplacer par un câble de chargement d'origine.
- Pour débrancher le cordon de charge, ne pas tirer sur le cordon d'alimentation mais sur la fiche.
- Ne pas tirer le cordon de charge par-dessus d'arêtes coupantes et ne pas le coincer.
- Avant tous travaux sur l'aspirateur, éteindre l'appareil ou bien débrancher le cordon de charge du secteur.

## Utilisation correcte

- Ne pas mettre l'aspirateur en service s'il est défectueux.
- En cas de panne, éteindre l'appareil ou bien débrancher le cordon de charge du secteur.
- Pour éviter tout danger, seul le service après-vente agréé est autorisé à effectuer des réparations et à remplacer des pièces sur l'aspirateur.
- Dans les cas suivants, il faut immédiatement mettre l'appareil hors service et appeler le service après-vente :
  - si par inadvertance vous avez aspiré du liquide ou si du liquide est parvenu à l'intérieur de l'appareil
  - si l'appareil est tombé et est endommagé.
- Ne pas exposer l'aspirateur aux influences atmosphériques, à l'humidité ni aux sources de chaleur.
- Ne pas mettre des substances inflammables ou à base d'alcool sur les filtres (filtre de protection du moteur, filtre de sortie d'air etc.).
- Pour des raisons de sécurité, afin de protéger la batterie et les moteurs, l'appareil est équipé d'une sécurité anti-surchauffe. Si la batterie ou l'appareil deviennent trop chauds, l'appareil s'éteint automatiquement.  
=> L'appareil doit refroidir pendant environ 30 minutes avant de pouvoir de nouveau être utilisé.
- L'emballage protège l'aspirateur des dommages pendant le transport. Nous recommandons par conséquent de conserver l'emballage pour des transports ultérieurs.

### **Batterie au lithium-ion**

Votre appareil est équipé d'accus lithium-ion qui ne sont accessibles qu'aux réparateurs professionnels, pour des raisons de sécurité.

Pour le remplacement des accus, veuillez-vous adresser au centre de service après-vente le plus proche ou au revendeur agréé.

### **Remarques sur le transport**

Les accus lithium-ions intégrés sont soumis aux exigences du droit relatif aux marchandises dangereuses. Les accus peuvent être utilisés transportés par l'utilisateur sur la route sans autres dispositions. En cas d'expédition par des tiers (par ex. transport aérien ou routier), des exigences particulières doivent être respectées en termes d'emballage et de marquage. Dans ce cas, pour la préparation de l'équipement à envoyer, il faut faire appel à un expert en termes de marchandises dangereuses.

# Description de l'appareil

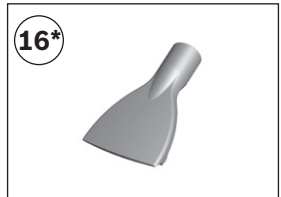
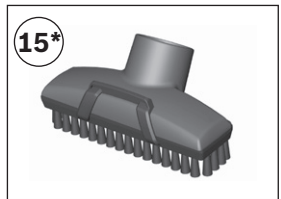
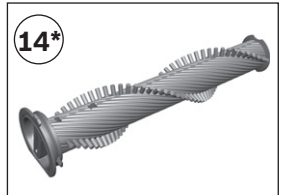
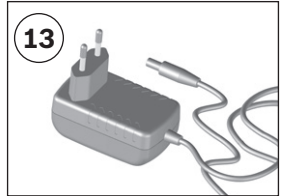
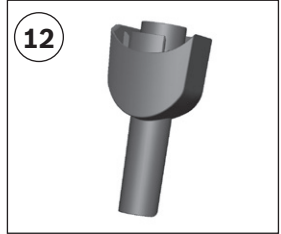
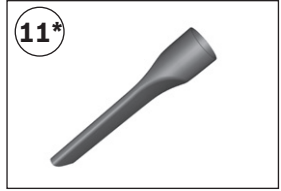
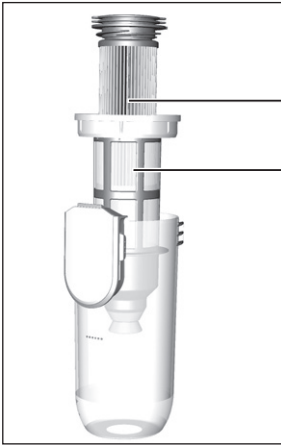

## Description de l'appareil

- |   |                                     |
|---|-------------------------------------|
| ① Brosse pour sols avec électrobrosse               | ⑧ Poignée                           |
| ② Unité du filtre avec bac à poussières             | ⑨ Interrupteur Marche / Arrêt       |
| ③ Bouton de déverrouillage du collecteur de saletés | ⑩ Suceur ameublement professionnel* |
| ④ Indicateur de l'état de charge de la batterie     | ⑪ Suceur long professionnel*        |
| ⑤ Indicateur Sensor Control                         | ⑫ Tuyau d'aspiration court          |
| ⑥ Filtre à peluches                                 | ⑬ Cordon de charge                  |
| ⑦ Filtre à lamelles                                 | ⑭ Brosse cylindrique de rechange*   |
|   | ⑮ Brosse pour meubles*              |
|   | ⑯ Suceur matelas*                   |

\* l'équipement peut varier selon le type d'appareil

## Avant la première utilisation



### Assembler la poignée et l'appareil

Fig. **1**

- Fixer la poignée délicatement sur le boîtier principal et l'encliquer.



### Assembler l'appareil et la brosse pour sols

Fig. **2**

- Fixer l'aspirateur balai dans la brosse pour sols et l'encliquer.
- Pour désenclencher la brosse pour sols, appuyer sur le bouton de déverrouillage et retirer l'aspirateur balai de la brosse.

### Attention !

La brosse pour sols ne convient pas pour aspirer des petites pièces, telles que des tessons, jouets, épingles, trombones, etc.



## Avant la première utilisation

3

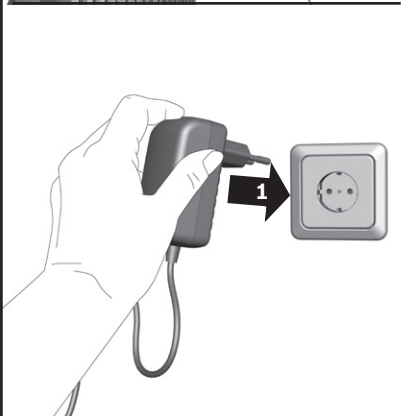
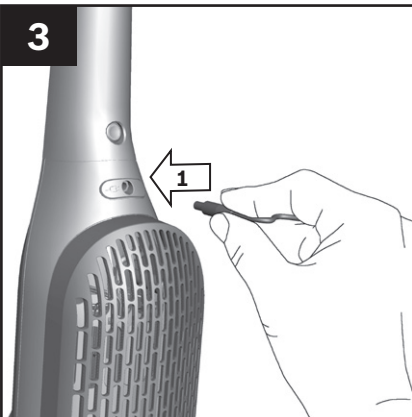

### Attention !

Les accus de l'aspirateur doivent être chargés au moins 6 heures avant la première utilisation. Chargez uniquement l'appareil avec le cordon de charge fourni.

### Charger la batterie

#### Fig. 3

- Pour charger l'aspirateur, posez-le à proximité d'une prise. L'appareil peut être posé librement dans la pièce. **Fig. 12**
- Connecter le cordon de charge dans la prise à l'arrière de l'appareil.
- Connecter la fiche du cordon de charge dans la prise secteur.
- Le témoin de charge clignote pendant le chargement.
- Quand l'accu est complètement chargé, le témoin de charge est allumé en bleu et ne clignote plus.
- La LED s'éteint après 2 minutes pour économiser l'énergie.
- Un chauffage du cordon de charge et de l'aspirateur balai est normal et sans risque.

## Avant la première utilisation

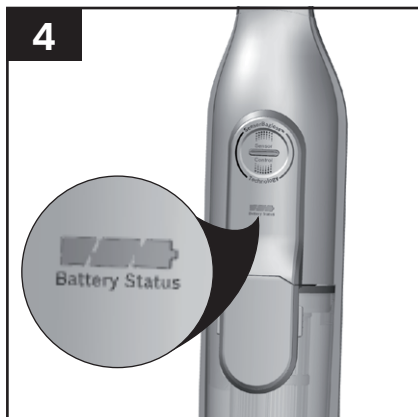

### Indicateur de l'état de charge de la batterie

**Fig. 4**

Les LED de l'indicateur indiquent l'état de charge de l'accu.

- Accu complètement chargé



- Charge résiduelle moyenne



- Charge résiduelle faible



Lorsque la dernière LED clignote, l'accu doit être rechargé.

## Aspiration

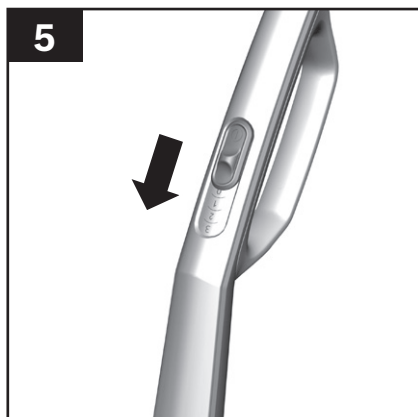

### Allumer/Éteindre

**Fig. 5**

- Actionner l'interrupteur marche/arrêt dans le sens de la flèche.

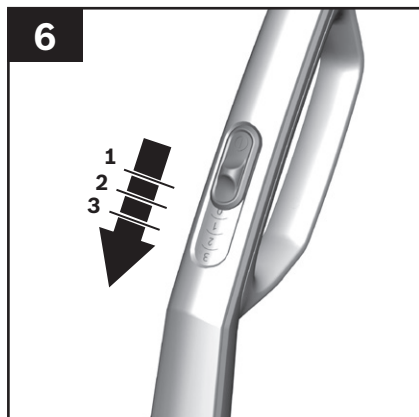

### Réglage de la puissance d'aspiration

Fig. 6

Poussez l'interrupteur marche/arrêt dans la position souhaitée pour régler la puissance d'aspiration :

- Niveau de puissance 1 **1**  
Pour des tâches de nettoyage simples telles que les tapis de sol ou les sols durs légèrement sales. L'appareil atteint la durée de marche maximale.
  
- Niveau de puissance 2 **2**  
Pour passer l'aspirateur sur des tapis délicats et pour un nettoyage quotidien en cas de faible salissure.
  
- Niveau de puissance 3 **3**  
Pour passer l'aspirateur sur des sols durs ou des tapis et moquettes très sales. La durée de marche de l'appareil est plus courte. Aspirer avec des accessoires supplémentaires uniquement au niveau 3.

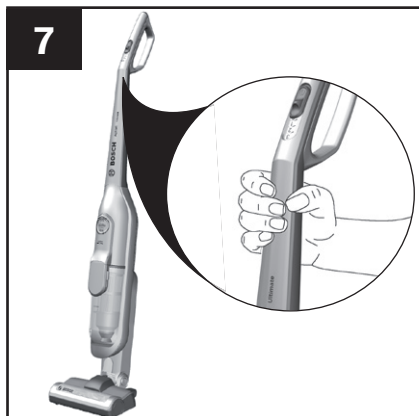

### Transport

**Fig. 7**

- Pour franchir des obstacles, comme des escaliers, l'appareil peut également être porté par la poignée.

8

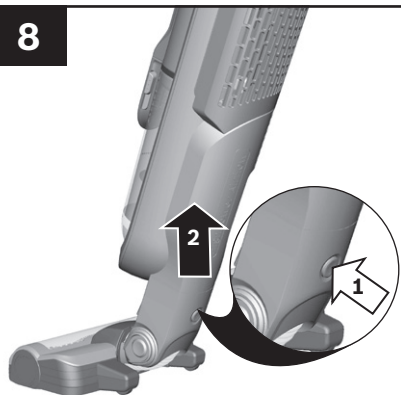

### Aspiration avec des accessoires supplémentaires

Réglez toujours l'appareil au niveau de puissance le plus élevé (niveau 3) lorsque vous travaillez avec les accessoires supplémentaires.

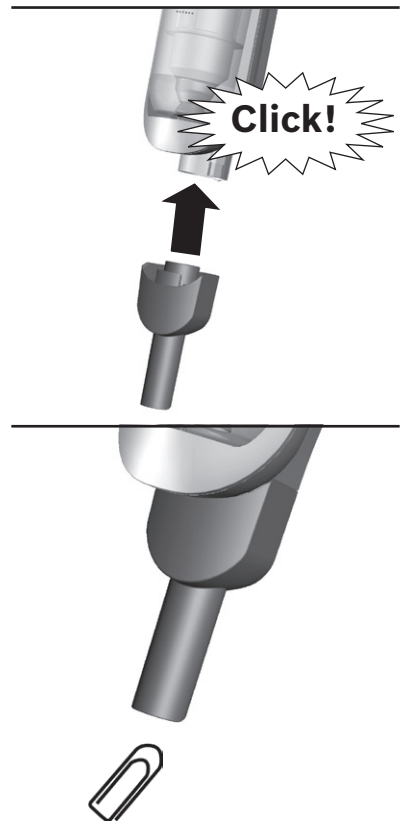

#### Fig. 8 Tuyau d'aspiration court

- Retirez l'appareil de la brosse pour sols.
- Placez le tuyau d'aspiration court sur l'appareil et encliquez-le.
- Pour aspirer les plus grosses particules de poussières ou les petites pièces, telles que des confettis, des trombones, des cornflakes, etc.
- Pour aspirer le plancher de la voiture

9

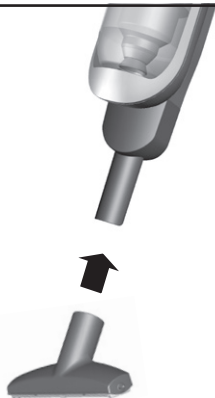

**Fig. 9**

Insérez les brosses sur le tube d'aspiration court selon les besoins:

- Suceur ameublement professionnel

Pour passer l'aspirateur sur les tissus d'ameublement, sièges auto, etc.

- Pour nettoyer, il suffit d'aspirer le suceur ameublement professionnel avec l'appareil.

- Suceur long professionnel  
Pour passer l'aspirateur sur les joints et dans les coins, etc.

## Aspiration

9

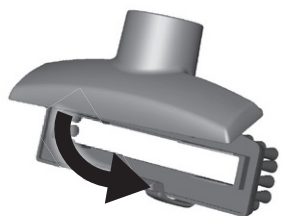
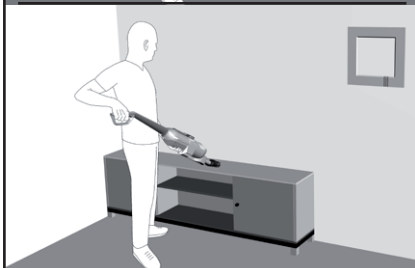
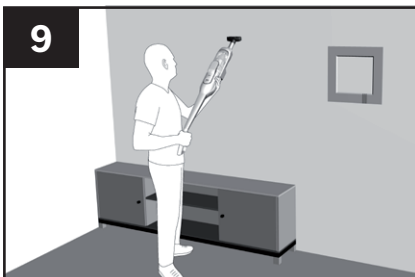

- Brosse pour meubles avec couronne de soies  
Pour passer l'aspirateur sur les parois, les surfaces délicates, les tables, etc.

- Brosse pour meubles sans couronne de soies  
Pour passer l'aspirateur sur des rideaux, etc. Retirez la couronne de soies de la brosse.

Pour nettoyer des matières délicates, telles que des rideaux et voilages, réduisez la puissance à la plage de puissance la plus faible.

- Nettoyer la brosse pour meubles  
Pour nettoyer, il suffit d'aspirer la brosse pour meubles avec l'appareil.

9

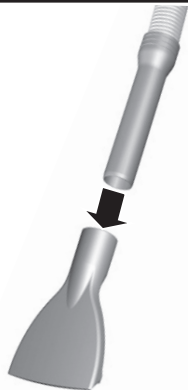

**Fig. 9**

- **Suceur matelas**  
Pour passer l'aspirateur sur des matelas

10

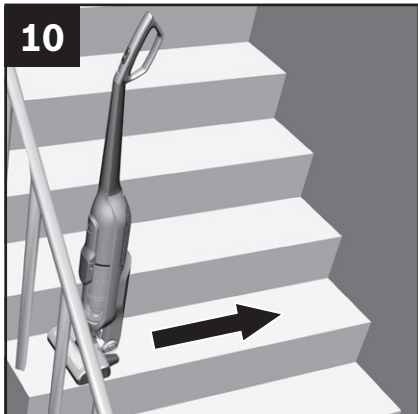

### Passer l'aspirateur sur des escaliers

**Fig. 10**

- L'appareil permet de passer facilement l'aspirateur sur des escaliers.
- Les marches doivent être aspirées dans le sens transversal, de gauche à droite.
- Retirez la saleté restante sur les bords en tournant la brosse pour sols.



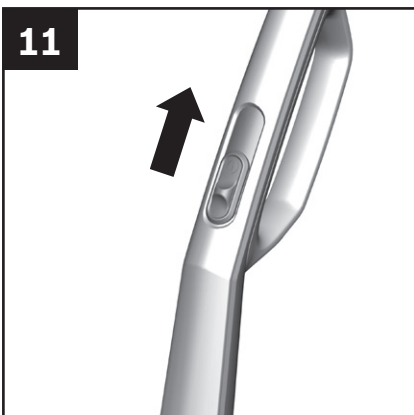

### Éteindre l'appareil

Fig. 11

- Éteindre l'appareil après le nettoyage.



### Ranger l'appareil

Fig. 12

- Lors de courtes pauses d'aspiration, l'appareil peut être posé librement dans la pièce. Pour cela, basculez l'aspirateur légèrement vers l'avant en direction de la brosse.

#### **Attention!**

Pour garer l'appareil, l'éteindre impérativement du fait que la brosse rotative risque d'endommager le revêtement de sol lors de l'immobilisation de l'aspirateur.

13

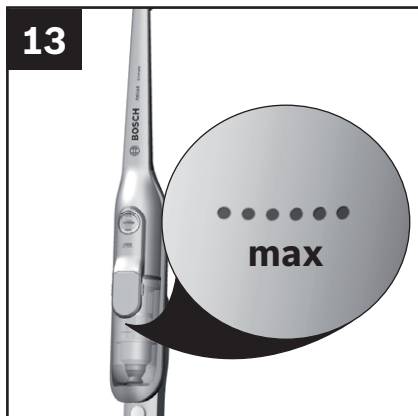

### Vider le collecteur de poussières

#### Fig. 13

Afin d'obtenir un résultat de nettoyage optimal, il est recommandé de vider le collecteur de poussières après chaque utilisation, mais au plus tard lorsque la poussière a atteint le repère à un endroit dans le collecteur de poussières.

Nous recommandons de ne pas remplir le collecteur de poussières en dépassant le repère, car cela conduit à un important encrassement du filtre.

Lorsque vous videz le bac à poussières, contrôlez aussi le degré de salissure de l'unité de filtre extérieure et nettoyez celle-ci si besoin en procédant selon les instructions « Nettoyage du filtre à peluche ».

#### Fig. 20

#### Attention!

Le nettoyage du filtre est uniquement possible, l'appareil éteint. Ne jamais aspirer sans unité de filtre extérieure avec la cartouche de filtre en place.

14



## Retirer le collecteur de poussières

Fig. 14

- Déverrouiller le collecteur de poussières à l'aide des boutons de déverrouillage et le retirer de l'appareil.



15



### Extraire l'unité de filtre

Fig. 15

- Extraire l'unité de filtre du collecteur de poussières

- Vider le collecteur de poussières.

Si nécessaire, vous pouvez essuyer le bac à poussières avec un chiffon humide.

16

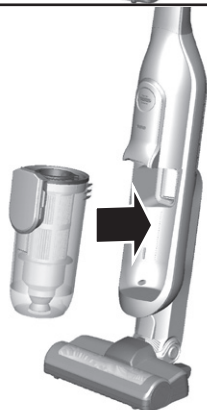
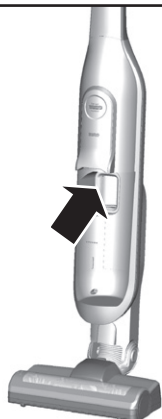

### Insérer le collecteur de poussières

Fig. 16

- Eliminer les saletés éventuellement présentes en-dessous de l'ouverture d'éjection.
- Placer l'unité de filtre dans le collecteur de poussières, tout en veillant à ce qu'elle soit correctement en place.
- Placer le collecteur de poussières dans l'appareil et l'encliqueter audiblement.

#### **Attention!**

Si vous sentez une résistance en installant le collecteur de poussières, vérifiez si les filtres sont au complet ainsi que la position correcte des filtres et du collecteur de poussières.

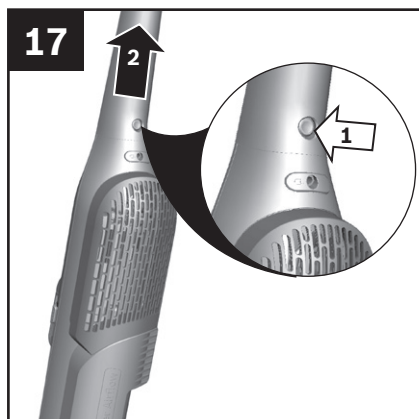

### Enlever la poignée de l'appareil

Fig. 17

- Pour détacher la poignée, presser le bouton de déverrouillage et enlever délicatement la poignée par le haut.

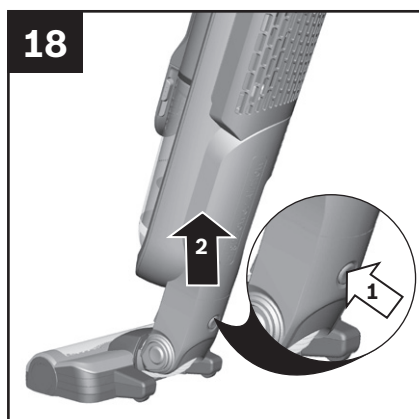

### Enlever l'appareil et la brosse pour sols

Fig. 18

- Pour désenclencher la brosse pour sols, appuyer sur le bouton de déverrouillage et retirer l'aspirateur balai de la brosse.

19

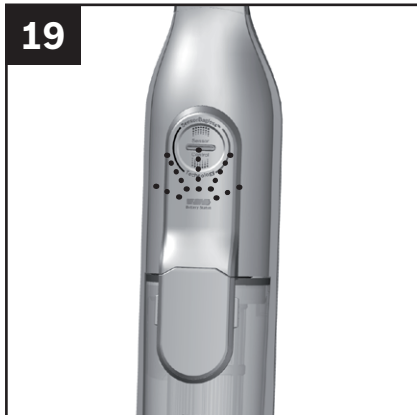

### Attention!

Le nettoyage du filtre est uniquement possible, l'appareil éteint.

Votre appareil est équipé de la fonction « Sensor Control.

Cette fonction contrôle en permanence si votre aspirateur atteint sa performance optimale. Le voyant lumineux signale si le filtre à lamelles doit être nettoyé afin d'atteindre de nouveau sa performance optimale.

### Sensor Control

#### Fig. 19

Le voyant s'allume en bleu lorsque l'appareil fonctionne à sa puissance optimale. Dès que le voyant clignote en rouge, le filtre à peluches et le filtre à lamelles doivent être nettoyés.

L'appareil passe automatiquement en puissance 1.

20

a

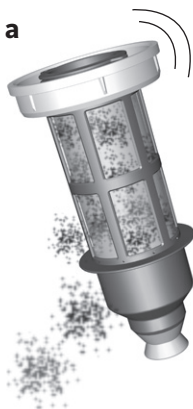

b



### Nettoyer le filtre à peluches

Fig. 20

Le crible à peluches doit être nettoyé régulièrement, afin que l'aspirateur fonctionne de façon optimale.

- Veuillez éteindre l'appareil, pour nettoyer l'unité de filtre extérieure.
- Enlever le collecteur de poussières de l'appareil. Fig. 14
- Extraire l'unité de filtre du collecteur de poussières. Fig. 15
- Nettoyer l'unité de filtre extérieure.

**a)** Généralement il suffit de secouer ou de tapoter légèrement toute l'unité de filtre lors du vidage du collecteur de poussières, afin que les éventuelles saletés se décollent.

**b)** Si cela n'est pas suffisant, veuillez utiliser un chiffon humide pour enlever les saletés sur la surface.



21

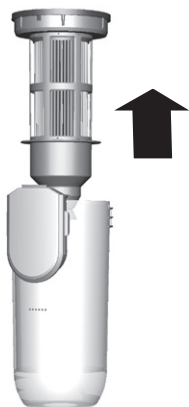

### Nettoyer le filtre à lamelles (filtre de protection du moteur)

#### Fig. 21

- Veuillez éteindre l'appareil pour nettoyer le filtre à lamelles.

#### Attention!

Le nettoyage du filtre est uniquement possible lorsque l'appareil est éteint.

- Pour nettoyer le filtre à lamelles, tournez la manette 3 fois à 180°.

Si la puissance d'aspiration baisse, vous pouvez aussi nettoyer le filtre si le voyant ne s'allume pas. Nous recommandons de nettoyer le filtre à lamelles avant chaque vidage du collecteur de poussières. Mais le nettoyage doit être effectué au plus tard lorsque l'indicateur «Sensor Control» s'allume.

22

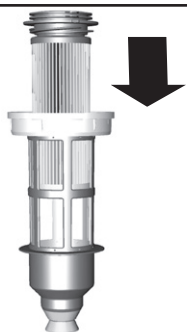

**Tapoter le filtre à lamelles (filtre de protection du moteur)**

**Fig. 22**

Le filtre à cartouche peut aussi être débourré s'il est très encrassé.

Débourrer le filtre au-dessus d'une poubelle. La poussière tombe du filtre vers le bas.

Si le filtre à lamelles est défectueux, vous pouvez en commander un nouveau auprès de notre service après-vente sous le numéro de pièce de rechange suivant : 12015942.

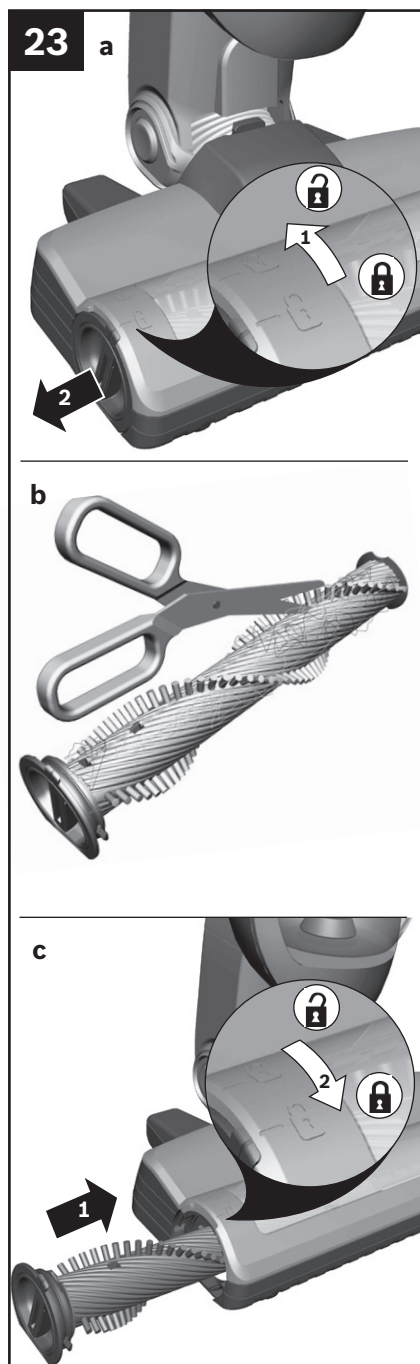

### Nettoyer la brosse cylindrique

Avant chaque entretien, éteindre l'aspirateur et débrancher ou bien le séparer du cordon de charge.

Fig. 23

- Déverrouillez la brosse cylindrique en la tournant dans le sens horaire et retirez-la latéralement de la brosse pour sols.
- Coupez les fils et cheveux enroulés avec des ciseaux le long de la rainure de coupe.
- Introduisez la brosse cylindrique dans la brosse pour sols, puis verrouillez-la dans le sens horaire.

- La brosse cylindrique est également dotée d'une fonction d'auto-nettoyage. Pour ce faire, coupez avec des ciseaux les cheveux et les fils sur les deux côtés opposés. Lors du fonctionnement ultérieur de la brosse cylindrique de plus de 30 secondes, ceux-ci sont automatiquement aspirés.

### Attention!

La brosse pour sols doit uniquement être utilisée avec la brosse rotative en place.

## Consignes de nettoyage

Avant chaque nettoyage de l'aspirateur balai, il faut l'éteindre et le séparer du cordon de charge. L'aspirateur et les accessoires en plastique peuvent être entretenus avec un produit de nettoyage pour plastique usuel du commerce.



**Ne pas utiliser de produits récurants, de nettoyeurs pour vitres ni de nettoyeurs universels.  
Ne jamais plonger l'aspirateur dans l'eau.**

Sous réserve de modifications techniques.

## Résolution de problème

Dans les cas suivants, vous devez immédiatement mettre l'appareil hors service et appeler le service après-vente :

- Si par inadvertance vous avez aspiré du liquide ou si du liquide est parvenu à l'intérieur de l'appareil.
- Si l'appareil est tombé.

Dans ces cas, la sécurité électrique de l'appareil n'est éventuellement plus garantie, même si aucun endommagement apparent n'est décelable.

Dérangement se produisant	Solution
L'électrobrosse ne fonctionne pas ou émet des bruits inhabituels	Nettoyez la brosse et le cas échéant, retirez les corps étrangers
	Vérifiez si la brosse est correctement en place et verrouillée
	Si le problème persiste, contactez le service après-vente
La brosse s'éteint pendant l'aspiration	Éteignez l'appareil et vérifiez si la brosse est bloquée. Éliminez le blocage et nettoyez la brosse.
	Choisissez une puissance moins élevée sur des tapis et recommencez le processus de nettoyage.
	Si la brosse ne s'allume plus, contactez le service après-vente.

## Service clientèle

BSH Electroménager S.A.S.

50 rue Ardoin – CS 50037

93406 SAINT-OUEN cedex

Service interventions à domicile:

01 40 10 11 00

Service Consommateurs:

0 892 698 010 Service 0,40€/min + prix appel

<mailto:soa-bosch-conso@bshg.com>

Service Pièces Détachées et Accessoires:

0 892 698 009 Service 0,40€/min + prix appel

[www.bosch-home.fr](http://www.bosch-home.fr)

## Mise au rebut

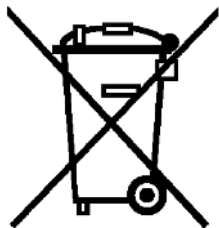

Cet appareil est marqué selon la directive européenne 2012/19/ UE relative aux appareils électriques et électroniques usagés (waste electrical and electronic equipment - WEEE). Cette directive fixe le cadre, en vigueur sur tout le territoire de l'UE, d'une reprise et d'un recyclage des appareils usagés.

### Conseils pour la mise au rebut

Les aspirateurs, les accus, les accessoires et les emballages doivent être recyclés de manière écologique.

Ne pas éliminer les aspirateurs ni les accus/piles avec les ordures ménagères!

#### ■ L`emballage

L'emballage protège l'aspirateur des dommages pendant le transport. Il est constitué de matériaux écologiques et est donc recyclable. Les matériaux d'emballage qui ne sont plus utilisés doivent être mis au rebut aux points collecteurs du système de recyclage « Point vert ».

#### ■ Appareil usagé

Les appareils usagés contiennent encore souvent des matériaux précieux. Veuillez par conséquent rapporter votre appareil usagé à votre revendeur ou à un centre de recyclage pour qu'il soit recyclé. Pour connaître les possibilités de mise au rebut actuelles, renseignez-vous auprès de votre revendeur ou de votre mairie.

## Mise au rebut

### ■ Accus/piles



Conformément à la directive européenne 2006/66/CE, les batteries/accumulateurs usagés ou défectueux doivent être triés et recyclés dans le respect de l'environnement.

Veuillez observer les remarques de la section « Remarques sur le transport »

Sous réserve de modifications



### ■ **Conditions de garantie**

A l'étranger, les conditions de garantie applicables à cet appareil sont celles s'accordées par la filiale du pays concerné. Celles-ci peuvent être fournies par le Revendeur auprès duquel vous avez acheté l'appareil ou directement auprès de notre filiale. Si vous aviez besoin d'utiliser la garantie, la présentation de la facture d'achat sera nécessaire.

<b>Technische gegevens</b> .....	<b>76</b>
<b>Gebruik volgens de voorschriften</b> .....	<b>77</b>
<b>Veiligheidsvoorschriften</b> .....	<b>78</b>
<b>Zakelijk gebruik</b> .....	<b>79</b>
Li-ion-accu .....	81
Aanwijzingen voor het transport .....	81
<b>Beschrijving van het apparaat</b> .....	<b>82</b>
<b>Voor het eerste gebruik</b> .....	<b>84</b>
Handgreep en apparaat koppelen .....	84
Apparaat en vloermondstuk koppelen .....	84
Accu opladen .....	85
<b>Zuigen</b> .....	<b>86</b>
Indicatie Laadstatus accu .....	86
In-/uitschakelen .....	86
Zuigkracht regelen .....	87
Transport .....	88
Zuigen met extra toebehoren .....	89
Schoonzuigen van trappen .....	92
<b>Na gebruik</b> .....	<b>93</b>
Apparaat uitschakelen .....	93
Apparaat uitzetten .....	93
Stofreservoir legen .....	94
Stofreservoir verwijderen .....	95
Filtereenheid verwijderen .....	96
Stofreservoir plaatsen .....	97
<b>Demontage</b> .....	<b>98</b>
Handgreep en apparaat ontkoppelen .....	98
Apparaat en vloermondstuk loskoppelen .....	98

<b>Filteronderhoud</b> .....	<b>99</b>
Sensor Control .....	99
Pluiszeef reinigen .....	100
Lamellenfilter (motorbeschermsfilter) reinigen .....	101
Lamellenfilter (motorbeschermsfilter) uitkloppen .....	102
<b>Reinigen van het vloermondstuk</b> .....	<b>103</b>
Borstelrol reinigen .....	103
<b>Schoonmaakinstructies</b> .....	<b>104</b>
<b>Verhelpen van storingen</b> .....	<b>105</b>
<b>Servicedienst</b> .....	<b>106</b>
<b>Afvoer</b> .....	<b>107</b>
<b>Garantievoorwaarden</b> .....	<b>109</b>

## Technische gegevens

### Laadstation

Input: 100 - 240 V ~50/60 Hz

Output: 39 V = 500 mA

### Apparaat

Type accucellen: Li-ion

Nominale spanning: 32,4 V

Geluid 78 dB (A)\*  
(al naar gelang de vermogensinstelling)

\* gemeten conform DIN EN 60704-2-1

## Gebruik volgens de voorschriften

Het verheugt ons dat u voor een Bosch robotstofzuiger uit de serie BBH7 heeft gekozen. Voor het beste resultaat raden wij u aan alleen de originele toebehoren van Bosch te gebruiken die speciaal voor uw stofzuiger zijn ontwikkeld.

De gebruiksaanwijzing goed bewaren. Geeft u de robotstofzuiger door aan derden, voeg de gebruiksaanwijzing er dan bij.

## Gebruik volgens de voorschriften

Dit apparaat is alleen bestemd voor huishoudelijk gebruik

en de huiselijke omgeving. Dit apparaat is bestemd voor gebruik tot op hoogten van maximaal 2.000 meter boven zeeniveau. De stofzuiger uitsluitend gebruiken zoals aangegeven in deze gebruiksaanwijzing.

## Om letsel en schade te voorkomen mag de stofzuiger niet worden gebruikt voor:

- het schoonzuigen van mensen of dieren.
- het opzuigen van:
  - substanties die schadelijk voor de gezondheid, heet of gloeiend zijn, of scherpe randen hebben.
  - vochtige of vloeibare stoffen
  - licht ontvlambare of explosieve stoffen en gassen.
  - as, roest van open haarden en centrale verwarmingsinstallaties
  - tonerstof van printers en kopieerapparaten.

### Onderdelen, toebehoren

Onze originele onderdelen en originele en aanvullende onderdelen zijn afgestemd op de kenmerken en vereisten van onze stofzuigers. We raden u daarom aan alleen originele reserveonderdelen en onze originele en extra accessoires te gebruiken. Dit zorgt ervoor dat uw stofzuiger een lange levensduur heeft en dat de reinigingsprestaties constant hoog blijven.

#### ! Aanwijzing:

Door het gebruik van niet goed passende of kwalitatief mindere onderdelen, toebehoren/ extra toebehoren kan uw stofzuiger beschadigd raken. Indien deze schade veroorzaakt is door het gebruik van dergelijke producten valt hij niet onder de garantie.

### Veiligheidsvoorschriften

Deze stofzuiger voldoet aan de erkende regels van de techniek en de geldende veiligheidsbepalingen.

- Het toestel kan worden gebruikt door kinderen vanaf 8 jaar en door personen met beperkte fysieke, sensorische of geestelijke vermogens of personen die gebrek aan kennis of ervaring hebben, wanneer zij onder toezicht staan of met het oog op een veilig gebruik volledig over de bediening van het apparaat zijn geïnformeerd en op de hoogte zijn van de gevaren die hieruit kunnen voortvloeien.
- Kinderen mogen niet met het apparaat spelen.
- Reiniging en onderhoud mogen niet worden uitgevoerd door kinderen die niet onder toezicht staan.
- Plastic zakken en folie dienen buiten het bereik van kleine kinderen te worden gehouden en te worden gerecycled.  
=> Er bestaat een risico van verstikking!

### Zakelijk gebruik

- Gebruik voor het laden alleen de meegeleverde laadkabel.
- Het aansluitsnoer alleen volgens het typeplaatje aansluiten en in gebruik nemen.
- Het toestel mag alleen binnen worden bewaard en opgeladen.
- Om de capaciteit van de accu optimaal te kunnen benutten, dient het apparaat alleen bij kamertemperatuur te worden opgeslagen en gebruikt.
- Stel het toestel niet bloot aan temperaturen beneden 0°C en boven 40°C.
- Nooit zuigen zonder filterzak resp. stofreservoir, motorbeveiligings- en uitblaasfilter.  
=> Het toestel kan beschadigd raken!
- Zuig niet met mondstuk en buis in de nabijheid van het hoofd.  
=> Dit brengt het risico van letsel met zich mee!
- Een beschadigd aansluitsnoer mag niet meer worden gebruikt en dient te worden vervangen door een origineel exemplaar.
- Het toestel met behulp van de stekker van de stroom halen, niet aan het elektriciteitssnoer trekken.
- Het elektriciteitssnoer niet over scherpe randen trekken en niet bekneld laten raken.
- Voor alle werkzaamheden aan de stofzuiger het toestel uitschakelen resp. het elektriciteitssnoer ontkoppelen en het van de stroom halen.

## Zakelijk gebruik

- Wanneer de stofzuiger beschadigd is, mag hij niet in gebruik worden genomen.
- In geval van een storing het toestel uitschakelen resp. van de stroom halen en het elektriciteits snoer ontkoppelen.
- Om risico's te voorkomen mogen reparaties aan de stofzuiger en het vervangen van onderdelen alleen worden uitgevoerd door onze klantenservice.
- In de volgende gevallen moet het apparaat onmiddellijk worden uitgeschakeld en moet contact worden opgenomen met de klantenservice:
  - als u per ongeluk vloeistof hebt geabsorbeerd of als er vloeistof in de binnenkant van het apparaat is binnengedrongen
  - Als het apparaat is gevallen en beschadigd is.
- De stofzuiger beschermen tegen weersinvloeden, vocht en hittebronnen.
- Zorg ervoor dat er geen brandbare of alcoholhoudende stoffen op de filters (filterzak, motorbeveiligingsfilter, uitblaasfilter, etc.) terechtkomen.
- Om veiligheidsredenen is het apparaat, ter bescherming van accu en motoren, voorzien van een beveiliging tegen oververhitting. Wanneer de accu of het apparaat te warm worden, schakelt het apparaat automatisch uit.
  - => Het apparaat moet ca. 30 minuten afkoelen voor het weer kan worden gebruikt.
- De verpakking beschermt de stofzuiger tegen beschadiging tijdens het transport. Daarom raden wij u aan de verpakking voor transportdoeleinden te bewaren.



### **Li-ion-accu**

Uw toestel is uitgerust met Lithium-ion accu's. Vanwege de veiligheid zijn deze alleen toegankelijk voor vaklui die bevoegd zijn tot het uitvoeren van reparaties.

Neem voor vervanging van de accu's contact op met de dichtstbijzijnde klantenservice of een geautoriseerde dealer.

### **Aanwijzingen voor het transport**

De ontvangen Lithium-ion accu's voldoen aan de wettelijke voorschriften voor het transport van gevaarlijke stoffen.

De accu's kunnen door de gebruiker zonder verdere voorschriften over straat getransporteerd worden. Bij verzending door derden (bijv. luchttransport of een expeditiebedrijf) dienen bijzondere eisen ten aanzien van de verpakking en het transport in acht te worden genomen. Hier moet bij de voorbereiding van het verzendstuk een expert op het gebied van gevaarlijke stoffen worden geraadpleegd.

# Beschrijving van het apparaat

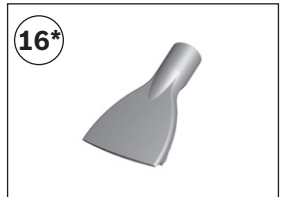
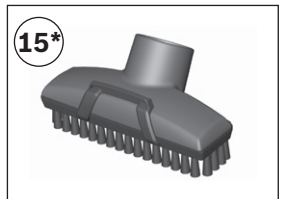
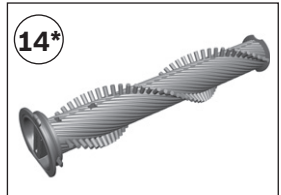
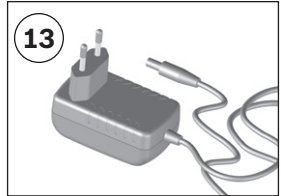
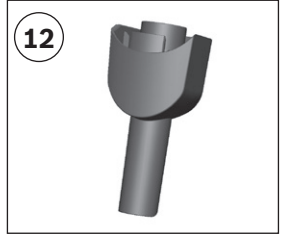
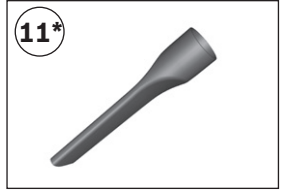
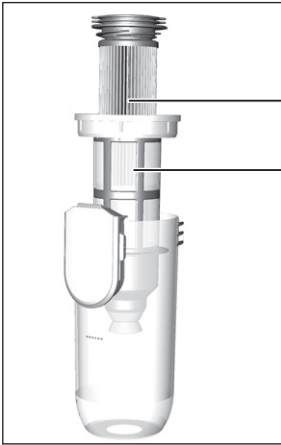

## Beschrijving van het apparaat

- ① Vloermondstuk met elektrische borstel
- ② Stofreservoir met filtereenheid
- ③ Ontgrendelingstoets vuilcontainer
- ④ Indicatie Laadstatus accu
- ⑤ Sensor Control indicatie
- ⑥ Pluiszeef
- ⑦ Lamellen-filter
- ⑧ Handvat
- ⑨ Aan-/uit-schakelaar
- ⑩ Professioneel bekledingsmondstuk\*
- ⑪ Professioneel mondstuk voor kieren\*
- ⑫ korte zuigbuis
- ⑬ Aansluitsnoer
- ⑭ Vervangende borstelrol\*
- ⑮ Meubelmondstuk\*
- ⑯ Matrasmondstuk\*

\* uitrusting kan variëren afhankelijk van apparaattype

## Voor het eerste gebruik

1



### Handgreep en apparaat koppelen

#### Afb. 1

- Handvat voorzichtig aan de hoofdbehuizing bevestigen en vergrendelen.

2



### Apparaat en vloermondstuk koppelen

#### Afb. 2

- Handstofzuiger in het vloermondstuk steken en vergrendelen.

- U verwijdert het vloermondstuk door op de ontgrendelingsknop te drukken en de handstofzuiger uit het mondstuk te trekken.

#### Let op!

Vloermondstuk is niet geschikt voor het opzuigen van kleine onderdelen zoals scherven, speelgoed, spelden, paperclips, etc.

## Voor het eerste gebruik

3

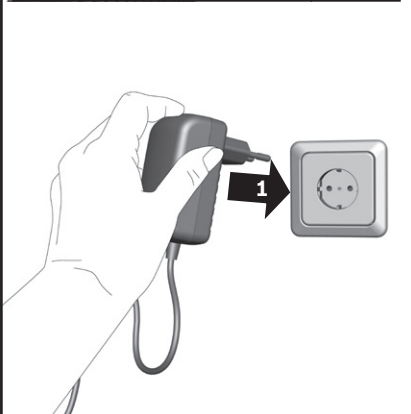
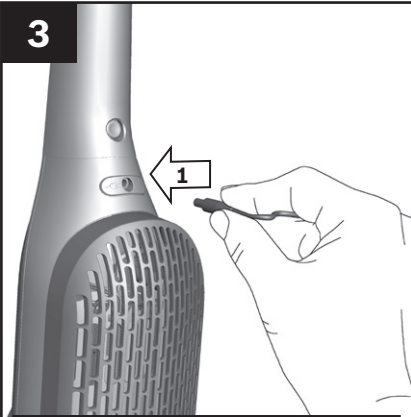

### Let op!

Voor het eerste gebruik moeten de accu's van de stofzuiger minstens 6 uur worden opgeladen. Apparaat alleen met meegeleverde oplaadkabel laden.

### Accu opladen

#### Afb. 3

- Om de stofzuiger op te laden zet u hem in de nabijheid van een stopcontact. Het apparaat kan vrij in de ruimte worden geplaatst **Afb. 12**
- Aansluitsnoer achter in de aansluiting van het toestel steken.
- Stekker van het aansluitsnoer in het stopcontact steken.
  
- Tijdens het laden knippert de laadindicatie.
- Is de accu volledig opgeladen, dan is de laadindicatie blauw verlicht en knippert niet meer.
- Na 2 minuten dooft de LED om energie te besparen.
- Het is mogelijk dat het aansluitsnoer warm wordt. Dit is normaal en niet bezwaarlijk.

## Voor het eerste gebruik

4

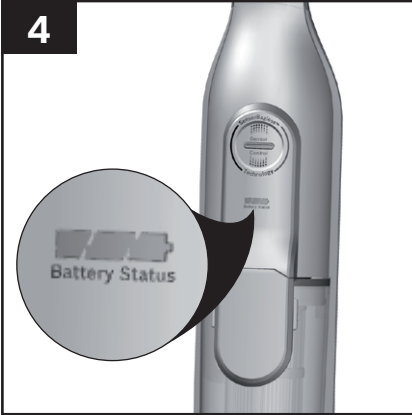

### Indicatie Laadstatus accu

#### Afb. 4

De LED's in de indicatie geven de laadtoestand van de accu weer.

- Accu volledig opgeladen
- gemiddelde restlading
- geringe restlading



Knipperst de laatste LED, dan moet de accu weer worden opgeladen.

## Zuigen

5

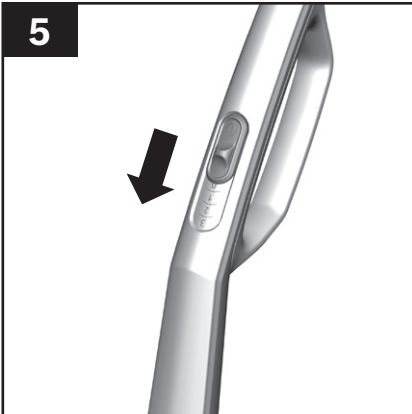

### In-/uitschakelen

#### Afb. 5

- Aan-/Uitschakelaar in de richting van de pijl draaien.

6

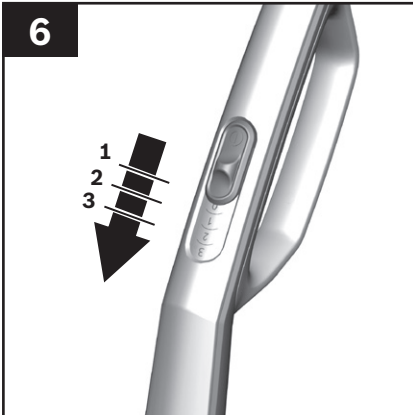

### Zuigkracht regelen

#### Afb. 6

- Om het zuigvermogen in te stellen, zet u de Aan-/Uit-schakelaar in de gewenste stand:
  - Vermogensstand 1 **1**  
Voor eenvoudige schoonmaaktaken zoals kledjes of licht verontreinigde harde vloer. Het apparaat behaalt hier de maximale gebruikstijd.
  - Vermogensstand 2 **2**  
Voor het afzuigen van kwetsbaar tapijt en de dagelijkse reiniging bij geringe verontreiniging.
  - Vermogensstand 3 **3**  
Voor het zuigen van harde vloeren en sterk verontreinigde tapijten en vloerbedekking. Het apparaat realiseert hierbij een kortere gebruikstijd. Stofzuigen met extra accessoires uitsluitend op stand 3.

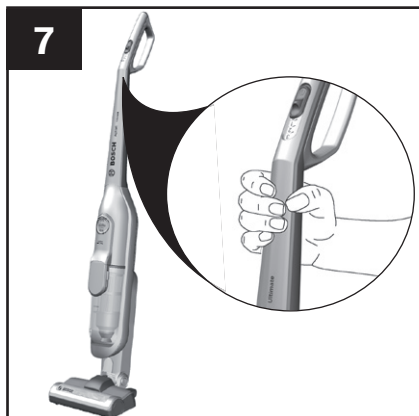

### Transport

#### Afb. 7

- Om hindernissen te nemen, bijv. trappen, kan het toestel ook aan het handvat getransporteerd worden.



8

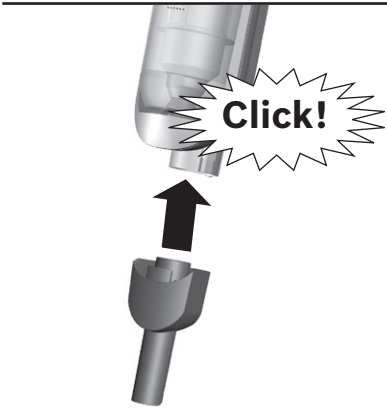
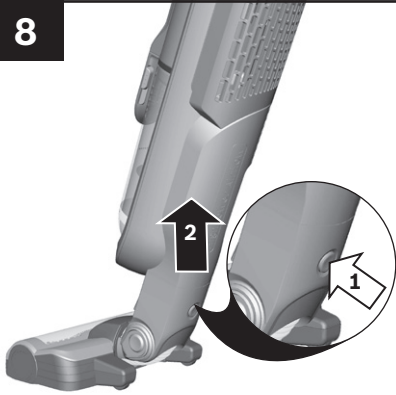

## Zuigen met extra toebehoren

Bij alle werkzaamheden met de extra accessoires het apparaat in principe op de hoogste vermogensstand (stand 3) instellen.

### Afb. 8 Korte zuigbuis

- Apparaat uit het vloermondstuk trekken.
- Korte zuigbuis op het apparaat koppelen en borgen.
- Voor het opzuigen van grotere vuildeeltjes of kleine deeltjes, zoals bijvoorbeeld confetti, paperclips, conflakes, etc.
- Voor het uitzuigen van de voetenruimte in de auto

9

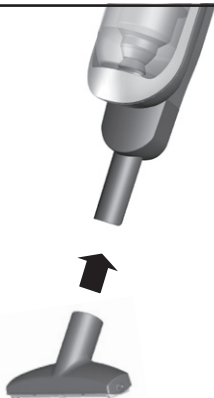

### Afb. 9

Mondstukken naar behoefte op de korte zuigbuis steken:

- Professioneel bekledingsmondstuk  
Voor het afzuigen van met stof beklede meubels, autostoelen, etc.
- Voor het schoonmaken gewoon het professionele bekledingsmondstuk gebruiken.
- Professionele plintenzuigmond  
Voor het schoonzuigen van kieren, hoeken etc.

## Zuigen

9

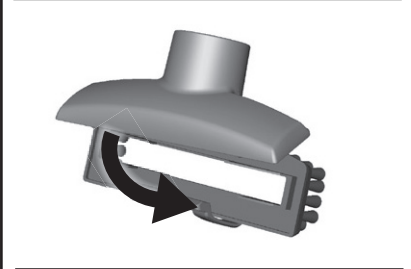
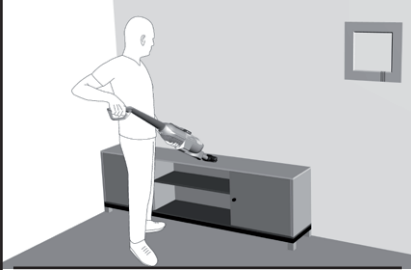
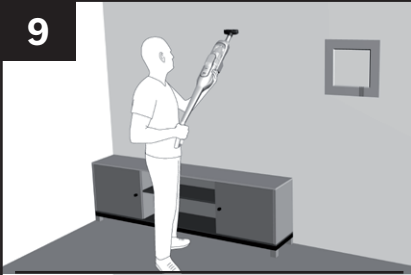

- Meubelzuigmond met borstelrand  
Voor het afzuigen van muren, kwetsbare oppervlakken, tafels, etc.

- Meubelzuigmond zonder borstelrand  
Voor het afzuigen van gordijnen etc. De borstelrand van de zuigmond nemen.

Zet voor het reinigen van kwetsbare materialen, zoals bijv. gordijnen, het vermogen op de laagste stand.

- Meubelmondstuk reinigen  
Voor het reinigen van het meubelmondstuk dit gewoon met het apparaat afzuigen.

9

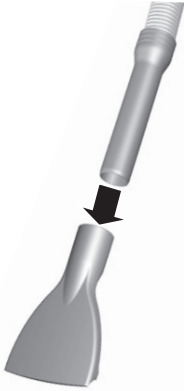

Afb. 9

- Matrasmondstuk  
Voor het afzuigen van matrassen

10

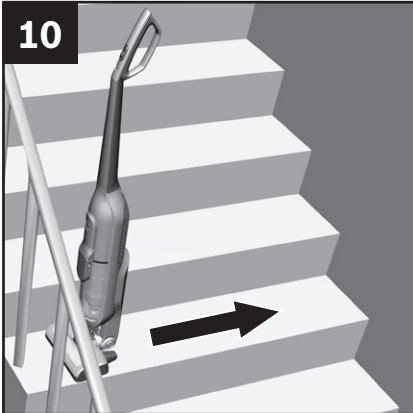

### Schoonzuigen van trappen

Afb. 10

- Het zuigen van trappen is gemakkelijk mogelijk met het apparaat.
- Treden moeten overdwers, links en rechts beginnend worden afgezogen.
- Het resterende vuil aan de randen door het draaien van de vloerborstel opnemen.

11

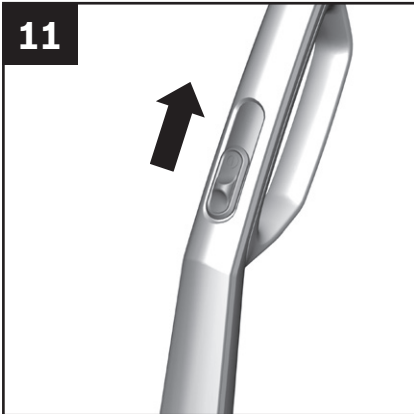

### Apparaat uitschakelen

Afb. 11

Het toestel na gebruik uitschakelen.

12



### Apparaat uitzetten

Afb. 12

Bij korte zuigpauzes kan het toestel vrij in de ruimte worden geplaatst. Hiervoor de stofzuiger licht naar voren kantelen in de richting van het mondstuk.

#### **Let op!**

Schakel het apparaat uit voordat u het neerzet, omdat een draaiende borstel bij stilstand van het toestel tot schade aan de vloerbedekking kan leiden.

13

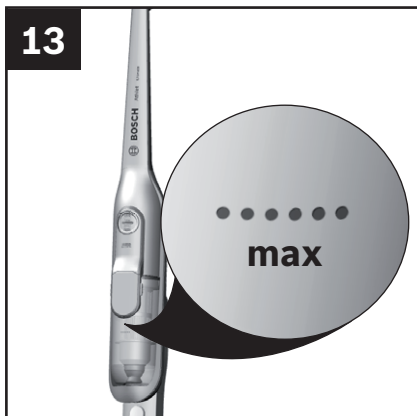

### Stofreservoir legen

#### Afb. 13

Voor een goed zuigresultaat dient de stofzuiger na gebruik altijd te worden leeggemaakt. Dit dient echter op zijn laatst te gebeuren op het moment dat het stof op een plek in het stofreservoir de markering heeft bereikt.

Wij raden u aan het stofreservoir niet verder te vullen dan de markering, omdat dit tot sterke verontreiniging van de filter leidt.

Bij het leegmaken van het stofreservoir ook altijd controleren hoe verontreinigd de buitenste filtereenheid is en deze zo nodig schoonmaken volgens de aanwijzingen in "Reinigen van het pluizenfilter". **Afb. 20**

#### Let op!

De filter kan alleen worden schoongemaakt wanneer het toestel uitgeschakeld is.

Nooit zuigen met ingebrachte filterpatronen zonder buitenste filtereenheid.

14

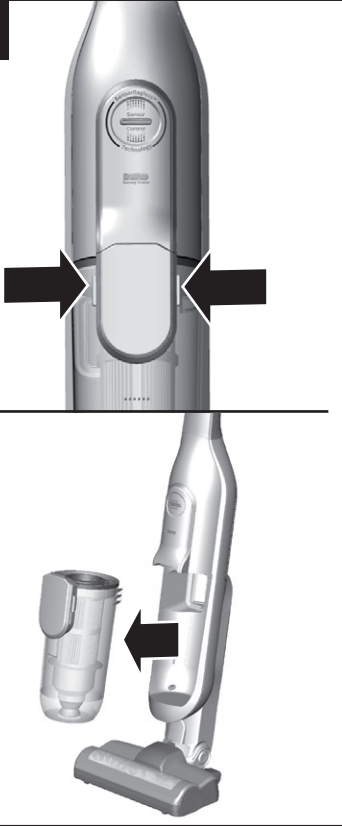

### Stofreservoir verwijderen

Afb. 14

- Stofreservoir met de ontgrendelingstoets loskoppelen en uit het apparaat nemen.

15



### Filtereenheid verwijderen

Afb. 15

- Filtereenheid uit het stofreservoir nemen.

- Stofreservoir leegmaken.

U kunt het stofreservoir eventueel met een vochtige doek van binnen schoonmaken.





16

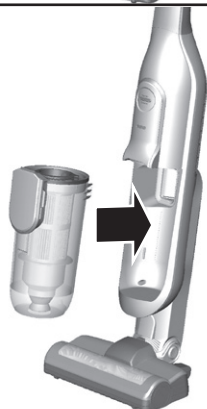
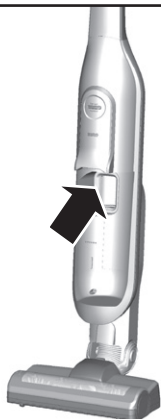

### Stofreservoir plaatsen

#### Afb. 16

- Verwijder zo nodig vuil dat zich onder de afvoer bevindt.
- Filtereenheid in het stofreservoir plaatsen. Let er hierbij op dat hij op de juiste wijze is ingebracht.
- Stofreservoir in het toestel plaatsen en hoorbaar laten inklikken.

#### Let op!

Stuit u bij het sluiten van het deksel op een weerstand, controleer de filter dan op volledigheid en ga na of filters en stofreservoir op de juiste wijze zijn ingebracht.

## Demontage

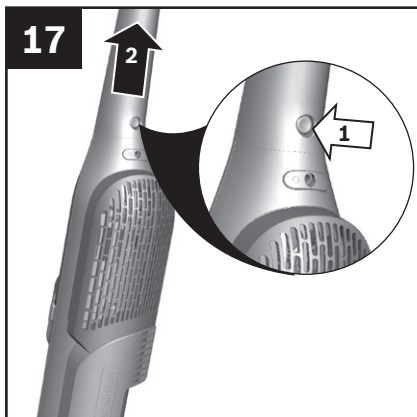

### Handgreep en apparaat ontkoppelen

#### Afb. 17

Het handvat verwijderen met behulp van de ontgrendelingsknop en het voorzichtig naar boven afnemen.

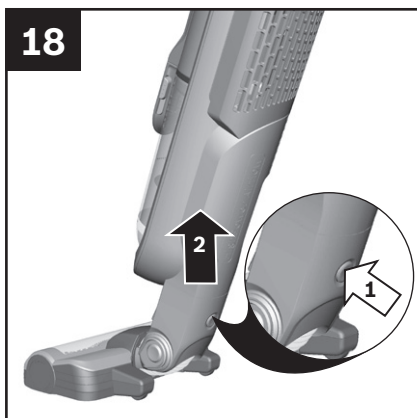

### Apparaat en vloermondstuk loskoppelen

#### Afb. 18

- U verwijdert het vloermondstuk door op de ontgrendelingsknop te drukken en de handstofzuiger uit het mondstuk te trekken.

19



### Let op!

De filter kan alleen worden gereinigd wanneer het apparaat is uitgeschakeld.

Uw toestel is uitgerust met de zog. "Sensor Control" - functie.

Deze functie bewaakt permanent of uw stofzuiger zijn optimale vermogen bereikt. Het lampje geeft aan wanneer de lamellenfilter gereinigd moet worden, om weer een optimaal vermogensniveau te bereiken.

### Sensor Control

#### Afb. 19

Het lampje brandt blauw wanneer het apparaat werkt bij haar optimale vermogensniveau. Zodra het lampje rood knippert, moeten het pluizenfilter en het lamellenfilter worden gereinigd.

Het toestel gaat automatisch terug naar vermogensstand 1.

20

a

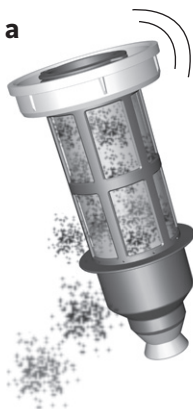

b

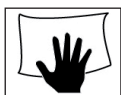

### Pluiszeef reinigen

#### Afb. 20

Om de stofzuiger optimaal te laten functioneren dient de pluiszeef regelmatig te worden schoongemaakt.

- Alvorens de buitenste filtereenheid schoon te maken dient u het toestel uit te schakelen.
  - Stofreservoir uit het toestel nemen. Afb. 14
  - Filtereenheid uit het stofreservoir nemen. Afb. 15
  - Buitenste filtereenheid schoonmaken.
- a)** In de regel volstaat het de totale filtereenheid tijdens het leegmaken van het stofreservoir even te schudden of uit te kloppen, zodat mogelijke stofdeeltjes losraken.
- b)** Is dit niet afdoende, gebruik dan een vochtige doek om de vuildeeltjes te verwijderen van het oppervlak.

21



### Lamellenfilter (motorbeschermingsfilter) reinigen

#### Afb. 21

- Zet het toestel uit om de lamellenfilter te reinigen.

#### Let op!

De filter kan alleen worden gereinigd wanneer het apparaat is uitgeschakeld.

- Voor het reinigen van het lamellenfilter draait u de knop 3 keer 180°.

U kunt de filter ook reinigen wanneer de zuigcapaciteit verminderd is maar het lampje niet brandt. Wij adviseren om de lamellenfilter altijd te reinigen alvorens het stofreservoir leeg te maken. Dit moet echter in ieder geval gebeuren wanneer de „Sensor Control“-indicatie oplicht.

22

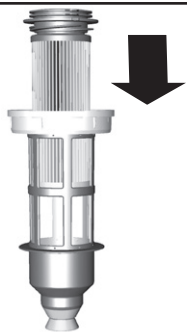

### Lamellenfilter (motorbeschermingsfilter) uitkloppen

#### Afb. 22

Bij bijzonder sterke verontreiniging kan de lamellen-filter ook worden uitgeklopt.

- De lamellen-filter uitkloppen boven een afvalton. Het vuil valt naar beneden uit de filter.

Bij een defect lamellenfilter kan via onze klantenservice onder vermelding van het volgende artikelnummer een nieuw exemplaar worden besteld: 12015942.

23

a

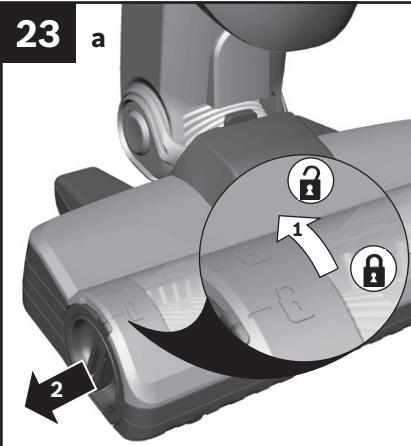

b



c

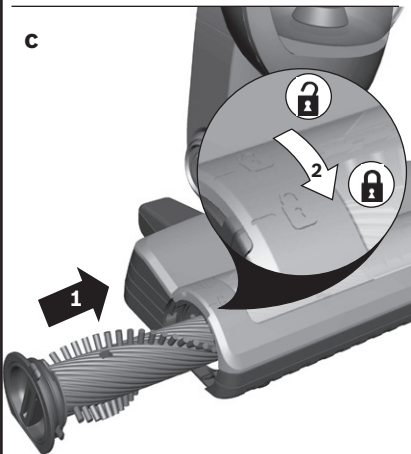

### Borstelrol reinigen

Alvorens onderhoud te plegen dient u de stofzuiger altijd uit te schakelen of van de stroom af te sluiten.

#### Afb. 23

- Borstelrol ontgrendelen door deze tegen de klok in te draaien en zijwaarts uit het vloermondstuk trekken.
- Opgewikkelde draden en haren met een schaar doorknippen langs de snijgroef.
- Borstelrol in de vloerborstel schuiven en door rechtsom draaien borgen.

- De borstelrol heeft ook een zelfreinigingsfunctie. Knip voor dit doel het haar en de vezels aan twee tegenover elkaar liggende zijden in de lengte met een schaar door. Tijdens het daaropvolgende gebruik van de borstelrol gedurende 30 seconden, worden deze automatisch opgezogen.

#### Let op!

Het vloermondstuk mag alleen in gebruik worden genomen wanneer de borstelrol gemonteerd is.

## Schoonmaakinstructies

Alvorens de handstofzuiger schoon te maken dient deze uitgeschakeld en losgekoppeld te zijn van het aansluitsnoer. De stofzuiger en accessoires van kunststof kunnen worden onderhouden met een in de handel gebruikelijk schoonmaakmiddel voor kunststof.



**Geen schuurmiddelen, glas of universele schoonmaakmiddelen gebruiken.**

**De stofzuiger nooit in water dompelen.**

Technische wijzigingen voorbehouden.



## Verhelpen van storingen

In de volgende gevallen dient u het apparaat direct uit te zetten en contact op te nemen met de servicedienst:

- Wanneer u per ongeluk vloeistof heeft opgezogen of als er vloeistof in het binnenste van het apparaat is gekomen.
- Wanneer het apparaat naar beneden gevallen is.

In deze gevallen is de elektrische veiligheid van het apparaat mogelijk niet meer gewaarborgd, ook al is er van buiten geen beschadiging te zien.

<b>Optredende storing</b>	<b>Oplossing</b>
De elektrische borstel functioneert niet of maakt ongewone geluiden	De borstel schoonmaken en eventueel vreemde elementen verwijderen
	Controleer of de borstel goed is geplaatst en geborgd
	Neem contact op met de servicedienst als het probleem zich blijft voordoen
De borstel wordt tijdens het zuigen uitgeschakeld	Apparaat uitzetten en nagaan of het mondstuk geblokkeerd is. Blokkering verwijderen en het mondstuk reinigen.
	Op tapijt een vermogensstand lager kiezen en de reinigingsprocedure opnieuw starten.
	Neem contact op met de servicedienst als het mondstuk niet meer kan worden ingeschakeld.

## Service dienst

BSH Huishoudapparaten B.V.  
Taurusavenue 36  
2132 LS Hoofddorp

Storingsmelding:  
Tel.: 088 424 4010  
<mailto:bosch-contactcenter@bshg.com>

Onderdelenverkoop:  
Tel.: 088 424 4010  
Fax: 088 424 4801  
<mailto:bosch-onderdelen@bshg.com>

[www.bosch-home.nl](http://www.bosch-home.nl)

## Afvoer

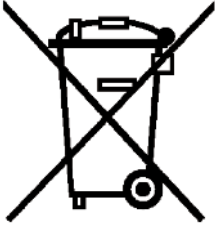

Dit apparaat is geclassificeerd volgens de Europese richtlijn 2012/19/EU voor oude elektrische en elektronische apparatuur (waste electrical and electronic equipment - WEEE). Deze richtlijn vormt voor de gehele EU een kader voor de terugname en recycling van oude apparaten.

### **Aanwijzingen voor recycling**

Stofzuigers, accu's, accessoires en verpakkingen dienen op milieuvriendelijke wijze te worden afgevoerd.

Geef stofzuigers en accu's niet mee met het huisvuil!

#### ■ **Verpakking**

De verpakking beschermt de stofzuiger tegen beschadiging tijdens het transport. Deze bestaat uit milieuvriendelijk materiaal en is daarom recyclebaar. Breng verpakkingsmateriaal dat u niet meer nodig heeft naar een verzamelplaats voor de verwerking van afval.

#### ■ **Oude apparaten**

Oude apparaten bevatten vaak nog waardevolle materialen. Geef daarom uw oude apparaat voor hergebruik af aan uw handelaar of een recyclecentrum. Informatie over actuele methoden van afvalverwijdering kunt u krijgen bij uw handelaar of uw gemeente.

### ■ Accu's / Batterijen



Conform Europese Richtlijn 2006/66/EG moeten defecte of versleten accu's/batterijen gescheiden worden ingezameld en voor een milieubewuste recycling worden afgevoerd.

Neem de aanwijzingen voor het transport in de paragraaf „Aanwijzingen voor het transport" in acht

Wijzigingen voorbehouden

## Garantievoorwaarden

### ■ Garantievoorwaarden

Voor het aangeschafte apparaat gelden de garantievoorwaarden welke door de vertegenwoordiging van de moederorganisatie in het land van aankoop zijn uitgegeven. Eventuele bijzonderheden hiervoor zal de leverancier, waarbij het apparaat is gekocht, desgevraagd verschaffen. Om aanspraak te kunnen maken op eventuele garantie is het overleggen van de aankoopbon met kopen/of leverdatum vereist.

<b>Datos técnicos</b> .....	<b>112</b>
<b>Uso previsto</b> .....	<b>113</b>
<b>Consejos y advertencias de seguridad</b> .....	<b>114</b>
<b>Uso apropiado</b> .....	<b>115</b>
Batería de iones de litio. ....	117
Indicaciones para el transporte. ....	117
<b>Descripción del aparato</b> .....	<b>118</b>
<b>Antes de la puesta en marcha</b> .....	<b>120</b>
Acoplar la empuñadura al aparato. ....	120
Acoplar la boquilla para suelo al aparato. ....	120
Cargar la batería .....	121
<b>Aspiración</b> .....	<b>122</b>
Indicación visual del estado de carga de la batería. ....	122
Encendido y apagado .....	122
Regular la potencia de aspiración .....	123
Transporte .....	124
Aspiración con accesorios adicionales .....	125
Aspiración de escaleras. ....	128
<b>Tras concluir el trabajo</b> .....	<b>129</b>
Desconexión del aparato .....	129
Retirar el aparato. ....	129
Vaciado del depósito de polvo. ....	130
Retirar el depósito de polvo .....	131
Retirar la unidad filtrante. ....	132
Colocar el depósito de polvo. ....	133
<b>Desmontaje</b> .....	<b>134</b>
Soltar la empuñadura del aparato .....	134
Soltar la boquilla para suelo del aparato. ....	134

<b>Cuidados y limpieza del filtro. . . . .</b>	<b>135</b>
Sensor Control . . . . .	135
Limpiar el filtro pelusas . . . . .	136
Limpiar el filtro de láminas (filtro protector del motor). . . . .	137
Sacudir el filtro de láminas (filtro protector del motor) . . . . .	138
<b>Limpieza de la boquilla para suelo. . . . .</b>	<b>139</b>
Limpiar el cepillo cilíndrico . . . . .	139
<b>Consejos de limpieza . . . . .</b>	<b>140</b>
<b>Solución de averías. . . . .</b>	<b>141</b>
<b>Servicio de atención al cliente. . . . .</b>	<b>142</b>
<b>Eliminación . . . . .</b>	<b>143</b>
<b>Garantía . . . . .</b>	<b>145</b>

## Datos técnicos

### Estación de carga

Entrada: 100 - 240 V ~50/60 Hz

Salida: 39 V = 500 mA

### Aparato

Tipo de las celdas de la batería: iones de litio

Tensión nominal: 32,4 V

Ruido 78 dB (A)\*  
(según ajuste de potencia)

\*medido de conformidad con la norma DIN EN 60704-2-1



## Uso previsto

Nos alegra que haya elegido un aspirador Bosch de la serie BBH7. Se deben usar sólo los accesorios originales de Bosch, creados especialmente para su aspirador, con el fin de obtener los mejores resultados de aspiración.

Conservar las instrucciones de uso. Deberán entregarse, en su caso, al siguiente propietario del aspirador.

## Uso previsto

Este aparato ha sido diseñado exclusivamente para uso doméstico. Este aparato está previsto para ser utilizado a una altura máxima de 2.000 metros sobre el nivel del mar. Usar el aspirador exclusivamente de acuerdo con las indicaciones descritas en estas instrucciones de uso.

### **Para evitar daños y lesiones, no usar el aspirador en los siguientes casos:**

- la aspiración de personas o animales;
- la aspiración de:
  - sustancias tóxicas, objetos afilados, calientes o incandescentes;
  - sustancias húmedas o líquidas;
  - materiales o gases inflamables o explosivos;
  - ceniza, hollín de estufas cerámicas e instalaciones de calefacción central;
  - polvo de tóner de impresoras y fotocopiadoras.

### Recambios, accesorios

Nuestras piezas de repuesto originales, accesorios originales y accesorios especiales se adaptan perfectamente a las características y requisitos de nuestras aspiradoras. Por lo tanto, recomendamos utilizar solo nuestras piezas de repuesto originales, accesorios originales y especiales. Esto garantiza una larga vida útil y una calidad alta y duradera del rendimiento de limpieza de la aspiradora.

#### ! Aviso:

El uso de recambios, accesorios, accesorios especiales puede causar daños en la aspiradora no cubiertos por nuestra garantía, siempre cuando dichos daños se deriven del uso de tales productos.

### Consejos y advertencias de seguridad

Este aspirador cumple las normas técnicas convencionales y las correspondientes disposiciones de seguridad.

- Este aparato puede ser utilizado por niños a partir de 8 años y por personas que presenten limitaciones de las facultades físicas, sensoriales o psíquicas o que carezcan de la experiencia y el conocimiento necesarios, siempre que sean supervisados por otra persona o que se les haya enseñado a utilizar la herramienta de forma segura y hayan comprendido los peligros que supone.
- Impida que los niños jueguen con el aparato.

## Uso apropiado

- La limpieza y el mantenimiento del aparato no podrán ser efectuados por niños si no cuentan con la supervisión de una persona adulta.
- Las bolsas y láminas de plástico deberán guardarse o desecharse en lugares que estén fuera del alcance de los niños.  
=> Existe peligro de asfixia!

## Uso apropiado

- Para cargar el aparato, utilizar únicamente el cable de carga incluido en el volumen de suministro.
- La conexión y puesta en funcionamiento de los cables de carga debe efectuarse de acuerdo con las indicaciones de la placa de características.
- Almacene y cargue el aparato solamente en espacios cerrados.
- Para poder utilizar de forma óptima la capacidad de la batería, solo se debe guardar y utilizar el aparato a temperatura ambiente.
- No exponer el aparato a temperaturas por debajo de 0 °C o por encima de 40 °C.
- No aspirar nunca sin depósito de polvo, filtro protector del motor ni filtro de salida.  
=> El aparato puede sufrir daños.
- No acercarse a las boquillas y los tubos a la cabeza cuando se esté aspirando.  
=> Existe peligro de lesiones.
- Dejar de usar el cable de carga si está dañado y sustituirlo por un cable de carga original.
- Para desenchufar el cable de carga, no tirar del cable de conexión, sino del enchufe.

## Uso apropiado

- No colocar el cable de carga encima de bordes afilados ni aplastarlo.
- Antes de realizar cualquier trabajo en el aspirador, deberá desconectarse el aparato desenchufándolo de la red y del cable de carga.
- No poner en marcha el aspirador si presenta algún defecto.
- Si se produce una avería, deberá desconectarse el aparato desenchufándolo de la red y del cable de carga.
- Para evitar riesgos, las reparaciones y el cambio de piezas del aspirador solo deben ser llevados a cabo por el servicio de atención al cliente autorizado.
- Desconectar inmediatamente el aparato y contactar con el servicio de asistencia técnica en los siguientes casos:
  - Si se ha aspirado algún líquido por descuido o si ha entrado líquido en el aparato.
  - Si el aparato se ha caído y está dañado.
- Proteger el aspirador de las inclemencias del tiempo, la humedad y las fuentes de calor.
- No utilizar productos inflamables o que contengan alcohol en los filtros (filtro protector del motor, filtro de salida, etc.).
- Por motivos de seguridad, para proteger la batería y los motores, el aparato está equipado con una protección contra el sobrecalentamiento. Si la batería o el aparato se calientan demasiado, este se apaga de forma automática.
  - => El aparato debe enfriarse durante aprox. 30 minutos, antes de que vuelva a estar listo para su uso.

## Uso apropiado

- El embalaje protege el aspirador contra daños durante el transporte. Por tanto, le recomendamos que lo guarde para posibles transportes.

### **Batería de iones de litio**

El aparato va equipado con baterías de iones de litio que, por motivos de seguridad, son accesibles únicamente para los técnicos de reparación profesionales.

Por tanto, para cambiar las baterías, diríjase a su centro de atención al cliente o a un distribuidor autorizado.

### **Indicaciones para el transporte**

Las baterías de iones de litio incluidas cumplen con las disposiciones relativas al transporte de mercancías peligrosas. El usuario puede transportar las baterías por la calle sin necesidad de cumplir ningún requisito especial. Para el envío de las baterías a terceros (p. ej. transporte aéreo o mediante una empresa de transporte) deben observarse los requisitos especificados en el embalaje y la placa de características. Para ello, es necesario consultar con un experto en mercancías peligrosas antes de preparar el paquete de envío.

## Descripción del aparato

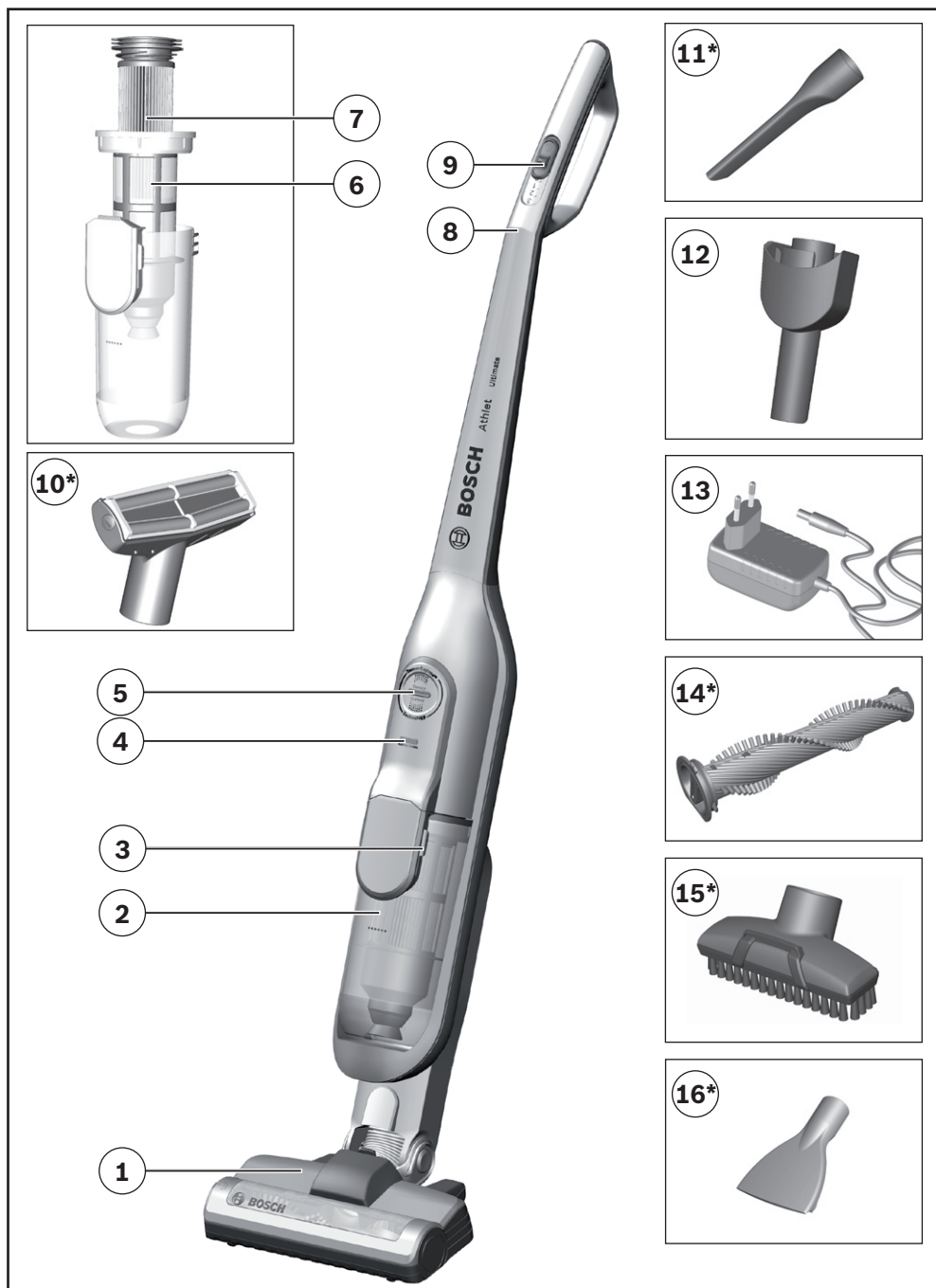

## Descripción del aparato

- ① Boquilla para suelo con cepillo eléctrico
- ② Depósito de polvo con unidad filtrante
- ③ Botón de desbloqueo del depósito de suciedad
- ④ Indicación visual del estado de carga de la batería
- ⑤ Indicación visual del sensor de control
- ⑥ Filtro de pelusas
- ⑦ Filtro de láminas
- ⑧ Empuñadura
- ⑨ Interruptor de conexión y desconexión
- ⑩ Boquilla para tapicería profesional\*
- ⑪ Boquilla para juntas profesional\*
- ⑫ Tubo de aspiración corto
- ⑬ Cable de carga
- ⑭ Cepillo cilíndrico de repuesto\*
- ⑮ Boquilla para muebles\*
- ⑯ Boquilla para colchones\*

\*las prestaciones pueden variar en función del tipo de aparato

## Antes de la puesta en marcha



### Acoplar la empuñadura al aparato

Fig. 1

- Insertar con cuidado la empuñadura en la carcasa principal y bloquear.



### Acoplar la boquilla para suelo al aparato

Fig. 2

- Acoplar la boquilla para suelo al aspirador de mano y bloquear.
- Para aflojar la boquilla de suelo, presionar el botón de desbloqueo y sacar el aspirador de mano de la boquilla.

#### Atención!

La boquilla para suelo no es apta para aspirar piezas pequeñas, como añicos, juguetes, alfileres, clips, etc.



3

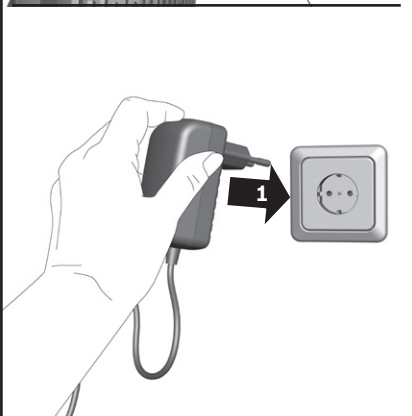
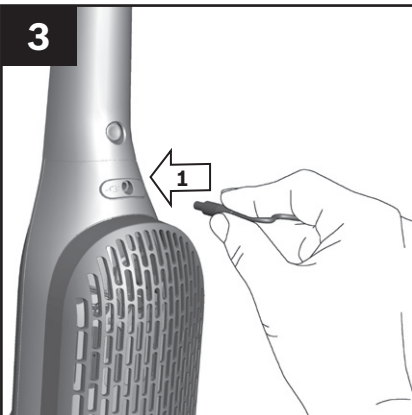

### Atención!

Antes del primer uso, las baterías del aspirador deberán haberse cargado como mínimo durante 6 horas.

Cargar el aparato solo con el cable de carga suministrado.

### Cargar la batería

#### Fig. 3

- Para cargar el aspirador, colóquelo cerca de un enchufe. El aparato se puede dejar de pie en cualquier sitio de la habitación. **Fig. 12**
- Enchufar el cable de carga por detrás, en la conexión del aparato.
- Conectar el enchufe del cable de carga en la toma de corriente.
- La indicación visual de carga parpadeará mientras se esté cargando.
- Una vez que la batería se haya cargado por completo, en la indicación visual de carga se enciende una luz azul y deja de parpadear.
- Transcurridos dos minutos, el LED se apaga para ahorrar energía.
- Es normal que el cable de carga y el aspirador de mano se calienten, y no supone ningún peligro.

## Antes de la puesta en marcha

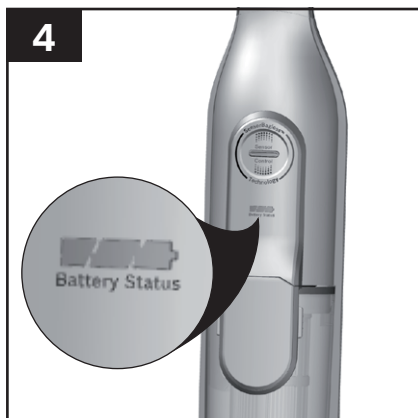

### Indicación visual del estado de carga de la batería

Fig. 4

Los LED de la indicación visual muestran el estado de carga de la batería.

- Batería cargada completamente
- Carga a la mitad
- Carga restante reducida

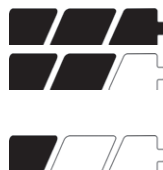

Si el último LED parpadea, es necesario volver a cargar la batería.

## Aspiración

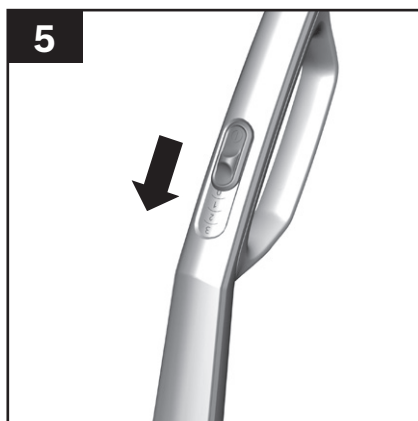

### Encendido y apagado

Fig. 5

- Accionar el interruptor de conexión/desconexión en el sentido de la flecha.

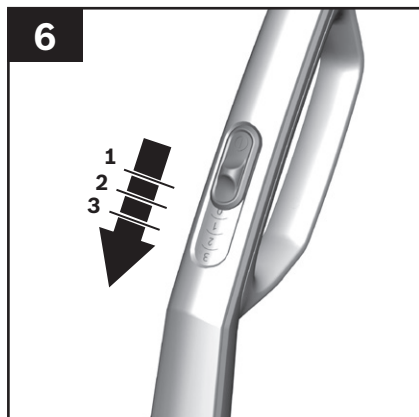

### Regular la potencia de aspiración

Fig. 6

- Desplazar el interruptor de conexión/desconexión a la posición deseada para ajustar la potencia de aspiración:
  - Nivel de potencia 1 **1**  
Para trabajos de limpieza sencillos, como la aspiración de alfombras o suelos duros ligeramente sucios.  
El aparato alcanza con este modo su máxima vida útil.
  - Nivel de potencia 2 **2**  
Para aspirar alfombras delicadas y realizar tareas diarias de limpieza con poca suciedad.
  - Nivel de potencia 3 **3**  
Para aspirar suelos duros y alfombras o moquetas que presenten mucha suciedad. Al utilizar este modo, el aparato tendrá una vida útil más corta.  
Con los accesorios adicionales, aspirar solo en el nivel 3.

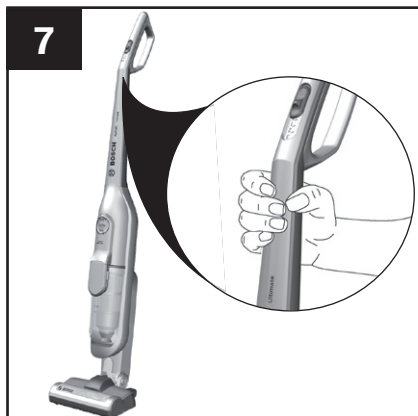

### Transporte

**Fig. 7**

- Para salvar obstáculos, p. ej., escaleras, también puede transportarse el aparato por la empuñadura.

8

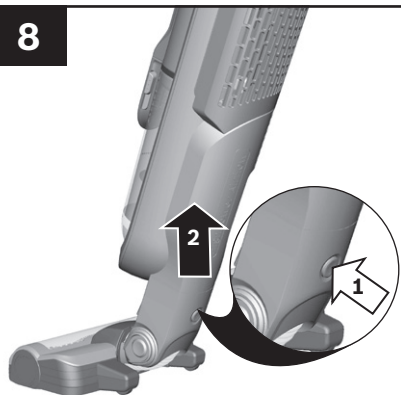

### Aspiración con accesorios adicionales

Configurar el nivel de potencia más elevado del aparato (nivel 3) al trabajar con accesorios adicionales.

#### Fig. 8 Tubo de aspiración corto

- Separar el aparato de la boquilla para suelos.
- Introducir el tubo de aspiración corto en el aparato y encajarlo.
- Para aspirar partículas de suciedad de gran tamaño o piezas pequeñas, como confeti, clips, cereales, etc.
- Para aspirar el suelo del coche.

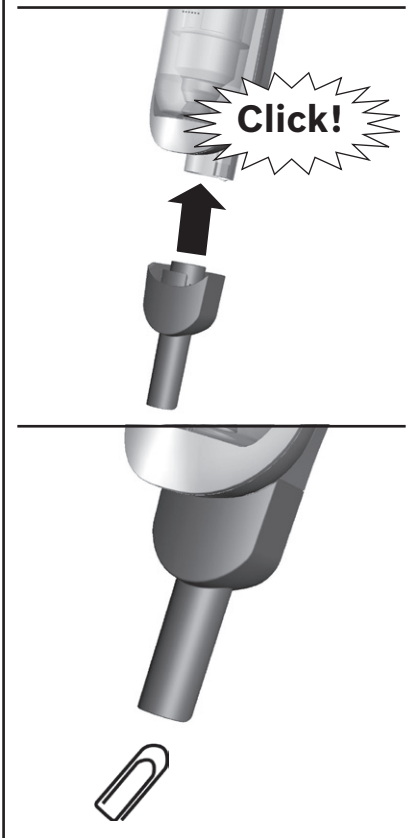

9

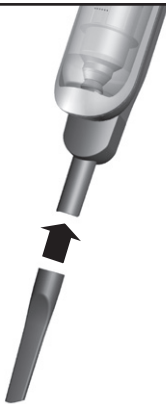
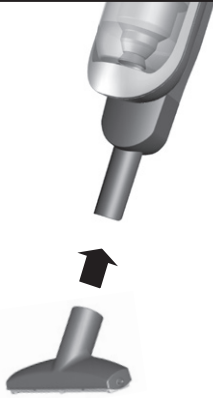

**Fig. 9**

Acoplar las boquillas al tubo de aspiración corto, según sea necesario:

- Boquilla profesional para tapicería  
Para aspirar muebles tapizados, asientos del coche, etc.
- Para limpiar la boquilla profesional para tapicería, basta con aspirarla con el aparato.
- Boquilla para juntas profesional\*  
Para aspirar en juntas, esquinas, etc.

## Aspiración

9

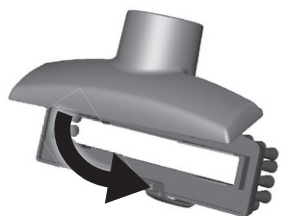
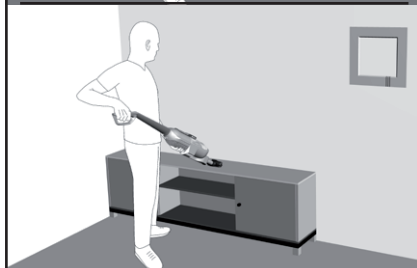
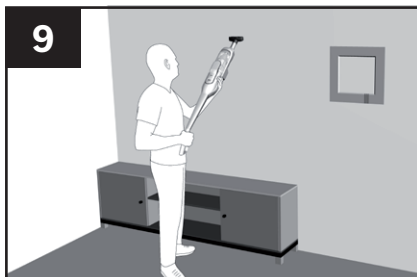

- Boquilla para muebles con corona de cerdas

Para aspirar paredes, superficies delicadas, mesas, etc.

- Boquilla para muebles sin corona de cerdas

Para aspirar cortinas, etc. Extraer la corona de cerdas de la boquilla.

Para limpiar materiales delicados, como cortinas, volver a ajustar la potencia al nivel más bajo.

- Limpiar la boquilla para muebles\*  
Para limpiar la boquilla para muebles, basta con aspirarla con el aparato.

9

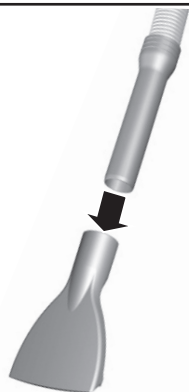

**Fig. 9**

- Boquilla para colchones  
Para aspirar colchones

10

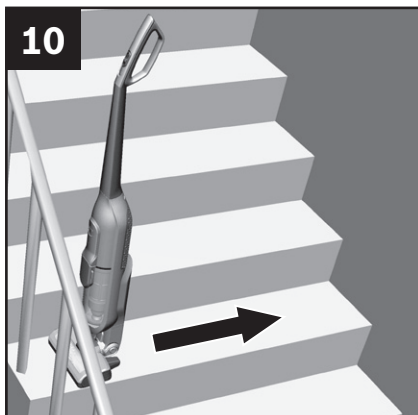

### Aspiración de escaleras

**Fig. 10**

- Es posible aspirar escaleras fácilmente con el aparato.
- Los escalones deben aspirarse de izquierda a derecha, de forma transversal.
- Eliminar la suciedad restante de los bordes girando la boquilla para suelo.



11



### Desconexión del aparato

Fig. 11

- Una vez terminada la aspiración, desconectar el aparato.

12



### Retirar el aparato

Fig. 12

- Para realizar pausas de aspiración breves, el aparato se puede dejar de pie en cualquier sitio de la habitación. Para ello, volcar un poco el aspirador adelante hacia la boquilla.

### Atención!

Antes de poner en pie el aparato deberá desconectarse, ya que si el cepillo continúa girando con el aspirador parado, se podría estropear el revestimiento del suelo.

13

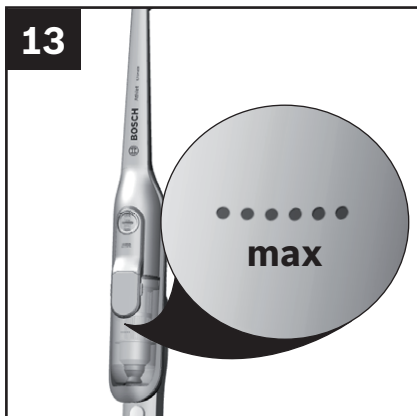

### Vaciado del depósito de polvo

Fig. 13

Para conseguir un buen resultado de aspiración, el depósito de polvo deberá vaciarse después de cada proceso de aspiración, o bien a más tardar cuando el polvo contenido en el depósito alcance la marca de nivel máximo.

Recomendamos no llenar el depósito de polvo por encima de la marca, ya que ello provocaría un ensuciamiento excesivo del filtro.

Al vaciar el depósito de polvo, se deberá comprobar también el grado de suciedad de la unidad filtrante externa y, en caso necesario, limpiarla como se indica en la guía «Limpieza del filtro de pelusas». Fig. 20

#### **Atención!**

El filtro solo puede limpiarse con el aparato desconectado.

No aspirar nunca sin la unidad filtrante externa con el cartucho de filtro insertado.

14

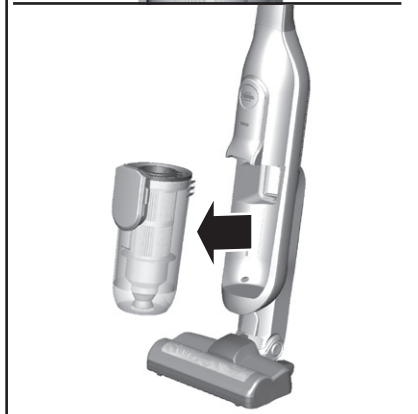

### Retirar el depósito de polvo

Fig. 14

- Desbloquear el depósito de polvo mediante los botones de desbloqueo y sacarlo del aparato.

15



## Retirar la unidad filtrante

Fig. 15

- Retirar la unidad filtrante del depósito de polvo.



- Vaciar el depósito de polvo.

En caso necesario, limpiar el depósito de polvo con un paño húmedo.

16

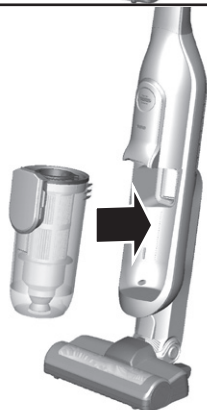
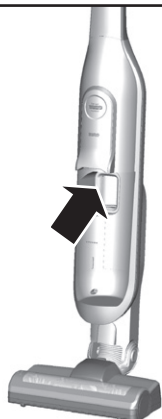

### Colocar el depósito de polvo

Fig. 16

- Eliminar los posibles restos de suciedad que haya debajo del orificio de evacuación.
- Introducir la unidad filtrante en el depósito de polvo observando que encaje correctamente.

Colocar el depósito de polvo dentro del aparato y encajarlo (se debe oír un clic).

#### **Atención!**

Si al colocar el depósito de polvo se nota cierta resistencia, comprobar que el filtro está íntegro y que tanto la unidad filtrante como el depósito de polvo están bien encajados.

## Desmontaje

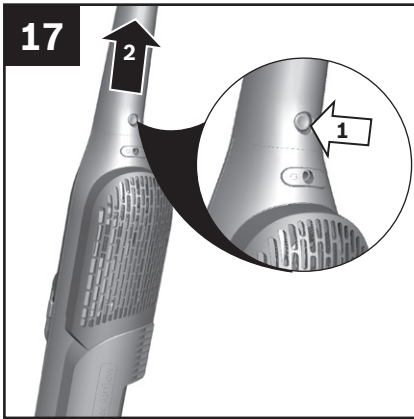

### Soltar la empuñadura del aparato

Fig. 17

- Para aflojar la empuñadura, presionar el botón de desbloqueo y desenganchar con cuidado la empuñadura tirando de ella hacia arriba.

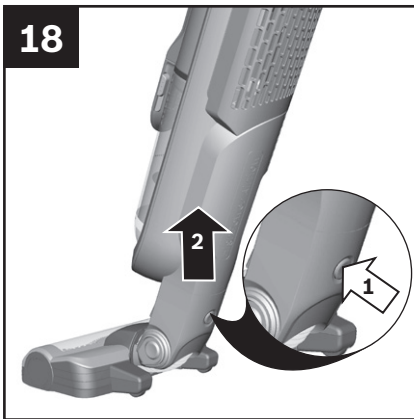

### Soltar la boquilla para suelo del aparato

Fig. 18

- Para aflojar la boquilla de suelo, presionar el botón de desbloqueo y sacar el aspirador de mano de la boquilla.

19

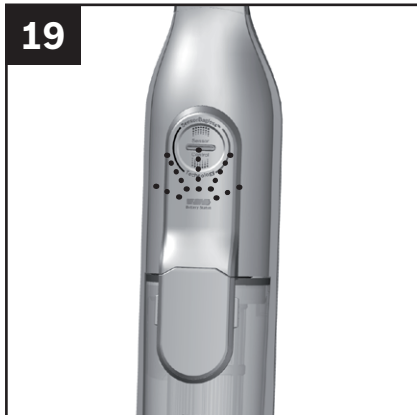

### **Atención!**

El filtro solo puede limpiarse con el aparato desconectado.

Su aparato dispone de la función "Sensor Control".

Esta función controla de forma permanente el nivel de rendimiento del mismo. El indicador luminoso indica si debe limpiarse el filtro de láminas para que el aparato vuelva a funcionar a pleno rendimiento.

### **Sensor Control**

#### **Fig. 19**

El indicador muestra una luz azul cuando el aparato funciona con un nivel de rendimiento óptimo. Tan pronto como se encienda una luz roja, hay que limpiar el filtro de pelusas y el filtro de láminas.

El aparato se regula automáticamente al nivel de potencia 1.

20

a



b



### Limpiar el filtro pelusas

#### Fig. 20

Limpiar el filtro para pelusas de forma periódica para garantizar el funcionamiento óptimo del aspirador.

- Desconectar el aparato para limpiar la unidad filtrante externa.
- Retirar el depósito de polvo del aparato. Fig. 14
- Retirar la unidad filtrante del depósito de polvo. Fig. 15
- Limpiar la unidad filtrante externa.

**a)** Por regla general, es suficiente agitar o dar unos pequeños golpes en la unidad filtrante completa al vaciar el depósito de polvo para que se desprendan las posibles partículas de suciedad.

**b)** Si esto no basta, se puede emplear un paño húmedo para retirar las partículas de suciedad de la superficie.



21

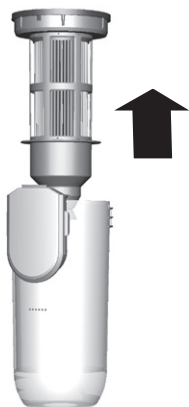

### Limpiar el filtro de láminas (filtro protector del motor)

Fig. 21

- Apagar el aparato para limpiar el filtro de láminas.

#### **Atención!**

El filtro solo puede limpiarse con el aparato desconectado.

- Para limpiar el filtro de láminas, girar el mando 180° tres veces.

Si el indicador no está encendido, el filtro también puede limpiarse con el nivel bajo de aspiración. Recomendamos limpiar el filtro de láminas siempre antes de vaciar el depósito de polvo. En cualquier caso, deberá limpiarse a más tardar cuando se ilumine el indicador "Sensor Control".

22

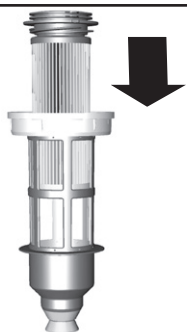

### Sacudir el filtro de láminas (filtro protector del motor)

Fig. 22

Si el filtro de láminas está muy sucio, también puede sacudirse.

- Sacudir el filtro en un cubo de basura. La suciedad sale del filtro hacia abajo.

Si el filtro de láminas está defectuoso, es posible solicitar uno nuevo al servicio de atención al cliente con la siguiente referencia de pieza de repuesto: 12015942.

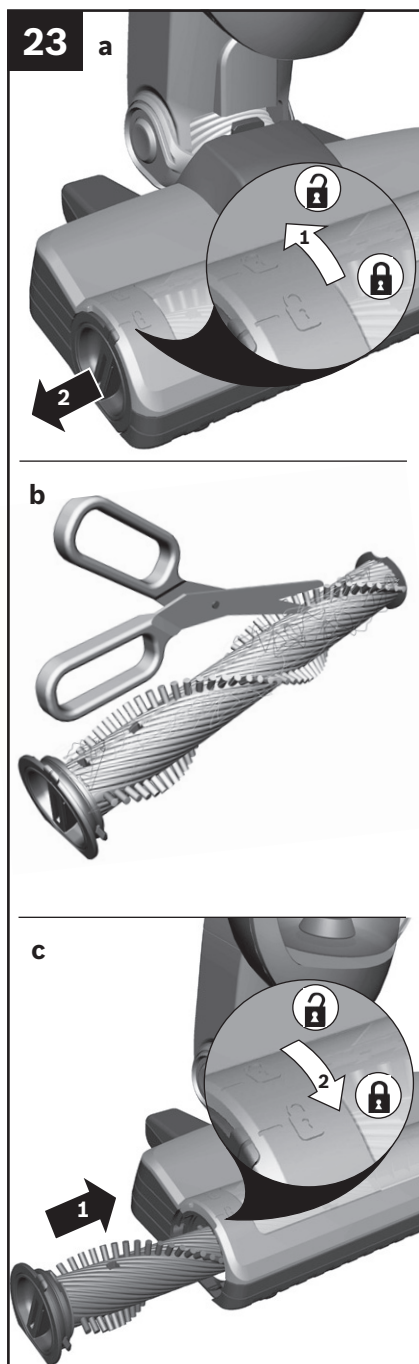

### Limpiar el cepillo cilíndrico

Antes de realizar cualquier tarea de mantenimiento, desconectar el aspirador o retirar el cable de carga.

Fig. 23

- Desbloquear el cepillo cilíndrico mediante un movimiento giratorio en el sentido contrario a las agujas del reloj y extraerlo por el lateral de la boquilla para suelo.
- Cortar los hilos y pelos enredados a lo largo de la ranura con unas tijeras.
- Insertar el cepillo cilíndrico en la boquilla para suelo y encajarlo mediante un movimiento giratorio en el sentido de las agujas del reloj.

- El cepillo cilíndrico dispone de una función de autolimpieza. Para usarla, cortar los pelos y fibras longitudinalmente por ambos lados con unas tijeras. Se aspiran automáticamente cuando el cepillo cilíndrico se pone en funcionamiento de nuevo durante más de 30 segundos.

#### Atención!

La boquilla para suelo solo podrá ponerse en funcionamiento si lleva montado el rodillo del cepillo.

## Consejos de limpieza

Antes de cada limpieza del aspirador de mano, deberá desconectarse y separarse del cable de carga. El aspirador y las piezas de plástico de los accesorios pueden limpiarse con cualquier producto de limpieza para plásticos convencional.



**No utilizar productos abrasivos, limpiacristales o productos de limpieza de uso general.**

**No introducir nunca el aspirador dentro del agua.**

Quedan reservadas las modificaciones técnicas.

## Solución de averías

Desconectar inmediatamente el aparato y ponerse en contacto con el servicio de atención al cliente en los siguientes casos:

- Si se ha aspirado algún líquido por descuido o si ha entrado líquido en el interior del aparato.
- Si el aparato se ha caído.

En estos casos, ya no se puede garantizar la seguridad eléctrica del aparato, incluso aunque no se puedan detectar daños desde el exterior.

<b>Posibles averías</b>	<b>Ayuda</b>
El cepillo eléctrico no funciona o produce ruidos extraños.	Limpiar el cepillo y, en caso necesario, retirar los cuerpos extraños.
	Comprobar que el cepillo se haya colocado correctamente y esté encajado.
	En el caso de que el problema persista, contactar con el servicio de atención al cliente.
El cepillo se apaga durante el aspirado.	Desconectar el aparato y comprobar si la boquilla está bloqueada. Desbloquear la boquilla y limpiarla.
	Para limpiar alfombras o moquetas, seleccionar un nivel de potencia bajo y volver a iniciar el proceso de limpieza.
	Si la boquilla no se puede volver a encender, contactar con el servicio de atención al cliente.

## Servicio de atención al cliente

BSH Electrodomésticos España S.A.  
Servicio Oficial del Fabricante  
Parque Empresarial PLAZA,  
C/ Manfredonia, 6  
50197 Zaragoza

Tel.: 976 305 713  
Fax: 976 578 425  
mailto:CAU-Bosch@bshg.com

[www.bosch-home.es](http://www.bosch-home.es)

## Eliminación

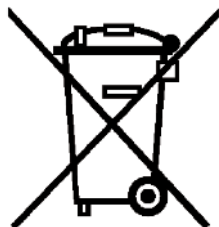

Este aparato está certificado conforme a la Directiva Europea 2012/19/UE sobre aparatos eléctricos y electrónicos (waste electrical and electronic equipment – WEEE). Esta directiva constituye el marco aplicable para la retirada y el reciclaje de los aparatos usados con validez en toda la Unión Europea.

### Indicaciones para la eliminación

Los aspiradores de polvo, las baterías, los accesorios y los embalajes deben reciclarse de forma respetuosa con el medio ambiente.

No eliminar los aspiradores de polvo ni las baterías junto con los residuos domésticos.

#### ■ Embalaje

El embalaje protege el aspirador contra daños durante el transporte. Está compuesto por materiales no contaminantes y, por tanto, se puede reciclar. El material de embalaje que ya no se necesite deberá desecharse en los puntos de recogida del sistema de reciclaje "punto verde".

#### ■ Aparato usado

Los aparatos usados contienen aún muchos materiales aprovechables. Por este motivo, es necesario entregar los aparatos usados en el comercio habitual o en el centro de reciclaje para su reaprovechamiento. Consultar las alternativas vigentes para la eliminación de residuos a su distribuidor o en el ayuntamiento de su municipio.

## Eliminación

### ■ Pilas y baterías

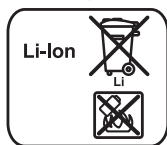

Conforme a la directiva europea 2006/66/CE, las baterías/pilas defectuosas o usadas deben separarse del resto de materiales y desecharse en un punto de reciclaje adecuado.

Tener en cuenta las indicaciones del apartado «Indicaciones para el transporte»

Nos reservamos el derecho a introducir modificaciones



## Garantía

### ■ **Condiciones de garantía**

A este aparato son aplicables las condiciones de garantía acordadas por la representación de nuestra firma en el país de compra. Para más detalles sirvanse dirigir al correspondiente establecimiento del ramo en que se ha comprado el aparato. En caso de hacer uso de la garantía es necesario presentar el correspondiente comprobante de compra.







## Thank you for buying a Bosch Home Appliance!

Register your new device on MyBosch now and profit directly from:

- **Expert tips & tricks for your appliance**
- **Warranty extension options**
- **Discounts for accessories & spare-parts**
- **Digital manual and all appliance data at hand**
- **Easy access to Bosch Home Appliances Service**

Free and easy registration – also on mobile phones:

**[www.bosch-home.com/welcome](http://www.bosch-home.com/welcome)**

**BOSCH**  
HOME APPLIANCES  
**SERVICE**

## Looking for help? You'll find it here.

Expert advice for your Bosch home appliances, need help with problems or a repair from Bosch experts.

Find out everything about the many ways Bosch can support you:

**[www.bosch-home.com/service](http://www.bosch-home.com/service)**

**Contact data of all countries are listed in the attached service directory.**

**Robert Bosch Hausgeräte GmbH**

Carl-Wery-Straße 34

81739 München

GERMANY

**[www.bosch-home.com](http://www.bosch-home.com)**



**8001139352**

**990826**