

SIEMENS



CT636LE...

siemens-home.com/welcome

hu Használati utasítás
ro Instrucțiuni de utilizare
sk Návod na obsluhu

Register
your
product
online

A

A csomagolás tartalma (lásd a 2. oldalt)

Pachet de livrare (vezi pagina 28)

Rozsah dodávky (pozri stranu 55)

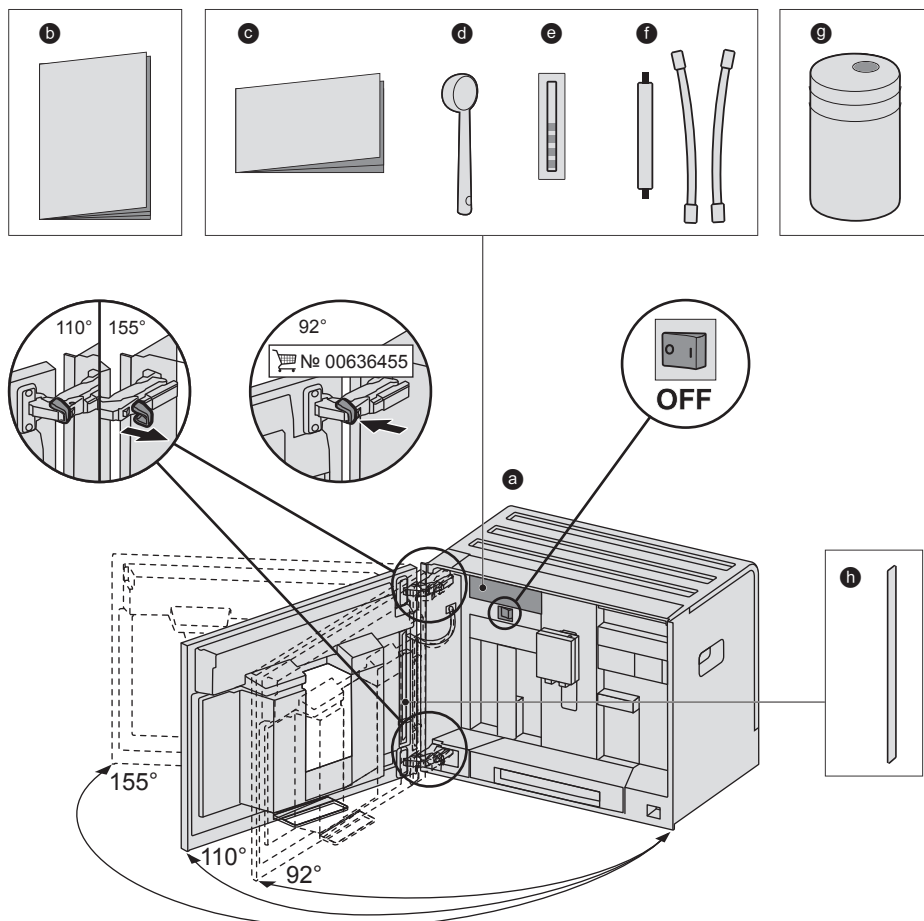

B

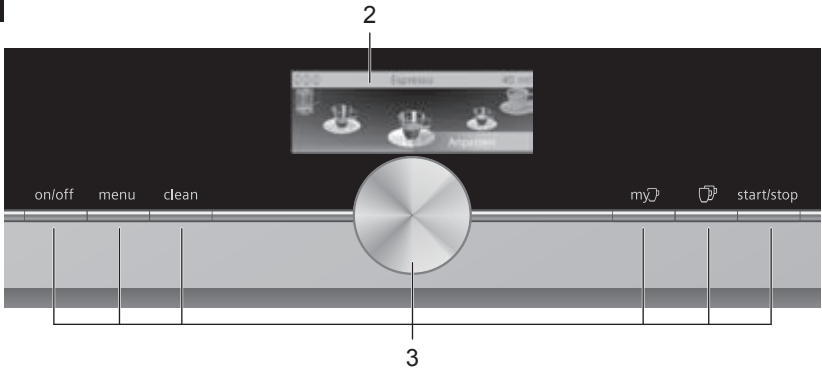

C

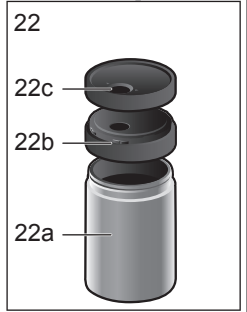
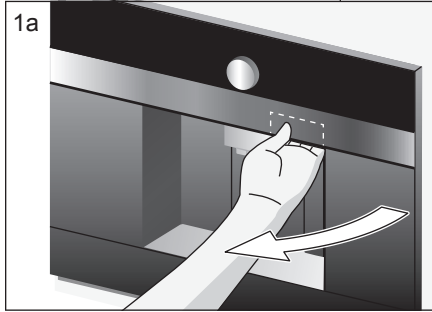
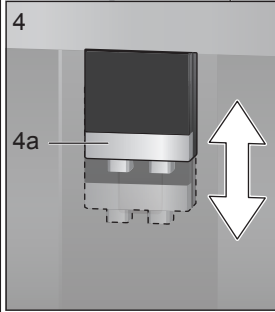
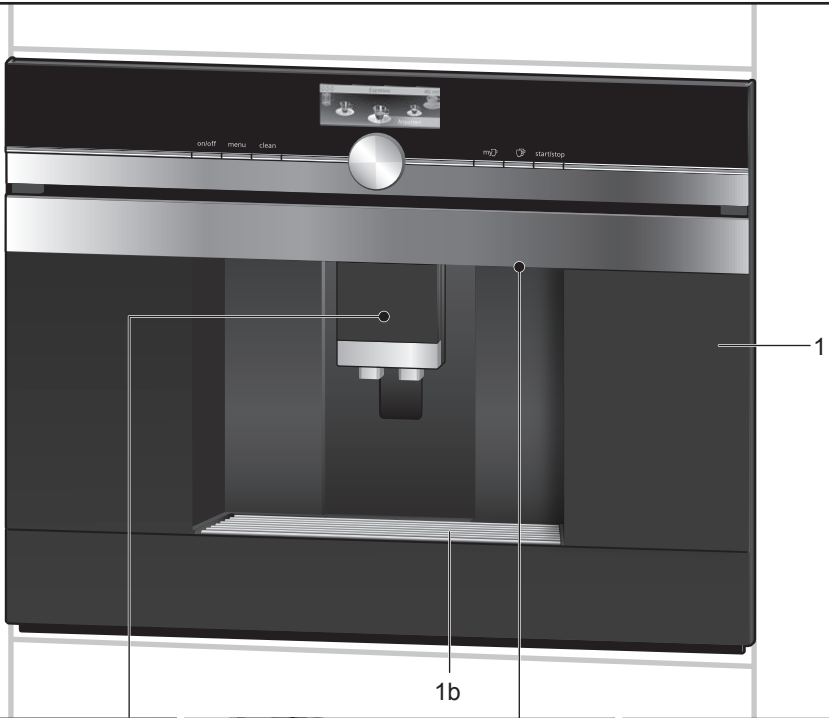

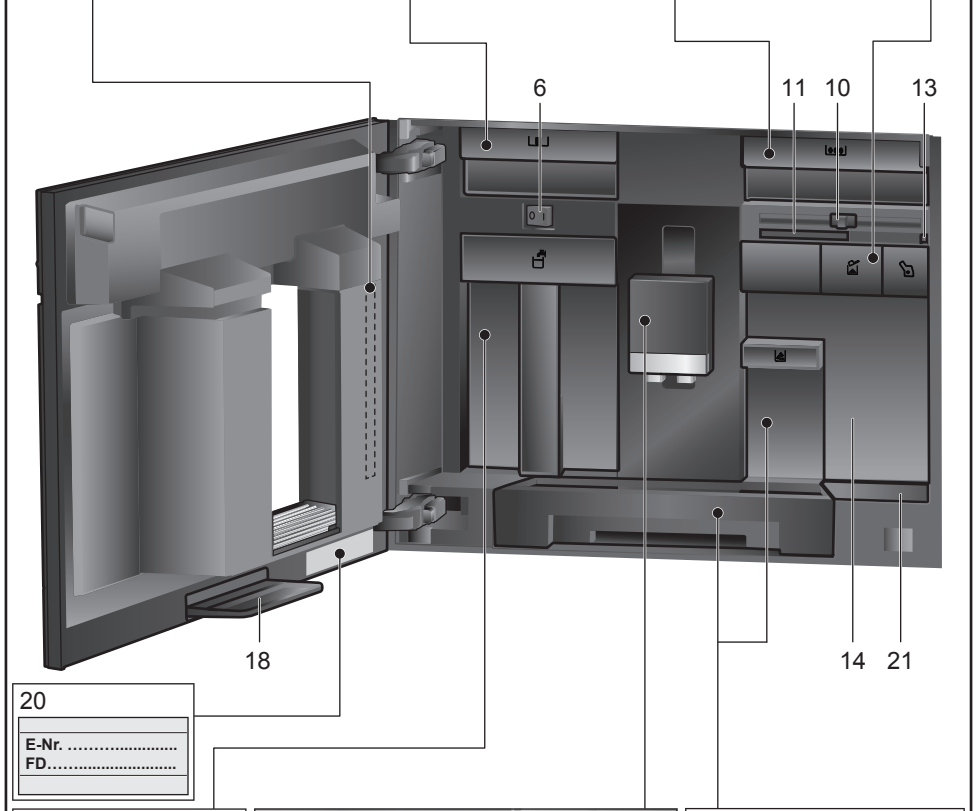
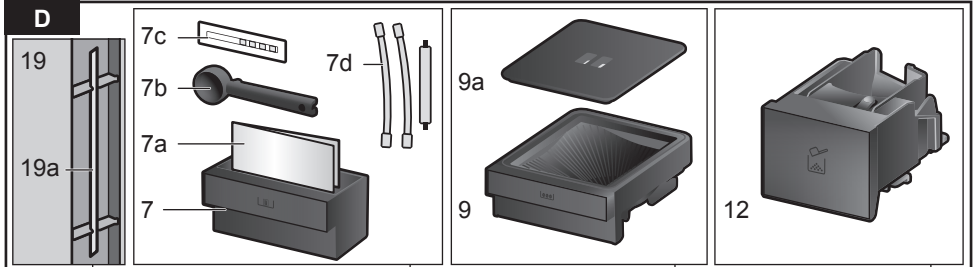

20

E-Nr.
FD.....

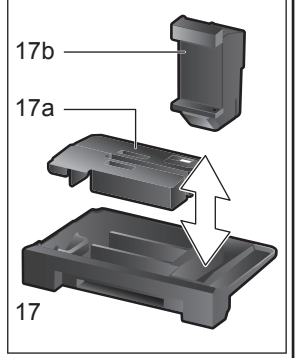
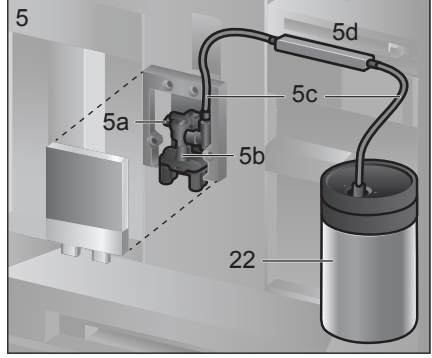
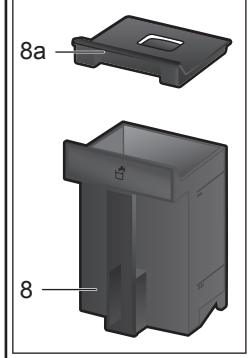

E

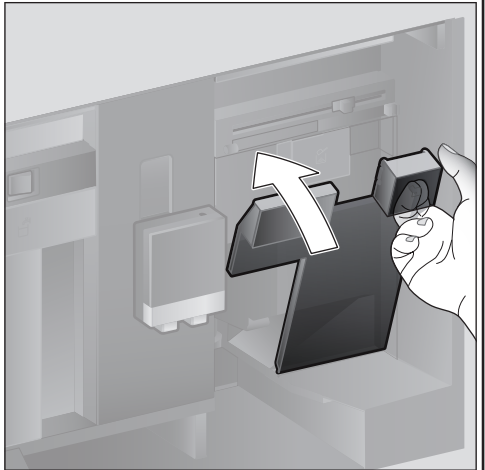
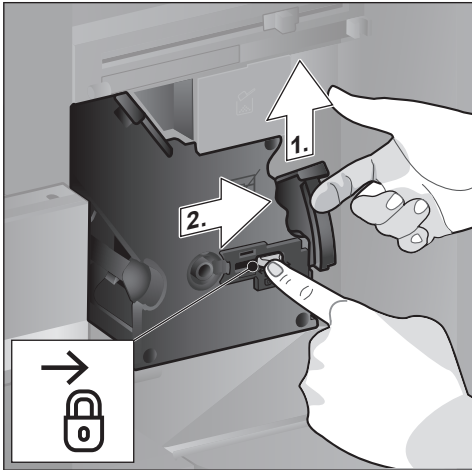
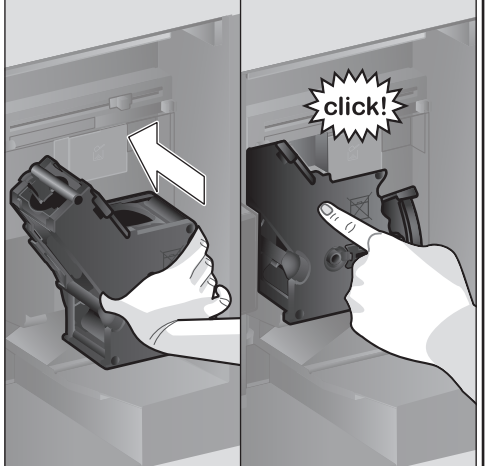
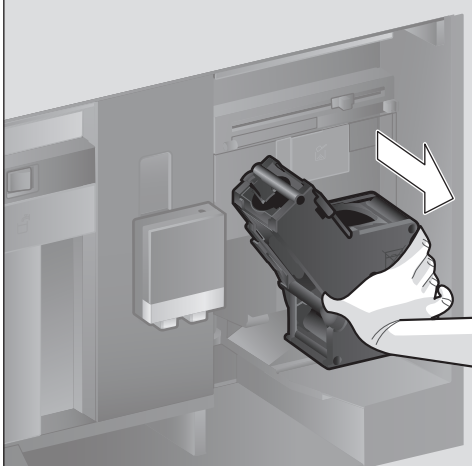
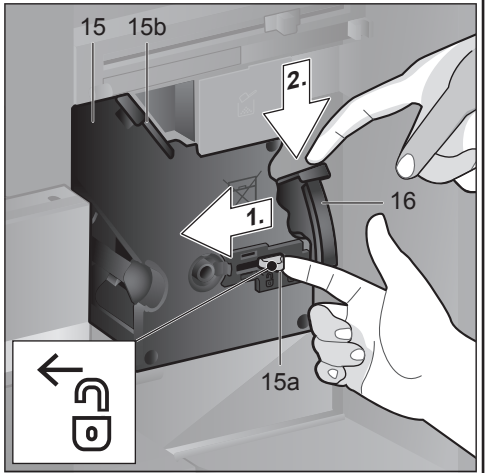
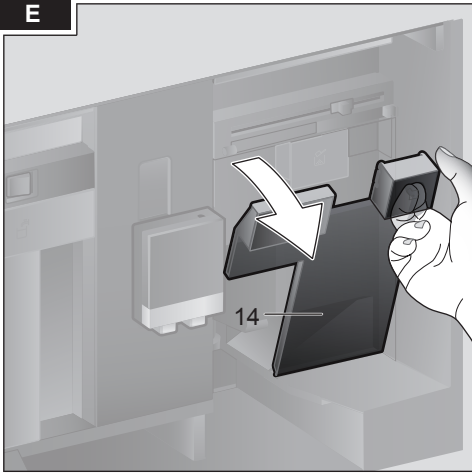

Tartalom

A csomagolás tartalma (használatához).....	2
Szívből gratulálunk.....	2
Rendeltetésszerű használat.....	3
Fontos biztonsági előírások.....	3
A készülék részei.....	5
Kezelőelemek.....	5
Üzembe helyezés.....	6
Kijelző.....	7
Italkészítés.....	8
Italkészítés szemes kávéból.....	10
Italkészítés tejjel.....	10
Italkészítés őrölt kávéból.....	11
Forró víz készítése.....	12
Személyre szabott italok.....	12
Két csésze egyszerre.....	13
Az őrlési fokozat beállítása.....	13
Gyerekszár.....	14
Menü.....	14
Ápolás és napi tisztítás.....	16
Szervizprogramok.....	19
Energiatakarékossági ötletek.....	22
Fagyvédelem.....	22
Tartozékok tárolása.....	22
Tartozékok.....	22
Ártalmatlanítás.....	23
Garanciális feltételek.....	23
Műszaki adatok.....	23
Egyszerű problémák önálló elhárítása.....	24

A csomagolás tartalma (használatához)

(Lásd: „A” kép a kihajtható oldalakon)

- a Automata kávéfőző
- b Használati útmutató
- c Rövid útmutató
- d Mérőkanál
- e Vízkeménység-tesztelő csík
- f Tejtömlő (készlet)
- g Tejtartály
- h Szívócső

Szívből gratulálunk...

...ennek az automata kávéfőzőnek a megvásárlásához! Ezzel kiváló minőségű, korszerű konyhai készülékhez jutott. Ez innovatív technológiát, számos funkciót és kényelmes kezelhetőséget egyesít magában. A készülék segítségével könnyen és gyorsan készíthet különböző ízletes forró italokat – egy erős presszó-kávét, egy krémes kapucsínót, egy jóleső latte macchiátot vagy tejeskávét vagy egy csésze hagyományos kávét. A készülék ugyanakkor számos lehetőséget kínál, melyek segítségével egyéni ízlésének megfelelő italt készíthet.

Annak érdekében, hogy az automata kávéfőző minden lehetőségét és funkcióját helyesen és biztonságosan használja, ismerkedjen meg a készülék felépítésével, funkcióival, kijelzéseivel és kezelőelemével. Ehhez segítséget nyújt használati útmutatónk. Szánjon rá egy kevés időt, és olvassa el, mielőtt a készüléket használatba venné.

Az útmutató használata

Az útmutató borítólapjai kihajthatók. Ezen számokkal ellátott ábrák láthatók a készülékről, melyekre gyakran hivatkozunk útmutatónkban.

Példa: forrázóegység (15)

A kijelző jelzéseit és a szimbólumokat az utasításban szintén speciálisan ábrázoljuk. Így felismerhető, hogy a készüléken kijelzett, ill. arra rányomtatott szövegről vagy szimbólumról van szó.

Kijelzések a kijelzőn:

„Espresso”

Gombok és kezelőelemek a kijelzőn:

[start/stop]

A készülékhez tartozik egy rövid útmutató, melyben a felhasználó gyorsan utánanézhet a legfontosabb funkcióknak. Ez elhelyezhető a készülék tartozékiókjában.

Rendeltetésszerű használat

Ez a készülék a háztartásban szokásos mennyiségek elkészítésére szolgál háztartási, illetve háztartási jellegű, nem kereskedelmi jellegű környezetben. Háztartási jellegű környezetnek számít például a boltok, irodák, mezőgazdasági és más kisipari üzemek dolgozói számára kialakított konyha vagy panziók, kisebb szállodák és egyéb szálláshelyek, ahol a vendégek használhatják a készüléket.

A készüléket csak belső helyiségekben, szobahőmérsékleten, legfeljebb 2000 m tengerszint feletti magasságig használja.

Fontos biztonsági előírások

Olvassa el figyelmesen a használati útmutatót, és tartsa be az utasításokat. Az útmutatót őrizze meg! Ha a készüléket továbbadja, mellékelje hozzá ezt az útmutatót.

Ezt a készüléket nyolc év feletti gyermekek és csökkent testi, érzékszervi vagy mentális képességekkel, illetve kevés tapasztalattal és/vagy ismerettel rendelkező személyek is használhatják felügyelet mellett, vagy ha megtanították nekik a készülék biztonságos használatát és megértették a lehetséges veszélyeket. A nyolc év alatti gyermekeket távol kell tartani a készüléktől és a csatlakozóvezetékétől, számukra tilos a készülék kezelése. Gyermekek nem játszhatnak a készülékkel. A tisztítást és a használó általi karbantartást gyermekek nem végezhetik, kivéve, ha idősebbek nyolc évesnél, és felügyelik őket.

Figyelmeztetés **Áramütésveszély!**

- A készüléket csak szabályszerűen felszerelt, földelt csatlakozóaljzaton át szabad a váltakozó áramú hálózatra csatlakoztatni. Gondoskodjon arról, hogy a házi villamoshálózat védővezető-rendszere szabályszerűen legyen szerelve.
- A készüléket csakis a típustáblán szereplő adatok szerint csatlakoztassa és üzemeltesse.
- Csak akkor használja, ha a csatlakozóvezeték és a készülék teljesen hibátlan.
- A kockázatok megelőzése érdekében a készüléket csak vevőszolgálatunk javíthatja.
- Ha a készülék hálózati csatlakozóvezetéke meghibásodott, specifikus csatlakozóvezetékre kell kicserélni, amely vevőszolgálatunknál kapható.
- A készüléket vagy a hálózati csatlakozóvezetéket soha ne merítse vízbe.
- Hiba esetén azonnal húzza ki a hálózati csatlakozódugót vagy kapcsolja ki a hálózati feszültséget.

Figyelmeztetés **Mágneses veszély!**

A készülék állandó mágneseket tartalmaz, amelyek elektronikus implantátumok, pl. szívritmus-szabályozó vagy inzulinpumpa működését befolyásolhatják. Elektronikus implantátumok viselőinek legalább 10 cm távolságot kell tartaniuk a készüléktől és, ha azokat kiveszi, a következő alkatrészekről: tejtartály, tejrendszer, víztartály és forrázóegység.

Figyelmeztetés **Fulladásveszély!**

- Ne engedje, hogy gyermekek játsszanak a csomagolóanyaggal.
- Az apró alkatrészeket biztonságosan tárolja, mert lenyelhetők.

Figyelmeztetés **Sérülésveszély!**

- Ne nyúljon a darálóba.
- Az ajtó zárásakor vigyázzon az ujjaira.
- A készülék helytelen használata sérülésekhez vezethet.

Figyelmeztetés **Égési sérülés veszélye!**

- Az italkifolyó nagyon felforrósodik. Használat után hagyja kihűlni, csak utána fogja meg.

A készülék részei

(Lásd: „B” ... „E” kép a kihajtható oldalakon)

- 1 **A készülék ajtaja**
 - a Süllyesztett fogantyú
(az ajtó nyitásához)
 - b Cseppfogó lemez
- 2 **Kijelző**
- 3 **Kezelőelemek**
- 4 **Kifolyórendszer (kávé, tej, forró víz), állítható magasságú**
 - a Borítás
- 5 **Tejrendszer**
 - a Bepattanó kar
 - b Italkifolyó (felső rész, alsó rész)
 - c Tejtömlő (2 darab)
 - d Összekötő elem, fém
(mágneses tartó számára)
- 6 **Hálózati kapcsoló [O/I] (áramellátás)**
- 7 **Tartozékfiók (a rövid útmutató és tartozékok számára)**
 - a Rövid útmutató
 - b Mérőkanál
 - c Vízkeménység-tesztelő csík
 - d Tejtömlő (készlet)
- 8 **Vízartály, kivehető**
 - a Vízartály fedele
- 9 **Szemeskávétartály, kivehető**
 - a Szemeskávétartály fedele
- 10 **Tolóka az őrlési fokozat beállításához**
- 11 **Mágneses tartó
(az összekötő elem számára)**
- 12 **Őrleményfiók, kivehető
(kávéőrlemény/tisztítótableta)**
- 13 **Tartó (tejtömlő számára)**
- 14 **Védőfedél (a forrázóegységhez)**
- 15 **Forrázóegység**
 - a Zár
 - b Borítás
- 16 **Kidobókar**
- 17 **Cseppfogó tál, kivehető**
 - a Cseppfogó tál borítása
 - b Kávézacctartó
- 18 **Felfogó tálca**
- 19 **Tartó**
 - a Szívócső
- 20 **Típus tábla („E” szám; FD)**
- 21 **Tároló felület érzékelővel
(a tejtartály számára)**

22 Tejtartály

- a Nemesacél tartály
- b Fedél alsó része
- c Fedél felső része



További információkat a készülékről a mellékelt szerelési útmutatóban talál, például az ajtó nyitási szögének a megváltoztatásához.

Kezelőelemek

Annak érdekében, hogy a készülék használata a lehető legegyszerűbb legyen, ugyanakkor számos funkció álljon rendelkezésre, egy könnyen kezelhető menüvel láttuk el a készüléket. Ezzel néhány kezelési lépéssel a lehetőségek bőséges kínálatából választhat.

Hálózati kapcsoló [O/I]

A hálózati kapcsoló [O/I] (ehhez nyissa ki az ajtót) segítségével a készülék bekapcsolható vagy teljesen kikapcsolható (áramtalanítva a készüléket).



Fontos: Működés közben ne használja a hálózati kapcsolót. A készüléket csak akkor kapcsolja ki, ha az energiatakarékos üzemmódban van, hogy az automatikus öblítést végre tudja hajtani.

[on/off] gomb

Az [on/off] gomb megnyomásával lehet a készüléket bekapcsolni, illetve energiatakarékos üzemmódba állítani. Ekkor a készülék automatikusan öblít.

A készülék nem öblít akkor, ha:

- bekapcsoláskor még meleg.
- kikapcsolás előtt nem adott ki kávé.

A készülék üzemkész, amint az italkiválasztás szimbólumai megjelentek a kijelzőn.

[menu] gomb

A [menu] gomb megnyomásával hívjuk fel a menüt. Beállításokat lehet végezni és információkat lehet lehívni (lásd a „Menü” fejezetet).

[clean] gomb

A [clean] gomb megnyomásával felhívjuk a szervizprogramok választékát. A kívánt programot a „Szervizprogramok” fejezetben leírtak szerint hajtsa végre.

[my☞] gomb

A [my☞] gomb megnyomásával felhívjuk a „személyre szabott italkészítés” választékát. A kávéitalokhoz egyéni beállításokat lehet tárolni és lehívni (lásd a „Személyre szabott italok” fejezetet).

[☞] gomb

A [☞] gomb megnyomásával egy ital kiválasztása után abból két csésze készül egyszerre (lásd a „Két csésze egyszerre” fejezetet).

 [menu], [clean], [my☞] vagy [☞] újbóli megnyomásával ismét elhagyjuk az adott menüt.

[start/stop] gomb

A [start/stop] megnyomásával elindítjuk az italkészítést, vagy elindítunk egy szervizprogramot. Ha az italkészítés közben újra megnyomjuk a [start/stop] gombot, idő előtt leáll a készítés.

Forgatóválasztó

A forgatóválasztó forgatásával navigálunk a kijelzőn vagy paramétereket módosítunk.

Kijelző (érintőkijelző)

A kijelzőn információk jelennek meg vagy az érintőkijelző megérintésével beállításokat lehet végezni (lásd a „Kijelző” fejezetet).

Üzembe helyezés

Általános tudnivalók

Csak tiszta, **hideg**, szénasavmentes vizet és kizárólag **pörkölt** babkávét töltsön a megfelelő tartályokba. Ne használjon cukormázzal bevont, karamellizált vagy egyéb cukortartalmú adalékkal kezelt szemes kávé, mert eltömíti a forrázóegységet.

 A készüléket a mellékelt szerelési útmutatónak megfelelően szabályszerűen be kell építeni és csatlakoztatni kell, mielőtt be lehetne kapcsolni és használni lehetne.

A készülék üzembe helyezése

- Távolítsa el a védőfóliákat.

 **Fontos:** A készüléket csak fagymentes helyiségben használja. Ha a készüléket 0 °C alatti hőmérsékleten szállították vagy tárolták, legalább 3 órát várni kell, mielőtt a készüléket üzembe helyeznék.

- A készülék ajtaját a süllyesztett fogantyúnál fogva nyissa ki.
- Húzza ki a víztartályt, öblítse ki, és töltsse meg friss, hideg vízzel a „max” jelölésig.
- Helyezze be ismét ütközésig a víztartályt.
- Vegye ki a szemeskávétartályt, töltsse meg szemes kávéval, majd helyezze vissza.
- A hálózati kapcsolót állítsa [I] állásba, és csukja be a készülék ajtaját.

A készülék öblít és felfűt.

A kijelző bekapcsolódik.

Megjelenik: „Select language”.

 **Fontos:** A magyar nyelv nem szerepel a választható nyelvek között.

- A forgatóválasztó forgatásával válassza ki az „English” nyelvet, és a kijelzőn érintse meg a [Continue] pontot.
- Megjelenik: „Set water hardness”.

 A vízkeménység helyes beállítása azért fontos, hogy a készülék időben jelezhesse, mikor kell vízkömentesíteni. Az előre beállított vízkeménység a 4-es fokozat. Ha a házban van telepítve vízlágyító berendezés, szíveskedjék a vízkeménységet a 3-as fokozatra állítani. A vízkeménységet a helyi vízművektől lehet megérdeklődni.

- A vízkeménységet a mellékelt tesztsíkkal határozza meg. A tesztsíkot tartsa rövid ideig a vízbe, 1 perc elteltével olvassa le az eredményt.

Fokozat	Vízkeménységi fok	
	Német (°dH)	Francia (°fH)
1	1-7	1-13
2	8-14	14-25
3	15-21	26-38
4	22-30	39-54

- A forgatóválasztóval állítsa be a megállapított vízkeménységet.
- Érintse meg a [Continue] pontot.
Megjelenik: „Complete set-up?”
- Érintse meg az [Apply] pontot.

A készülék menti a beállításokat.

A készülék üzemkész, ha a kijelzőn italszimbólumok jelennek meg.

Minden italkészítésnél bekapcsolódik, majd néhány perc múlva kikapcsolódik a beépített ventilátor.

Az első használatkor, szervizprogram elvégzése után, illetve, ha a készüléket hosszabb ideig nem használta, az első italnak még nincs teljes aromája, és nem ajánlatos meginni.

Az automata kávéfőző üzembe helyezése után csak néhány csésze kávé elkészítését követően lesz a „crema” tartósan megfelelő vastagságú és szilárdságú.

A készülék kikapcsolása

- Nyomja meg az [on/off] gombot.
A készülék öblít, és átállítódik energiatakarékos üzemmódba.

Kivétel: Ha csak forró vizet használtak, a készülék anélkül kapcsolódik ki, hogy öblítene.

- A készülék teljes kikapcsolásához nyissa ki a készülék ajtaját, és a hálózati kapcsolót állítsa [O] állásba.



Fontos: Működés közben ne használja a hálózati kapcsolót. A készüléket csak akkor kapcsolja ki, ha az energiatakarékos üzemmódban van, hogy az automatikus öblítést végre tudja hajtani.

Az automata kávéfőző gyárilag programozott standard beállításai optimális működést biztosítanak. A készülék a kiválasztott idő után automatikusan energiatakarékos üzemmódba kapcsol, és öblít (az időtartam beállítható, lásd „Switch off after” a „Menü” fejezetben).

A készülék érzékelővel van felszerelve. Ha van tejtartály, akkor az energiatakarékos üzemmódba kapcsoláskor megjelenik a kijelzőn a megfelelő kijelzés. Ha a tartályban van tej, akkor a tartályt tegye hűtőszekrénybe.

Kijelző

Információk jelennek meg vagy az érintő-kijelző megérintésével beállításokat lehet végezni.

Kijelzés

A kijelzőn a választott italok, beállítások és beállítási lehetőségek, valamint az üzemmállappal kapcsolatos üzenetek jelennek meg.

Példák:

Italválasztás









Információk

Az információk gombnyomás után vagy rövid idő elteltével eltűnnek.

Water tank almost empty

Szöveg helyett megjelenik alul balra a kijelzőn egy kis szimbólum.

-  Majdnem üres a szemeskávétartály
-  Majdnem üres a víztartály
-  Ki kell cserélni a vízszűrőt
-  Tisztítóprogram szükséges
-  Vízkömentesítő program szükséges
-  A calc'nClean program szükséges

Felkérés tevékenységre

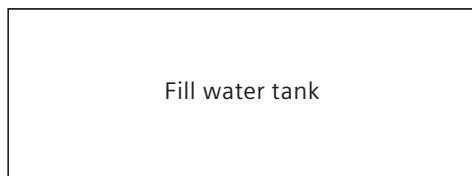

i Ha a szükséges tevékenységet elvégeztük, pl. megtöltöttük a víztartályt, a megfelelő üzenet és a szimbólum ismét eltűnik.

Kezelés

A kijelzőn a szövegek vagy szimbólumok megérintésével, kombinálva a forgatóválasztó forgatásával, navigálunk (példát lásd az „Italok személyre szabása” fejezetben). A kijelző megérintésekor akusztikus jelzés hangzik fel. A hangjelzés be- vagy kikapcsolható (lásd a „Menü – Key tones” fejezetet).

Italkészítés

Ez az automata kávéfőző szemes kávéból is, őrölt kávéból (nem azonnal oldódó, instant kávé) is főz kávé.

Ha szemes kávé használunk, az minden főzéshez frissen őröldik. Az optimális minőség érdekében a szemes kávé hűvös helyen, zárt csomagolásban tárolja.

i Fontos: Minden nap töltsön friss, hideg szénsavmentes vizet a víztartályba. Mindig legyen a készülék működéséhez elegendő víz a víztartályban.

i Tipp: A csészé(ke)t, különösen a kicsi, vastag falú presszókávés csészéket melegítse elő, például forró vízzel.

Bizonyos beállítások esetén a kávé két lépésben készül el (lásd az „aromaDouble Shot” és a „Két csésze egyszerre” fejezetet). Kérjük, várja meg a művelet teljes befejeződését.

Italválasztás

A forgatóválasztó forgatásával különböző italokat lehet kiválasztani.

A kiválasztott ital szimbóluma közepén jelenik meg. Az ital neve és az aktuális beállított értékek, pl. a kávéerősség és a kávé mennyiség, a felső sorban jelennek meg.



A következő italokat lehet választani:

- Ristretto
- Espresso
- Espresso Macchiato
- Coffee
- Cappuccino
- Latte Macchiato
- White coffee
- Milk froth
- Warm milk
- Hot water

A kiválasztott ital az előre beállított értékekkel közvetlenül elkészíthető, vagy pedig előzőleg hozzáigazítható az egyéni ízléshez.

Italok személyre szabása

Ha a kijelzőn megérintjük az [Adjust] pontot, italonként eltérő mezők jelennek meg a személyre szabáshoz. Annak a mezőnek sötétebb a háttere, amelyikben az értéket módosítani lehet.



Egy példa:

Egy csésze „Caffe Crema” számára az értékeket a következők szerint lehet megváltoztatni:

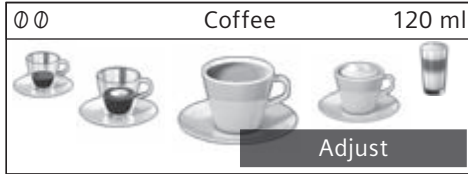

- A forgatóválasztóval válassza ki a „Coffee” lehetőséget.





- Érintse meg az [Adjust] pontot. Megjelennek az előre beállított értékeket tartalmazó mezők. Az aktív mező, pl. [☉], sötét háttérrel jelenik meg.

Coffee	
☉ ☉	 120 ml
 normal	Back

- A forgatóválasztóval állítsa be a kívánt kávéerősséget, pl. „☉☉☉☉” (erős).
- Megérintjük a [] mezőt.

Coffee	
☉ ☉☉☉☉	 120 ml
 normal	Back

- A forgatóválasztóval állítsa be a kívánt kávémenyiséget, pl. „160 ml”.
- Érintse meg a [] mezőt.

Coffee	
☉ ☉☉☉☉	 160 ml
 normal	Back

- A forgatóválasztóval állítsa be a kívánt hőmérsékletet, pl. „high”.

Coffee	
☉ ☉☉☉☉	 160 ml
 high	Back

- A beállítások mentése a [Back] megérintésével vagy az italkészítés elindításával történik.

i Az italfajtától függően eltérőek a beállítási lehetőségek. Kávéitalok esetében pl. a kávéerősséget, a hőmérsékletet és a kávémenyiséget lehet beállítani, tej esetében csak a töltési mennyiséget.

A következő beállítások lehetségesek:**Kávéerősség**



- ☉ Very mild
- ☉☉ Mild
- ☉☉☉ Regular
- ☉☉☉☉ Strong
- ☉☉☉☉☉ Very strong
- 2x☉ aromaDouble Shot strong
- 2x☉☉ aromaDouble Shot strong+
- 2x☉☉☉ aromaDouble Shot strong++

i **aromaDouble Shot**
Minél hosszabb ideig főzzük a kávé, annál több keserű anyag és nem kívánt aroma oldódik ki az italba. Ez kedvezőtlen ízhatással jár, és a kávé emésztését is nehezebbé teszi. A készülék ezért nagyon erős kávé készítéséhez speciális aromaDouble Shot funkcióval rendelkezik. A kívánt mennyiség felének elkészítése után a készülék újra őröl és forráz, így mindig csak az ízletes, jól emészthető aromák oldódnak ki.

i Ristretto, Espresso Macchiato és őrlött kávéval történő italkészítés esetén az aromaDouble Shot funkció nem áll rendelkezésre.

Italhőmérséklet

Értékek kávéitalok számára:

-  normal
-  high
-  very high

Értékek forró víz számára:

- 70°C White tea
- 80°C Green tea
- 90°C Black tea
- Max Fruit tea

Töltési mennyiség



A töltési mennyiség az italfajtától függően eltérő, a mennyiséget ml-es lépésekben lehet beállítani.





i A kiadott töltési mennyiség a tejminőségstől függően ingadozhat. Ha kb. 30 másodpercen belül semmilyen műveletet nem végzünk a készüléken, akkor a készülék automatikusan kilép a beállítási módból. A beállítások automatikusan mentésre kerülnek.

Italkészítés szemes kávéból

A készüléknek üzemkészennek kell lennie.

- Állítson egy csészét az italkifolyó alá.
- A forgatóválasztóval válassza ki a „Ristretto”, „Espresso” vagy „Coffee” lehetőséget.

A kijelzőn megjelenik a kiválasztott ital, valamint a kávéerősség és a kávé mennyiség előre beállított értékei ehhez az italhoz.

0000	Coffee	160 ml
		
		
Adjust		

i A beállításokat az „Italok személyre szabása” fejezetben leírtak szerint lehet megváltoztatni.

- A [start/stop] gomb megnyomásával indítsa el az italkészítést. A készülék elkészíti a kávé, amely ezután a csészébe folyik.
- A [start/stop] gomb újbóli megnyomásával idő előtt leállítható az italkészítés.

Italkészítés tejjel

Ez az automata kávéfőző integrált italkifolyóval rendelkezik. Ezzel tejjel, illetve tejjel és meleg tejjel is lehet kávéitalokat készíteni.



Égési sérülés veszélye!

Az italkifolyó nagyon felforrósodik. Használat után hagyja kihűlni, csak utána fogja meg.

Tejtartály

A tejtartályt speciálisan ezzel az automata kávéfőzővel való használatra fejlesztették ki. Kizárólag a háztartásban való használatra és tej hűtőszekrényben való tárolására szánták. A szigetelő tartály a hideg tejet néhány órán át hidegen tartja.



Fontos: A csészéket, poharakat az ajtó nyitása előtt vegyük el, különben leeshetnek.

A tejtartály vagy tejesdoboz csatlakoztatása:

- Nyissa ki a készülék ajtaját.
- Előrefelé vegye le az italkifolyó borítását.
- A tejtömlőket és az összekötő elemet az ábra szerint csatlakoztassa és rögzítse.

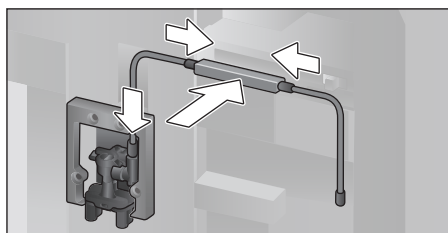

- A borítást előlről szorosan helyezze fel az italkifolyóra.

- Helyezze fel a szívócsövet, és vezesse be a tejtartályba vagy tejesdobozba.

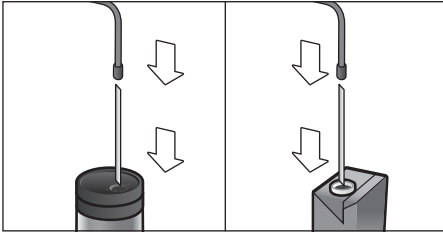

- Csukja be a készülék ajtaját.

i A rászáradt tejmaradványokat nehéz eltávolítani, ezért **feltétlenül** le kell tisztítani (lásd „A tejszisztergáló tisztítása” fejezetet).

Tejfelkészítő kávéitalok

- Állítson egy csészét vagy poharat az italkifolyó alá.
- A forgatóválasztóval válassza ki az „Espresso Macchiato”, „Cappuccino”, „Latte Macchiato” vagy „White coffee” kávéfajtát.

A kijelzőn megjelenik a kiválasztott ital, valamint a kávéerősség és a kávémenyiség előre beállított értékei ehhez az italhoz.

i A beállításokat az „Italok személyre szabása” fejezetben leírtak szerint lehet megváltoztatni.

- A [start/stop] megnyomásával indítsa el az italkészítést.

Először tej kerül a csészébe, ill. pohárba. Utána a készülék elkészíti a kávé, amely a csészébe, ill. a pohárba folyik.

A [start/stop] gomb újbóli megnyomásával idő előtt leállítható a folyamat aktuális lépése.

Tejhab vagy meleg tej

- Állítson egy csészét vagy poharat az italkifolyó alá.
- A forgatóválasztóval válassza ki a „Milk froth” vagy „Warm milk” lehetőséget.

i A beállításokat az „Italok személyre szabása” fejezetben leírtak szerint lehet megváltoztatni.

- A [start/stop] gomb megnyomásával indítsa el az italkészítést.

Tejhab vagy meleg tej folyik az italkifolyóból. A [start/stop] gomb újbóli megnyomásával idő előtt leállítható a folyamat aktuális lépése.

Italkészítés őrölt kávéból

i Ha az italt őrölt kávéból készítjük, nem használható egyszerre a kávéerősség beállítása és a két csésze kávé készítése lehetőség.

Fontos: A csészéket, poharakat az ajtó nyitása előtt vegyük el, különben leeshetnek.

A készüléknek üzemkésznek kell lennie.

- Nyissa ki a készülék ajtaját.
- Vegye ki az őrleményfiókot. Az őrleményfióknak száraznak kell lennie.
- Tegyen be kávéőrleményt (legfeljebb 2 csapott mérőkanálnyit); ne nyomkodja le erősen.

i **Figyelem!**

Ne tegyen be kávészemeket vagy instant kávéport.

- Helyezze be az őrleményfiókot.
- Csukja be a készülék ajtaját, a kijelzőn megjelenik: ☞.

i Ha 90 másodpercen belül nem készít újabb kávé, akkor a forrázókamra automatikusan kiürül, hogy elkerülje a túltelítődést. A készülék öblít.

- Állítson egy csészét az italkifolyó alá.
- A forgatóválasztóval válasszon ki egy kávéitalt vagy tejjel készülő kávéitalt.

A kijelzőn megjelenik a kiválasztott ital, valamint az előre beállított értékek ehhez az italhoz.

i A beállításokat az „Italok személyre szabása” fejezetben leírtak szerint lehet megváltoztatni.

Tejfelkészítő kávéitalok készítéséhez vegye figyelembe az „Italkészítés tejjel” fejezetben közölteket.

- A [start/stop] gomb megnyomásával indítsa el az italkészítést.
- A készülék elkészíti a kávé, amely ezután a csészébe folyik. Tejjel készülő kávéitalok kiválasztása esetén először a tej folyik ki, majd azután készül a kávé.

i Kávéeörleményből készülő további italhoz ismételje meg a műveletet.

Forró víz készítése



Égési sérülés veszélye!

Az italkifolyó nagyon felforrósodik. Használat után hagyja kihűlni, csak utána fogja meg.

A készüléknek üzemkésznek kell lennie.

- Húzza le a tejtömlőt a tejtartályról.
- Távolítsa el a kifolyóból a tej- vagy kávémaradványokat.
- Állítson egy csészét vagy poharat az italkifolyó alá.
- A forgatóválasztóval válassza ki a „Hot water” lehetőséget.

i A beállításokat az „Italok személyre szabása” fejezetben leírtak szerint lehet megváltoztatni.

- A [start/stop] gomb megnyomásával indítsa el az italkészítést.
- Ez az üzenet jelenik meg: „Milk tube removed from milk container?”.
- Ha még csatlakoztatva van, húzza le a tejtömlőt, és a kijelzőn érintse meg a [Yes] ikont.

Forró víz folyik az italkifolyóból.

A [start/stop] gomb újbóli megnyomásával idő előtt leállítható a folyamat.

Személyre szabott italok

A [my☞] gomb megnyomásával kinyílik a személyre szabott italok választéka. Legfeljebb 8 tárolóhely használható. A gyakran készített kedvenc italokat itt minden beállításukkal együtt lehet tárolni.



A [my☞] megnyomásával a menüt bármikor mentés nélkül el lehet hagyni.

Ital létrehozása vagy módosítása

- Nyomja meg a [my☞] gombot. Megjelenik a tárolóhelyek választéka.

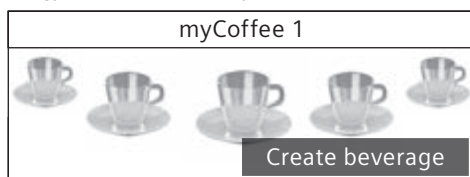

- A forgatóválasztóval válasszon ki egy üres tárolóhelyet (üres csésze) létrehozáshoz vagy egy foglalt tárolóhelyet a kedvenc ital módosításához vagy törléséhez.
- Üres tárolóhely esetében a [Create beverage] pontot, foglalt tárolóhely esetében a [Change beverage] pontot válassza ki.



A [Delete beverage] kiválasztása esetén a tárolóhely beállításai törlődnek, a tárolóhely ismét üres.

Megjelenik az italok személyre szabására szolgáló menü. Az utoljára készített ital látható az utoljára kiválasztott beállításokkal.

- Amennyiben nem az utoljára készített italt kívánja tárolni, a forgatóválasztóval válasszon ki egy másik italt.
- Érintse meg az éppen módosítani kívánt beállítást, és a forgatóválasztóval az értékeket saját kívánságai szerint szabja személyre.

A kiválasztástól függően további beállítási lehetőségek jelennek meg.

- További beállítások elvégzéséhez a [Continue] pontot érintse meg.

i Tejjel készülő italoknál beállítható a kávé és a tej keverési aránya.

- A beállításokat egyéni név alatt lehet elmenteni. Érintse meg a [Save name] pontot. Megjelenik a név beírására szolgáló maszk.

3	4	5	6	7	8	9	'	_	<	A	B	C	D	E	F	G	H	I	J	K
<	A _ _ _ _ _																			✓
Cancel											Save									

- A forgatóválasztóval a felső sorban válaszson ki egy betűt vagy egy szimbólumot.
- A kiválasztott betű megerősítéséhez a [✓], törléséhez a [<] szimbólumot érintse meg.
- Válassza ki és erősítse meg a további betűket vagy szimbólumokat.
- A [Cancel] ponttal a beírtakat változtatás nélkül elvetjük, megjelenik az italmenü.
- A [Save] ponttal megtörténik a beírtak átvétele. Megjelenik a kiválasztási menü.
- A menü elhagyásához nyomja meg a [my☞] gombot.

Személyre szabott ital kiválasztása és készítése

- Nyomja meg a [my☞] gombot. Megjelenik a tárolóhelyek választéka.
- A forgatóválasztóval válassza ki a kívánt tárolóhelyet.
- Állítson egy csészét vagy poharat az italkifolyó alá.
- A [start/stop] gomb megnyomásával indítsa el az italkészítést.

Két csésze egyszerre

A [☞] gomb megnyomásával a kiválasztott italból két csésze készül egyszerre. A beállítás második csészeszimbólummal és szöveggént, pl. „2x Espresso” jelenik meg.

- A forgatóválasztóval válassza ki a kívánt italt.
- Nyomja meg a [☞] gombot.
- Két csészét állítson balra és jobbra az italkifolyó alá.
- A [start/stop] gomb megnyomásával indítsa el az italkészítést.

A készülék elkészíti a kiválasztott italt, amely ezután a két csészébe folyik.

i Az ital elkészítése két lépésben (két örléssel) történik. Kérjük, várja meg a művelet teljes befejeződését.

Az „aromaDouble Shot” és a „Ground coffee” beállítás esetében nem lehet egyszerre két csésze italt készíteni.

Az örlési fokozat beállítása

Ez az automata kávéfőző beállítható darálással rendelkezik. Ezzel egyénileg megváltoztatható a kávénál az örlési fokozat.

- Nyissa ki a készülék ajtaját.
- A tolokával állítsa be az örlési fokozatot a ☼ finomra őrlött kávé és a ☼ durvára őrlött kávé között.

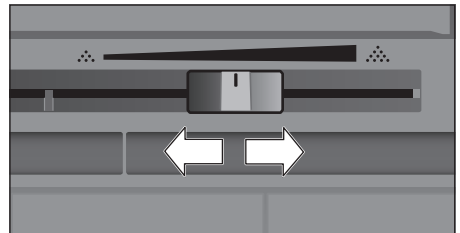

- Csukja be ismét a készülék ajtaját.

i Sötétre pörkölt kávészemekhez finomabb, világosabbra pörkölt kávészemekhez durvább örlési fokozatot állítson be.

Tipp: Az örlési fokozatot csak kevés-sel változtassa meg.

i Az új beállítás csak a második csésze kávétól kezdve érzékelhető. Ha a kijelzőn megjelenik a „Select a coarser degree of grinding” üzenet, akkor a szemes kávé túl finomra őrlődik. Állítsa durvábbra az őrlési fokozatot.

Gyerekzár

Hogy a gyerekek ne égessék meg és ne forrázzák le magukat, a készüléket le lehet zárn.

- A [menu] gombot tartsa legalább 4 másodpercig lenyomva.

A kijelzőn rövid ideig megjelenik: „Child-proof lock activated”.

Ekkor nem lehetséges tovább a kezelés, csak az [on/off] működtethető.

- A gyerekzár kikapcsolásához tartsa nyomva legalább 4 másodpercen keresztül a [menu] gombot.

A kijelzőn rövid ideig megjelenik: „Child-proof lock deactivated”.

Menü

A menü a beállítások egyéni módosítására, információk lehívására és műveletek elindítására szolgál.

- A [menu] gomb megnyomásával megnyitjuk a menüt.

A kijelzőn megjelennek a különböző beállítási lehetőségek.

Navigálás a menüben:

A [<] és [>] megérintésével a különböző beállítási lehetőségek, pl. „Language”, választhatók ki.

A forgatóválasztóval a beállításokat, pl. „English”, végezheti el.

Settings		1/12
<	Language	>
English		

Például:

A készülék automatikus kikapcsolásának beállítása 15 percre:

- Nyomja meg a [menu] gombot. A menü megnyílik.
- A [>] ikont addig érintse meg, ameddig a kijelzőn meg nem jelenik: „Switch off after”.
- A forgatóválasztót forgatva válassza ki: „0h 15min”.
- Nyomja meg a [menu] gombot. Megjelenik: „Save changes?”.
- Érintse meg a [Save] pontot. A beállítás mentése megtörtént.

A kijelzőn megjelenik az itálválaszték.

i A [menu] gomb megnyomásával a menüt bármikor el lehet hagyni. Ha kb. 30 másodpercig nem történik beírás, a menü automatikusan bezáródik, a beállítások nincsenek mentve.

A következő beállítások végezhetőek el:

Language

Annak a nyelvnek a beállítása, amely nyelven a kijelzőn a szöveg megjelenik.

Water hardness

Beállítás a helyi vízkeménységre.

Az „1 (soft)” fokozattól a „4 (very hard)” fokozatig lehet választani. Az előre beállított vízkeménységi fok „4 (very hard)”.

i A vízkeménység helyes beállítása azért fontos, hogy a készülék időben jelezhesse, mikor kell vízkőmentesíteni.

A felhasznált víz vízkeménységét a mellékelt próbacsíkkal lehet megállapítani, vagy meg lehet érdeklődni a helyi vízműveknél. Ha a házban van telepítve vízlágyító berendezés, szíveskedjék a „Softening device” pontot beállítani.

Water filter

Ha vízszűrőt behelyez, kicserél, ill. kivesz, a menüben megfelelően el kell végezni az „Insert”, „Replace” vagy „Remove” beállítást.

- i** A vízsűrő mérsékli a vízkőlerakódást, csökkenti a vízben a szennyeződések és javítja a kávé ízét. Vízsűrők beszerezhetők a szaküzletekben vagy a vevőszolgálatnál (lásd a „Tartozékok” fejezetet).

Vízsűrő behelyezése vagy cseréje:
Mielőtt az új vízsűrőt használhatná, át kell öblíteni.

- A forgatóválasztóval válassza ki az „Insert” vagy a „Replace” pontot.
- A vízsűrőt szorosan nyomja be a víztartály kihagyásába.

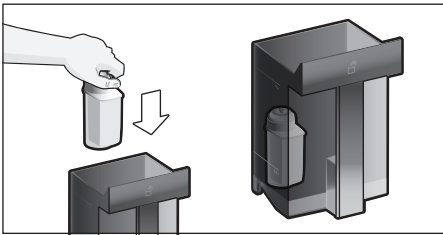

- Töltse meg a víztartályt a „max” jelölésig vízzel.
- Húzza le a tejtömlőt a tejtartályról, és zárja be az ajtót.

i **Figyelem:** Az ajtó bezárása közben ne csíptesse be a tömlőt.

- Egy 0,5 l ürtartalmú edényt helyezzen a kifolyó alá.
- Nyomja meg a [start/stop] gombot. Ekkor a víz átfolyik a szűrőn, hogy átöblítse.
- Ezután ürítse ki az edényt. A készülék ezek után ismét üzemkészs.

i A szűrő öblítése egyidejűleg a szűrő-csere-kijelzés beállítását is aktiválta.

A „Replace water filter” kijelzés megjelenése után, de legkésőbb 2 hónap után a szűrő hatástalanná válik. Higiéniai okokból és a vízkőképződés elkerülése érdekében (a készülék károsodhat) ki kell cserélni.

- Ha nem helyez be új szűrőt, válassza ki a „Remove” beállítást, és nyomja meg a [start/stop] gombot.

Megjelenik: „Remove filter, reinsert water tank, close door”.

- i** Ha a készüléket hosszabb ideig nem használta (pl. nyaralt), akkor a behelyezett szűrőt a készülék első használata előtt célszerű átöblíteni. Ehhez egyszerűen vételezzon egy csésze forró vizet.

A vízsűrővel kapcsolatban a mellékelt szűrőútmutató tartalmaz további tudnivalókat.

Switch off after

Annak az időszaknak a beállítása, amely után a készülék az utolsó italkészítés után automatikusan öblít és kikapcsol. 15 perc és 8 óra közötti értékek választhatók ki. Az előre beállított idő 30 perc.

Illumination

Az italkifolyó világításának a beállítása. Választható az „On”, „When in use” vagy „Off” mód.

Brightness illumination

Az italkifolyó-világítás fényerejének a beállítása. A „Level 1” fokozattól a „Level 10” fokozatig lehet választani.

Brightness display

A kijelző fényerejének a beállítása.

Key tones

A hangjelzések be- vagy kikapcsolása.

Clock display

A pontos idő és a dátum kijelzési lehetősége: „Off” vagy „Digital” (be). Ehhez a beállításokat a további menüpontokban lehet elvégezni.

- i** Ha a készüléket a hálózati kapcsolóval kikapcsolja és áramszünet esetén a beállított pontos idő és dátum elvész.

Clock

Az aktuális pontos idő beállítása.

Date-day

Az aktuális nap beállítása.

Date-month

Az aktuális hónap beállítása.

Date-year

Az aktuális év beállítása.

Frost protection

Szervizprogram annak érdekében, hogy szállítás és tárolás közben elkerüljük a fagy által okozott károkat. Ekkor a készülék teljes kiürítése történik.

- A program elindításához érintse meg a [Start] ikont.
- Ürítse ki a víztartályt, majd helyezze be ismét.
- Ha van, vegye ki a tejtömlőt, és zárja be az ajtót.

A készülék automatikusan kiüríti a vezetékrendszert.

- Ürítse ki a cseppfogó tálát, majd helyezze vissza.

Beverage info

A kijelzés azt mutatja, hány ital készült az üzembe helyezés óta.

- Az információk megjelenítéséhez érintse meg a [Display] pontot.

Factory settings

Minden saját beállítás visszaállítása a kiszállítási állapotra.

- A forgatóválasztóval válassza ki a „Reset” lehetőséget. Megjelenik: „Are you sure?”.
- Vagy erősítse meg a [Reset] megérintésével, vagy a [Cancel] ponttal szakítsa meg.

Ápolás és napi tisztítás



Aramütés veszélye!

A készüléket soha ne tegye vízbe. Gőztisztító készüléket ne használjon.

- Puha, nedves ruhával törölje le a készülék házát.
- A kijelzőt mikroszálas törlőkendővel tisztítsa.
- Ne használjon alkoholt vagy denaturált szeszt tartalmazó tisztítószert.

- Ne használjon dörzsölő kendőt vagy súrolószert.

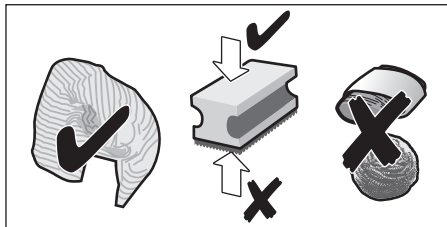

- Mindig azonnal távolítsa el a vízkő-, kávé- és tejmaradványokat, valamint a tisztító és a vízkömentesítő oldat maradványait. Az ilyen maradványok alatt korrózió alakulhat ki.

i Új szivacsos tisztítókendők sokat tartalmazhatnak. A sók a nemesacélon felületi rozsdát (szállírozsdát) okozhatnak, ezért a kendőket használat előtt feltétlenül alaposan mossa ki.

- Nyissa ki az ajtót, és a cseppfogó tálát előrefelé húzza ki.
- Vegye ki a cseppfogó tál borítását és a kávézacctartót.
- Az egyes darabokat ürítse ki, tisztítsa meg és szárítsa meg.

i **Fontos:** A cseppfogó tálát és a kávézacctartót ajánlatos naponta üríteni és tisztítani, hogy ne keletkezzen lerakódás.

- Vegye ki az őrlményfiókot, folyó víz alatt tisztítsa ki, és jól szárítsa meg.

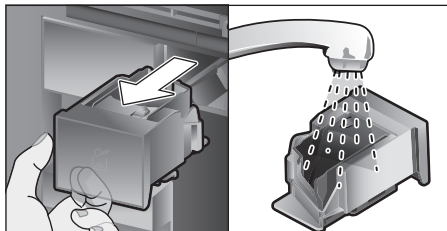

- A készülék belsejét (a cseppfogó tál és az őrlményfiók helyét) és a felfogó tálát törölje ki, és szárítsa meg.
- A száraz darabokat, mint pl. az őrlményfiókot helyezze be.

 **A következő alkatrészeket ne tegye mosogatógépbbe:**

Tartozékfiók, víztartály, a víztartály fedele, az italkifolyó borítása, szemeskávétartály, a szemeskávétartály fedele, fém összekötő elem, őrléményfiók, a szivócsőegység védőfedele, forrázóegység és tejtartály.

 **A következő alkatrészek tisztíthatók mosogatógépben:**

Cseppfogó lemez, felfogó tálca, cseppfogó tál, cseppfogó tál borítása, kávézacctartó, tejtömlők, szivócsövek, az italkifolyó alkatrészei, mérőkanál és a tejtartály fedelének alkatrészei.

 Ha a készüléket hideg állapotban bekapcsolják, vagy kávékészítés után kikapcsolják, akkor a készülék automatikusan öblít. A rendszer így kitisztítja magát.

 **Fontos:** Ha a készüléket hosszabb ideig nem használja (pl. nyaral), előtte alaposan tisztítsa meg a teljes készüléket, beleértve a tejrendszert, az őrléményfiókot és a forrázóegységet is.

A tejrendszer tisztítása

A tejrendszert közvetlenül a tejjel készült ital készítése után automatikusan tisztítja egy gőzlöket.

 **Tipp:** A különösen alapos tisztítás érdekében a tejrendszert kiegészítéssel vízzel is át lehet öblíteni (lásd „A tejrendszer öblítése” fejezetet).

Fontos: A tejrendszert hetente kézzel tisztítani kell, ha szükséges, gyakrabban is (lásd „A tejrendszer kézzel való tisztítása” fejezetet).

 **Égési sérülés veszélye!** Az italkifolyó nagyon felforrósodik. Használat után hagyja kihűlni, csak utána fogja meg.

A tejrendszer öblítése

- Nyomja meg a [clean] gombot, és a forgatóválasztóval válassza ki a „Rinse milk system” pontot.
- Nyomja meg a [start/stop] gombot, a program elindul.
- Nyissa ki az ajtót, és vegye ki a szivócsövet a tejtartályból.
- A szivócsövet törölje le, és a szivócső végét dugja be a kávézacctartón lévő lyukba.

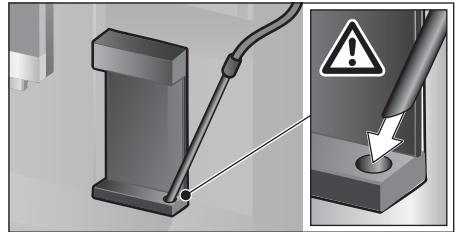

- Csukja be az ajtót. Eközben ne csíptesse be a tejtömlőt.
- Állítson egy üres poharat az italkifolyó alá.
- Nyomja meg a [start/stop] gombot. Megtörténik a tejrendszer vízzel való öblítése.
- Ezután ürítse ki a poharat.
- A program elhagyásához nyomja meg a [clean] gombot.

A tejrendszer kézzel való tisztítása

A tejrendszer szétszedése a tisztításhoz:

- Az italkifolyót tolja egészen le, és a borítást előrefelé vegye le.
- Az italkifolyótól balra lévő bepattanó kart nyomja le, és az italkifolyót egyenesen előrefelé húzza ki.

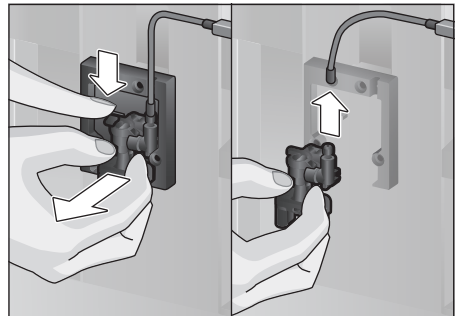

- Húzza le a tejtömlőt. Szedje szét az italkifolyó felső részét és alsó részét.

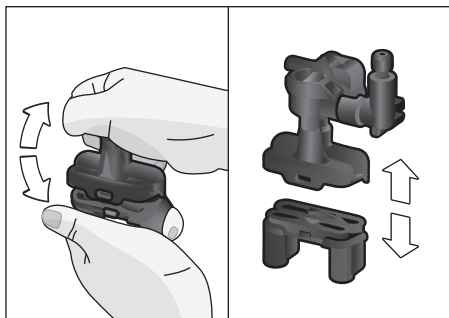

- Válassza szét a tejtömlőket, az összekötő elemet és a szívócsövet.

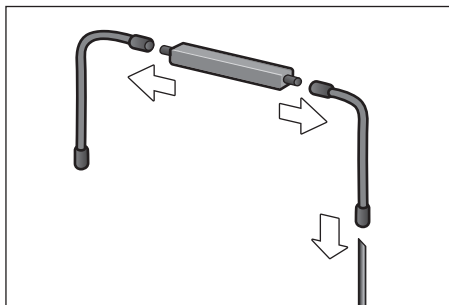

- Az alkatrészeket mosogatószeres vízrel és puha ruhával tisztítsa meg.
- Az összes darabot mosogassa el tiszta vízben, és törölgesse el.



A tejrendszer minden alkatrésze mosogatógépben is tisztítható.

- Rakja össze újra az egyes alkatrészeket (lásd a rövid útmutatót is):

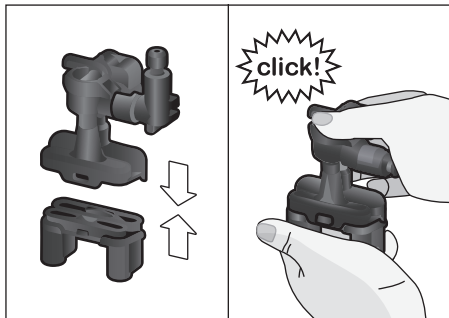

- Az italkifolyót egyenesen előlről szorosan helyezze fel a három csatlakozóra.
- Helyezze fel a borítást.

A tejtartály tisztítása

Higiéniai okokból a tejtartályt rendszeresen meg kell tisztítani. Csak a fedél alkatrészei tisztíthatók mosogatógépben. A nemesacél tejtartályt enyhe tisztítószerrel kézzel tisztítsa meg.

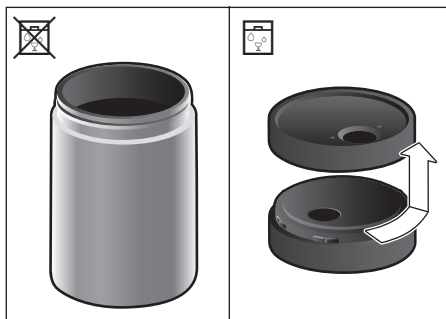

A forrázóegység tisztítása

(lásd a rövid útmutatót is)

Az automatikus tisztítóprogram mellett a forrázóegységet is rendszeresen ki kell venni tisztítás céljából.

- Nyissa ki a készülék ajtaját.
- A készüléket teljesen kapcsolja ki az [O/I] hálózati kapcsolóval.
- Vegye le a forrázóegység védőfedelét.
- Vegye ki a kávézacctartót.
- A forrázóegységen lévő piros zárat tolja egészen balra, a  ikonra.
- A kidobókart nyomja egészen le. Kioldódik a forrázóegység.
- A forrázóegységet fogja meg a süllyesztett fogantyúknál, és óvatosan vegye ki.

- Vegye le a forrázóegység borítását, és folyó víz alatt gondosan tisztítsa meg a forrázóegységet.

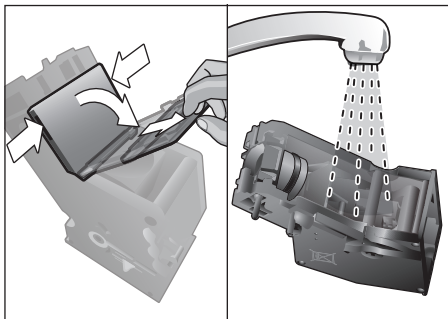

- A forrázóegység szűrőjét vízsugár alatt gondosan tisztítsa meg.

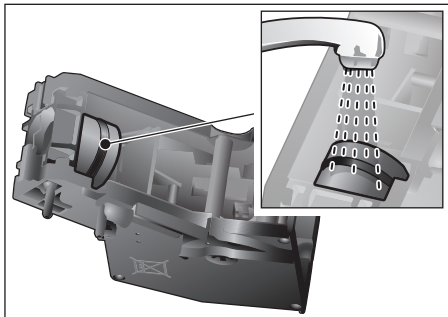

- A forrázóegység csatlakozócsapját gondosan tisztítsa meg.

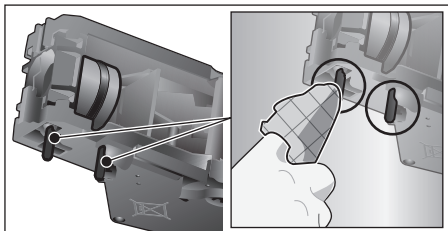

- **Fontos:** Ne használjon mosogatószerket, és ne tegye mosogatógépbe.

- A készülék belsejét nedves ruhával gondosan tisztítsa meg, távolítsa el az esetleges kávémaradványokat.
- A forrázóegységet és a készülék belsejét hagyja megszáradni.
- Helyezze fel a borítást a forrázóegységre.

- A forrázóegységet ütközésig tolja a készülékbe és nyomja meg a közepét, amíg hallhatóan be nem kattán.

i Fontos: A piros zárnak a behelyezés előtt egészen balra, a  ikonon kell állnia (lásd az **E** ábrát).

- A kidobókart nyomja egészen fel, a piros zárat pedig tolja egészen jobbra, a  ikonra.
- Helyezze be a kávézacstartót.
- Helyezze vissza a védőfedele.
- Cskujja be a készülék ajtaját.

Szervizprogramok

(lásd a rövid útmutatót is)

Bizonyos időközönként megjelenik a kijelzőn vagy

„Cleaning programme urgently required!” vagy

„Descaling programme urgently required!” vagy

„calc'nClean programme urgently required!”.

A készüléket a megfelelő programmal haladéktalanul tisztítani vagy vízkőmentesíteni kell. A vízkőmentesítés és a tisztítás műveletek tetszés szerint a calc'nClean funkcióval egyesíthetők (lásd a „calc'nClean” fejezetet). Ha a szervizprogramot nem az utasítás szerint hajtja végre, a készülék megrongálódhat.

i Fontos: Ha a készüléket nem vízkőmentesíti időben, megjelenik: „Descaling programme is overdue. Device will shortly be locked.”. A vízkőmentesítés műveletét az utasítás szerint azonnal végezze el. Ha a készülék le van tiltva, akkor csak a vízkőmentesítés műveletének elvégzése után használható újra.

Annak a kijelzéséhez, mennyi italt lehet még készíteni, mielőtt szervizprogramot kellene futtatni, a következők szerint járjon el:

- Nyomja meg a [clean] gombot.
- A forgatóválasztó forgatásával válassza ki a „Service info” pontot.

- Az információk lehívásához érintse meg a [Display] pontot.



Figyelem!

Minden szervizprogramnál használjon vízkömentesítő és tisztítószert az útmutató szerint, továbbá tartsa be a (mindenkori) biztonsági előírásokat. A szervizprogramot semmi esetre se szakítsa meg! A folyadékokat ne igya meg! Soha ne használjon ecetet vagy ecetalapú szereket, citromsavat vagy citromsavalapú szereket!

Az örleményfiókba semmiképp se tegyen vízkőoldó tablettát vagy más vízkömentesítő szert!



Fontos:

A mindenkori szervizprogram (Vízkömentesítés, Tisztítás vagy calc'nClean) indítása előtt vegye ki a forrázóegységet, az utasítás szerint tisztítsa meg, majd ismét helyezze be. Az ajtó bezárása közben ne csip-tesse be a tömlőt.

Az adott szervizprogram befejeződése után a készüléket puha, nedves ruhával törölje le, hogy azonnal eltávolítsa a vízkömentesítő és tisztítóoldat maradványait. Az ilyen maradványok alatt korrózió alakulhat ki.



Új szivacsos tisztítókendők sokat tartalmazhatnak. A sók a nemesacélon felületi rozsdát (szállórozsdát) okozhatnak, ezért a kendőket használat előtt feltétlenül alaposan mossa ki. Az italkifolyót, a tejtömlőket és az összekötő elemet alaposan tisztítsa meg.

Kifejezetten erre a célra kifejlesztett és megfelelő vízkőoldó és tisztítótabletták beszerezhetők a szaküzletekben, valamint a vevőszolgálatnál (lásd a „Tartozékok” fejezetet).

Vízkömentesítés

Időtartam: kb. 21 perc.

- Nyomja meg a [clean] gombot.
- A forgatóválasztó forgatásával válassza ki a „Descalé” pontot.
- Nyomja meg a [start/stop] gombot. A kijelző kalauzol a programban.
- Ürítse ki a cseppfogó tálakat, és helyezze vissza.
- Távolítsa el a vízsűrőt (ha van), és nyomja meg a [start/stop] gombot.
- Töltsön langyos vizet az üres víztartályba a „0,5 l” jelölésig, és oldjon fel benne 1 darab Siemens TZ80002 vízkőoldó tablettát.



Ha túl kevés vízkömentesítő oldat van a víztartályban, akkor megjelenik a megfelelő kérés. Töltsön be szén-savmentes vizet, és nyomja meg újra a [start/stop] gombot.

- A szívócsövet vegye ki a tejtartályból, törölje le, és a szívócső végét dugja be a kávézacctartón lévő lyukba.
- Cskújja be a készülék ajtaját.
- Egy 0,5 l ürtartalmú edényt helyezzen az italkifolyó alá.
- Nyomja meg a [start/stop] gombot. A vízkömentesítő program erre kb. 19 percig fut.
- Vegye ki a tartályt, és nyomja meg a [start/stop] gombot.
- Öblítse ki a víztartályt, és (ha kivette) helyezze be ismét a vízsűrőt.
- Töltsön be friss vizet a „max” jelölésig.
- Helyezze vissza a víztartályt, és csukja be az ajtót.
- Az edényt helyezze ismét az italkifolyó alá.
- Nyomja meg a [start/stop] gombot. A vízkömentesítő program erre kb. 2 percig fut, és öblíti a készüléket.
- Vegye ki a tartályt, ürítse ki a cseppfogó tálakat, és helyezze vissza, majd csukja be a készülék ajtaját.
- Nyomja meg a [start/stop] gombot. A készülék vízkömentesítése befejeződött, ezek után ismét üzembész.
- A program elhagyásához nyomja meg a [clean] gombot.

Tisztítás

Időtartam: kb. 5 perc.

- Nyomja meg a [clean] gombot.
- A forgatóválasztó forgatásával válassza ki a „Clean” pontot.
- Nyomja meg a [start/stop] gombot. A kijelző kalauzol a programban.
- Tisztítsa meg, és helyezze vissza az italkifolyót, ürítse ki a cseppfogó tálakat, és helyezze vissza.
- Nyissa ki az örleményfiókot, dobjon be egy Bosch tisztítótáblát, és zárja be az örleményfiókot.
- Csukja be a készülék ajtaját.
- Egy 0,5 l űrtartalmú edényt helyezzen az italkifolyó alá.
- Nyomja meg a [start/stop] gombot. A tisztítóprogram erre kb. 5 percig fut.
- Vegye ki a tartályt, ürítse ki a cseppfogó tálakat, és helyezze vissza, majd csukja be a készülék ajtaját.
- Nyomja meg a [start/stop] gombot. A készülék tisztítása befejeződött, ezek után ismét üzemkész.
- A program elhagyásához nyomja meg a [clean] gombot.

calc'nClean

Időtartam: kb. 26 perc.

A calc'nClean a vízkömentesítés és a tisztítás két külön funkcióját egyesíti. Ha mindkét program egymáshoz közeli időpontban esedékes, akkor az automata kávéfőző automatikusan ezt a szervizprogramot javasolja.

- Nyomja meg a [clean] gombot.
- A forgatóválasztó forgatásával válassza ki a „calc'nClean” pontot.
- Nyomja meg a [start/stop] gombot. A kijelző kalauzol a programban.
- Tisztítsa meg, és helyezze vissza az italkifolyót, ürítse ki a cseppfogó tálakat, és helyezze vissza.
- Nyissa ki az örleményfiókot, dobjon be egy Bosch tisztítótáblát, és zárja be az örleményfiókot.
- Távolítsa el a vízsűrőt (ha van), és nyomja meg a [start/stop] gombot.

- Töltsön langyos vizet az üres víztartályba a „0,5 l” jelölésig, és oldjon fel benne 1 darab Siemens TZ80002 vízköoldó tablettát.



Ha túl kevés vízkömentesítő oldat van a víztartályban, akkor megjelenik a megfelelő kérdés. Töltsön be szén-savmentes vizet, és nyomja meg újra a [start/stop] gombot.

- A szívócsövet vegye ki a tejtartályból, törölje le, és a szívócső végét dugja be a kávézacstartón lévő lyukba.
- Csukja be a készülék ajtaját.
- Egy 0,5 l űrtartalmú edényt helyezzen az italkifolyó alá.
- Nyomja meg a [start/stop] gombot. A program erre kb. 19 percig fut.
- Vegye ki a tartályt, és nyomja meg a [start/stop] gombot.
- Öblítse ki a víztartályt, és (ha kivette) helyezze be ismét a vízsűrőt.
- Töltsön be friss vizet a „max” jelölésig.
- Helyezze vissza a víztartályt, és csukja be az ajtót.
- Az edényt helyezze ismét az italkifolyó alá.
- Nyomja meg a [start/stop] gombot. A program erre kb. 7 percig fut, és öblíti a készüléket.
- Vegye ki a tartályt, ürítse ki a cseppfogó tálakat, és helyezze vissza, majd csukja be a készülék ajtaját.
- Nyomja meg a [start/stop] gombot. A készülék vízkömentesítése és tisztítása befejeződött, ezek után ismét üzemkész.
- A program elhagyásához nyomja meg a [clean] gombot.

Külön öblítés



Fontos: Ha a szervizprogramok egyike félbeszakadt, például áramkimaradás miatt, a kijelzőn láthatóak szerint a következőképpen kell eljárni:

- Öblítse ki a víztartályt, és töltsön bele friss vizet a „max” jelölésig.

- Nyomja meg a [start/stop] gombot. A program erre kb. 2 percig fut, és öblíti a készüléket.
- Ürítse ki a cseppfogó tálakat, és helyezze vissza, majd csukja be a készülék ajtaját. A készülék ezek után ismét üzemkész.
- A program elhagyásához nyomja meg a [clean] gombot.

Energiatakarékossági ötletek

- Az [on/off] gomb megnyomásával a készüléket „energiatakarékos üzemmódba” állítjuk. Az „energiatakarékos üzemmódban” a készülék nagyon kevés áramot fogyaszt, de minden biztonsági funkciója működik a károsodás megelőzése érdekében.
- A menüben a „Switch off after” pont alatt állítsa be 15 percre az automatikus kikapcsolást.
- A menüben energiamegtakarítás céljából csökkentse a kijelző és a világítás fényerejét.
- A kávé- vagy tejhabkiadást csak indokolt esetben szakítsa meg. Az idő előtti megszakítás fokozott energiafogyasztással jár, és a cseppfogó tál is hamarabb megtelik.
- A készüléket rendszeresen mentesítse a vízkőtől, hogy elkerülje a vízkőlerakódást. A vízkőmaradványok nagyobb energiafogyasztást okoznak.

Fagyvédelem

Szállítás vagy tárolás előtt a fagy által okozott károk elkerülése érdekében a készüléket teljesen ki kell üríteni (lásd a „Menü – Frost protection” fejezetet).

Tartozékok tárolása

Az automata kávéfőzőnek van egy speciális tartozékfiókja, hogy a rövid útmutatót és tartozékokat a készülékben lehessen tárolni.

- A mérőkanalat és a vízszűrőt rakja a tartozékfiókba.
- A rövid útmutatót helyezze a tartozékfiókban elől lévő speciális vezetékbe.
- A hosszú szívócső az ajtó belső oldalán lévő tartóban tárolható.
- Az összekötő elemet az őrleményfiók feletti mágneses tartóra lehet erősíteni.

Tartozékok

Az alábbi tartozékok beszerezhetők a szakszettekben vagy a vevőszolgálatnál:

Tartozékok	Rendelési szám
	Szakszlet/ vevőszolgálat
Tisztítótabletták	TZ80001/00311807
Vízkezelő tabletták	TZ80002/00576693
Vízszűrő	TZ70003/00575491
Ápolási készlet	TZ80004/00576330
Tejartály „freshLock” fedéllel	TZ80009N/00576166
Nyitászög-határoló, 92°	00636455

Ártalmatlanítás



A csomagolást környezetbarát módon ártalmatlanítsa. Ez a készülék az elhasznált villamossági és elektronikai készülékekről szóló 2012/19/EU irányelvnek megfelelő jelölést kapott. Ez az irányelv a már nem használt készülékek visszavételének és hasznosításának EU-szerte érvényes kereteit határozza meg. A jelenleg használatos ártalmatlanítási módokról érdeklődjön a szakkereskedésben.

Garanciális feltételek

A garanciális feltételeket a 151/2003. (IX.22.) számú kormányrendelet szabályozza. 3 munkanapon belüli meghibásodás esetén a készüléket a kereskedő kicseréli. Ezután vevőszolgálatunk gondoskodik a lehető legrövidebb időn belüli javításról. A garanciális szolgáltatásokat a vásárlásnál kapott, szabályosan kitöltött garanciajeggyel lehet igénybevenni, amely minden egyéb garanciális feltételt is részletesen ismertet. Minőségtanúsítás: A 2/1984. (111.10) BkM-lpM számú rendelete alapján, mint forgalmazó tanúsítjuk, hogy a készülék a vásárlási tájékoztatóban közölt adatoknak megfelel.

A változtatások jogát fenntartjuk.

Műszaki adatok

Elektromos csatlakozás (feszültség – frekvencia)	220-240 V – 50/60 Hz
Melegítési teljesítmény	1600 W
Maximális szivattyúnyomás, statikus	19 bar
Víztartály maximális befogadóképessége (szűrő nélkül)	2,4 l
Szemeskávétartály maximális befogadóképessége	500 g
Vezeték hosszúsága	1,7 m
Méretetek (ma. x szé. x mé.)	455 x 594 x 375 mm
Tömeg, üresen	19-20 kg
Daráló típusa	kerámia

Egyszerű problémák önálló elhárítása

Probléma	Oka	Hibaelhárítás
A kávé vagy a tejhab minősége erősen ingadozik (pl. a mennyiség ingadozása vagy freccsenő tejhab).	A készülék vízköves.	A készüléket az útmutatás szerint mentesítse a vízkőtől, lásd a „Szervizprogramok” fejezetet.
	A szívócső eltömődött.	Tisztítsa ki a szívócsövet.
Nem lehet italt készíteni.	Az italkifolyó vagy a 3 csatlakozás egyike eltömődött.	Tisztítsa ki az italkifolyót és a csatlakozásokat.
Az ital készítés közben az egész kifolyóból folyik.	Hiányzik az italkifolyó alsó része.	Szerelje fel az alsó részt, lásd „A tejrendszer tisztítása” fejezetet.
Túl kevés a tejhab vagy nincs tejhab, vagy a tejrendszer nem szív fel tejet.	A készülék vízköves.	A készüléket az útmutatás szerint mentesítse a vízkőtől, lásd a „Szervizprogramok” fejezetet.
	Az italkifolyó vagy a 3 csatlakozás egyike eltömődött.	Tisztítsa ki az italkifolyót és a csatlakozásokat.
	Nem megfelelő a tej.	Ne használjon már felforralt tejet. Hideg, legalább 1,5%-os zsírtartalmú tejet használjon.
	Az italkifolyó vagy a tejtömlők nem jól vannak összerakva.	Nedvesítse be, és rakja össze újra az alkatrészeket.
	A szívócső eltömődött.	Tisztítsa ki a szívócsövet.
Nem jön ki az egyénileg beállított töltési mennyiség, a kávé csak csöpög, vagy egyáltalán nem folyik ki kávé.	Túl finom az őrlési fokozat. Túl finom a kávéőrlemény.	Állítsa durvábbra az őrlési fokozatot. Durvább kávéőrleményt használjon.
	A készülék nagyon vízköves.	A készüléket az útmutatás szerint mentesítse a vízkőtől, lásd a „Szervizprogramok” fejezetet.
	A forrázóegység elszennyeződött.	Tisztítsa meg a forrázóegységet, lásd „A forrázóegység tisztítása” fejezetet.
A forró víz tejes, ill. tejvagy kávéze van.	Nem húzta le a tejtömlőt.	Húzza le a tejtömlőt a tejtartályról.
	Az italkifolyón tej- vagy kávémaradványok vannak.	Tisztítsa ki az italkifolyót.
A kávéban nincs „crema”.	A kávéfajta nem megfelelő.	Olyan kávéfajta használjon, amely nagy arányban tartalmaz robusta kávészemeket.
	A szemes kávé nem frissen pörkölt.	Frissen pörkölt szemes kávé használjon.
	Az őrlési fokozat nincs a kávészemhez igazítva.	Állítsa finomabbra az őrlési fokozatot.

Probléma	Oka	Hibaelhárítás
A kávé túl „savanyú”.	Túl durva az őrlési fokozat. Túl durva a kávéőrlemény.	Állítsa finomabbra az őrlési fokozatot. Finomabb kávéőrleményt használjon.
	A kávéfajta nem megfelelő.	Használjon másfajta kávé.
A kávé túl „keserű”.	Túl finom az őrlési fokozat. Túl finom a kávéőrlemény.	Állítsa durvábbra az őrlési fokozatot. Durvább kávéőrleményt használjon.
	A kávéfajta nem megfelelő.	Használjon másfajta kávé.
A kávé „égett” ízű.	Túl magas a forrázás hőmérséklete.	Csökkentse a hőmérsékletet, lásd az „Italok személyre szabása” fejezetet.
	Túl finom az őrlési fokozat. Túl finom a kávéőrlemény.	Állítsa durvábbra az őrlési fokozatot. Durvább kávéőrleményt használjon.
	A kávéfajta nem megfelelő.	Használjon másfajta kávé.
A kávé túl híg.	Túl alacsony kávéerősséget választott ki.	Fokozza a kávéerősséget, lásd az „Italok személyre szabása” fejezetet.
	Az őrlemény feltorlódik az őrleményfiókban.	Vegye ki, tisztítsa meg és alaposan szárítsa meg az őrleményfiókat.
A kávéőrlemény benn marad az őrleményfiókban.	A kávéőrlemény összeragadt.	Az őrleményfiókban ne nyomja össze a kávéőrleményt.
	Az őrleményfiók nedves.	Vegye ki, tisztítsa meg és alaposan szárítsa meg az őrleményfiókat.
A vízszűrő nem marad a víztartályban.	Nincs jól rögzítve a vízszűrő.	Erősen nyomja a vízszűrőt egyenesen, a tartály csatlakozójába.
A szemeskávétartály behelyezéskor beszorul.	A házban kávészemek vannak.	Távolítsa el a kávészemeket.
A kávézacc nem tömör, és túlságosan nedves.	Az őrlési fokozat túl finomra vagy túl durvára van állítva, vagy túl kevés a kávéőrlemény.	Állítsa durvábbra vagy finomabbra az őrlési fokozatot, illetve 2 csapott mérőkanál kávéőrleményt használjon.
Az őrlési fokozat beállítója nehezen mozgatható.	Túl sok kávészem van a darálóban.	Készítsen szemes kávéból kávé. Az őrlési fokozatot ezután csak kisebb lépésekben változtassa meg.
Nem lehet behelyezni a forrázóegységet.	A forrázóegység rossz pozícióban van.	A forrázóegységet az útmutatás szerint helyezze be, lásd „A forrázóegység tisztítása” fejezetet.
	A forrázóegység reteszelve van.	Reteszelve ki a forrázóegységet, lásd „A forrázóegység tisztítása” fejezetet.
A forrázóegység fedelét nem lehet jól felhelyezni.	A forrázóegység nincs reteszelve.	Reteszelve a forrázóegységet, lásd „A forrázóegység tisztítása” fejezetet.
A cseppfogó tál alatt víz van.	Ez kondenzvíz.	A cseppfogó tálat he helyezze be borítás nélkül.

Probléma	Oka	Hibaelhárítás
A kijelzés „12:00”	Áramszünet vagy a készüléket a hálózati kapcsolóval kikapcsolta.	Adja be újra az értékeket, a készüléket ne kapcsolja ki a hálózati kapcsolóval vagy az Clock display menüben állítsa be az „Off” pontot.
A kijelzés „Milk container connected?” annak ellenére, hogy csatlakoztatva van a tejtartály.	A tartály az érzékelő hatótávolságán kívül van. Az anyagot, pl. tejesdobozt nem ismeri fel.	A tartályt a jobb szélre helyezze A kijelzőn a lekérdezést a „Yes” ponttal erősítse meg vagy használja a mellékelt tejtartályt.
A kijelzés „Overvoltage or undervoltage”	Túl magas vagy túl alacsony hálózati feszültség.	Forduljon az áramszolgáltatóhoz vagy a hálózat üzemeltetőjéhez. Szakemberrel ellenőriztesse a feszültségellátást.
A kijelzés „Leave device to cool”	A készülék túl forró.	Kapcsolja ki 30 percre a készüléket.
Kijelzés, pl.: „Fault: E0510”	Hiba van a készülékben.	A kijelzőn láthatók szerint járjon el.
A kijelzés „Fill bean container” megjelenik, pedig meg van töltve a szemeskávétartály, vagy a daráló nem darálja a kávészemeket.	A kávészemek nem esnek bele a darálóba (túl olajosak).	Könnyedén kopogtassa meg a szemeskávétartályt. Esetleg használjon másfajta kávé. Az üres szemeskávétartályt törölje ki száraz ruhával.
A kijelzés „Clean brewing unit”	Piszkos a forrázóegység. Túl sok kávéőrlemény van a forrázóegységben. A forrázóegység szerkezete nehezen mozgatható.	Tisztítsa meg a forrázóegységet. Tisztítsa meg a forrázóegységet. Legfeljebb 2 csapott mérőkanányi kávéőrleményt töltsön be. Tisztítsa meg a forrázóegységet, lásd „Ápolás és napi tisztítás” fejezetet.
A kijelzés „Refill with still water or remove filter”	Nem jól van behelyezve a víztartály. Szénsavas víz a víztartályban. A víztartályban az úszó beakadt. Az új vízsűrőt nem öblítette át az útmutatás szerint vagy a vízsűrő elhasználódott, ill. meghibásodott. A vízsűrőben levegő van.	Helyezze be megfelelően a víztartályt. Töltse fel friss csapvízzel a víztartályt. Vegye ki a tartályt, és alaposan tisztítsa meg. Öblítse át az útmutatás szerint a vízsűrőt, és helyezze üzembe, vagy használjon új vízsűrőt. A vízsűrőt addig tartsa víz alatt, amíg már nincsenek légbuborékok, helyezze be újra a szűrőt.

Probléma	Oka	Hibaelhárítás
A kijelzés „Empty drip trays” annak ellenére, hogy a cseppfogó tálat kiürítette.	A cseppfogó tál elszennyeződött és nedves.	Alaposan tisztítsa meg, és szárítsa meg a cseppfogó tálat.
	Ha a készülék ki van kapcsolva, nem ismeri fel a kiürítést.	A készülék bekapcsolt állapotában vegye ki a cseppfogó tálat, majd helyezze vissza.
A kijelzés „Insert drip trays” annak ellenére, hogy be van helyezve a cseppfogó tál.	A készülék belső tere (a tálak helye) elszennyeződött.	Tisztítsa ki a belső teret.
	A kávézacctartót nem helyezte be ütközésig.	Helyezze be ütközésig a kávézacctartót.
A kijelzés „Not enough limescale dissolved. Start programme again.”	Nem jó, vagy túl kevés vízkömentesítő oldat, vagy a készülék korábban túlságosan elvízkövesedett.	Futtassa le újra a vízkömentesítő programot.
Odacsepegett a víz a készülék belső részébe, a kivett cseppfogó tál helyére.	Túl korán vette ki a cseppfogó tálat.	A cseppfogó tálat csak az utolsó ital elkészítése után néhány másodperccel vegye ki.
A kijelzés „Please open door, switch off with power switch and then back on after 30 sec!”	A készülék túl meleg.	Hagyja lehűlni a készüléket.
	Elszennyeződött forrázóegység.	Tisztítsa meg a forrázóegységet.

**Ha a problémát nem tudja elhárítani, feltétlenül hívja a forródrótot!
A telefonszámok az útmutató utolsó oldalain találhatók.**

Conținut

Set de livrare (pentru utilizare)	28
Felicitări cordiale	28
Utilizarea conform destinației	29
Instrucțiuni de siguranță importante	29
Dintr-o privire	31
Elemente de operare	31
Punerea în funcțiune	32
Display-ul	33
Pregătirea băuturii	34
Pregătirea cu boabe de cafea	36
Pregătirea cu lapte	36
Pregătirea cu cafea măcinată	37
Prepararea apei fierbinți	38
Băuturi personalizate	38
Două cești în același timp	39
Reglarea gradului de măcinare	39
Sistemul de siguranță împotriva accesului copiilor	40
Meniu	40
Îngrijirea și curățarea zilnică	42
Programe de service	46
Recomandări pentru economisirea energiei	48
Protecția anti-îngheț	49
Depozitarea accesoriilor	49
Accesorii	49
Aruncare la gunoi	49
Condiții de garanție	49
Rezolvarea micilor probleme	50
Date tehnice	54

Set de livrare (pentru utilizare)

(vezi figura **A** de la paginile pliabile)

- a** Cafetieră
- b** Instrucțiuni de utilizare
- c** Instrucțiuni pe scurt
- d** Lingură măsură cafea măcinată
- e** Bandă de testare a duriții apei
- f** Furtun lapte (set)
- g** Recipient pentru lapte
- h** Tub de aspirare

Felicitări cordiale...

...pentru achiziționarea acestei cafetiere! Ați achiziționat un aparat electrocasnic pentru bucătărie, valoros și modern. Acest aparat reunește o tehnică inovatoare, o multitudine de funcții și un confort în utilizare. Cu acest aparat puteți pregăti foarte ușor și repede diferite băuturi fierbinți, pline de savoare, indiferent dacă este vorba de un Espresso tare, un Cappuccino cremos, un Latte ușor, o cafea cu lapte sau o ceașcă tradițională de cafea. În același timp, aparatul vă oferă nenumărate posibilități pentru a fi adaptat în totalitate propriului dumneavoastră gust. Pentru a putea folosi cu încredere și sigur cafetiera, cu toate opțiunile și funcțiile sale, vă invităm să cunoașteți componentele, funcțiile, mesajele afișate și elementele sale de operare. Aceste instrucțiuni de utilizare vă vor ajuta în acest sens. Din acest motiv, vă rugăm să vă rezervați puțin timp și să le citiți înainte de a porni aparatul.

Pentru folosirea acestor instrucțiuni de utilizare

Puteți să desfaceți paginile pliate ale acestui manual de utilizare. Acolo găsiți imagini ale aparatului marcate cu numere, la care se face referire în mod repetat în acest manual.

Exemplu: unitatea de infuzare (15)

Afișajele de pe display și simbolurile sunt reprezentate de asemenea, în mod special, în acest manual. În acest mod puteți recunoaște că se face referire la texte sau simboluri afișate la aparat sau imprimate pe acesta.

Afișaje pe display:

„Espresso“

Taste și elemente de operare de pe display:
[start/stop]

Aparatului îi sunt atașate scurte instrucțiuni în care puteți găsi rapid cele mai importante funcții. Acestea pot fi păstrate în sertarul cu accesoriile de la aparat.

Utilizarea conform destinației

Acest aparat este destinat preparării unor cantități de uz casnic sau unor aplicații similare în spații non-comerciale. Dintre aplicațiile similare uzului casnic fac parte, de exemplu, utilizarea în bucătăriile angajaților din magazine, birouri, întreprinderi agricole și alte întreprinderi meșteșugărești, utilizarea de către clienți în pensiuni, hoteluri mici sau alte spații de cazare asemănătoare.

Folosiți aparatul numai în spații interioare, la temperatura camerei și la o altitudine de până la 2000 m deasupra nivelului mării.

Instrucțiuni de siguranță importante

Vă rugăm să parcurgeți cu atenție instrucțiunile de utilizare, să acționați în conformitate cu acestea și să le păstrați! Dacă înmânați aparatul unui terț, să anexați și aceste instrucțiuni.

Acest aparat poate fi folosit de copii peste 8 ani și persoane cu capacități fizice, senzoriale sau mentale reduse sau fără experiență și/sau cunoștințe, dacă sunt supravegheați sau au fost instruiți în legătură cu folosirea în siguranță a aparatului și au înțeles pericolele care rezultă din aceasta.

Copiii sub 8 ani trebuie ținuți departe de aparat și de cablul de racordare și nu au voie să deservească acest aparat.

Copiii nu au voie să se joace la aparat. Curățarea și întreținerea realizată de utilizator nu pot fi efectuate de către copii, decât cu condiția ca aceștia să aibă vârsta de minim 8 ani și să fie supravegheați.

⚠️ Avertizare

Pericol de electrocutare!

- Aparatul poate fi conectat doar la o priză de curent alternativ cu pământare, instalată regulamentar. Asigurați-vă că sistemul conductorilor de protecție al instalației electrice casnice este instalat conform prescripțiilor.
- Conectați și exploatați aparatul numai conform indicațiilor de pe plăcuța cu caracteristici.
- Utilizați aparatul numai în cazul în care cablul de alimentare și aparatul nu prezintă deteriorări.
- Efectuarea lucrărilor de reparație la aparat trebuie realizată exclusiv de Serviciul nostru de Asistență pentru Clienți, cu scopul de a preveni periclitările.
- În cazul în care cablul de alimentare al acestui aparat se deteriorează, trebuie înlocuit printr-un cablu de alimentare special care poate fi obținut de la Serviciul nostru de Asistență pentru Clienți.
- Nu cufundați niciodată aparatul sau cablul de alimentare în apă.
- În caz de eroare scoateți imediat ștecărul de alimentare din priză sau opriți alimentarea electrică.

⚠️ Avertizare

Pericol din cauza magnetizării!

Aparatul conține magneți permanenți care pot afecta funcționarea implanturilor electronice, de ex. stimulator cardiac sau pompe de insulină. Purtătorii implanturilor electronice trebuie să păstreze o distanță minimă de 10 cm față de aparat și la extragere, față de următoarele componente: recipientul pentru lapte, sistemul de lapte, rezervorul de apă și unitatea de infuzare.

⚠️ Avertizare

Pericol de sufocare!

- Nu lăsați copii să se joace cu materialul de ambalaj.
- Depozitați piesele mărunte în siguranță pentru a nu putea fi înghițite.

⚠️ Avertizare

Pericol de rănire!

- Nu introduceți mâinile în râșniță.
- Fiți atenți la degete când închideți ușa.
- Utilizarea defectuoasă a aparatului poate conduce la vătămări corporale.

⚠️ Avertizare

Pericol de arsuri!

- Orificiul de evacuare a băuturii devine foarte fierbinte. După utilizare, aparatul se lasă mai întâi să se răcească și numai după aceea poate fi atins.

Dintr-o privire

(vezi figurile de la **B** până la **E** de la paginile pliabile)

- 1 Ușa aparatului**
 - a Mâner încastat (pentru deschiderea ușii)
 - b Tava pentru picături
- 2 Display-ul**
- 3 Elemente de operare**
- 4 Sistem de debitare (cafea, lapte, apă fierbinte) reglabil pe înălțime**
 - a Capac
- 5 Sistem lapte**
 - a Manetă cu închidere rapidă
 - b Piesa cu orificiul de evacuare a băuturii (piesă superioară, piesă inferioară)
 - c Furtun lapte (2 bucăți)
 - d Piesă de conectare metalică (pentru suportul magnetic)
- 6 Întrerupător principal [O/I] (alimentare electrică)**
- 7 Sertar pentru accesorii (pentru instrucțiunile scurte și accesorii)**
 - a Scurte instrucțiuni
 - b Lingură măsură cafea măcinată
 - c Benzi de testare a durtății apei
 - d Furtun lapte (set)
- 8 Rezervor de apă detașabil**
 - a Capac pentru rezervorul de apă
- 9 Recipient pentru boabe de cafea, detașabil**
 - a Capac pentru recipientul pentru boabe de cafea
- 10 Cursor pentru reglarea gradului de măcinare**
- 11 Suport magnetic (pentru piesa de conectare)**
- 12 Sertar pentru pulbere detașabil (cafea măcinată / tabletă de curățare)**
- 13 Suport (pentru furtun lapte)**
- 14 Capac de protecție (pentru unitatea de infuzare)**
- 15 Unitate de infuzare**
 - a Dispozitiv de blocare
 - b Capac
- 16 Maneta de evacuare**

17 Tava de colectare pentru picături detașabilă

- a Capac tavă de colectare pentru picături
- b Recipient pentru zață

18 Tăvița pentru tablete

19 Suport

- a Tub de aspirare

20 Plăcuța de tip (E.-Nr.; FD)

21 Suprafața de depunere cu senzor (pentru recipientul pentru lapte)

22 Recipient pentru lapte

- a Recipient din oțel inox
- b Capac piesa inferioară
- c Capac piesa superioară

i Alte informații despre aparat, de ex. despre modul în care poate fi modificat unghiul de deschidere a ușii, se găsesc în instrucțiunile de montare anexate.

Elemente de operare

Pentru a vă facilita utilizarea aparatului pe cât de mult posibil și în același timp pentru a vă pune la dispoziție o varietate de funcții, aparatul dispune de un meniu accesibil. Parcurgând câteva etape de operare puteți alege dintr-o multitudine de posibilități.

Întrerupătorul principal [O/I]

Cu întrerupătorul principal [O/I] (cu ușa deschisă) porniți sau opriți complet aparatul (se întrerupe alimentarea cu curent).

i **Important:** Nu acționați întrerupătorul principal în timpul funcționării. Opriți aparatul numai dacă se află în modul de economisire a energiei pentru a putea fi spălat automat.

Butonul [on/off]

Dacă apăsați pe butonul [on/off], aparatul pornește sau comută pe modul de economisire a energiei. Aparatul se clătește automat. Aparatul nu se clătește dacă:

- încă este cald la pornire.
 - nu s-a debitat nicio cafea înainte de oprire.
- Aparatul este pregătit pentru funcționare în momentul în care apar pe display simbolurile pentru selectarea băuturii.

Butonul [menu]

La apăsarea pe butonul [menu] se deschide meniul. Se pot efectua setări și se pot accesa informații (vezi capitolul „Meniu“).

Butonul [clean]

La apăsarea pe butonul [clean] se deschide selecția programelor de service. Executați programul dorit așa cum se descrie în capitolul „Programe de service“.

Butonul [my☞]

La apăsarea pe butonul [my☞] se accesează selecția „pregătire personalizată băuturi“. Se pot salva și accesa setările individuale pentru băuturile cu cafea (vezi capitolul „Băuturi personalizate“).

Butonul [☞]

Dacă apăsați pe butonul [☞] după selecția unei băuturi, se prepară două cești din băutura selectată în același timp (vezi capitolul „Două cești în același timp“).



Meniul respectiv poate fi părăsit oricând dacă atingeți [menu], [clean], [my☞] sau [☞].

Butonul [start/stop]

Dacă apăsați pe [start/stop] pornește pregătirea băuturii sau un program de service. Printr-o nouă apăsare pe [start/stop] puteți opri procesul de pregătire a băuturii înainte de finalizare.

Selectorul rotativ

Prin rotirea selectorului rotativ se navighează pe display sau se modifică parametrii.

Display (ecran tactil)

Pe display se afișează informații sau se efectuează setări prin atingerea ecranului tactil (vezi capitolul „Display-ul“).

Punerea în funcțiune

Generalități

Umpleți recipientele corespunzătoare numai cu apă curată, **rece**, fără dioxid de carbon și exclusiv cu boabe de cafea **prăjite**. Nu folosiți boabe de cafea glasate, caramelizate sau cu alte adaosuri de zahăr deoarece acestea înfundă unitatea de infuzare.



Înainte de a putea fi pornit și utilizat, aparatul trebuie integrat și conectat corespunzător, în conformitate cu instrucțiunile de montare anexate.

Punerea în funcțiune a aparatului

- Îndepărtați foliile de protecție existente.



Important: Utilizați aparatul numai în spații ferite de îngheț. Dacă aparatul a fost transportat sau depozitat la temperaturi sub 0°C, așteptați minim 3 ore înainte de a-l pune în funcțiune.

- Prindeți ușa aparatului de mânerul încasat și deschideți-o.
- Extrageți rezervorul de apă, clătiți-l și umpleți-l cu apă proaspătă până la marcajul „max“.
- Introduceți rezervorul de apă la loc, până la limită.
- Scoateți recipientul pentru boabe, umpleți-l cu boabe de cafea și introduceți-l la loc.
- Poziționați întrerupătorul principal pe [I] și închideți ușa aparatului.

Aparatul se clătește și încălzește.

Se activează display-ul.

Se afișează „Select language“.



Important: limba română nu există în opțiunea de selectare a limbii.

- Selectați „English” rotind selectorul rotativ și atingeți pe display [Continue]. Se afișează „Set water hardness“.

i Setarea corectă a durității apei este importantă pentru ca aparatul să poată afișa la timp când este necesară decalcifierea. Duritatea presetată apei este pe treapta 4. Dacă în casă există o instalație de dedurizare a apei, vă rugăm să setați duritatea apei pe treapta 3. Vă puteți informa cu privire la duritatea apei și la serviciul public local de alimentare cu apă.

- Stabiliți duritatea apei cu ajutorul benzilor-tester atașate. Introduceți benzile-tester în apă pentru scurt timp și citiți rezultatul după 1 minut.

Treapta	Grad de duritate a apei	
	Germană (°dH)	Franceză (°fH)
1	1-7	1-13
2	8-14	14-25
3	15-21	26-38
4	22-30	39-54

- Setati duritatea măsurată a apei cu selectorul rotativ.
- Atingeți [Continue]. Se afișează „Complete set-up?”
- Atingeți [Apply]. Setările sunt memorate. Aparatul este pregătit pentru funcționare în momentul în care pe display se afișează simbolurile pentru băuturi.

La fiecare debitare de băutură pornește ventilatorul integrat și după câteva minute se oprește.

La prima utilizare, după executarea unui program de service sau dacă aparatul nu a fost pus în funcțiune timp mai îndelungat, prima băutură nu va avea încă aroma integrală și nu trebuie băută.

După punerea în funcțiune a cafetierei, un caimac fin și consistent se obține abia după prepararea câtorva cești.

Deconectați aparatul

- Apăsati pe butonul [on/off]. Aparatul se clătește și comută pe modul de economisire a energiei.

Excepție: Dacă s-a debitat apă fierbinte, aparatul se oprește fără să se clătească.

- Pentru a opri aparatul complet, deschideți ușa aparatului și poziționați întrerupătorul principal pe [O].

i **Important:** Nu acționați întrerupătorul principal în timpul funcționării. Opriți aparatul numai dacă se află în modul de economisire a energiei pentru a putea fi spălat automat.

Cafetiera este programată din fabrică cu setările standard pentru o funcționare optimă. După un timp selectat, aparatul comută automat pe modul de economisire a energiei și se clătește (durată setabilă, vezi „Switch off after” la capitolul „Meniu”).

Aparatul este dotat cu un senzor. Dacă există un recipient pentru lapte, la comutarea pe modul de economisire a energiei, pe display apare un afișaj corespunzător. Dacă există lapte în recipient, vă rugăm să-l păstrați în frigider.

Display-ul

Se afișează informații sau se efectuează setări prin atingerea ecranului tactil.

Afișaj

Pe display se afișează băuturile selectate, setările, posibilitățile de setare și mesaje privitoare la starea de funcționare.

Exemple:

Selectarea băuturii







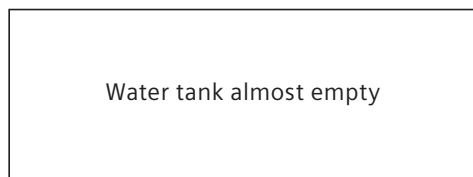

Informații

Informațiile dispar de pe ecran după apăsarea unui buton sau după scurt timp.



În locul textului, în parte din stânga, de jos a display-ului apare un mic simbol.

-  Recipient de boabe aproape gol
-  Rezervor de apă aproape gol
-  Schimbați filtrul de apă
-  Program de curățare necesar
-  Program de decalcifiere necesar
-  Program calc'nClean necesar

Solicitări de efectuare a unei operații

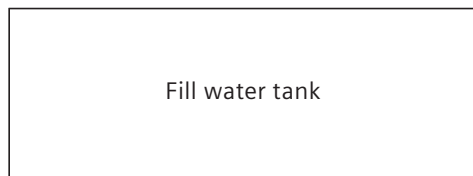

-  Dacă s-a executat operația necesară, de ex. s-a umplut rezervorul de apă, mesajul corespunzător și simbolul dispar din nou de pe ecran.

Utilizarea

Pe display se navighează prin atingerea textelor sau simbolurilor în combinație cu rotirea selectorului rotativ (pentru exemple vezi capitolul „Potrivirea băuturii”). La atingerea display-ului se emite un semnal sonor. Semnalul sonor se poate activa sau dezactiva (vezi capitolul „Meniu – Key tones”).

Pregătirea băuturii

Această cafetieră se poate utiliza cu boabe de cafea sau cu cafea măcinată (fără cafea solubilă).

Dacă se utilizează boabe de cafea, acestea se rășnesc proaspăt pentru fiecare proces de infuzare. Pentru o calitate optimă a boabelor, păstrați-le în ambalaje închise, în locuri răcoase.

-  **Important:** Umpleți rezervorul de apă zilnic cu apă proaspătă, rece, fără dioxid de carbon. Pentru funcționarea aparatului trebuie să existe întotdeauna apă suficientă în rezervorul cu apă.

Sugestie: Preîncălziți ceașca (ceștile), în mod special ceștile mici de Espresso, cu pereți groși, de ex., cu apă fierbinte.

Cu efectuarea câtorva setări, cafeaua se pregătește în două etape (vezi capitolul „aromaDouble Shot” și „Două cești în același timp”). Vă rugăm să așteptați finalizarea întregului proces.

Selectarea băuturii

Prin rotirea selectorului rotativ pot fi selectate diferite băuturi:

Simbolul pentru băutura selectată se afișează în mijloc. Denumirea băuturii și valorile setate curent, de exemplu pentru tăria cafelei și cantitatea de cafea se afișează pe rândul de sus.



Se pot selecta următoarele băuturi:

- Ristretto
- Espresso
- Espresso Macchiato
- Coffee
- Cappuccino
- Latte Macchiato
- White coffee
- Milk froth
- Warm milk
- Hot water

Băutura selectată poate fi pregătită direct cu valorile presetate sau se poate potrivi în prealabil după preferințele individuale.

Potrivirea băuturii

Dacă atingeți [Adjust], pe display apar diferite câmpuri pentru ajustări, în funcție de băutura.

Câmpul, în care pot fi modificate valorile, apare pe un fundal mai închis la culoare.

Un exemplu:

Valorile pentru o ceașcă de Caffe Crema se pot modifica după cum urmează:

- Selectați „Coffee” cu selectorul rotativ.

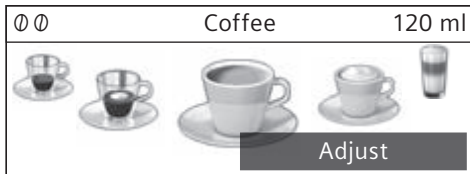

- Atingeți [Adjust].

Se afișează câmpurile cu valorile presetate. Câmpul activ, de exemplu, [0] apare pe un fundal mai închis la culoare.

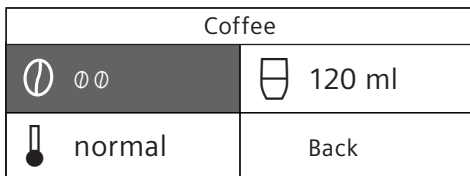

- Cu selectorul rotativ setați tăria dorită a cafelei, de exemplu „0000” (tare).

- Atingeți câmpul [0].

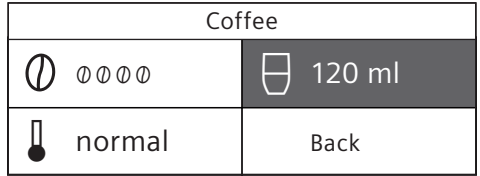

- Cu selectorul rotativ setați cantitatea de cafea dorită, de exemplu, „160 ml”.

- Atingeți câmpul [1].



- Cu selectorul rotativ setați temperatura dorită, de exemplu, „high”.

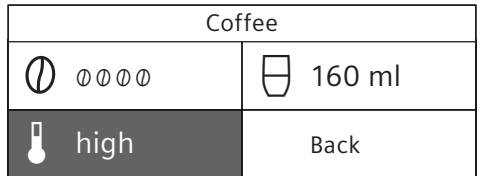

- Setările se salvează dacă atingeți [Back] sau prin începerea debitării unei băuturi.

i În funcție de tipul de băutura se disting diferite posibilități de setare. De ex., pentru băuturile cu cafea se pot seta tăria cafelei, temperatura și cantitatea de cafea, iar pentru lapte se poate seta numai cantitatea de umplere.

Sunt posibile următoarele setări:

Tărie

- 0 Very mild
- 00 Mild
- 000 Regular
- 0000 Strong
- 000000 Very strong
- 2x0 aromaDouble Shot strong
- 2x00 aromaDouble Shot strong+
- 2x0000 aromaDouble Shot strong++





aromaDouble Shot

Cu cât cafeaua este infuzată mai mult timp, cu atât sunt eliberate mai multe substanțe amare și arome nedorite. Acest lucru are efect negativ asupra gustului și face cafeaua mai puțin digerabilă. Pentru cafele extra-tari, aparatul este dotat cu o funcție specială aromaDouble Shot. După prepararea unei jumătăți din cantitate, boabele de cafea sunt măcinate și infuzate din nou, astfel încât sunt eliberate numai substanțele aromatice gustoase și ușor digerabile.

Funcția aroma Double Shot nu este disponibilă pentru Ristretto, Espresso Macchiato și pregătirea cafelei măcinate.

Temperatura băuturii

Valori pentru băuturile cu cafea:

-  normal
-  high
-  very high

Valorile pentru apa caldă:

- 70°C White tea
- 80°C Green tea
- 90°C Black tea
- Max Fruit tea

Cantitatea de umplere

-  Cantitatea de umplere diferă în funcție de tipul băuturii și se poate seta în pași de ml.



Cantitatea de umplere debitată poate fluctua în funcție de calitatea laptelui.

Dacă în decurs de cca. 30 de secunde nu se efectuează nicio comandă la aparat, aparatul părește automat modul de setare. Setările efectuate se memorează automat.

Pregătirea cu boabe de cafea

Aparatul trebuie să fie gata de funcționare.

- Așezați o ceașcă sub orificiul de evacuare a băuturii.
- Selectați cu selectorul rotativ „Ristretto”, „Espresso” sau „Coffee”.

Pe afișaj se afișează băutura selecționată și valorile presetate pentru tăria cafelei și cantitatea de cafea pentru această băutură.

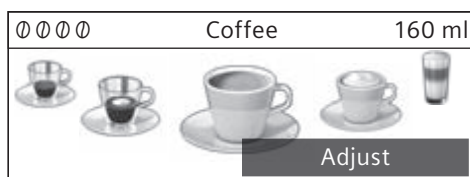

Setările pot fi modificate așa cum se descrie în capitolul „Potrivirea băuturii”.

- Apăsăți pe butonul [start/stop] pentru a începe debitarea băuturii. Cafeaua este infuzată și după aceea se scurge în ceașcă. Dacă apăsați din nou pe butonul [start/stop] puteți opri debitarea băuturii înainte de finalizare.

Pregătirea cu lapte

Această cafetieră este echipată cu o piesă integrată cu orificiu de evacuare a băuturii. Cu această dotare se pot pregăti băuturi cu cafea cu lapte sau cu spumă de lapte și lapte cald.



Pericol de arsuri!

Orificiul de evacuare a băuturii devine foarte fierbinte. După utilizare, aparatul se lasă mai întâi să se răcească și numai după aceea poate fi atins.

Recipient pentru lapte

Recipientul pentru lapte este conceput special pentru a fi utilizat împreună cu această cafetieră. Este conceput exclusiv pentru uz casnic și pentru păstrarea laptelui la frigider. Recipientul izolator păstrează laptele rece timp de câteva ore.

i **Important:** Luați ceștile sau paharele înainte de a deschide ușa deoarece în caz contrar ar putea cădea.

Racordarea recipientului pentru lapte sau a unei cutii de lapte:

- Deschideți ușa aparatului.
- Scoateți capacul de la piesa cu orificiul de evacuare a băuturii prin față.
- Racordați și fixați furtunurile de lapte și piesa de conectare așa cum se indică în figură.

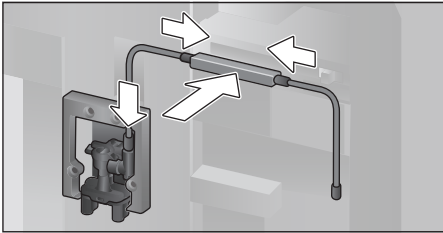

- Fixați capacul din față pe piesa cu orificiul de evacuare a băuturii.
- Cuplați furtunul de aspirare și introduceți-l în recipient pentru lapte sau în cutia de lapte.

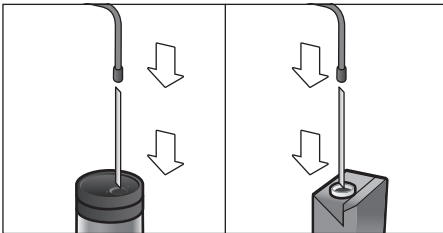

- Închideți ușa aparatului.

i Resturile de lapte uscate sunt dificil de îndepărtat. Din acest motiv trebuie curățate **obligatoriu** (vezi capitolul „Curățarea sistemului pentru lapte“).

Băutură de cafea cu lapte

- Așezați ceașca sau paharul sub orificiul de evacuare a băuturii.
- Selectați cu selectorul rotativ „Espresso Macchiato“, „Cappuccino“, „Latte Macchiato“ sau „White coffee“.

Pe afișaj se afișează băutura selecționată și valorile presetate pentru tăria cafelei și cantitatea de cafea pentru această băutură.

i Setările pot fi modificate așa cum se descrie în capitolul „Potrivirea băuturii“.

- Apăsați pe [start/stop] pentru a porni debitarea băuturii.

Mai întâi, în ceașcă, respectiv în pahar va fi debitat laptele. În continuare, cafeaua este infuzată și se scurge în ceașcă, respectiv în pahar.

Dacă apăsați din nou pe butonul [start/stop], puteți opri etapa actuală a procesului înainte de finalizare.

Spumă de lapte sau lapte cald

- Așezați ceașca sau paharul sub orificiul de evacuare a băuturii.
- Cu selectorul rotativ selectați „Milk froth“ sau „Warm milk“.

i Setările pot fi modificate așa cum se descrie în capitolul „Potrivirea băuturii“.

- Apăsați pe butonul [start/stop] pentru a începe debitarea băuturii.

Spuma de lapte sau laptele cald curge din orificiul de evacuare a băuturii.

Dacă apăsați din nou pe butonul [start/stop], puteți opri etapa actuală a procesului înainte de finalizare.

Pregătirea cu cafea măcinată

i La pregătirea cu cafea măcinată nu sunt disponibile setarea tăriei cafelei și debitarea concomitentă în două cești.

Important: Luați ceștile sau paharele înainte de a deschide ușa deoarece în caz contrar ar putea cădea.

Aparatul trebuie să fie gata de funcționare.

- Deschideți ușa aparatului.
- Extrageți sertarul pentru pulbere. Sertarul pentru pulbere trebuie să fie uscat.

ro Prepararea apei fierbinți

- Umpleți cu cafea măcinată (maxim 2 linguri rase); fără să presați.

i **Atenție!**
Nu umpleți cu boabe sau cafea solubilă.

- Montați sertarul pentru pulbere.
- Închideți ușa aparatului, pe display apare ☞.

i Dacă în decurs de 90 de secunde nu se obține deloc cafea, compartimentul de infuzare se goleşte automat pentru a preveni o supraacumulare. Aparatul se clătește.

- Așezați ceașca sub orificiul de evacuare a băuturii.
- Selectați o băutură cu cafea sau o băutură cu cafea cu lapte, cu selectorul rotativ.

Pe display se afișează băutura selectată și valorile presetate pentru această băutură.

i Setările pot fi modificate așa cum se descrie în capitolul „Potrivirea băuturii”.

Pentru băuturile cu cafea cu lapte să respectați instrucțiunile din capitolul „Pregătirea cu lapte”.

- Apăsăți pe butonul [start/stop] pentru a începe debitarea băuturii.

Cafeaua este infuzată și după aceea se scurge în ceașcă. La selectarea băuturilor de cafea cu lapte, mai întâi se debitează laptele și după aceea se infuzează cafeaua.

i Pentru a prepara o altă băutură cu cafea măcinată repetați procesul.

Prepararea apei fierbinți

⚠ Pericol de arsuri!
Orificiul de evacuare a băuturii devine foarte fierbinte. După utilizare, aparatul se lasă mai întâi să se răcească și numai după aceea poate fi atins.

Aparatul trebuie să fie gata de funcționare.

- Extrageți furtunul de lapte din recipientul pentru lapte.

- Îndepărtați resturile de lapte sau de cafea de la scurgere.
- Așezați ceașca sau paharul sub orificiul de evacuare a băuturii.
- Selectați „Hot water” cu selectorul rotativ.

i Setările pot fi modificate așa cum se descrie în capitolul „Potrivirea băuturii”.

- Apăsăți pe butonul [start/stop] pentru a începe debitarea băuturii.
- Se afișează mesajul „Milk tube removed from milk container?”.
- Dacă mai este racordat furtunul de lapte, să-l scoateți și să atingeți [Yes] pe display. Apa fierbinte curge din orificiul de evacuare a băuturii. Dacă apăsați din nou pe butonul [start/stop], puteți opri procesul înainte de finalizare.

Băuturi personalizate

Dacă apăsați pe butonul [my☞], se deschide selecția pentru băuturi personalizate. Pot fi folosite maxim 8 poziții din memorie. Băuturile preferate, cele debitate frecvent se pot salva aici cu toate setările lor.

i Meniul poate fi părăsit oricând, fără a salva setările, dacă apăsați pe [my☞].

Crearea sau modificare unei băuturi

- Apăsăți butonul [my☞]. Se afișează selectarea pozițiilor din memorie.

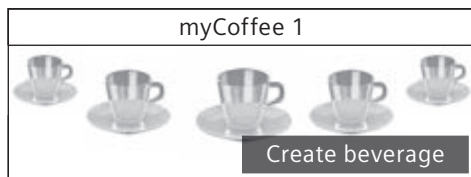

- Cu ajutorul selectorului rotativ selectați o poziție neocupată din memorie (ceașcă goală) pentru crearea unei băuturi sau o poziție ocupată din memorie pentru modificarea sau ștergerea unei băuturi preferate.

- În cazul unei poziții neocupate din memorie selectați [Create beverage] sau selectați [Change beverage] pentru o poziție ocupată din memorie.

i La selecția [Delete beverage] se șterg setările poziției din memorie și această poziție devine din nou disponibilă.

Se afișează meniul pentru potrivirea băuturii. Se afișează ultima băutură debitată cu ultimele setări selectate.

- În cazul în care nu trebuie salvată ultima băutură debitată, selectați o altă băutură cu ajutorul selectorului rotativ.
- De fiecare dată atingeți setarea, care trebuie modificată și ajustați valorile în funcție de propriile preferințe, cu ajutorul selectorului rotativ.

În funcție de selecție se afișează și alte posibilități de setare.

- Atingeți [Continue] pentru a efectua alte setări.

i La băuturile cu lapte se poate seta raportul de amestec dintre cafea și lapte.

- Setările se pot memora cu o denumire individuală. Atingeți [Save name]. Se deschide o mască pentru introducerea denumirii.

3 4 5 6 7 8 9 ' _ < [A B C D E F G H I J K]										
<	A _ _ _ _ _ _ _ _ _ _									✓
Cancel					Save					

- Selectați o literă sau un simbol pe linia situată cel mai sus, cu ajutorul selectorului rotativ.
- Atingeți [✓] pentru confirmarea literei selectate sau [<] pentru ștergere.
- Selectați alte litere sau simboluri și confirmați.
- Cu [Cancel] se părăsesc datele introduse fără a se efectua nicio modificare și apare meniul pentru băuturi.
- Cu [Save] se preiau datele introduse. Se afișează meniul de selectare.
- Apăsați [my☞] pentru a părăsi meniul.

Selectarea și debitarea unei băuturi personalizate

- Apăsați butonul [my☞]. Se afișează selectarea pozițiilor din memorie.
- Selectați poziția dorită din memorie cu selectorul rotativ.
- Așezați ceașca sau paharul sub orificiul de evacuare a băuturii.
- Apăsați pe butonul [start/stop] pentru a începe debitarea băuturii.

Două cești în același timp

Dacă apăsați pe butonul [☞☞], se prepară două cești din băutura selectată, în același timp. Setarea se afișează printr-un al doilea simbol pentru ceașcă sau sub formă de text, de ex. „2x Espresso”.

- Selectați băutura dorită cu selectorul rotativ.
- Apăsați pe butonul [☞☞].
- Așezați două cești, în stânga și în dreapta, sub orificiul de evacuare a băuturii.
- Apăsați pe butonul [start/stop] pentru a începe debitarea băuturii.

Se prepară băutura selectată și după aceea, se debitează în ambele cești.

i Pregătiți băutura în două etape (două procese de măcinare). Vă rugăm să așteptați finalizarea întregului proces.

În cazul setărilor „aromaDouble Shot” sau „Ground coffee” nu este posibilă obținerea a două cești de băutură în același timp.

Reglarea gradului de măcinare

Această cafetieră este echipată cu o râșniță reglabilă. Gradul de măcinare a cafelei poate fi modificat individual.

- Deschideți ușa aparatului.

- Selectați cu cursorul reglajul gradului de măcinare între cafea măcinată fin ☼ și cafea măcinată grosier ☼.

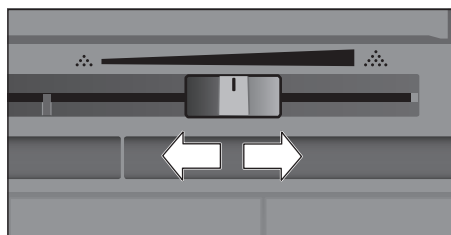

- Închideți ușa aparatului la loc.



În cazul boabelor prăjite închise la culoare, selectați un grad de măcinare mai fin, iar în cazul boabelor de culoare deschisă optați pentru un grad de măcinare mai grosier.

Sugestie: Efectuați numai mici modificări ale reglajului gradului de măcinare.

Noua setare este pusă în aplicare abia de la a doua ceașcă de cafea.

Dacă pe display se afișează mesajul „Select a coarser degree of grinding”, înseamnă că boabele de cafea sunt măcinate prea fin. Setati un grad de măcinare mai grosier.

Sistemul de siguranță împotriva accesului copiilor

Aparatul se poate bloca pentru a proteja copiii de arsuri și opăririi.

- Țineți apăsat butonul [menu] cel puțin 4 secunde.

Pe display apare pentru scurt timp „Child-proof lock activated”.

Acum nu mai este posibilă efectuarea niciunei comenzi, se poate apăsa numai pe [on/off].

- Pentru a dezactiva protecția împotriva accesului copiilor, țineți apăsat butonul [menu] timp de cel puțin 4 secunde.

Pe display apare pentru scurt timp „Child-proof lock deactivated”.

Meniu

Meniul servește la modificarea setărilor individuale, la accesarea informațiilor sau la pornirea proceselor.

- Deschideți meniul apăsând pe butonul [menu].

Pe display se afișează diferite posibilități de setare.

Navigare prin meniu:

Dacă atingeți [<] și [>] puteți selecta diferite posibilități de setare, de exemplu, „Language”.

Setările se pot prelua cu selectorul rotativ, de exemplu, „English”.

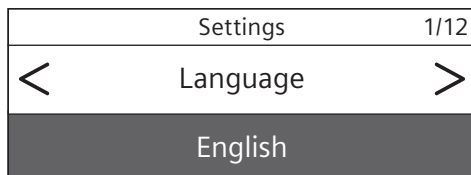

De exemplu:

Setarea opriii automate a aparatului la 15 minute:

- Apăsați pe butonul [menu]. Se deschide meniul.
 - Atingeți [>] de atâtea ori până când pe display se afișează „Switch off after”.
 - Rotiți selectorul rotativ și selectați „0h 15min”.
 - Apăsați pe butonul [menu]. Se afișează „Save changes?”.
 - Atingeți [Save]. Reglajul este salvat.
- Pe display se afișează selectarea băuturii.



Meniul poate fi părăsit oricând, fără a salva setările, dacă apăsați pe [menu]. Dacă în decurs de cca. 30 de secunde nu are loc nicio introducere, meniul se închide automat, însă reglările nu se vor salva.

Pot fi făcute următoarele reglări:

Language

Setarea limbii care să fie afișate pe display.

Water hardness

Setare pentru duritatea locală a apei.

Se poate alege de la nivelul „1 (soft)” până la „4 (very hard)”. Duritatea presetată a apei este „4 (very hard)”.

i Setarea corectă a durității apei este importantă pentru ca aparatul să poată afișa la timp când este necesară decalcifierea.

Duritatea apei se poate măsura cu benzile-tester anexate sau vă puteți informa cu privire la duritatea apei și la serviciul public local de alimentare cu apă. Dacă în casă există o instalație de dedurizare a apei, vă rugăm să setați „Softening device”.

Water filter

Dacă s-a montat, s-a înlocuit, respectiv s-a scos un filtru de apă, în meniu trebuie efectuată în mod corespunzător setarea „Insert”, „Replace” sau „Remove”.

i Utilizarea unui filtru de apă reduce formarea depunerilor de calcar, diminuează impurificarea apei și îmbunătățește gustul cafelei. Filtrele de apă se pot procura din magazinele de specialitate și de la Serviciul pentru clienți (vezi capitolul „Accesorii”).

Montarea sau înlocuirea filtrului de apă:

Înainte de a putea utiliza un nou filtru de apă, filtrul trebuie clătit.

- Selectați cu selectorul rotativ „Insert” sau „Replace”.
- Împingeți filtrul de apă în degajarea din rezervorul de apă.

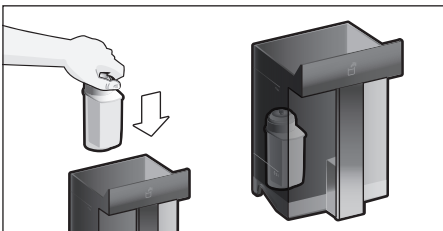

- Umpleți rezervorul de apă cu apă până la marcajul „max”.
- Extrageți furtunul de lapte din recipientul pentru lapte și închideți ușa.

i **Atenție:** Să nu prindeți furtunul când închideți ușa.

- Așezați un vas cu capacitate de 0,5 l sub orificiul de evacuare.
- Apăsăți pe butonul [start/stop]. Acum, apa curge prin filtru pentru a-l clăti.
- După aceea goliți vasul. Aparatul este pregătit pentru funcționare din nou.

i Prin clătirea filtrului se activează în același timp setarea pentru afișajul de schimbare a filtrului.

După afișarea mesajului „Replace water filter” sau cel târziu după 2 luni, eficacitatea filtrului se reduce la minimum. Filtrul trebuie schimbat din motive de igienă și pentru a nu se depune calcar pe aparat (aparatul poate fi deteriorat).

- Dacă nu se montează un filtru nou, selectați setarea „Remove” și apăsați pe butonul [start/stop].

Se afișează „Remove filter, reinsert water tank, close door”.

i Dacă aparatul nu a fost utilizat pe o perioadă mai îndelungată (de ex. concediu), filtrul montat trebuie clătit înainte de prima utilizare a aparatului. În acest scop debitați pur și simplu o ceașcă de apă fierbinte.

Puteți citi informații suplimentare despre filtrul de apă în instrucțiunile pentru filtru anexate.

Switch off after

Setarea intervalului de timp, după care aparatul se clătește automat după ultima băutură preparată și se oprește. Pot fi selectate valori de la 15 minute până la 8 ore. Timpul presetat este de 30 de minute.

Illumination

Setarea iluminatului orificiului de evacuare a băuturii. Puteți selecta „On”, „When in use” sau „Off”.

Brightness illumination

Setarea luminozității iluminatului orificiului de evacuare a băuturii. Se poate alege de la „Level 1” până la „Level 10”.

Brightness display

Setarea luminozității display-ului.

Key tones

Activarea sau dezactivarea semnalelor acustice.

Clock display

Posibilitatea de afișare a orei „Off” sau „Digital” (pornit). Setările se pot efectua în meniurile prezentate în cele ce urmează.



Setările pentru oră și dată se șterg după ce aparatul a fost deconectat de la întrerupătorul principal sau în urma unei pene de curent.

Clock

Setarea orei actuale.

Date-day

Setarea datei actuale.

Date-month

Setarea lunii actuale.

Date-year

Setarea anului actual.

Frost protection

Program de service pentru prevenirea deteriorărilor care ar putea fi cauzate de îngheț în timpul transportului sau la depozitare. Pentru aceasta, aparatul se golește complet.

- Atingeți [Start] pentru a porni programul.
- Goliți rezervorul de apă și introduceți-l la loc.
- Extrageți recipientul pentru lapte, dacă există și închideți ușa.

Aparatul golește automat sistemul de tuburi.

- Goliți tava de colectare pentru picături și montați-o la loc.

Beverage info

Afișează câte băuturi au fost preparate de la punerea în funcțiune.

- Atingeți [Display] pentru a se afișa informațiile.

Factory settings

Resetarea tuturor setărilor proprii la starea de livrare din fabrică.

- Selectați „Reset” cu selectorul rotativ. Se afișează „Are you sure?”.
- Confirmați atingând [Reset] sau anulați cu [Cancel].

Îngrijirea și curățarea zilnică



Pericol de electrocutare!

Să nu cufundați niciodată aparatul în apă. Nu utilizați aparate de curățare cu aburi.

- Ștergeți carcasa cu o lavetă moale, umedă.
- Ștergeți display-ul cu o lavetă din microfibră.
- Nu utilizați agenți de curățare cu conținut de alcool sau alcool etilic.
- Nu utilizați lavete abrazive sau detergenți caustici.

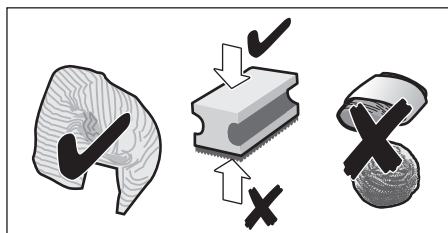

- Îndepărtați întotdeauna imediat reziduurile de calcar, cafea, lapte, detergent și detartrant. Aceste reziduuri pot conduce la coroziune.



Noile lavete absorbante se pot acumula săruri. Sărurile pot produce depuneri pe suprafața oțelului inoxidabil și din acest motiv, lavetele trebuie clătite temeinic înainte de utilizare.

- Deschideți ușa și trageți în față tava de colectare pentru picături.
- Scoateți capacul de la tava de colectare pentru picături și recipientul de zaț.
- Goliți, curățați și uscați componentele individuale.

i **Important:** Tava de colectare pentru picături și recipientul de zaț trebuie goliți și curățați zilnic pentru a preveni formarea depunerilor.

- Extrageți sertarul pentru pulbere, curățați-l sub apa de la robinet și uscați-l bine.

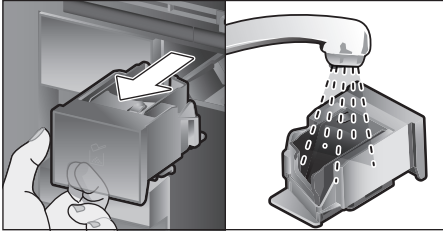

- Ștergeți și uscați interiorul aparatului (suportul tăvii de colectare pentru picături și sertarul pentru pulbere) și tăvița de captare a tabletei.
- Montați piesele uscate, de exemplu, sertarul pentru pulbere.

 **Următoarele componente nu se spală în mașina de spălat vase:**

sertarul pentru accesorii, rezervorul de apă, capacul rezervorului de apă, capacul de la orificiul de evacuare a băuturii, recipientul pentru boabe, capacul recipientului pentru boabe, piesa metalică de conectare, sertarul pentru pulbere, capacul de protecție al unității de infuzare, unitatea de infuzare și recipientul pentru lapte.

 **Următoarele componente se pot spăla în mașina de spălat vase:**

Placa pentru picături, tăvița pentru tablete, tava de colectare pentru picături, capacul tăvii de colectare pentru picături, recipientul de zaț, furtunurile de lapte, tuburile de aspirare, piesele individuale de la orificiul de evacuare a băuturii, lingura de măsură pentru cafea măcinată și capacul recipientului pentru lapte.

i Când aparatul este pornit în stare rece sau este oprit după debitarea cafelei, se clătește automat. În acest mod, sistemul se curăță automat.

i **Important:** Dacă aparatul nu se utilizează pe o perioadă de timp mai îndelungată (de ex. în concediu), curățați în prealabil, temeinic întregul aparat, inclusiv sistemul pentru lapte, sertarul pentru pulbere și unitatea de infuzare.

Curățarea sistemului pentru lapte

Sistemul pentru lapte se curăță imediat după pregătirea unei băuturi cu lapte, cu un jet de abur scurt.

i **Sugestie:** Pentru o curățare deosebit de temeinică, sistemul pentru lapte poate fi clătit suplimentar, cu apă (vezi capitolul „Clătirea sistemului pentru lapte”).

Important: Curățați săptămânal sistemul pentru lapte, în mod manual, iar dacă este necesar, și mai des (vezi capitolul „Curățarea manuală a sistemului pentru lapte”).



Pericol de arsuri!

Orificiul de evacuare a băuturii devine foarte fierbinte. După utilizare, aparatul se lasă mai întâi să se răcească și numai după aceea poate fi atins.

Clătirea sistemului pentru lapte

- Apăsăți pe butonul [clean] și selectați „Rinse milk system” cu selectorul rotativ.
- Apăsăți pe butonul [start/stop] și programul pornește.
- Deschideți ușa și scoateți tubul de aspirare din recipientul pentru lapte.
- Ștergeți tubul de aspirare și introduceți capătul tubului de aspirare în orificiul recipientului de zaț.

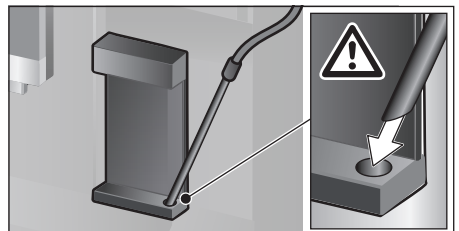

- Închideți ușa. Atenție, să nu prindeți furtunul de lapte.
- Așezați un pahar gol sub orificiul de evacuare a băuturii.
- Apăsăți pe butonul [start/stop]. Sistemul pentru lapte se clătește cu apă.
- După aceea goliți paharul.
- Apăsăți [clean] pentru a părăsi programul.

Curățarea manuală a sistemului pentru lapte

Demontați sistemul pentru lapte pentru a-l curăța:

- Împingeți piesa cu orificiul de evacuare a băuturii complet în jos și scoateți capacul prin față.
- Apăsăți în jos maneta cu închidere rapidă din stânga, de la orificiul de evacuare a băuturii și scoateți piesa cu orificiul de evacuare a băuturii prin față.

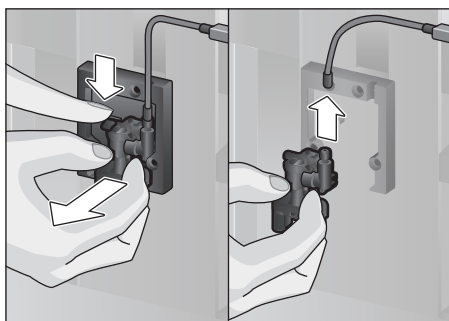

- Extrageți furtunul de lapte. Demontați piesa superioară și piesa inferioară de la orificiul de evacuare a băuturii.

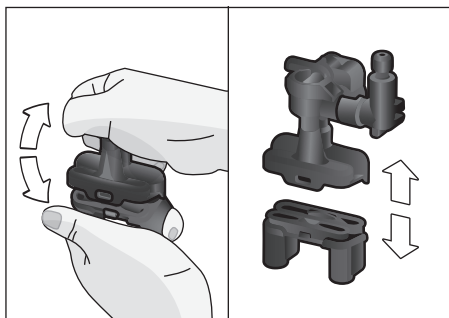

- Scoateți furtunurile de lapte, piesa de conectare și tubul de aspirare.

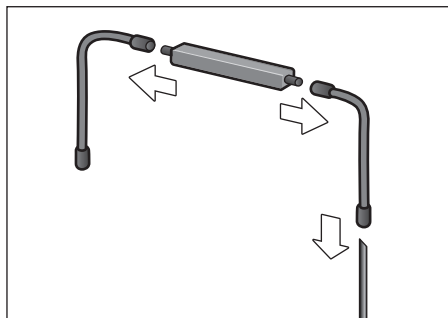

- Curățați componentele individuale cu soluție de detergent și cu o lavetă moale.
- Clătiți toate piesele cu apă curată și uscați-le.



Toate piesele sistemului pentru lapte pot fi spălate și în mașina de spălat vase.

- Reasamblați piesele individuale (vezi și Instrucțiuni pe scurt).

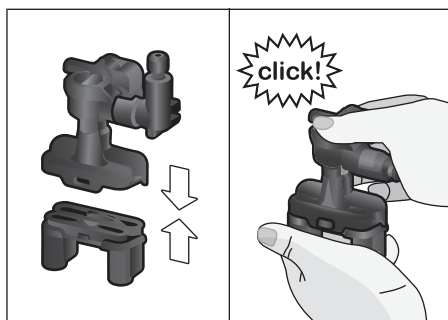

- Cupleți din față piesa cu orificiul de evacuare a băuturii pe cele trei racorduri.
- Așezați capacul.

Curățarea recipientului pentru lapte

Din motive de igienă, recipientul pentru lapte trebuie curățat cu regularitate. Doar piesele individuale ale capacului pot fi spălate în mașina de spălat vase. Curățați manual recipientul pentru lapte din oțel inoxidabil, cu un detergent delicat.

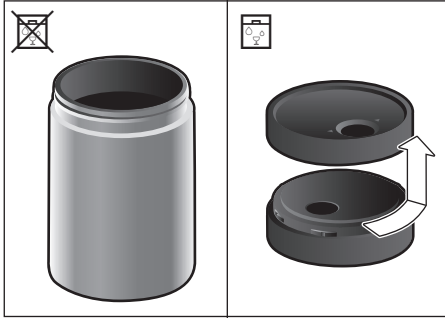

Curățarea unității de infuzare

(vezi și Instrucțiunile pe scurt)

Suplimentar față de programul automat de curățare, unitatea de infuzare trebuie scoasă zilnic pentru curățare.

- Deschideți ușa aparatului.
- Opriți complet aparatul de la întrerupătorul principal [O/I].
- Scoateți capacul de protecție de la unitatea de infuzare.
- Extrageți recipientul de zaț.
- Împingeți dispozitivul roșu de blocare de la unitatea de infuzare, complet la stânga, pe .
- Apăsăți maneta de evacuare complet în jos. Unitatea de infuzare se desprinde.
- Prindeți unitatea de infuzare de mânerul încastat și extrageți-o cu atenție.

- Scoateți capacul unității de infuzare și curățați-l temeinic, sub apa de la robinet.

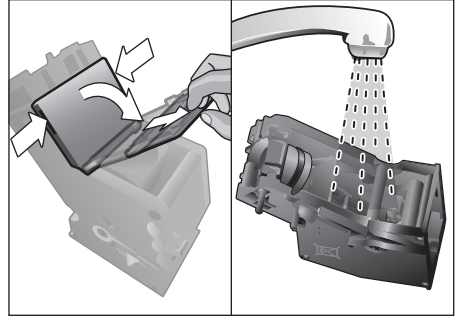

- Curățați temeinic sита unității de infuzare, sub jet de apă.

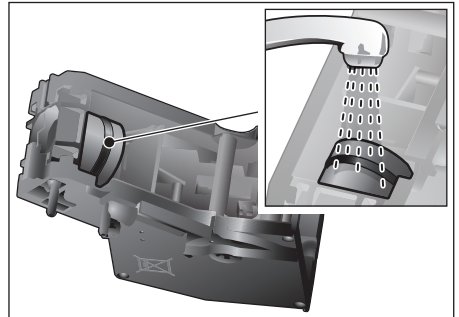

- Curățați temeinic pivotul de racordare a unității de infuzare.

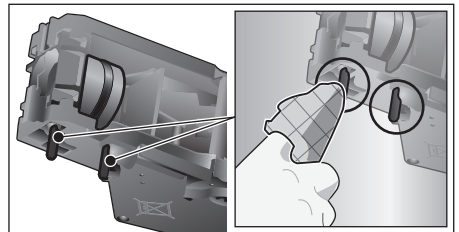

-  **Important:** Curățați fără detergent de vase și nu spălați în mașina de spălat vase.

- Ștergeți temeinic interiorul aparatului cu o lavetă umedă și îndepărtați eventual resturile de cafea.
- Lăsați unitatea de infuzare și interiorul aparatului să se usuce.
- Reașezați capacul pe unitatea de infuzare.

- Împingeți unitatea de infuzare până la limită în aparat și apăsați-o pe mijloc până se fixează făcând un zgomot.

i **Important:** Înainte de montare, dispozitivul roșu de blocare trebuie să fie poziționat complet în stânga, pe  (vezi figura E).

- Împingeți maneta de evacuare complet în sus și dispozitivul roșu de blocare, complet în dreapta, pe .
- Introduceți recipientul de zaț.
- Montați la loc capacul de protecție.
- Închideți ușa aparatului.

Programe de service

(vezi și Instrucțiuni pe scurt)

La anumite intervale de timp, pe display se afișează fie

„Cleaning programme urgently required!”

sau

„Descaling programme urgently required!”

sau

„calc'nClean programme urgently required!”.

Aparatul trebuie curățat neîntârziat cu ajutorul programului corespunzător sau trebuie decalcificat. Procesele de decalcifiere și curățare pot fi reunite prin intermediul funcției calc'nClean (vezi capitolul „calc'nClean”). Dacă programul de service nu se execută conform instrucțiunilor, aparatul se poate deteriora.

i **Important:** Dacă aparatul nu este decalcificat la timp, se afișează „Descaling programme is overdue. Device will shortly be locked.”. Executați imediat procesul de decalcifiere, conform instrucțiunilor primite. Dacă aparatul este blocat, se poate utiliza din nou după executarea cu succes a procesului de decalcifiere.

Pentru a afișa câte băuturi mai pot fi debitate, înainte de a executa un program de service, se procedează după cum urmează:

- Apăsați pe butonul [clean]
- Selectați „Service info” rotind selectorul rotativ.

- Atingeți [Display] pentru a avea acces la informații.



Atenție!

La fiecare program de service utilizați agenți de decalcifiere și detergenți conform instrucțiunilor și respectați instrucțiunile de siguranță (corespunzătoare).

Să nu întrerupeți programul de service în nicio situație!

Nu beți lichidele!

Să nu utilizați niciodată oțet, agenți de curățare pe bază de oțet, acid citric sau agenți de curățare pe bază de acid citric! Să nu introduceți în nicio situație, tabletele de decalcifiere sau alți agenți de decalcifiere în ser-tarul pentru pulbere!



Important:

Înainte de pornirea programului de service corespunzător (decalcifiere, curățare sau calc'nClean), scoateți unitatea de infuzare, curățați-o conform instrucțiunilor și introduceți-o la loc. Atenție, să nu prindeți furtunul de lapte când închideți ușa.

După încheierea programului de service respectiv, ștergeți aparatul cu o lavetă moale, umedă, pentru a îndepărta imediat resturile de soluție de decalcifiere și de soluție de curățare. Aceste reziduuri pot conduce la coroziune. Noile lavete absorbante se pot acumula săruri. Sărurile pot produce depuneri pe suprafața oțelului inoxidabil și din acest motiv, lavetele trebuie clătite temeinic înainte de utilizare.

Curățați temeinic piesa cu orificiul de evacuare a băuturii, furtunurile de lapte și piesa de conectare.

Tablete de decalcifiere și tablete de curățare adecvate, special concepute se pot achiziționa din magazinele de specialitate și de la Serviciul pentru clienți (vezi capitolul „Accesorii”).

Decalcifiere

Durata: cca. 21 de minute.

- Apăsăți pe butonul [clean].
- Selectați „Descale“, rotind selectorul rotativ.
- Apăsăți pe butonul [start/stop]. Instrucțiunile de pe display vă ghidează prin program.
- Goliți tăvile de colectare și introduceți-le la loc
- Îndepărtați filtrul de apă (dacă există) și apăsați pe butonul [start/stop].
- Umpleți rezervorul de apă golit cu apă caldă până la marcajul „0,5l“ și dizolvați în el 1 tabletă de decalcifiere Siemens TZ80002.



Dacă în rezervorul de apă se află prea puțină soluție de decalcifiere, se afișează o solicitare corespunzătoare. Umpleți cu apă fără dioxid de carbon și apăsați din nou pe butonul [start/stop].

- Scoateți tubul de aspirare din recipientul de lapte, ștergeți-l și introduceți capătul tubului de aspirare în orificiul recipientului de zaț.
- Închideți ușa aparatului.
- Așezați un vas cu capacitate de 0,5 l sub orificiul de evacuare a băuturii.
- Apăsăți pe butonul [start/stop]. Programul de decalcifiere durează acum cca. 19 minute.
- Îndepărtați vasul și apăsați pe butonul [start/stop].
- Clătiți rezervorul de apă și (dacă este scos) introduceți la loc filtrul de apă.
- Umpleți cu apă proaspătă până la marcajul „max“.
- Introduceți la loc rezervorul de apă și închideți ușa.
- Așezați vasul din nou sub orificiul de evacuare a băuturii.
- Apăsăți pe butonul [start/stop]. Programul de decalcifiere durează acum cca. 2 minute și clătește aparatul.

- Îndepărtați vasul, goliți tăvile de colectare și introduceți-le la loc și închideți ușa aparatului.
- Apăsăți [start/stop]. Aparatul este decalcificat și gata de a fi utilizat din nou.
- Apăsăți [clean] pentru a părăsi programul.

Curățarea

Durata: cca. 5 minute.

- Apăsăți pe butonul [clean].
- Selectați „Clean“ rotind selectorul rotativ.
- Apăsăți pe butonul [start/stop]. Instrucțiunile de pe display vă ghidează prin program.
- Curățați piesa cu orificiul de evacuare a băuturii și introduceți-o la loc. goliți tăvile de colectare și introduceți-le la loc.
- Deschideți sertarul pentru pulbere, introduceți în el o tabletă de curățare și închideți din nou sertarul pentru pulbere.
- Închideți ușa aparatului.
- Așezați un vas cu capacitate de 0,5 l sub orificiul de evacuare a băuturii.
- Apăsăți pe butonul [start/stop]. Programul de curățare durează acum cca. 5 minute.
- Îndepărtați vasul, goliți tăvile de colectare și introduceți-le la loc și închideți ușa aparatului.
- Apăsăți [start/stop]. Aparatul este curățat și pregătit din nou pentru funcționare.
- Apăsăți [clean] pentru a părăsi programul.

calc'nClean

Durata: cca. 26 de minute.

- calc'nClean combină funcțiile individuale de decalcifiere și curățare. Dacă necesitatea efectuării ambelor programe intervine la un interval scurt unul față de celălalt, cafetiera propune acest program de service în mod automat.
- Apăsăți pe butonul [clean].
 - Selectați „calc'nClean“ rotind selectorul rotativ.

- Apăsați pe butonul [start/stop]. Instrucțiunile de pe display vă ghidează prin program.
 - Curățați piesa cu orificiul de evacuare a băuturii și introduceți-o la loc. goliți tăvile de colectare și introduceți-le la loc.
 - Deschideți sertarul pentru pulbere, introduceți în el o tabletă de curățare și închideți din nou sertarul pentru pulbere.
 - Îndepărtați filtrul de apă (dacă există) și apăsați pe [start/stop]
 - Umpleți rezervorul de apă golit cu apă caldută până la marcajul „0,5l” și dizolvați în el 1 tabletă de decalcifiere Siemens TZ80002.
- i** Dacă în rezervorul de apă se află prea puțină soluție de decalcifiere, se afișează o solicitare corespunzătoare. Umpleți cu apă fără dioxid de carbon și apăsați din nou pe butonul [start/stop].
- Scoateți tubul de aspirare din recipientul de lapte, ștergeți-l și introduceți capătul tubului de aspirare în orificiul recipientului de zaț.
 - Închideți ușa aparatului.
 - Așezați un vas cu capacitate de 0,5 l sub orificiul de evacuare a băuturii.
 - Apăsați pe butonul [start/stop]. Programul durează acum cca. 19 minute.
 - Îndepărtați vasul și apăsați pe butonul [start/stop].
 - Clătiți rezervorul de apă și (dacă este scos) introduceți la loc filtrul de apă.
 - Umpleți cu apă proaspătă până la marcajul „max”.
 - Introduceți la loc rezervorul de apă și închideți ușa.
 - Așezați vasul din nou sub orificiul de evacuare a băuturii.
 - Apăsați pe butonul [start/stop]. Programul durează acum cca. 7 minute și clătește aparatul.
 - Îndepărtați vasul, goliți tăvile de colectare și introduceți-le la loc și închideți ușa aparatului.

- Apăsați [start/stop]. Aparatul este decalcificat, curățat și pregătit din nou pentru funcționare.
- Apăsați [clean] pentru a părăsi programul.

Clătire specială

- i** **Important:** Dacă unul din programele de service a fost întrerupt, de exemplu, din cauza unei pene de curent, procedați după cum urmează conform indicațiilor afișate pe display:
- Clătiți rezervorul de apă și umpleți-l cu apă proaspătă până la marcajul „max”.
 - Apăsați pe butonul [start/stop]. Programul durează acum cca. 2 minute și clătește aparatul.
 - Goliți tăvile de colectare și introduceți-le la loc și închideți ușa aparatului. Aparatul este pregătit pentru funcționare din nou.
 - Apăsați [clean] pentru a părăsi programul.

Recomandări pentru economisirea energiei

- Dacă apăsați pe butonul [on/off], aparatul comută pe „modul de economisire a energiei”. Aparatele consumă foarte puțin curent electric atunci când funcționează în „modul de economisire a energiei”, dar monitorizează toate funcțiile de siguranță pentru prevenirea defectăunilor.
- În meniu, la „Switch off after” setați deconectarea automată la 15 minute.
- Reduceți din meniu, luminozitatea display-ului și iluminatul pentru a economisi energia.
- Pe cât posibil nu întrerupeți procesul de curgere a cafelei sau laptelui. Întreruperea prealabilă duce la un consum crescut de energie și la o umplere mai rapidă a tăvii de colectare pentru picături.
- Decalcificați aparatul cu regularitate pentru a preveni formarea depunerilor de calcar. Reziduurile de calcar duc la un consum crescut de energie.

Protecția anti-îngheț

Pentru a preveni deteriorările cauzate de îngheț în timpul transportului și depozitării, aparatul trebuie golit complet în prealabil (vezi capitolul „Meniu – Frost protection“).

Depozitarea accesoriilor

Cafetiera este dotată cu un sertar special pentru accesorii care servește la păstrarea instrucțiunilor pe scurt și a accesoriilor.

- Puneți lingura de măsură pentru cafea măcinată și filtrul de apă în sertarul pentru accesorii.
- Introduceți instrucțiunile pe scurt în ghidajul special din față, în sertarul pentru accesorii.
- Tubul de aspirare lung se poate păstra în suportul de pe partea interioară a ușii.
- Piesa de conectare poate fi fixată la suportul magnetic, deasupra sertarului pentru pulbere.

Accesorii

Următoarele accesorii se pot procura din magazinele de specialitate și de la Serviciul pentru clienți:

Accesorii	Număr de comandă Comerț/Serviciul pentru clienți
Tablete de curățare	TZ80001/00311807
Tablete de decalcifiere	TZ80002/00576693
Filtru de apă	TZ70003/00575491
Set de întreținere	TZ80004/00576330
Recipient pentru lapte cu capac „freshLock“	TZ80009N/ 00576166
Elemente de limitare pentru unghiul de deschidere 92°	00636455

Aruncare la gunoi



Îndepărtați ambalajul în mod ecologic. Acest aparat este marcat corespunzător directivei europene 2012/19/UE în privința aparatelor electrice și electronice vechi (waste electrical and electronic equipment – WEEE). Directiva prescrie cadrul pentru o preluare înapoi, valabilă în întreaga UE, și valorificarea aparatelor vechi. Informați-vă la distribuitorul de specialitate asupra modalităților actuale de eliminare ecologică la deșeuri.

Condiții de garanție

Pentru acest aparat sunt valabile condițiile de garanție care au fost publicate de către reprezentanța competentă a țării din care a fost cumpărat aparatul. Puteți solicita oricând condițiile de garanție de la comerciantul dvs. de la care ați cumpărat aparatul, sau le puteți cere direct de la reprezentanța noastră din țară.

Firma își rezervă dreptul de a efectua modificări.

Rezolvarea micilor probleme

Problema	Cauză	Remediere
Calitate foarte fluctuantă a cafelei și a spumei de lapte (de ex. cantitate fluctuantă sau spumă de lapte pulverizată).	Aparatul este colmatat.	Decalcificați aparatul conform instrucțiunilor, vezi capitolul „Programe de service“.
	Tubul de aspirare este înfundat.	Curățați tubul de aspirare.
Nu este posibilă debitarea băuturilor.	Piesa cu orificiul de evacuare a băuturii sau unul dintre cele 3 racorduri sunt înfundate.	Curățați piesa cu orificiul de evacuare și racordurile.
La debitare, băutura curge pe toată porțiunea de scurgere.	Lipsește piesa inferioară de la orificiul de evacuare a băuturii.	Montați piesa inferioară, vezi capitolul „Curățarea sistemului pentru lapte“.
Prea puțină spumă de lapte sau deloc sau sistemul pentru lapte nu aspiră lapte.	Aparatul este colmatat.	Decalcificați aparatul conform instrucțiunilor, vezi capitolul „Programe de service“.
	Piesa cu orificiul de evacuare a băuturii sau unul dintre cele 3 racorduri sunt înfundate.	Curățați piesa cu orificiul de evacuare și racordurile.
	Lapte nepotrivit.	Nu utilizați lapte deja fiert. Folosiți lapte rece cu un conținut de grăsimi de minim 1,5%.
	Piesa cu orificiul de evacuare a băuturii sau furtunurile de lapte nu sunt montate corect.	Umeziți piesele individuale și montați-le din nou.
	Tubul de aspirare este înfundat.	Curățați tubul de aspirare.
Cantitatea de umplere setată nu este suficientă, cafeaua curge numai în picături sau nu mai curge.	Gradul de măcinare este prea fin. Cafeaua măcinată este prea fină.	Setați un grad de măcinare mai grosier. Utilizați cafea măcinată mai grosier.
	Aparatul are depuneri mari de calcar.	Decalcificați aparatul conform instrucțiunilor, vezi capitolul „Programe de service“.
	Unitatea de infuzare este murdară.	Curățați unitatea de infuzare, vezi capitolul „Curățarea unității de infuzare“.
Apa fierbinte este lăptoasă sau are gust de lapte sau cafea.	Nu a fost scos furtunul de lapte.	Extrageți furtunul de lapte din recipientul pentru lapte.
	La orificiul de evacuare a băuturii există resturi de lapte și cafea.	Curățați orificiul de evacuare.

Problema	Cauză	Remediere
Cafeaua nu are caimac.	Sortiment nepotrivit de cafea.	Utilizați un sortiment de cafea cu o proporție mai mare de boabe de Robusta.
	Boabele nu mai sunt proaspăt prăjite.	Folosiți boabe proaspete.
	Gradul de măcinare nu este adaptat la tipul boabelor de cafea.	Setați un grad de măcinare mai fin.
Cafeaua este prea „acidă”.	Gradul de măcinare este prea grosier. Cafeaua măcinată este prea grosieră.	Setați un grad de măcinare mai fin. Utilizați cafea măcinată mai fin.
	Sortiment nepotrivit de cafea.	Schimbați sortimentul de cafea.
Cafeaua este prea „amară”.	Gradul de măcinare este prea fin. Cafeaua măcinată este prea fină.	Setați un grad de măcinare mai grosier. Utilizați cafea măcinată mai grosier.
	Sortiment nepotrivit de cafea.	Schimbați sortimentul de cafea.
Cafeaua are gust de „ars”.	Temperatură de infuzare prea mare.	Reduceți temperatura, vezi capitolul „Potrivirea băuturii”.
	Gradul de măcinare este prea fin. Cafeaua măcinată este prea fină.	Setați un grad de măcinare mai grosier. Utilizați cafea măcinată mai grosier.
	Sortiment nepotrivit de cafea.	Schimbați sortimentul de cafea.
Cafeaua este prea subțire.	S-a selectat o tărie prea mică a cafelei.	Măriți tăria cafelei, vezi capitolul „Potrivirea băuturii”.
	Aglomerare de pulbere în sertarul pentru pulbere.	Extrageți sertarul pentru pulbere, curățați-l și uscați-l temeinic.
Rămâne cafea măcinată în sertarul pentru pulbere.	Cafeaua măcinată este lipită.	Nu presați cafeaua măcinată în sertarul pentru pulbere.
	Sertarul pentru pulbere este umed.	Extrageți sertarul pentru pulbere, curățați-l și uscați-l temeinic.
Filtrul de apă nu este fixat în rezervorul de apă.	Filtrul de apă nu este montat corect.	Împingeți ferm filtrul de apă drept în jos în racordul rezervorului.
Recipientul pentru boabe se înțepenește la introducere.	Există boabe în carcasă.	Îndepărtați boabele.
Zațul de cafea nu este compact și este prea umed.	Gradul de măcinare este setat prea fin sau prea grosier sau nu s-a folosit suficientă cafea măcinată.	Setați un grad de măcinare mai grosier sau mai fin sau utilizați 2 linguri de măsură rase de cafea măcinată.
Elementul de reglaj al gradului de măcinare se mișcă greoi.	Sunt prea multe boabe în râșniță.	Debitați o băutură din boabe de cafea. Modificați gradul de măcinare numai în pași mai mici.

Problema	Cauză	Remediere
Unitatea de infuzare nu se poate introduce.	Unitatea de infuzare este într-o poziție incorectă.	Introduceți unitatea de infuzare conform instrucțiunilor, vezi capitolul „Curățarea unității de infuzare“.
	Unitatea de infuzare este blocată.	Deblocați unitatea de infuzare, vezi capitolul „Curățarea unității de infuzare“.
Capacul de protecție al unității de infuzare nu poate fi așezat corect.	Unitatea de infuzare nu este blocată.	Blocați unitatea de infuzare, vezi capitolul „Curățarea unității de infuzare“.
Sub tava de colectare pentru picături există apă.	Este vorba despre apă de condens.	Nu introduceți tava de colectare pentru picături fără capac.
Afișaj pe display „12:00“	Pană de curent sau aparat deconectat de la întrerupătorul principal.	Introduceți valorile din nou, nu deconectați aparatul de la întrerupătorul principal sau nu comutați în meniu Clock display pe „Off“.
Afișaj pe display „Milk container connected?“ cu toate că este racordat recipientul pentru lapte.	Recipientul este în afara razei de acțiune a senzorului.	Poziționați recipientul pe marginea din dreapta
	Materialul, de ex. cutia de lapte nu este detectată.	Confirmați întrebarea de pe display cu „Yes“ sau utilizați recipientul pentru lapte atașat.
Afișaj pe display „Overvoltage or undervoltage“	Tensiune de rețea prea înaltă sau prea joasă.	Contactați furnizorul de servicii de electricitate sau administratorul rețelei de alimentare electrică. Dispuneți verificarea tensiunii electrice de către un specialist.
Afișaj pe display „Leave device to cool“	Aparatul este prea fierbinte.	Oprii aparatul pentru 30 de minute.
Afișaj pe display, de ex.: „Fault: E0510“	A apărut o defecțiune în aparat.	Procedați în conformitate cu afișajul de pe display.
Afișaj pe display „Fill bean container“ cu toate că recipientul pentru boabe este umplut sau râșnița nu macină boabele de cafea.	Boabele nu cad în râșniță (boabele sunt prea uleioase).	Bateți ușor recipientul pentru boabe. Eventual schimbați sortimentul de cafea. Dacă recipientul de boabe este gol, ștergeți-l cu o lavetă uscată.
Afișaj pe display „Clean brewing unit“	Unitate de infuzare murdară.	Curățați unitatea de infuzare.
	Prea multă cafea măcinată în unitatea de infuzare.	Curățați unitatea de infuzare. Umpleți cu maximum 2 linguri rase de cafea măcinată.
	Mecanismul unității de infuzare are o mobilitate redusă.	Curățați unitatea de infuzare, vezi capitolul „Îngrijirea și curățarea zilnică“.

Problema	Cauză	Remediere
Afișaj pe display „Refill with still water or remove filter“	Rezervor de apă introdus incorect	Introduceți rezervorul de apă corect
	În rezervorul de apă există apă cu dioxid de carbon.	Umpleți rezervorul de apă cu apă proaspătăde la robinet.
	Plutitorul este agățat într-o poziție fixă în rezervorul de apă.	Extrageți rezervorul și curățați-l temeinic.
	Filtru de apă nou, neclătit conform instrucțiunilor sau filtru de apă uzat, respectiv defect.	Clătiți filtrul de apă conform instrucțiunilor și puneți-l în func- țiune sau utilizați un filtru de apă nou.
	În filtrul de apă există aer.	Cufundați filtrul de apă în apă până nu mai ies bule de aer, montați filtrul la loc.
Afișaj pe display „Empty drip trays“ cu toate că tava de colectare pentru picături e goală.	Tava de colectare pentru picături este murdărită și udă.	Curățați temeinic tava de colectare pentru picături și uscați-o.
	Golirea nu este detec- tată când aparatul este deconectat.	Când aparatul este conectat, scotați tava de colectare pentru picături și introduceți-o la loc.
Afișaj pe display „Insert drip trays“ cu toate că este intro- dusă tava de colectare pentru picături.	Interiorul aparatului (locașul tăvilor) este murdar.	Curățați interiorul.
	Recipientul de zaț nu este introdus până la limită.	Introduceți recipientul de zaț până la limită.
Afișaj pe display „Not enough limescale dissolved. Start programme again.“	Decalcifiant inadecvat sau insuficient sau aparatul a avut depuneri foarte mari de calcar.	Executați din nou programul de decalcifiere.
La scoaterea tăvii de colectare pentru picături apar picături de apă pe baza interioară a aparatului.	Tava de colectare pentru picături a fost scoasă prea devreme.	Scoateți tava de colectare pentru picături numai după câteva secunde după ultima debitare de băuturi.
Afișaj pe display „Please open door, switch off with power switch and then back on after 30 sec!“	Aparat prea cald.	Lăsați aparatul să se răcească.
	Unitate de infuzare murdară.	Curățați unitatea de infuzare.

**Dacă problemele nu pot fi remediate, apelați neapărat linia de asistență telefonică!
Numerele de telefon se găsesc pe ultimele pagini ale manualului.**

Date tehnice

Alimentare electrică (tensiune – frecvență)	220-240 V – 50/60 Hz
Putere încălzire	1600 W
Presiune statică maximă a pompei	19 bari
Capacitate maximă a rezervorului de apă (fără filtru)	2,4 litri
Capacitate maximă a recipientului pentru boabe de cafea	500 grame
Lungimea cablului de alimentare	1,7 m
Dimensiuni (Î x L x A)	455 x 594 x 375 mm
Greutate, gol	19-20 kg
Tipul rășniței	Ceramică

Obsah

Rozsah dodávky (pre používanie).....	55
Blahoželáme.....	55
Používanie v súlade s určením.....	56
Dôležité bezpečnostné upozornenia	56
Prehľad komponentov	58
Ovládacie prvky	58
Uvedenie do prevádzky	59
Displej.....	60
Príprava nápoja	61
Príprava s použitím kávových zŕn.....	63
Príprava s použitím mlieka	63
Príprava s použitím zomletej kávy.....	64
Výdaj horúcej vody	65
Nápoje podľa osobných preferencií.....	65
Dve šálky naraz.....	66
Nastavenie stupňa mletia	66
Detská poistka	67
Menu.....	67
Každodenná starostlivosť a čistenie.....	69
Servisné programy	72
Tipy na úsporu energie	75
Ochrana pred mrazom.....	75
Skladovanie príslušenstva.....	75
Príslušenstvo	75
Likvidácia	75
Záručné podmienky	75
Svojpomocné riešenie jednoduchých problémov.....	76
Technické údaje.....	79

Rozsah dodávky (pre používanie)

(pozri obrázok **A** na výklopných stranách)

- a** Plnoautomatický kávovar
- b** Návod na používanie
- c** Stručný návod
- d** Lyžička na mletú kávu
- e** Prúžok na testovanie tvrdosti vody
- f** Hadička na mlieko (súprava)
- g** Nádoba na mlieko
- h** Nasávacía rúrka

Blahoželáme...

... k zakúpeniu tohto plnoautomatického kávovaru! Jeho kúpou ste získali hodnotný a kvalitný kuchynský spotrebič. Spája v sebe inovatívnu techniku, množstvo funkcií a komfortné ovládanie. S jeho pomocou veľmi jednoducho a rýchlo pripravíte rozličné čerstvé, lahodné horúce nápoje – silné espresso, krémové cappuccino, chutné latte macchiato, kávu s mliekom alebo tradičnú šálku kávy. Tento spotrebič vám zároveň ponúka mnoho možností, ako môžete nápoje plne prispôsobiť vašej individuálnej chuti.

Oboznámte sa so súčasťami, funkciami, indikačnými a ovládacími prvkami tohto plnoautomatického kávovaru, aby ste ho mohli spoľahlivo a bezpečne používať, so všetkými možnosťami a funkciami. Tento návod na používanie vám pri tom pomôže. Nájdite si preto čas na jeho prečítanie, skôr, ako spotrebič zapnete.

Použitie tohto návodu

Preložené strany toho návodu môžete roztvoriť. Nájdete na nich obrázky spotrebiča označené číslami, na ktoré tento návod opakovane odkazuje.

Príklad: varná jednotka (15)

V tomto návode sú špeciálne znázornené aj zobrazenia na displeji a symboly. Vďaka tomu budete vedieť, že označujú texty alebo symboly, ktoré sa na spotrebiči zobrazujú alebo sú na ňom vytlačené.

Zobrazenia na displeji:

„Espresso“

Tlačidlá a ovládacie prvky na displeji:

[start/stop]

K spotrebiču je priložený stručný návod, v ktorom môžete rýchlo vyhľadať najdôležitejšie funkcie. Môžete ho odložiť do zásuvky pre príslušenstvo spotrebiča.

Používanie v súlade s určením

Tento spotrebič je určený na spracovanie množstva obvyklého pri použití v domácnosti alebo na nekomerčné používanie podobné ako v domácnosti.

Používanie podobné ako v domácnosti zahŕňa napr. používanie v zamestnaneckých kuchyniach obchodov, kancelárií a iných komerčných podnikov, ako aj používanie hosťami penziónov, malých hotelov a podobných ubytovacích zariadení.

Spotrebič používajte len vo vnútorných priestoroch, pri izbovej teplote a do nadmorskej výšky 2000 m.

Dôležité bezpečnostné upozornenia

Návod na použitie si starostlivo prečítajte, dodržiavajte v ňom uvedené pokyny a odložte ho! Ak spotrebič postúpíte ďalšiemu používateľovi, priložte k nemu aj tento návod.

Tento spotrebič môžu používať deti staršie ako 8 rokov a osoby so zníženými fyzickými, sensorickými alebo mentálnymi schopnosťami, alebo osoby s nedostatočnými skúsenosťami a/alebo vedomosťami iba vtedy, ak sú pod dozorom, alebo ak boli poučené o bezpečnej obsluhu spotrebiča a porozumeli prípadným nebezpečenstvám. Spotrebič a pripojovacie vedenie uchovávajte mimo dosahu detí mladších ako 8 rokov a nedovoľte im spotrebič obsluhovať. Deti sa so spotrebičom nesmú hrať. Čistenie a používateľskú údržbu nesmú vykonávať deti, výnimkou je prípad, ak deti majú 8 a viac rokov a sú pod dozorom.

⚠ Varovanie**Nebezpečenstvo zásahu elektrickým prúdom!**

- Prístroj sa smie pripojiť len k sieti so striedavým prúdom cez uzemnenú zásuvku nainštalovanú podľa predpisov. Zabezpečte, aby bol v elektroinštalácii domácnosti podľa predpisov nainštalovaný systém ochranného vodiča.
- Spotrebič pripojte a používajte v súlade s údajmi na typovom štítku.
- Nepoužívajte spotrebič, pokiaľ je sieťový prívodný kábel alebo spotrebič poškodený.
- Opravy spotrebiča smie vykonávať len náš zákaznícky servis, aby sa predišlo ohrozeniam.
- Poškodený napájací kábel tohto spotrebiča sa musí vymeniť za špeciálny elektrický kábel, ktorý si môžete zakúpiť v našom zákazníckom servise.
- Spotrebič ani elektrický kábel nikdy neponárajte do vody.
- V prípade poruchy okamžite vytiahnite sieťovú zástrčku alebo vypnite sieťové napätie.

⚠ Varovanie**Nebezpečenstvo vznikajúce magnetizmom!**

Prístroj obsahuje permanentné magnety, ktoré môžu ovplyvniť elektronické implantáty, napríklad kardiostimulátory alebo inzulínové pumpy. Osoby, ktoré nosia elektronické implantáty, by mali dodržiavať minimálny odstup 10 cm od spotrebiča a od nasledujúcich dielov pri ich vyberaní: nádoba na mlieko, systém dávkovania mlieka, nádržka na vodu a varná jednotka.

⚠ Varovanie**Nebezpečenstvo udusení!**

- Nedovoľte deťom hrať sa s obalovým materiálom.
- Malé časti odložte na bezpečné miesto. Deti by ich mohli prehltnúť.

⚠ Varovanie**Nebezpečenstvo poranenia!**

- Nesiahajte do mlynčeka.
- Pri zatváraní dvierok dávajte pozor na prsty.
- Nesprávne používanie spotrebiča môže mať za následok zranenia.

⚠ Varovanie**Nebezpečenstvo popálenia!**

- Jednotka výdaja nápojov sa ohreje na veľmi vysokú teplotu. Po použití ju nechajte najprv vychladnúť, až potom sa jej môžete dotknúť.

Prehľad komponentov

(pozri obrázok **B** až **E** na roztvoriteľných stranách)

- 1 Dvierka spotrebiča**
 - a Priehlbina na uchopenie (služi na otváranie dvierok)
 - b Odkvapkávacia plech
- 2 Displej**
- 3 Ovládacie prvky**
- 4 Výdajný systém (káva, mlieko, horúca voda), výškovo nastaviteľný**
 - a Kryt
- 5 Systém dávkovania mlieka**
 - a Západka
 - b Výdaj nápoja (horná časť, dolná časť)
 - c Hadička na mlieko (2 kusy)
 - d Spájací diel, kov (pre magnetický držiak)
- 6 Sieťový spínač [O/I] (prívod elektrického prúdu)**
- 7 Zásuvka na príslušenstvo (služi na odkladanie stručného návodu a príslušenstva)**
 - a Stručný návod
 - b Lyžička na mletú kávu
 - c Prúžok na testovanie tvrdosti vody
 - d Hadička na mlieko (súprava)
- 8 Nádržka na vodu, odoberateľná**
 - a Kryt nádržky na vodu
- 9 Zásobník na zrnkovú kávu, odoberateľný**
 - a Kryt zásobníka na zrnkovú kávu
- 10 Posuvný regulátor na nastavenie stupňa mletia**
- 11 Magnetický držiak (na uchytenie spájacieho dielu)**
- 12 Priečinok, odoberateľný (na mletú kávu/čistiacu tabletu)**
- 13 Držiak (na uchytenie hadičky na mlieko)**
- 14 Ochranný kryt (pre varnú jednotku)**
- 15 Varná jednotka**
 - a Poistka
 - b Kryt
- 16 Vysúvací páčka**
- 17 Odkvapkávacia miska, odoberateľná**
 - a Kryt odkvapkávacej misky
 - b Nádoba na kávovú usadeninu
- 18 Záchytná miska**

19 Držiak

- a Nasávacia rúrka

20 Typový štítok

(číslo výrobu; výrobné číslo)

21 Odkladacia plocha so snímačom (pre nádobu na mlieko)

22 Nádoba na mlieko

- a Nádobka z ušľachtilej ocele
- b Kryt dolnej časti
- c Kryt hornej časti



Ďalšie informácie o spotrebiči, napríklad o zmene uhla otvárania dvierok, nájdete v priloženom návode na montáž.

Ovládacie prvky

Navigácia v menu spotrebiča je jednoduchá a zrozumiteľná, aby ste spotrebič mohli ovládať čo najjednoduchšie a zároveň aby ste mali k dispozícii množstvo funkcií. Na výber z množstva možností vám preto postačí len niekoľko obslužných krokov.

Sieťový spínač [O/I]

Sieťový spínač [O/I] (prístup k nemu získate po otvorení dvierok) slúži na zapnutie alebo úplné vypnutie spotrebiča (napájanie sa preruší).



Dôležité: Nevypínajte sieťový spínač, keď je spotrebič v prevádzke. Spotrebič vypnite až vtedy, keď je v úspornom režime. Spotrebič sa potom automaticky prepláchnie.

Tlačidlo [on/off]

Tlačidlo [on/off] slúži na zapnutie spotrebiča alebo na prepnutie spotrebiča do úsporného režimu. Spotrebič sa pritom automaticky prepláchnie.

Spotrebič sa neprepláchnie, ak:

- je pri zapnutí stále teplý.
- pred vypnutím spotrebiča nebola vydaná káva.

Keď sa na displeji zobrazia symboly pre výber nápoja, spotrebič je pripravený na použitie.

Tlačidlo [menu]

Stlačením tlačidla [menu] vyvoláte menu. Môžete tu vykonávať nastavenia a vyvolávať informácie (pozri kapitolu „Menu“).

Tlačidlo [clean]

Stlačením tlačidla [clean] vyvoláte výber servisných programov. Požadovaný program vykonáte postupom, ktorý je opísaný v kapitole „Servisné programy“.

Tlačidlo [my☞]

Stlačením tlačidla [my☞] vyvoláte výber „prípravy nápojov podľa osobných preferencií“. Osobné nastavenia pre kávové nápoje môžete uložiť a vyvolať (pozri kapitolu „Nápoje podľa osobných preferencií“).

Tlačidlo [☞]

Stlačením tlačidla [☞] po výbere nápoja sa naraz pripraví dve šálky zvoleného nápoja (pozri kapitolu „Dve šálky naraz“).

 Opätovným stlačením tlačidla [menu], [clean], [my☞] alebo [☞] opustíte príslušné menu.

Tlačidlo [start/stop]

Stlačením tlačidla [start/stop] sa spustí príprava nápoja alebo servisný program. Opätovným stlačením tlačidla [start/stop] počas prípravy nápoja sa výdaj nápoja predčasne ukončí.

Otočný volič

Otáčaním otočného voliča sa pohybujete na displeji alebo meníte parametre.

Displej (dotyková obrazovka)

Na displeji sa zobrazujú informácie. Dotknutím sa dotykovej obrazovky môžete tiež vykonávať rôzne nastavenia (pozri kapitolu „Displej“).

Uvedenie do prevádzky

Všeobecné informácie

Príslušné nádoby naplňte len čistou, **studenou**, nesýtenou vodou a výlučne **praženými** zrnami. Nepoužívajte kávové zrná, ktoré boli glazované, karamelizované alebo spracované použitím ďalších prísad obsahujúcich cukor, pretože môžu upchať varnú jednotku.

 Pred zapnutím a obsluhou spotrebiča musí byť spotrebič správne zabudovaný a pripojený podľa priloženého návodu na montáž.

Uvedenie spotrebiča do prevádzky

- Odstráňte ochranné fólie.

 **Dôležité:** Používajte spotrebič len v priestoroch, v ktorých teplota neklesá pod bod mrazu. Ak sa spotrebič prepravoval alebo skladoval pri teplotách pod 0 °C, počkajte aspoň 3 hodiny, kým ho uvediete do prevádzky.

- Otvorte dvierka spotrebiča potiahnutím v časti s priehlbínou na uchopenie.
- Vytiahnite nádržku na vodu, vypláchnite ju a naplňte ju čerstvou studenou vodou až po značku „max“.
- Zasuňte nádržku na vodu späť až na doraz.
- Vyberte zásobník na zrnkovú kávu, naplňte ho kávovými zrnami a zasuňte ho späť.
- Prepnite sieťový spínač do polohy [I] a zatvorte dvierka spotrebiča. Spotrebič sa prepláchnie a začne zohrievať. Aktivuje sa displej. Zobrazí sa „Select language“.

 **Dôležité:** V zozname jazykov sa nenachádza slovenský jazyk.

- Otáčaním otočného voliča zvolte „English“ a dotknite sa položky [Continue] na displeji. Zobrazí sa „Set water hardness“.

 Správne nastavenie tvrdosti vody je dôležité, aby spotrebič včas oznámil potrebu odvápnenia. Prednastavený stupeň tvrdosti vody je 4. Ak je v domácnosti nainštalované zariadenie na zmäkčovanie vody, nastavte tvrdosť vody na stupeň 3. O tvrdosti vody sa môžete informovať aj u miestneho dodávateľa vody.

- Pomocou priloženého testovacieho pásika určíte tvrdosť vody. Testovací pásik ponorte na krátky čas do vody a po 1 minúte odčítajte výsledok.

Stupeň	Stupeň tvrdosti vody	
	Nemecká stupnica (°dH)	Francúzska stupnica (°fH)
1	1-7	1-13
2	8-14	14-25
3	15-21	26-38
4	22-30	39-54

■ Otočným voličom nastavte zistenú tvrdosť vody.

■ Dotknite sa [Continue]. Zobrazí sa „Complete set-up?“

■ Dotknite sa.[Apply]. Nastavenia sú uložené.

Spotrebič je pripravený na použitie, ak sa na displeji zobrazia symboly nápojov.

Pri každom výdaji nápoja sa zapne integrovaný ventilátor a po niekoľkých minútach sa znovu vypne.

Pri prvom použití spotrebiča, po vykonaní servisného programu alebo ak sa spotrebič dlhší čas nepoužíval, nemá prvý nápoj plnú arómu a nemá by sa piť.

Pri prvom použití plnoautomatického kávovaru získate dostatočne hustú a stálu penu až po vydaní niekoľkých šálok.

Vypnutie spotrebiča

■ Stlačte tlačidlo [on/off].

Spotrebič sa prepláchne a prepne do úsporného režimu.

Výnimka: Ak bola vydaná len horúca voda, spotrebič sa vypne bez prepláchnutia.

■ Na úplné vypnutie spotrebiča otvorte dverka a prepnite sieťový spínač do polohy [O].

i Dôležité: Nevypínajte sieťový spínač, keď je spotrebič v prevádzke. Spotrebič vypnite až vtedy, keď je v úspornom režime. Spotrebič sa potom automaticky prepláchne.

Plnoautomatický kávovar je z výroby štandardne nastavený na optimálnu prevádzku. Po zvolenom čase sa spotrebič automaticky prepne do úsporného režimu a prepláchne sa (trvanie možno nastaviť; pozri „Switch off after“ v kapitole „Menu“).

i Spotrebič je vybavený snímačom. Ak je v spotrebiči nádobka na mlieko, po prepnutí do úsporného režimu sa na displeji zobrazí príslušný oznam. Ak sa v nádobke nachádza mlieko, odložte ju do chladničky.

Displej

Na displeji sa zobrazujú informácie. Dotknutím sa dotykovej obrazovky môžete tiež vykonávať rôzne nastavenia.

Zobrazenia na displeji

Na displeji sa zobrazujú zvolené nápoje, nastavenia a možnosti nastavenia a taktiež hlásenia o prevádzkovom stave.

Príklady

Výber nápoja







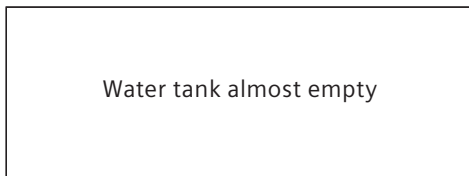

Informácie

Informácie zmiznú po stlačení tlačidla alebo po krátkom čase.



Namiesto textu sa v ľavom dolnom rohu displeja zobrazí malý symbol.

-  Zásobník na zrnkovú kávu bude čoskoro prázdny
-  Nádržka na vodu bude čoskoro prázdna
-  Vymeňte vodný filter
-  Je potrebný čistiaci program
-  Je potrebný odváňovací program
-  Je potrebný program calc'nClean

Výzvy na určité činnosti

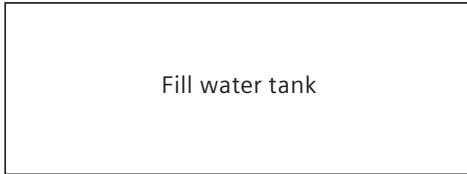

- i** Po dokončení požadovanej činnosti, napríklad po naplnení nádržky na vodu, sa príslušné hlásenie a príslušný symbol znovu skryjú.

Obsluha

Pre navigáciu na displeji je potrebné, aby ste sa prstom dotkli textov alebo symbolov a otáčali otočným voličom (príklad nájdete v kapitole „Prispôsobenie nápojov“). Keď sa prstom dotknete displeja, zaznie zvukový signál. Zvukový signál môžete zapnúť alebo vypnúť (pozri kapitolu „Menu – Key tones“).

Príprava nápoja

Tento plnoautomatický kávovar možno používať na spracovanie kávových zŕn alebo mletej kávy (nepoužíva sa na spracovanie instantnej kávy).

Ak sa na prípravu nápoja používajú kávové zrná, pred každým sparením sa čerstvo zomelú. Skladujte zrná na chladnom mieste a v uzavretom obale, aby si zachovali optimálnu kvalitu.

- i** **Dôležité:** Nádržku na vodu naplňte každý deň čerstvou, studenou, nesýtenou vodou. Pred použitím spotrebiča by v nádržke na vodu mal byť vždy dostatok vody.

Tip: Šálku/šálky, najmä malé šálky na espresso s hrubými stenami, predhrejte napríklad horúcou vodou.

Pri niektorých nastaveniach sa káva pripravuje v dvoch krokoch (pozri kapitolu „aromaDouble Shot“ a „Dve šálky naraz“). Počkajte, kým sa proces úplne nedokončí.

Výber nápoja

Otáčaním otočného voliča môžete vybrať rôzne nápoje: Symbol zvoleného nápoja sa zobrazuje v strede. Názov nápoja a aktuálne nastavené hodnoty napr. pre silu a množstvo kávy sa zobrazujú v hornom riadku.



Môžete si zvoliť tieto nápoje:

Ristretto
Espresso
Espresso Macchiato
Coffee
Cappuccino
Latte Macchiato
White coffee
Milk froth
Warm milk
Hot water

Zvolený nápoj môžete pripraviť priamo s prednastavenými hodnotami alebo ho môžete vopred prispôsobiť vašej individuálnej chuti.

Prispôsobenie nápojov

Dotknutím sa položky [Adjust] na displeji sa v závislosti od nápoja zobrazia rôzne polia pre prispôsobenie nápoja.

Pole, v ktorom môžete meniť hodnoty, má tmavé pozadie.

Príklad:



Hodnoty pre jednu šálku „Caffee Crema“ môžete zmeniť týmto spôsobom:

- Pomocou otočného voliča vyberte „Coffee“.





- Dotknite sa.[Adjust].



Zobrazia sa polia s prednastavenými hodnotami. Aktívne pole, napr. [⊘], má tmavé pozadie.

Coffee	
	 120 ml
 normal	Back



- Otočným voličom nastavte požadovanú silu kávy, napr. „⊘⊘⊘⊘“ (silná káva).
- Dotknite sa poľa [⊘]

Coffee	
	 120 ml
 normal	Back

- Otočným voličom nastavte požadované množstvo kávy, napr. „160 ml“.
- Dotknite sa poľa [⊘].

Coffee	
	 160 ml
 normal	Back

- Otočným voličom nastavte požadovanú teplotu, napr. „high“.

Coffee	
	 160 ml
 high	Back

- Nastavenia sa uložia, keď sa dotknete položky [Back] alebo keď spustíte výdaj nápoja.

i V závislosti od druhu nápoja sú k dispozícii rôzne možnosti nastavenia. Pre kávové nápoje môžete nastaviť napríklad silu kávy, teplotu a množstvo kávy, pre mlieko zas len dávkovacie množstvo.

K dispozícii sú tieto nastavenia:

Sila kávy

- ⊘ Very mild
- ⊘⊘ Mild
- ⊘⊘⊘ Regular
- ⊘⊘⊘⊘ Strong
- ⊘⊘⊘⊘⊘ Very strong
- 2x⊘ aromaDouble Shot strong
- 2x⊘⊘ aromaDouble Shot strong+
- 2x⊘⊘⊘ aromaDouble Shot strong++



i aromaDouble Shot

Čím dlhšie sa káva sparuje, tým viac horčín a nežiaducich aróm sa uvoľní. To má nepriaznivý vplyv na chuť a stráviteľnosť kávy. Na prípravu veľmi silnej kávy je preto spotrebič vybavený špeciálnou funkciou aromaDouble Shot. Po príprave polovičného množstva nápoja sa opätovne zomelú a sparia kávové zrná tak, aby sa uvoľnili len chutné a dobre stráviteľné aromatické látky.

Funkcia aromaDouble Shot nie je k dispozícii pre ristretto, espresso macchiato a pre prípravu nápoja z mletej kávy.

Teplota nápoja

Hodnoty pre kávové nápoje:

-  normal
-  high
-  very high

Hodnoty pre horúcu vodu:

- 70°C White tea
- 80°C Green tea
- 90°C Black tea
- Max Fruit tea

Dávkovacie množstvo

 Dávkovacie množstvo býva v závislosti od druhu nápoja rôzne a dá sa nastaviť v krokoch po mililitroch.

- i** Vydané množstvo môže kolísať v závislosti od kvality mlieka.
- Ak ovládanie spotrebiča prerušíte približne na 30 sekúnd, spotrebič automaticky opustí režim nastavení. Uskutočnené nastavenia sa automaticky uložia.

Príprava s použitím kávových zŕn

Spotrebič musí byť v prevádzkovej pohotovosti.

- Položte šálku pod jednotku výdaja nápoja.
 - Pomocou otočného voliča vyberte „Ristretto“, „Espresso“ alebo „Coffee“.
- Na displeji sa zobrazí zvolený nápoj a taktiež prednastavené hodnoty pre silu a množstvo kávy pre tento nápoj.

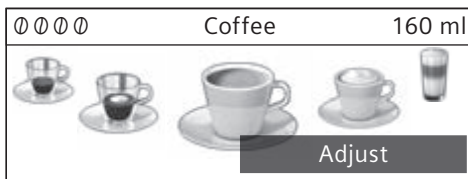

- i** Nastavenia môžete zmeniť postupom, ktorý je opísaný v kapitole „Prispôsobenie nápojov“.
- Na spustenie výdaja nápoja stlačte tlačidlo [start/stop].
- Káva sa uvarí a následne natečie do šálky. Opätovným stlačením tlačidla [start/stop] môžete výdaj nápoja predčasne prerušiť.

Príprava s použitím mlieka

Tento plnoautomatický kávovar je vybavený integrovanou jednotkou výdaja nápoja. Vďaka tomu je možné pripraviť kávové nápoje s použitím mlieka, ako aj mliečnu penu a teplé mlieko.

- ⚠ Nebezpečenstvo popálenia!** Jednotka výdaja nápojov sa ohreje na veľmi vysokú teplotu. Po použití ju najprv nechajte vychladnúť, až potom sa jej môžete dotknúť.

Nádoba na mlieko

Nádoba na mlieko bola špeciálne vyvinutá na použitie v kombinácii s týmto plnoautomatickým kávovarom. Je určená výučne na použitie v domácnosti a na uskladnenie mlieka v chladničke. Tepelnoizolačná nádoba udrží studené mlieko niekoľko hodín v chlade.

- i** **Dôležité:** Pred otvorením dvierok odoberte šálky alebo poháre, mohli by spadnúť.

Pripojenie nádoby na mlieko alebo kartónu mlieka:

- Otvorte dvierka spotrebiča.
- Snímite kryt jednotky výdaja nápoja potiahnutím dopredu.
- Pripojte a upevnite hadičky na mlieko a spájací diel podľa znázornenia na obrázku.

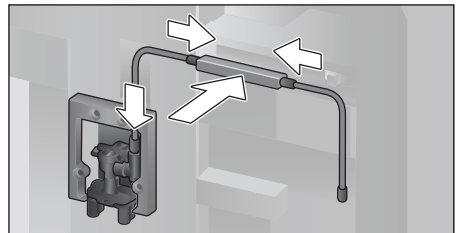

- Nasadzte pevne kryt na jednotku výdaja nápoja z prednej strany.
- Nastrčte nasávaciu rúrku a zavedte ju do nádoby na mlieko alebo do kartónu mlieka.

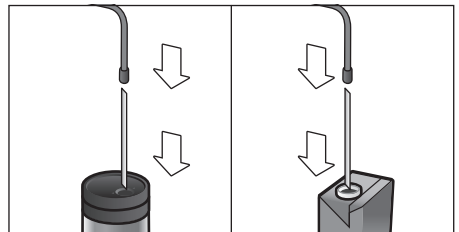

- Zatvorte dvierka spotrebiča.

- i** Zaschnuté zvyšky mlieka sa dajú len veľmi ťažko odstrániť, preto spotrebič **bezpodmienečne** očistíte (pozri kapitolu „Čistenie systému dávkovania mlieka“).

Kávové nápoje s mliekom

■ Položte šálku alebo pohár pod jednotku výdaja nápoja.

■ Pomocou otočného voliča vyberte „Espresso Macchiato“, „Cappuccino“, „Latte Macchiato“ alebo „White coffee“.

Na displeji sa zobrazí zvolený nápoj a taktiež prednastavené hodnoty pre silu a množstvo kávy pre tento nápoj.

i Nastavenia môžete zmeniť postupom, ktorý je opísaný v kapitole „Prispôsobenie nápojov“.

■ Na spustenie výdaja nápoja stlačte tlačidlo [start/stop].

Najprv sa do šálky resp. pohára nadávkuje mlieko. Následne sa sparí káva a natečie do šálky resp. pohára. Opätovným stlačením tlačidla [start/stop] môžete predčasne ukončiť aktuálny krok procesu prípravy nápoja.

Mliečna pena alebo teplé mlieko

■ Položte šálku alebo pohár pod jednotku výdaja nápoja.

■ Pomocou otočného voliča vyberte „Milk froth“ alebo „Warm milk“.

i Nastavenia môžete zmeniť postupom, ktorý je opísaný v kapitole „Prispôsobenie nápojov“.

■ Na spustenie výdaja nápoja stlačte tlačidlo [start/stop].

Mliečna pena alebo teplé mlieko začne vytekať z jednotky výdaja nápoja.

Opätovným stlačením tlačidla [start/stop] môžete predčasne ukončiť aktuálny krok procesu prípravy nápoja.

Príprava s použitím zomletej kávy

i Počas prípravy nápoja s použitím zomletej kávy nie je k dispozícii nastavenie sily kávy a ani výdaj dvoch šálok nápoja naraz.

Dôležité: Pred otvorením dvierok odoberte šálky alebo poháre, mohli by spadnúť.

Spotrebič musí byť v prevádzkovej pohotovosti.

■ Otvorte dvierka spotrebiča.

■ Vyberte priečinok na mletú kávu. Priečinok na mletú kávu musí byť suchý.

■ Naplňte mletú kávu (maximálne 2 zarovnané odmerné lyžice), neutláčajte ju.

i **Pozor!** Nenapíňajte celé kávové zrná ani rozpustnú kávu.

■ Nasadte priečinok na mletú kávu.

■ Zatvorte dvierka spotrebiča, na displeji sa zobrazí ☑.

i Ak sa do 90 sekúnd nevydá žiadna káva, varná komora sa automaticky vyprázdni, aby nedošlo k jej preplneniu. Spotrebič sa prepláchnie.

■ Položte šálku pod jednotku výdaja nápoja.
■ Pomocou otočného voliča vyberte kávový nápoj alebo kávový nápoj s mliekom.

Na displeji sa zobrazí zvolený nápoj, ako aj prednastavené hodnoty pre tento nápoj.

i Nastavenia môžete zmeniť postupom, ktorý je opísaný v kapitole „Prispôsobenie nápojov“.

Pri príprave kávových nápojov s mliekom rešpektujte upozornenia v kapitole „Príprava s použitím mlieka“.

■ Na spustenie výdaja nápoja stlačte tlačidlo [start/stop].

Káva sa uvarí a následne natečie do šálky. Po výbere kávových nápojov s mliekom sa najprv nadávkuje mlieko, potom sa uvarí káva.

i Ak chcete pripraviť ďalší nápoj s použitím zomletej kávy, postup zopakujte.

Výdaj horúcej vody



Nebezpečenstvo popálenia!

Jednotka výdaja nápojov sa ohreje na veľmi vysokú teplotu. Po použití ju najprv nechajte vychladnúť, až potom sa jej môžete dotknúť.

Spotrebič musí byť v prevádzkovej pohotovosti.

- Vytiahnite hadicu na mlieko z nádoby na mlieko.
- Odstráňte zvyšky mlieka alebo kávy z jednotky výdaja.
- Položte šálku alebo pohár pod jednotku výdaja nápoja.
- Pomocou otočného voliča vyberte „Hot water“.



Nastavenia môžete zmeniť postupom, ktorý je opísaný v kapitole „Prispôsobenie nápojov“.

- Na spustenie výdaja nápoja stlačte tlačidlo [start/stop].
- Zobrazí sa hlásenie „Milk tube removed from milk container?“.
- Ak je hadica stále pripojená, vytiahnite ju a dotknite sa tlačidla [Yes] na displeji. Horúca voda začne vytekať z jednotky výdaja nápoja. Opätovným stlačením tlačidla [start/stop] môžete proces predčasne ukončiť.

Nápoje podľa osobných preferencií

Stlačením tlačidla [my☑] otvoríte ponuku na výber nápojov podľa osobných preferencií.

Môžete využiť až 8 pamäťových miest.

Tu môžete uložiť často vydávané obľúbené nápoje so všetkými vašimi nastaveniami.



Stlačením tlačidla [my☑] môžete menu kedykoľvek opustiť bez toho, aby sa dáta uložili.

Vytvorenie alebo zmena nápoja

- Stlačte tlačidlo [my☑].
- Zobrazí sa výber pamäťových miest.

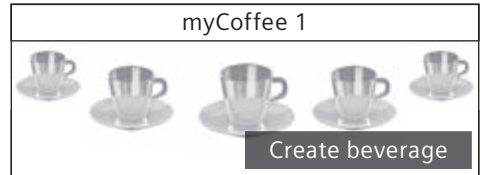

- Pomocou otočného voliča vyberte prázdne pamäťové miesto (prázdna šálka) na vytvorenie nápoja alebo obsadené pamäťové miesto na zmenu alebo vymazanie obľúbeného nápoja.
- Pri voľnom pamäťovom mieste vyberte [Create beverage] alebo pri obsadenom pamäťovom mieste vyberte [Change beverage].



Ak zvolíte [Delete beverage], nastavenia pamäťového miesta sa vymažú a miesto bude znova prázdne.

Zobrazí sa menu na prispôsobenie nápojov. Zobrazí sa nápoj, ktorý bol vydaný naposledy, spolu s nastaveniami, ktoré boli zvolené naposledy.

- Ak si neželáte, aby sa uložil nápoj, ktorý bol naposledy vydaný, otáčajte otočným voličom a zvolte iný nápoj.
- Dotknite sa prstom nastavenia, ktoré chcete zmeniť, otáčajte otočným voličom a upravte hodnoty podľa vášho želania. V závislosti od výberu sa zobrazia ďalšie možnosti nastavenia.
- Dotknite sa položky [Continue], aby ste mohli vykonať ďalšie nastavenia.



Pri príprave mliečnych nápojov môžete nastaviť zmiešavací pomer kávy a mlieka.

- Nastavenia môžete uložiť pod individuálnym názvom. Dotknite sa položky [Save name]. Zobrazí sa maska na zadávanie názvu.

3	4	5	6	7	8	9	'	_	<	A	B	C	D	E	F	G	H	I	J	K
<	A _ _ _ _ _ _ _ _ _ _																			✓
Cancel										Save										

- Pomocou otočného voliča vyberte v hornom riadku písmeno alebo symbol.
- Dotknite sa [✓], ak chcete potvrdiť zvolené písmeno alebo [<], ak ho chcete vymazať.
- Zvoľte a potvrdte ďalšie písmená alebo symboly.
- Dotknutím sa [Cancel] opustíte vstup bez zmeny a zobrazí sa ponuka nápojov.
- Tlačidlom [Save] prevezmete zadanie. Zobrazí sa menu s možnosťami výberu.
- Na opustenie menu stlačte tlačidlo [my☞].

Výber a výdaj nápoja podľa osobných preferencií

- Stlačte tlačidlo [my☞].
- Zobrazí sa výber pamäťových miest.
- Otočným voličom vyberte požadované pamäťové miesto.
- Položte šálku alebo pohár pod jednotku výdaja nápoja.
- Na spustenie výdaja nápoja stlačte tlačidlo [start/stop].

Dve šálky naraz

Stlačením tlačidla [☞] sa súčasne pripraví dve šálky zvoleného nápoja. Nastavenie sa indikuje druhým symbolom šálky a tiež v podobe textu, napr. „2x Espresso“.

- Otočným voličom vyberte požadovaný nápoj.
- Stlačte tlačidlo [☞].
- Položte dve šálky pod jednotku výdaja nápoja, jednu vľavo a druhú vpravo.
- Na spustenie výdaja nápoja stlačte tlačidlo [start/stop].

Zvolený nápoj sa pripraví a následne natečie do oboch šálok.

i Nápoj sa pripravuje v dvoch krokoch (proces mletia sa vykonáva dvakrát). Počkajte, kým sa proces úplne nedokončí.

Výdaj dvoch šálok naraz nie je k dispozícii pri nastaveniach „aromaDouble Shot“ alebo „Ground coffee“.

Nastavenie stupňa mletia

Tento plnoautomatický kávovar je vybavený nastaviteľným mlynčekom. Stupeň mletia kávy môžete takto individuálne zmeniť.

- Otvorte dvierka spotrebiča.
- Zvoľte nastavenie stupňa mletia posúvaním regulátora medzi jemne zomletou kávou ☼ a hrubo zomletou kávou ☼.

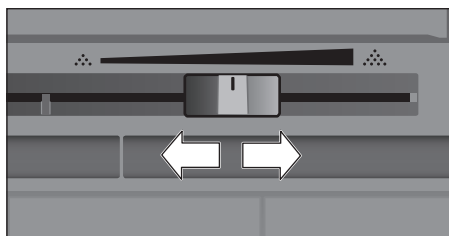

- Znovu zatvorte dvierka spotrebiča.

i V prípade tmavých pražených zŕn nastavte jemnejší stupeň mletia, v prípade svetlejších zŕn nastavte hrubší stupeň mletia.

Tip: Vykonávajte len malé zmeny v nastavení stupňa mletia.

Nové nastavenie sa prejaví až od druhej šálky kávy.

Ak sa na displeji zobrazí hlásenie „Select a coarser degree of grinding“, na mletie kávových zŕn je zvolený príliš jemný stupeň. Nastavte hrubší stupeň mletia.

Detská poistka

Spotrebič je možné zablokovať na ochranu detí pred obarením a popálením.

- Stlačte tlačidlo [menu] a podržte ho minimálne 4 sekundy stlačené.

Na displeji sa na krátky čas zobrazí oznam „Child-proof lock activated“.

Ovládanie spotrebiča je teraz zablokované, dá sa stlačiť len tlačidlo [on/off].

- Stlačením a podržaním tlačidla [menu] na minimálne 4 sekundy detskú poistku deaktivujete.

Na displeji sa na krátky čas zobrazí oznam „Child-proof lock deactivated“.

Menu

Menu slúži na individuálnu zmenu nastavení, vyvolávanie informácií alebo spúšťanie procesov.

- Otvorte menu stlačením tlačidla [menu]. Na displeji sa zobrazia rôzne možnosti nastavenia.

Navigácia v menu:

Dotknutím sa [<] a [>] môžete zvoliť rôzne možnosti nastavenia, napr. „Language“.

Pomocou otočného voliča zvolíte potom požadované nastavenie, napr. „English“.



Príklad:

Nastavenie automatického vypnutia spotrebiča po 15 minútach:

- Stlačte tlačidlo [menu]. Otvorí sa menu.
- Dotknite sa opakovane [>], až sa na displeji zobrazí „Switch off after“.
- Otáčajte otočným voličom a zvolte „0h 15min“.
- Stlačte tlačidlo [menu]. Zobrazí sa „Save changes?“.
- Dotknite sa [Save]. Nastavenie je uložené.

Na displeji sa zobrazia možnosti výberu nápoja.

- i** Stlačením tlačidla [menu] môžete menu kedykoľvek opustiť. Ak v priebehu cca 30 sekúnd nevykonáte žiadne zadanie, menu sa automaticky zatvorí a nastavenia sa neuložia.

Môžete vykonávať tieto nastavenia:

Language

Nastavenie jazyka, v ktorom sa majú zobrazovať texty na displeji.

Water hardness

Nastavenie na miestnu tvrdosť vody.

Môžete zvoliť stupeň „1 (soft)“ až „4 (very hard)“. Tvrdosť vody je vopred nastavená na stupeň „4 (very hard)“.

- i** Správne nastavenie tvrdosti vody je dôležité, aby spotrebič včas oznámil potrebu odvápnenia.

Tvrdosť vody možno zistiť pomocou priloženého testovacieho pásika alebo u miestneho dodávateľa vody. Ak je v domácnosti nainštalované zariadenie na zmäkčovanie vody, nastavte „Softening device“.

Water filter

Ak chcete vložiť, vymeniť alebo vybrať vodný filter, musíte v menu vykonať príslušné nastavenie „Insert“, „Replace“ alebo „Remove“.

- i** Vodný filter zabraňuje usadzovaniu vodného kameňa, znižuje množstvo nečistôt vo vode a zlepšuje chuť kávy.

Vodné filtre si môžete zaobstarať v obchodnej sieti alebo prostredníctvom zákazníckeho servisu (pozri kapitolu „Príslušenstvo“).

Nasadenie alebo výmena vodného filtra:

Skôr ako použijete nový vodný filter, opláchnite ho.

- Pomocou otočného voliča vyberte buď „Insert“ alebo „Replace“.

- Vodný filter riadne zatlačte do výrezu v nádržke na vodu.

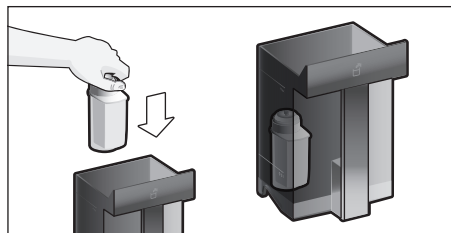

- Nádržku na vodu naplňte vodou až po značku „max“.
- Vytiahnite hadicu na mlieko z nádoby na mlieko a zatvorte dverka.

i **Pozor:** Dávajte pozor na to, aby ste pri zatváraní dveriek neprivrelí hadicu.

- Pod jednotku výdaja položte nádobu s objemom 0,5 l.
- Stlačte tlačidlo [start/stop].
Voda teraz preteká cez filter, aby sa prepláchol.
- Následne vyprázdnite nádobu.
Spotrebič je opäť pripravený na použitie.

i Prepláchnutím filtra sa zároveň aktivuje nastavenie pre ukazovateľ výmeny filtra.

Po zobrazení hlásenia „Replace water filter“ alebo najneskôr po 2 mesiacoch prestane byť filter účinný. Filter sa musí vymeniť z hygienických dôvodov, ako aj v rámci prevencie proti usadzovaniu vodného kameňa (spotrebič sa môže poškodiť).

- Ak nechcete vložiť nový filter, zvolte nastavenie „Remove“ a stlačte tlačidlo [start/stop].

Zobrazí sa oznam „Remove filter, reinsert water tank, close door“.

i Ak ste spotrebič dlhší čas nepoužívali (napríklad počas dovolenky), mali by ste pred prvým použitím spotrebiča prepláchnuť vložený filter. Na prepláchnutie stačí výdaj jednej šálky horúcej vody.

Podrobné informácie o vodnom filtri nájdete v priloženom návode na použitie filtra.

Switch off after

Nastavenie časového intervalu, po ktorom sa spotrebič po poslednej príprave nápoja automaticky prepláchne a vypne. Môžete vybrať hodnoty od 15 minút do 8 hodín. Prednastavený čas je 30 minút.

Illumination

Nastavenie osvetlenia jednotky výdaja nápoja. Môžete vybrať možnosť „On“, „When in use“ alebo „Off“.

Brightness illumination

Nastavenie intenzity osvetlenia jednotky výdaja nápoja. Môžete zvoliť stupeň „Level 1“ až „Level 10“.

Brightness display

Nastavenie jas displeja.

Key tones

Zapnutie alebo vypnutie zvukových signálov.

Clock display

Možnosť zobrazenia času: a dátumu „Off“ alebo „Digital“ (zapnuté). Príslušné nastavenia môžete vykonať v ďalších položkách menu.

i Po vypnutí spotrebiča pomocou sieťového spínača alebo po výpadku elektrického prúdu sa nastavený čas a dátum vynulujú.

Clock

Nastavenie aktuálneho času.

Date-day

Nastavenie aktuálneho dňa.

Date-month

Nastavenie aktuálneho mesiaca.

Date-year

Nastavenie aktuálneho roka.

Frost protection

Servisný program na predchádzanie škodám vplyvom mrazu počas prepravy a skladovania. Spotrebič sa úplne vyprázdni.

- Na spustenie programu sa dotknite položky „[Start]“.

- Vyprázdni nádržku na vodu a znovu ju zasuňte.

- Odoberte hadicu na mlieko, ak je k dispozícii, a zatvorte dverka.

Spotrebič automaticky vyprázdni potrubný systém.

- Vyprázdňte odkvapkávaciu misku a znovu ju zasuňte.

Beverage info

Ukazovateľ množstva nápojov, ktoré boli pripravené od uvedenia spotrebiča do prevádzky.

- Na zobrazenie informácií sa dotknite položky [Display].

Factory settings

Vrátenie všetkých vlastných nastavení na stav pri dodaní.

- Pomocou otočného voliča vyberte „Reset“. Zobrazí sa „Are you sure?“.
- Dotknutím sa položky [Reset] potvrdíte obnovenie výrobných nastavení alebo ho zrušíte dotknutím sa položky [Cancel].

Každodenná starostlivosť a čistenie



Nebezpečenstvo zásahu elektrickým prúdom!

Spotrebič nikdy neponárajte do vody. Nepoužívajte parný čistič.

- Kryt spotrebiča utrite mäkkou, vlhkou utierkou.
- Displej vyčistite utierkou z mikrovlákien.
- Nepoužívajte čistiace prostriedky s obsahom alkoholu alebo liehu.
- Nepoužívajte drsné utierky alebo abrazívne čistiace prostriedky.

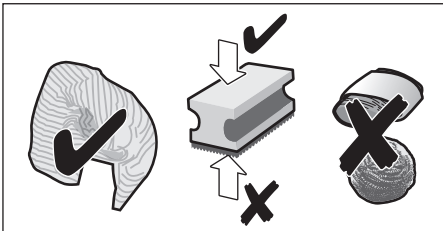

- Zvyšky vodného kameňa, kávy, mlieka, čistiaceho roztoku a roztoku na odstránenie vodného kameňa vždy ihneď odstráňte. Pod takýmito zvyškami môže dochádzať ku korózii.



Nové penové čistiace utierky môžu obsahovať soľ. Soľ môže spôsobiť jemnú hrdzu na ušľachtilej oceli, preto utierky pred použitím bezpodmienečne dôkladne preperte.

- Otvorte dvierka a vytiahnite odkvapkávaciu misku smerom dopredu.
- Odoberte kryt odkvapkávacej misy a nádobu na kávovú usadeninu.
- Vyprázdňte, vyčistite a vysušte jednotlivé diely.



Dôležité: Odkvapkávacia miska a nádoba na kávovú usadeninu by sa mali vyprázdňovať a čistiť denne, aby nedošlo k usadzovaniu zvyškov.

- Vyberte priečinok na mletú kávu, vyčistite ho pod tečúcou vodou a vysušte ho.

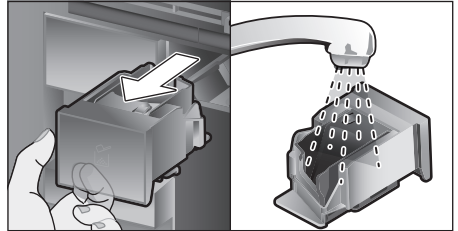

- Vytierajte a vysušte vnútro spotrebiča (uchytenie odkvapkávacej misy a priečinok na mletú kávu), ako aj záchytnú misku.
- Nasadte suché diely, napríklad priečinok na mletú kávu.



Nasledujúce konštrukčné diely neumývajte v umývačke riadu:

zásuvka na odkladanie príslušenstva, nádržka na vodu, kryt nádržky na vodu, kryt jednotky výtlačka nápoja, zásobník na zrnkovú kávu, kryt zásobníka na zrnkovú kávu, kovový spojovací diel, priečinok na mletú kávu, ochranný kryt varnej jednotky, varná jednotka a nádoba na mlieko.



Nasledujúce konštrukčné diely môžete umývať v umývačke riadu:

odkvapkávací plech, záchytná miska, odkvapkávací miska, kryt odkvapkávačej misky, nádoba na kávovú usadeninu, hadice na mlieko, nasávacie rúrky, jednotlivé diely jednotky výtāja nápoja, odmerná lyžica na mletú kávu a jednotlivé diely krytu nádoby na mlieko.



Spotrebič sa automaticky prepláchne, ak ho zapnete za studena alebo ak ho vypnete po výtaji kávy. Sústava sa teda čistí sama.

Dôležité: Ak ste spotrebič dlhší čas nepoužívali (napríklad počas dovolenky), pred jeho použitím dôkladne vyčistite všetky jeho časti vrátane systému dávkovania mlieka, priečinka na mletú kávu a varnej jednotky.

Čistenie systému dávkovania mlieka

Systém dávkovania mlieka sa ihneď po príprave mliečného nápoja automaticky vyčistí krátkym prúdom pary.



Tip: Na mimoriadne dôkladné vyčistenie môžete systém dávkovania mlieka dodatočne vypláchnuť vodou (pozri kapitolu „Preplachovanie systému dávkovania mlieka“).

Dôležité: Vyčistite systém dávkovania mlieka ručne raz za týždeň, ak je to potrebné, aj častejšie (pozri kapitolu „Ručné čistenie systému dávkovania mlieka“).



Nebezpečenstvo popálenia!

Jednotka výtāja nápojov sa ohreje na veľmi vysokú teplotu. Po použití ju najprv nechajte vychladnúť, až potom sa jej môžete dotknúť.

Preplachovanie systému dávkovania mlieka

- Stlačte tlačidlo [clean] a pomocou otočného voliča zvolte „Rinse milk system“.
- Stlačte tlačidlo [start/stop], program sa spustí.

- Otvorte dvierka a vytiahnite nasávaciu rúrku z nádoby na mlieko.
- Utrite nasávaciu rúrku a jej koniec zasuňte do otvoru v nádobe na kávovú usadeninu.

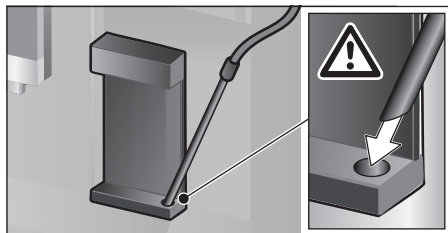

- Zatvorte dvierka. Dávajte pritom pozor nato, aby ste neprivreli hadicu na mlieko.
- Položte prázdny pohár pod jednotku výtāja nápoja.
- Stlačte tlačidlo [start/stop]. Systém dávkovania mlieka sa vypláchne vodou.
- Následne vyprázdňte pohár.
- Na opustenie programu stlačte [clean].

Ručné čistenie systému dávkovania mlieka

Pred čistením rozoberte systém dávkovania mlieka:

- Presuňte jednotku výtāja nápojov úplne nadol a vyberte kryt vyťahnutím smerom dopredu.
- Zatlačte západku, ktorá sa nachádza naľavo od jednotky výtāja nápojov, nadol a vytiahnite jednotku výtāja nápojov von v priamom smere dopredu.

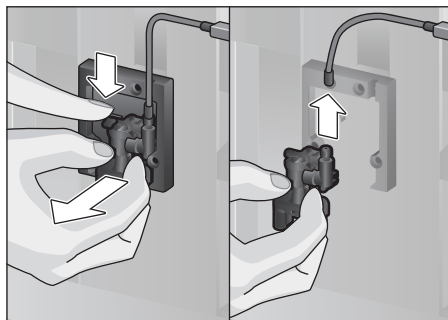

- Vytiahnite hadicu na mlieko. Rozoberte horný a dolný diel jednotky výtāja nápojov.

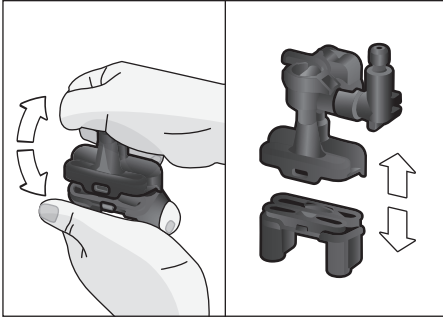

- Odpojte hadice na mlieko, spájací diel a nasávaciu rúrku.

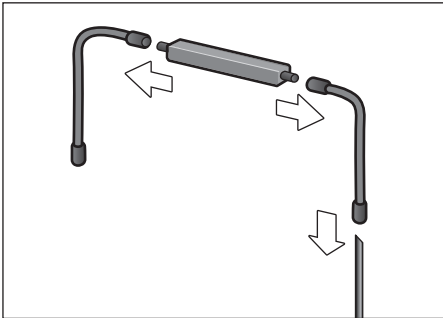

- Jednotlivé diely očistíte pomocou umývacieho roztoku a mäkkej utierky.
- Opláchnite všetky diely čistou vodou a vysušte ich.



Všetky diely systému dávkovania mlieka môžete vložiť do umývačky riadu.

- Znovu zložte jednotlivé diely (pozri aj stručný návod).

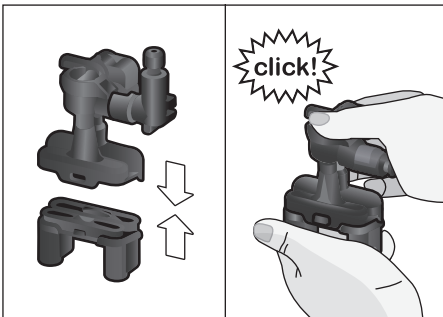

- Z prednej strany nasuňte jednotku výtāja nápojov pevne na tri spoje.
- Nasadte kryt.

Čistenie nádoby na mlieko

Z hygienických dôvodov sa nádoba na mlieko musí pravidelne čistiť. V umývačke riadu môžete umývať len jednotlivé časti krytu. Pomocou jemného čistiaceho prostriedku ručne vyčistite nádobu na mlieko z ušľachtilej ocele.

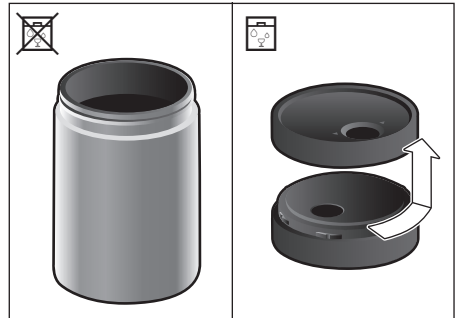

Čistenie varnej jednotky

(pozri aj stručný návod)

Okrem vykonávania programu automatického čistenia by sa varná jednotka mala pravidelne vyberať a čistiť.

- Otvorte dvierka spotrebiča.
- Vypnite spotrebič sieťovým spínačom [O/I].
- Odoberte ochranný kryt varnej jednotky.
- Vyberte nádobu na kávovú usadeninu.
- Posuňte červený blokovací prvok na varnej jednotke úplne doľava k symbolu ☞.
- Zatlačte vysúvaciu páčku celkom dole. Varná jednotka sa uvoľní.
- Uchopte varnú jednotku za priehlbínu na uchopenie a opatrne ju vytiahnite.

- Odoberte kryt varnej jednotky a dôkladne vyčistite varnú jednotku pod tečúcou vodou.

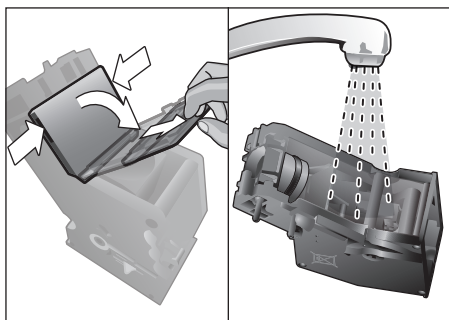

- Sitko varnej jednotky dôkladne vyčistite pod prúdom vody.

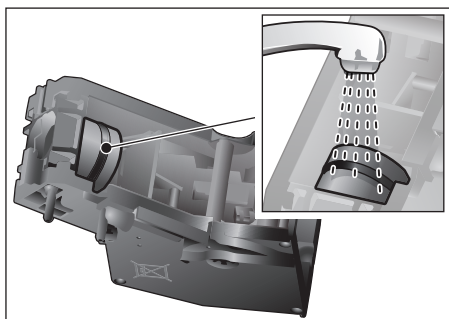

- Dôkladne vyčistite spojovacie kolíky varnej jednotky.

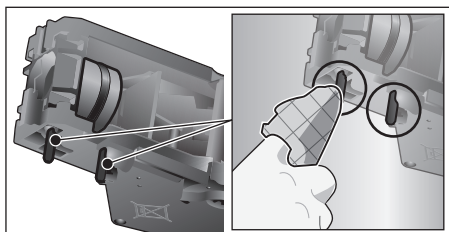

 **Dôležité:** Na čistenie nepoužívajte umývací prostriedok a nekladajte diel do umývačky riadu.

- Vlhkou utierkou dôkladne vyčistite vnútro spotrebiča a odstráňte prípadné zvyšky kávy.
- Nechajte varnú jednotku a vnútro spotrebiča vyschnúť.

- Znovu nasadte kryt na varnú jednotku.
- Zasuňte varnú jednotku do spotrebiča až na doraz a zatlačte ju do stredu. Jednotka pritom musí počuteľne zapadnúť.

 **Dôležité:** Pred zasunutím jednotky sa červený blokovací prvok musí nachádzať úplne vľavo na strane symbolu ☉ (pozri obrázok E).

- Zatlačte vysúvaciu páčku celkom hore a presuňte červený blokovací prvok celkom doprava k symbolu ☉.
- Zasuňte nádobu na kávovú usadeninu.
- Znovu nasadte ochranný kryt.
- Zatvorte dvierka spotrebiča.

Servisné programy

(pozri aj stručný návod)

V určitých časových intervaloch sa na displeji zobrazí

„Cleaning programme urgently required!“ alebo

„Descaling programme urgently required!“ alebo

„calc'nClean programme urgently required!“.

Spotrebič by ste mali okamžite vyčistiť alebo odvápniť príslušným programom.

Alternatívne môžete procesy odvápnenia a čistenia zlúčiť do jedného procesu pomocou funkcie calc'nClean (pozri kapitolu „calc'nClean“). Spotrebič sa môže poškodiť, ak servisný program neprebieha podľa pokynov.

 **Dôležité:** Ak sa spotrebič neodvápni včas, zobrazí sa hlásenie „Descaling programme is overdue. Device will shortly be locked.“. Okamžite vykonajte proces odvápnenia. Ak sa spotrebič zablokuje, môžete ho znovu použiť až po odvápnení.

Ak si želáte zobrazíť údaj o počte nápojov, ktoré spotrebič môže vydať pred spustením servisného programu, postupujte týmto spôsobom:

- Stlačte tlačidlo [clean]
- Otáčaním otočného voliča zvolte „Service info“.

- Na vyvolanie informácií sa dotknite položky [Display].



Pozor!

Pri každom servisnom programe používajte prostriedky na odvápenie a čistiace prostriedky podľa návodu a dodržiavajte (príslušné) bezpečnostné pokyny.

V žiadnom prípade neprerušujte servisný program!

Kvapaliny nepite!

Nikdy nepoužívajte ocot, prostriedky na báze octu, kyselinu citrónovú alebo prostriedky na báze kyseliny citrónovej!

V žiadnom prípade nekladajte odvápnovacie tablety ani iné odvápnovacie prostriedky do priečinka na mletú kávu!



Dôležité:

Pred spustením príslušného servisného programu (odvápenie, čistenie alebo calc'nClean) vyberte varnú jednotku, vyčistite ju podľa návodu a znovu ju vložte. Pri zatváraní dvierok dávajte pozor nato, aby ste neprivreli hadicu na mlieko.

Po ukončení príslušného servisného programu utrite spotrebič mäkkou vlhkou utierkou, aby ste okamžite odstránili zvyšky odvápnovacieho a čistiaceho roztoku. Pod takýmito zvyškami môže dochádzať ku korózii.

Nové penové čistiace utierky môžu obsahovať soľ. Soľ môže spôsobiť jemnú hrdzu na ušľachtilej oceli, preto utierky pred použitím bezpodmienečne dôkladne preperte. Dôkladne vyčistite jednotku výdaja nápoja, hadice na mlieko a spojovací diel.

Špeciálne vyvinuté a vhodné odvápnovacie a čistiace tablety získate v obchodnej sieti ako aj v zákazníckom servise (pozri kapitolu „Príslušenstvo“).

Odstraňovanie vodného kameňa

Trvanie: približne 21 minút.

- Stlačte tlačidlo [clean].
- Otáčaním otočného voliča zvolte „Descale“.
- Stlačte tlačidlo [start/stop]. Texty na displeji vás prevedú programom.
- Vyprázdnite odkvapkávaciu misku a znovu ju zasuňte.
- Odstráňte vodný filter (ak je k dispozícii) a stlačte tlačidlo [start/stop].
- Naplňte prázdnu nádržku na vodu vlažnou vodou až po značku „0,5 l“ a rozpustite v nej 1 odvápnovaciu tabletu Siemens TZZ80002.



Ak je v nádržke na vodu príliš málo odvápnovacieho roztoku, zobrazí sa príslušná výzva. Doplňte nesýtenú vodu a stlačte opätovne tlačidlo [start/stop].

- Vytiahnite nasávaciu rúru z nádoby na mlieko, utrite ju a jej koniec zasuňte do otvoru v nádobe na kávovú usadeninu.
- Zatvorte dvierka spotrebiča.
- Pod jednotku výdaja nápojov položte nádobu s objemom 0,5 l.
- Stlačte tlačidlo [start/stop]. Program odvápnovania pobeží teraz približne 19 minút.
- Odstráňte nádobu a stlačte tlačidlo [start/stop].
- Vypláchnite nádržku na vodu a vložte znovu vodný filter (ak je k dispozícii).
- Naplňte čerstvú vodu až po značku „max“.
- Znovu vložte nádržku na vodu a zatvorte dvierka.
- Znovu položte nádobu pod jednotku výdaja nápojov.
- Stlačte tlačidlo [start/stop]. Program odvápnovania bude teraz aktívny približne 2 minúty a vypláchne spotrebič.
- Odoberte nádobu, vyprázdňte odkvapkávaciu misku a znovu ju zasuňte, potom zatvorte dvierka spotrebiča.
- Stlačte [start/stop]. Spotrebič je odvápený a znovu pripravený na použitie.
- Na opustenie programu stlačte [clean].

Čistenie

Trvanie: približne 5 minút.

- Stlačte tlačidlo [clean].
- Otáčaním otočného voliča zvolte „Clean“.
- Stlačte tlačidlo [start/stop].
- Texty na displeji vás prevedú programom.
- Vyčistíte jednotku výdaja nápojov a znovu ju zasuňte. Potom vyprázdnite odkvapkávaciu misku a znovu ju zasuňte.
- Otvorte priečinok na mletú kávu, vložte do neho čistiacu tabletu a zatvorte ho.
- Zatvorte dvierka spotrebiča.
- Pod jednotku výdaja nápojov položte nádobu s objemom 0,5 l.
- Stlačte tlačidlo [start/stop]. Program čistenia bude teraz aktívny približne 5 minút.
- Odoberte nádobu, vyprázdnite odkvapkávaciu misku a znovu ju zasuňte, potom zatvorte dvierka spotrebiča.
- Stlačte [start/stop]. Spotrebič je čistý a znovu pripravený na použitie.
- Na opustenie programu stlačte [clean].

calc'nClean

Trvanie: približne 26 minút.

Program calc'nClean je kombináciou jednotlivých funkcií odvápnovania a čistenia. Ak sa obidva programy majú spustiť v krátkom čase po sebe, plnoautomatický kávovar automaticky navrhne tento servisný program.

- Stlačte tlačidlo [clean].
- Otáčaním otočného voliča zvolte „calc'nClean“.
- Stlačte tlačidlo [start/stop]. Texty na displeji vás prevedú programom.
- Vyčistíte jednotku výdaja nápojov a znovu ju zasuňte. Potom vyprázdnite odkvapkávaciu misku a znovu ju zasuňte.
- Otvorte priečinok na mletú kávu, vložte do neho čistiacu tabletu a zatvorte ho.
- Odstráňte vodný filter (ak je k dispozícii) a stlačte tlačidlo [start/stop]
- Naplňte prázdnu nádržku na vodu vlažnou vodou až po značku „0,5l“ a rozpustíte v nej 1 odvápnovaciu tabletu Siemens TZZ80002.



Ak je v nádržke na vodu príliš málo odvápnovacieho roztoku, zobrazí sa príslušná výzva. Doplňte nesýtenú vodu a stlačte opätovne tlačidlo [start/stop].

- Vytiahnite nasávaciu rúrku z nádoby na mlieko, utrite ju a jej koniec zasuňte do otvoru v nádobe na kávovú usadeninu.
- Zatvorte dvierka spotrebiča.
- Pod jednotku výdaja nápojov položte nádobu s objemom 0,5 l.
- Stlačte tlačidlo [start/stop]. Program bude teraz aktívny približne 19 minút.
- Odstráňte nádobu a stlačte tlačidlo [start/stop].
- Vypláchnite nádržku na vodu a vložte znovu vodný filter (ak je k dispozícii).
- Naplňte čerstvú vodu až po značku „max“.
- Znovu vložte nádržku na vodu a zatvorte dvierka.
- Znovu položte nádobu pod jednotku výdaja nápojov.
- Stlačte tlačidlo [start/stop]. Program bude teraz aktívny približne 7 minút a vypláchne spotrebič.
- Odoberte nádobu, vyprázdnite odkvapkávaciu misku a znovu ju zasuňte, potom zatvorte dvierka spotrebiča.
- Stlačte [start/stop]. Spotrebič je odvápnovaný, vyčistený a znovu pripravený na použitie.
- Na opustenie programu stlačte [clean].

Mimoriadne vyplachovanie



Dôležité: Ak sa niektorý zo servisných programov prerušil, napríklad pri výpadku elektrického prúdu, postupujte podľa pokynov na displeji:

- Prepláchnite nádržku na vodu a naplňte ju čerstvou vodou až po značku „max“.
- Stlačte tlačidlo [start/stop]. Program bude teraz aktívny približne 2 minúty a vypláchne spotrebič.
- Vyprázdňte odkvapkávaciu misku a znovu ju zasuňte, potom zatvorte dvierka spotrebiča. Spotrebič je opäť pripravený na použitie.
- Na opustenie programu stlačte [clean].

Tipy na úsporu energie

- Stlačením tlačidla [on/off] sa spotrebič prepne do „úsporného režimu“. V „úspornom režime“ spotrebič spotrebuje veľmi malé množstvo energie, naďalej však monitoruje všetky bezpečnostné funkcie, aby sa predišlo poškodeniu spotrebiča.
- V menu pod položkou „Switch off after“ nastavte automatické vypnutie spotrebiča po 15 minútach.
- V menu znížte jas displeja a intenzitu osvetlenia, čím dosiahnete úsporu energie.
- Ak je to možné, neprerušujte výdaj kávy alebo mliečnej peny. Predčasným prerušením výdaja sa zvýši spotreba energie a odkvapkovácia miska sa rýchlejšie naplní.
- Pravidelne odvápnajte spotrebič, aby ste predišli usadzovaniu vodného kameňa. Vápenaté usadeniny zvyšujú spotrebu energie.

Ochrana pred mrazom

Škodám spôsobeným mrazom možno zabrániť úplným vyprázdnením spotrebiča pred prepravou a uskladnením (pozri kapitolu „Menu – Frost protection“).

Skladovanie príslušenstva

Plnoautomatický kávovar je vybavený špeciálnou zásuvkou na príslušenstvo, do ktorej môžete odložiť stručný návod a príslušenstvo spotrebiča.

- Odložte odmernú lyžicu na mletú kávu a vodný filter do zásuvky na odkladanie príslušenstva.
- Zasuňte stručný návod do špeciálneho otvoru v prednej časti zásuvky na odkladanie príslušenstva.
- Dlhú nasávaciu rúrku môžete uložiť na držiak na vnútornej strane dvierok.
- Spojovací diel môžete upevniť na magnetický držiak nad pričinkom na mletú kávu.

Príslušenstvo

Nasledujúce príslušenstvo si môžete zaobstaráť v obchodnej sieti alebo v zákazníckom servise:

Príslušenstvo	Objednávacie číslo
	Obchodná sieť/ zákaznícky servis
Čistiace tablety	TZ80001/00311807
Odvápňovacie tablety	TZ80002/00576693
Vodný filter	TZ70003/00575491
Súprava na starostlivosť o spotrebič	TZ80004/00576330
Nádoba na mlieko s krytom „freshLock“	TZ80009N/00576166
Zarážky na obmedzenie uhla otvárania do 92°	00636455

Likvidácia



Obal zlikvidujte ekologicky. Tento spotrebič je označený v súlade s európskou smernicou 2012/19/EÚ o nakladaní s použitými elektrickými a elektronickými zariadeniami (waste electrical and electronic equipment – WEEE). Táto smernica stanoví jednotný európsky (EU) rámec pre spätný odber a recyklovanie použitých zariadení. O aktuálnom spôsobe likvidácie sa informujte u vášho špecializovaného predajcu.

Záručné podmienky

Pre tento prístroj platia záručné podmienky, ktoré boli vydané našou kompetentnou pobočkou v krajine, v ktorej bol prístroj zakúpený. Záručné podmienky si môžete kedykoľvek vyžiadať prostredníctvom svojho odborného predajcu, u ktorého ste zakúpili prístroj, alebo priamo v našej pobočke v príslušnej krajine.

Svojpomocné riešenie jednoduchých problémov

Problém	Príčina	Odstránenie
Výrazné odchýlky v kvalite kávy alebo mliečnej peny (napríklad odchýlky v objeme alebo striekajúca mliečna pena).	Spotrebič je zanesený vodným kameňom.	Odvápnite spotrebič podľa návodu; pozri kapitolu „Servisné programy“.
	Nasávacía rúrka je upchatá.	Vyčistíte nasávaciu rúrku.
Výdaj nápoja nie je možný.	Jednotka výtāja nápojov je upchaná alebo je upchané jedno z 3 napojení.	Vyčistíte jednotku výtāja nápojov a napojenia.
Počas výtāja sa nápoj vypúšťa po celej jednotke výtāja.	Dolný diel jednotky výtāja nápojov nie je namontovaný.	Namontujte dolný diel; pozri kapitolu „Čistenie systému dávkovania mlieka“.
Jednotka výtāja málo mliečnej peny alebo nevydáva žiadnu penu, alebo systém dávkovania nenasáva mlieko.	Spotrebič je zanesený vodným kameňom.	Odvápnite spotrebič podľa návodu; pozri kapitolu „Servisné programy“.
	Jednotka výtāja nápojov je upchaná alebo je upchané jedno z 3 napojení.	Vyčistíte jednotku výtāja nápojov a napojenia.
	Nevhodné mlieko.	Nepoužívajte vopred tepelne upravené mlieko. Používajte studené mlieko s obsahom tuku aspoň 1,5 %.
	Jednotka výtāja nápojov alebo hadice na mlieko nie sú zložené správne.	Navlhčíte jednotlivé diely a znovu ich zložte.
Nedosahuje sa objem nápoja podľa osobných nastavení, káva pri výtaji kvapká alebo pri výtaji netečie žiadna káva.	Nasávacía rúrka je upchatá.	Vyčistíte nasávaciu rúrku.
	Stupeň mletia je príliš jemný. Mletá káva je príliš jemná.	Nastavte hrubší stupeň mletia. Použite hrubšiu mletú kávu.
	Spotrebič je veľmi zanesený vodným kameňom.	Odvápnite spotrebič podľa návodu; pozri kapitolu „Servisné programy“.
Horúca voda je mliečna alebo má mliečnu, prípadne kávovú príchuť.	Varná jednotka je znečistená.	Vyčistíte varnú jednotku; pozri kapitolu „Čistenie varnej jednotky“.
	Hadička na mlieko nebola vytiahnutá.	Vytiahnite hadičku na mlieko z nádoby na mlieko.
Káva nemá žiadnu penu.	Na jednotke výtāja nápojov sa nachádzajú zvyšky mlieka alebo kávy.	Vyčistíte jednotku výtāja nápojov.
	Nevhodný druh kávy.	Použite druh kávy s vyšším podielom kávových zŕn Robusta.
	Zrná nie sú čerstvo upražené.	Použite čerstvé zrná.
	Stupeň mletia nie je prispôbený kávovým zŕnám.	Nastavte jemnejší stupeň mletia.

Problém	Príčina	Odstránenie
Káva je príliš „kyslá“.	Stupeň mletia je príliš hrubý.	Nastavte jemnejší stupeň mletia.
	Mletá káva je príliš hrubá.	Použite jemnejšie zomletú kávu.
	Nevhodný druh kávy.	Vymeňte druh kávy.
Káva je príliš „horká“.	Stupeň mletia je príliš jemný.	Nastavte hrubší stupeň mletia.
	Mletá káva je príliš jemná.	Použite hrubšiu mletú kávu.
	Nevhodný druh kávy.	Vymeňte druh kávy.
Káva chutí ako „spálená“.	Teplota sparovania je príliš vysoká.	Znížte teplotu; pozri kapitolu „Prispôsobenie nápojov“.
	Stupeň mletia je príliš jemný.	Nastavte hrubší stupeň mletia.
	Mletá káva je príliš jemná.	Použite hrubšiu mletú kávu.
Káva je príliš slabá.	Nevhodný druh kávy.	Vymeňte druh kávy.
	Je zvolená príliš nízka sila kávy.	Zvýšte silu kávy; pozri kapitolu „Prispôsobenie nápojov“.
	V priečniku na mletú kávu sa nahromadila mletá káva.	Vyberte priečinok na mletú kávu, vyčistite ho a dôkladne ho vysušte.
Mletá káva sa zostáva v priečniku na mletú kávu.	Mletá káva je zlepená.	Neutláčajte mletú kávu v priečniku na mletú kávu.
	Priečinok na mletú kávu je vlhký.	Vyberte priečinok na mletú kávu, vyčistite ho a dôkladne ho vysušte.
Vodný filter nedrží v zásobníku na vodu.	Vodný filter nie je správne upevnený.	Zatlačte vodný filter pevne do zásobníka v priamom smere.
Zásobník na zrnkovú kávu sa pri zasúvaní zasekáva.	V kryte sa nachádzajú zrná.	Odstráňte zrná.
Kávová usadenina nie je kompaktná a je príliš vlhká.	Je nastavené príliš jemné alebo hrubé mletie, prípadne nebolo použité dostatočné množstvo mletej kávy.	Nastavte hrubší alebo jemnejší stupeň mletia alebo použite 2 zarovnané odmerky mletej kávy.
Zmena nastavenia stupňa mletia má ťažký chod.	V mlynčeku je príliš veľa zrn.	Spustíte výdaj nápoja z kávových zrn. Následne zmeňte stupeň mletia v malých krokoch.
Nie je možné zasunúť varnú jednotku.	Poloha varnej jednotky je nesprávna.	Vložte varnú jednotku podľa návodu; pozri kapitolu „Čistenie varnej jednotky“.
	Varná jednotka je zablokovaná.	Odblokujte varnú jednotku; pozri kapitolu „Čistenie varnej jednotky“.
Ochranný kryt varnej jednotky sa nedá správne nasadiť.	Varná jednotka nie je zablokovaná.	Zablokujte varnú jednotku; pozri kapitolu „Čistenie varnej jednotky“.
Pod odkvapkávacou miskou sa nachádza voda.	Ide o vodný kondenzát.	Nezasúvajte odkvapkávaciu miskú bez krytu.

Problém	Príčina	Odstránenie
Na displeji sa zobrazuje „12:00“	Výpadok elektrického prúdu alebo vypnutie spotrebiča sieťovým spínačom.	Zadajte hodnoty nanovo, nevypínajte spotrebič pomocou sieťového spínača a ani v menu Clock display neprepínajte nastavenie na „Off“.
Na displeji sa zobrazuje „Milk container connected?“ napriek tomu, že nádoba na mlieko pripojená.	Nádoba sa nachádza mimo dosahu snímača. Materiál, napr. kartón mlieka, nie je rozpoznávaný.	Položte nádobu do pravého okraja Potvrďte otázku na displeji tlačidlom „Yes“ alebo použite priloženú nádobu na mlieko.
Na displeji sa zobrazuje „Overvoltage or undervoltage“	Sieťové napätie je príliš vysoké alebo príliš nízke.	Kontaktujte poskytovateľa elektrického prúdu alebo prevádzkovateľa elektrickej siete. Požiadajte odborníka o preskúšanie napájania.
Na displeji sa zobrazuje „Leave device to cool“	Spotrebič je príliš horúci.	Vypnite spotrebič na 30 minút.
Zobrazenie na displeji, napríklad „Fault E0510“	Došlo k poruche spotrebiča.	Postupujte podľa zobrazenia na displeji.
Na displeji sa zobrazuje „Fill bean container“ napriek tomu, že zásobník na zrnkovú kávu je plný, alebo mlynček nemelie kávové zrná.	Zrná nepadajú do mlynčeka (sú príliš olejnaté).	Jemne poklepte po zásobníku na zrnkovú kávu. Prípadne použite iný druh kávy. Vytierajte prázdny zásobník na zrnkovú kávu suchou utierkou.
Na displeji sa zobrazuje „Clean brewing unit“	Varná jednotka je znečistená. Vo varnej jednotke je príliš veľa mletej kávy. Chod mechanizmu varnej jednotky je tuhý.	Vyčistite varnú jednotku. Vyčistite varnú jednotku. Nasypťe maximálne 2 zarovnané odmerné lyžice mletej kávy. Vyčistite varnú jednotku; pozri kapitolu „Každodenná starostlivosť a čistenie“.
Na displeji sa zobrazuje „Refill with still water or remove filter“	Nádržka na vodu je nasadená nesprávne V nádržke na vodu sa nachádza perlivá voda. Plaváček v nádržke na vodu sa nehýbe. Nový vodný filter nie je opláchnutý podľa návodu alebo je opotrebovaný, prípadne poškodený. Vo vodnom filtri je vzduch.	Nasadte zásobník na vodu správnym spôsobom Naplnite nádržku na vodu čerstvou vodou z vodovodu. Vyberte nádržku a dôkladne ju vyčistite. Opláchnite vodný filter podľa návodu a použite ho, prípadne použite nový vodný filter. Ponorte vodný filter do vody a nechajte ho vo vode dovtedy, kým sa prestanú vytvárať vzduchové bubliny. Potom ho znovu nasadte.

Problém	Príčina	Odstránenie
Na displeji sa zobrazuje „Empty drip trays“ aj vtedy, keď je odkvapkávacia miska prázdna.	Odkvapkávacia miska je znečistená a mokrá.	Dôkladne vyčistite a vysušte odkvapkávaciu misku.
	Systém nerozpoznáva vyprázdnenie, keď je spotrebič vypnutý.	Keď je spotrebič zapnutý, vyberte odkvapkávaciu misku a znovu ju zasuňte.
Na displeji sa zobrazuje „Insert drip trays“ napriek tomu, že je vložená odkvapkávacia miska.	Vnútro spotrebiča (uchytenie misiek) je znečistené.	Vyčistite vnútorný priestor.
	Nádoba na kávovú usadeninu nie je zasunutá na doraz.	Zasuňte nádobu na kávovú usadeninu až na doraz.
Na displeji sa zobrazuje „Not enough limescale dissolved. Start programme again.“	Bol použitý nesprávny odvápnovací prostriedok alebo v nedostatočnom množstve alebo spotrebič bol silne zanesený vodným kameňom.	Nechajte nanovo zbehnúť odvápnovací program.
Po vybratí odkvapkávacej misky je na vnútornom dne prístroja nakvapkaná voda.	Odkvapkávacia miska bola vybratá príliš skoro.	Po vydaní posledného nápoja počkajte niekoľko sekúnd, kým vyberiete odkvapkávaciu misku.
Na displeji sa zobrazuje „Please open door, switch off with power switch and then back on after 30 sec!“	Spotrebič je príliš teplý.	Nechajte spotrebič vychladnúť.
	Varná jednotka je znečistená.	Vyčistite varnú jednotku.

Ak nedokážete odstrániť problémy, okamžite nás kontaktujte prostredníctvom horúcej linky! Telefónne čísla sa nachádzajú na posledných stranách návodu.

Technické údaje

Napájanie (napätie – frekvencia)	220-240 V – 50/60 Hz
Výkon ohrievača	1600 W
Maximálny statický tlak čerpadla	19 bar
Maximálna kapacita nádržky na vodu (bez filtra)	2,4 l
Maximálna kapacita zásobníka na kávové zrná	500 g
Dĺžka napájacieho kábla	1,7 m
Rozmery (v x š x h)	455 x 594 x 375 mm
Hmotnosť prázdneho spotrebiča	19-20 kg
Typ mlynčeka	Keramický

DE Deutschland, Germany

BSH Hausgeräte Service GmbH
Zentralwerkstatt für kleine
Hausgeräte
Trautskirchener Strasse 6-8
90431 Nürnberg

Online Auftragsstatus, Pickup
Service für Kaffeevollautomaten
und viele weitere Infos unter:
www.siemens-home.de

Reparaturservice, Ersatzteile &
Zubehör, Produkt-Informationen:
Tel.: 0911 70 440 044
mailto:cp-servicecenter@
bshg.com
Wir sind an 365 Tagen rund um die Uhr
erreichbar.

**AE United Arab Emirates,
الإمارات العربية المتحدة**

BSH Home Appliances FZE
Round About 13,
Plot Nr MO-0532A
Jebel Ali Free Zone - Dubai
Tel.: 04 881 4401
mailto:service-uae@bshg.com
www.siemens-home.com/ae

**AL Republika e Shqipërisë,
Albania**

ELEKTRO-SERVIS sh.p.k
Rr. Shkelqim Fusha, Selite,
Pallati "Matrix Konstruksion",
Kati 0 dhe +1
1023 Tirane
Tel.: 4 2278 130, -131
Fax: 4 2278 130
mailto:info@elektro-servis.com
EXPERT SERVIS
Rruga e Kavajes,
Kulla B Nr 223/1 Kati I
1023 Tirane
Tel.: 4 480 6061
Tel.: 4 227 4941
Fax: 4 227 0448
Cel: +355 069 60 45555
mailto:info@expert-servis.al

AT Österreich, Austria

BSH Hausgeräte Gesellschaft mbH
Werkskundendienst für Hausgeräte
Quellenstrasse 2
1100 Wien
Online Reparaturannahme,
Ersatzteile und Zubehör und
viele weitere Infos unter:
www.siemens-home.at
Reparaturservice, Ersatzteile &
Zubehör, Produktinformationen
Tel.: 0810 550 522
mailto:vie-stoerungsannahme@
bshg.com
Wir sind an 365 Tagen rund um die Uhr
für Sie erreichbar.

AU Australia

BSH Home Appliances Pty. Ltd.
7-9 Arco Lane
HEATHERTON, Victoria 3202
Tel.: 1300 368 339
mailto:bshau-as@bshg.com
www.siemens-home.com.au

**BA Bosnia-Herzegovina,
Bosna i Hercegovina**

"HIGH" d.o.o.
Gradačanka 29b
71000 Sarajevo
Tel.: 061 10 09 05
Fax: 033 21 35 13
mailto:bosch_siemens_sarajevo@
yahoo.com

BE Belgique, België, Belgium

BSH Home Appliances S.A.
Avenue du Laerbeek 74
Laarbeeklaan 74
1090 Bruxelles – Brussel
Tel.: 070 222 142
Fax: 024 757 292
mailto:bru-repairs@bshg.com
www.siemens-home.be

BG Bulgaria

BSH Domakinski Uredi
Bulgaria EOOD
115K Tsarigradsko
Chausse Blvd.
European Trade Center Building,
5th floor
1784 Sofia
Tel.: 0700 208 18
Fax: 02 878 79 72
mailto:informacia.servis-bg@
bshg.com
www.siemens-home.bg

BH Bahrain, مملكة البحرين

Khalaifat Est.
P.O. Box 5111
Manama
Tel.: 01 7400 553
mailto:service@khalaifat.com

**CH Schweiz, Suisse,
Svizzera, Switzerland**

BSH Hausgeräte AG
Werkskundendienst
für Hausgeräte
Fahrweidstrasse 80
8954 Geroldswil
mailto:ch-info.hausgeraete@
bshg.com
Service Tel.: 0848 840 040
Service Fax: 0848 840 041
mailto:ch-reparatur@bshg.com
Ersatzteile Tel.: 0848 880 080
Ersatzteile Fax: 0848 880 081
mailto:ch-ersatzteil@bshg.com
www.siemens-home.com

CY Cyprus, Κύπρος

BSH Ikiakis Syskeves-Service
39, Arh. Makaaniou III Str.
2407 Egomi/Nikosia (Lefkosia)
Tel.: 7777 8007
Fax: 022 65 81 28
mailto:bsh.service.cyprus@
cytanet.com.cy

**CZ Česká Republika,
Czech Republic**

BSH domácí spotřebiče s.r.o.
Firemní servis domácích
spotřebičů
Pekařská 10b
155 00 Praha 5
Tel.: 0251 095 546
Fax: 0251 095 549
www.siemens-home.com/cz

DK Danmark, Denmark

BSH Hvidevarer A/S
Telegrafvej 4
2750 Ballerup
Tel.: 44 89 89 85
Fax: 44 89 89 86
mailto:BSH-Service.dk@
BSHG.com
www.siemens-home.dk

EE Eesti, Estonia

SIMSON OÜ
Raua 55
10152 Tallinn
Tel.: 0627 8730
Fax: 0627 8733
mailto:teenindus@simson.ee

ES España, Spain

En caso de avería puede ponerse
en contacto con nosotros, su
aparato será trasladado a nuestro
taller especializado de cafeteras.
BSH Electrodomésticos
España S. A.
Servicio Oficial del Fabricante
Parque Empresarial PLAZA,
C/ Manfredonia, 6
50197 Zaragoza
Tel.: 902 118 821 o 976 305 714
mailto:CAU-Siemens@bshg.com
www.siemens-home.es

FI Suomi, Finland

BSH Kodinkoneet Oy
Itälahdenkatu 18 A
PL 123
00201 Helsinki
Tel.: 0207 510 700
Fax: 0207 510 780
mailto:Siemens-Service-FI@
bshg.com
www.siemens-home.fi
Lankapuhelimesta 8,28 snt/puhelu
+ 7 snt/min (alv 24%)
Matkapuhelimesta 8,28 snt/puhelu
+ 17 snt/min (alv 24%)

FR France

BSH Electroménager S.A.S.
50 rue Ardoin – BP 47
93401 Saint-Ouen cedex
Service interventions à domicile:
01 40 10 12 00
Service Consommateurs:
0 892 698 110 (0,34 € TTC/mn)
mailto:soa-siemens-conso@
bshg.com
Service Pièces Détachées et
Accessoires:
0 892 698 009 (0,34 € TTC/mn)
www.siemens-home.fr

GB Great Britain

BSH Home Appliances Ltd.
Grand Union House
Old Wolverton Road
Wolverton
Milton Keynes MK12 5PT
To arrange an engineer visit,
to order spare parts or
accessories or for product
advice please visit
www.siemens-home.co.uk
or call
Tel.: 0344 892 8999*
*Calls are charged at the basic rate,
please check with your telephone service
provider for exact charges

GR Greece, Ελλάδα

BSH Ikiakies Siskeves A.B.E.
Central Branch Service
17 km E.O. Athinon-Lamias &
Potamou 20
14564 Kifisia
Πανελλήνιο τηλέφωνο: 181 82
(Αστική χρέωση)
www.siemens-home.gr

HK Hong Kong, 香港

BSH Home Appliances Limited
Unit 1 & 2, 3rd Floor
North Block, Skyway House
3 Sham Mong Road
Tai Kok Tsui, Kowloon
Hong Kong
Tel.: 2565 6151
Fax: 2565 6681
mailto:siemens.hk.service@
bshg.com
www.siemens-home.com.hk

HR Hrvatska, Croatia

BSH kućni uređaji d.o.o.
Kneza Branimira 22
10000 Zagreb
Tel.: 01 552 09 99
Fax: 01 640 36 03
mailto:informacije.servis-hr@
bshg.com
www.siemens-home.com/hr

HU Magyarország, Hungary

BSH Háztartási Készülék
Kereskedelmi Kft.
Háztartási gépek márkaszervize
Királyhágó tér 8-9.
1126 Budapest
Hibabejelentés
Tel.: +361 489 5461
Fax: +361 201 8786
mailto:hibabejelentés@bsh.hu
Alkatrészrendelés
Tel.: +361 489 5463
Fax: +361 201 8786
mailto:alkatrészrendeles@bsh.hu
www.siemens-home.com/hu

IE Republic of Ireland

BSH Home Appliances Ltd.
Unit F4, Ballymount Drive
Ballymount Industrial Estate
Walkinstown
Dublin 12
Service Requests, Spares and
Accessories
Tel.: 01450 2655*
Fax: 01450 2520
www.siemens-home.com/ie
*0.03 € per minute at peak.
Off peak 0.0088 € per minute.

IL Israel, ישראל

C/S/B/ Home Appliance Ltd.
1, Hamasger St.
North Industrial Park
Lod, 7129801
Tel.: 08 9777 222
Fax: 08 9777 245
mailto:csb-serv@csb-ltd.co.il
www.siemens-home.co.il

IN India, Bhārat, भारत

BSH Household Appliances
Mfg. Pvt. Ltd.
Arena House, 2nd Floor, Main Bldg,
Plot No. 103, Road No. 12,
MIDC, Andheri East
Mumbai 400 093
Tel.: 022 6751 8080
www.siemens-home.com/in

IS Iceland

Smith & Norland hf.
Noatuni 4
105 Reykjavik
Tel.: 0520 3000
Fax: 0520 3011
www.sminor.is

IT Italia, Italy

BSH Elettrodomestici S.p.A.
Via. M. Nizzoli 1
20147 Milano (MI)
Numero verde 800 018346
mailto:info@
siemens-elettrodomestici.it
www.siemens-home.com/it

KZ Kazakhstan, Қазақстан

IP Turebekov Yerzhan
Nurmanovich
Jangeldina str. 15
Shimkent 160018
Tel.: 0252 31 00 06
mailto:evrika_kz@mail.ru

LB Lebanon, لبنان

Tehaco s.a.r.l
Boulevard Dora 4043 Beyrouth
P.O. Box 90449
Jdeideh 1202 2040
Tel.: 01 255 211
mailto:Info@Teheni-Hana.com

LT Lietuva, Lithuania

Baltic Continent Ltd.
Lukšio g. 23
09132 Vilnius
Tel.: 05 274 1788
Fax: 05 274 1765
mailto:info@balticcontinent.lt
www.balticcontinent.lt

LU Luxembourg

BSH électroménagers S.A.
13-15, ZI Breedeweues
1259 Senningerberg
Tel.: 26349 300
Fax: 26349 315
Reparaturen: lux-repair@bshg.com
Ersatzteile: lux-spare@bshg.com
www.siemens-home.com/lu

LV Latvija, Latvia

General Serviss Limited
Bullu street 70c
1067 Riga
Tel.: 07 42 41 37
mailto:bt@olimpeks.lv

MD Moldova

S.R.L. "Rialto-Studio"
ул. Щуцева 98
2012 Кишинев
тел./факс: 022 23 81 80

MK Macedonia, Македонија

GORENEC
Jane Sandanski 69 lok. 3
1000 Skopje
Tel.: 02 2454 600
Mobil: 070 697 463
mailto:gorenece@yahoo.com

MT Malta

Aplan Limited
The Atrium
Mriehel by Pass
BKR3000 Birkirkara
Tel.: 025 495 122
Fax: 021 480 598
mailto:lapap@aplan.com.mt

NL Nederlande, Netherlands

BSH Huishoudapparaten B.V.
Taurusavenue 36
2132 LS Hoofddorp
Storingsmelding:
Tel.: 088 424 4020
Fax: 088 424 4845
mailto:siemens-contactcenter@
bshg.com

Onderdelenverkoop:
Tel.: 088 424 4020
Fax: 088 424 4801
mailto:siemens-onderdelen@
bshg.com
www.siemens-home.nl

NO Norge, Norway

BSH Husholdningsapparater A/S
Grensesvingen 9
0661 Oslo
Tel.: 22 66 06 46
Fax: 22 66 05 55
mailto:Siemens-Service-NO@
bshg.com
www.siemens-home.no

NZ New Zealand

BSH Home Appliances Ltd.
Unit F 2, 4 Orbit Drive
Mairangi Bay
Auckland 0632
Tel.: 09 477 0492
Fax: 09 477 2647
mailto:bshnz-cs@bshg.com

PL Polska, Poland

BSH Sprzęt Gospodarstwa
Domowego Sp. z o.o.
Al. Jerozolimskie 183
02-222 Warszawa
Tel.: 801 191 534
Fax: 022 572 7709
mailto:Serwis.Fabryczny@
bshg.com
www.siemens-home.pl

PT Portugal

BSHP Electrodomésticos, Lda.
Rua Alto do Montijo, n° 15
2790-012 Carnaxide
Tel.: 214 250 720
Fax: 214 250 701
mailto:
siemens.electrodomesticos.pt@
bshg.com
www.siemens-home.com/pt

RO România, Romania

BSH Electrocasnice srl.
Sos. Bucuresti-Ploiesti,
nr. 19-21, sect.1
13682 Bucuresti
Tel.: 021 203 9748
Fax: 021 203 9733
mailto:service.romania@
bshg.com
www.siemens-home.com/ro

RU Russia, Россия

ООО "БСХ Бытовая техника"
Сервис от производителя
Малая Калужская 19/1
119071 Москва
тел.: 495 737 2962
mailto:mok-kdhl@bshg.com
www.siemens-home.com

SE Sverige, Sweden

BSH Home Appliances AB
Landsvägen 32
169 29 Solna
Tel.: 0771 11 22 77 local rate
mailto:Siemens-Service-SE@
bshg.com
www.siemens-home.se

SG Singapore, 新加坡

BSH Home Appliances Pte. Ltd.
TECHPLACE I and
Mo Kio Avenue 10
Block 4012 #01-01
569628 Singapore
Tel.: 6751 5000
Fax: 6751 5005
mailto:bshsgp.service@bshg.com

SI Slovenija, Slovenia

BSH Hišni aparati d.o.o.
Litostrojska 48
1000 Ljubljana
Tel.: 01 583 07 01
Fax: 01 583 08 89
mailto:informacije.servis@
bshg.com
www.siemens-home.si

SK Slovensko, Slovakia

BSH domácí spotřebiče s.r.o.
Organizačná zložka Bratislava
Galvaniho 17/C
821 04 Bratislava
Tel.: 02 44 45 20 41
mailto:opravy@bshg.com
www.siemens-home.com/sk

TR Türkiye, Turkey

BSH Ev Aletleri Sanayi
ve Ticaret A.Ş.
Fatih Sultan Mehmet Mahallesi
Balkan Caddesi No: 51
34771 Ümraniye, İstanbul
Tel.: 0 216 444 6688*
Fax: 0 216 528 9188
mailto:careline.turkey@bshg.com
www.siemens-home.com/tr
*Çağrı merkezini sabit hatlardan
aramanın bedeli şehir içi ücretlendirime,
Çep telefonlarından ise kullanılan tarifeye
göre değişkenlik göstermektedir

UA Ukraine, Україна

ТОВ "БСХ Побутова Техніка"
тел.: 044 490 2095
mailto:bsh-service.ua@bshg.com
www.siemens-home.com.ua

XK Kosovo

SERVICE-GENERAL SH.P.K.
Rruga Mag Prishtine-Ferizaj
70000 Ferizaj
Tel.: 0290 321 434
Tel.: 0290 330 723
mailto:a_service@
gama-electronics.com

XS Srbija, Serbia

BSH Kućni aparati d.o.o.
Milutina Milankovića br. 9ž
11070 Novi Beograd
Tel.: 011 353 70 09
Fax: 011 205 23 89
mailto:informacije.servis-sr@
bshg.com
www.siemens-home.rs

ZA South Africa

BSH Home Appliances (Pty) Ltd.
15th Road Randjespark
Private Bag X36, Randjespark
1685 Midrand – Johannesburg
Tel.: 086 002 6724
Fax: 086 617 1780
mailto:applianceserviceza@
bshg.com
www.siemens-home.com

Service-Hotlines

www.siemens-home.com

AE	04 803 0501	ME	050 432 575
AL	066 206 47 94	MK	02 2454 600
AT	0810 550 522	NL	088 424 4020
AU	1300 368 339	NO	22 66 06 00
BA	033 213 513	PL	801 191 534
BE	070 222 142	PT	21 4250 720
BG	02 931 50 62	RO	021 203 9748
CH	043 455 4095	RU	8 800 200 29 62
CN	400 889 9999 Call rates depend on the network used	SE	0771 11 22 77 (local rate)
CZ	0251 095 546	SK	02 444 520 41
DE	0911 70 440 044	SL	01 200 70 17
DK	44 89 89 85	TR	444 6688 Çağrı merkezini sabit hatlardan aramanın bedeli şehir içi ücretlendirme, Cep telefonlarından ise kullanılan tarifeye göre değişkenlik göstermektedir
EE	0627 8730	US	866 447 4363 (toll free)
ES	902 11 88 21	XK	044 172 309
FI	020 7510 700 Lankapuhelimesta 8,28 snt/puhelu + 7 snt/min (alv 24%) Matkapuhelimesta 8,28 snt/puhelu + 17 snt/min (alv 24%)	XS	011 21 39 552
FR	0140 10 1200		
GB	0344 892 8999 Calls charged at local or mobile rate		
GR	18 182 (Αστική χρέωση)		
HR	01 3028 226		
HU	0036 1 489 5461		
IE	01450 2655		
IL	08 9777 222		
IS	0520 3000		
IT	800 018 346 (Line Verde)		
LI	05 274 1788		
LU	26 349 300		
LV	067 425 232		

Gyártó a BSH Hausgeräte GmbH, a Siemens AG védjegyhasználati engedélye alapján
Produs de BSH Hausgeräte GmbH sub licență Siemens AG
Vyrobené BSH Hausgeräte GmbH v licenci k ochrannej známke Siemens AG

BSH Hausgeräte GmbH
Carl-Wery-Straße 34
81739 München, GERMANY

Reparaturauftrag und Beratung bei Störungen

DE 0911 70 440 044
AT 0810 550 522
CH 0848 840 040

Die Kontaktdaten aller Länder finden Sie im
beiliegenden Kundendienst-Verzeichnis.

www.siemens-home.com



8001033232
(9503)