



SIEMENS



MR008..
MR015..

siemens-home.com/welcome

de Gebrauchsanleitung
en Operating instructions
fr Notice d'utilisation
it Istruzioni per l'uso
nl Gebruiksaanwijzing
da Brugsanvisning
no Bruksanvisning

sv Bruksanvisning
fi Käyttöohje
el Οδηγίες χρήσης
tr Kullanma talimatı
kk Пайдалану туралы нұсқаулығы
ru Инструкция по эксплуатации
ar تعليمات الاستخدام

Register
your
product
online

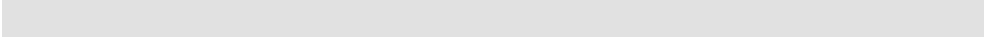
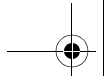

de	Deutsch	3
en	English	8
fr	Français	13
it	Italiano	18
nl	Nederlands	23
da	Dansk	28
no	Norsk	33
sv	Svenska	38
fi	Suomi	43
el	Ελληνικά	48
tr	Türkçe	55
kk	Қазақша	62
ru	Русский	68
ar	عربي	78

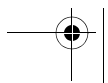
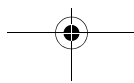
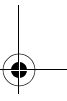
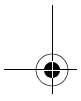
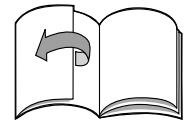

Herzlichen Glückwunsch zum Kauf Ihres neuen Gerätes aus dem Hause SIEMENS. Damit haben Sie sich für ein modernes, hochwertiges Haushaltsgerät entschieden. Weitere Informationen zu unseren Produkten finden Sie auf unserer Internetseite.

Inhalt

Zu Ihrer Sicherheit	3
Auf einen Blick	5
Bedienen	5
Nach der Arbeit	5
Reinigen	5
Praktische Tipps und Rezepte	6
Hinweise zur Entsorgung	7
Garantiebedingungen	7

Zu Ihrer Sicherheit

Lesen Sie diese Anleitung sorgfältig vor dem Gebrauch, um wichtige Sicherheits- und Bedienhinweise für dieses Gerät zu erhalten.

Dieses Gerät ist für die Verarbeitung haushaltsüblicher Mengen im Haushalt oder in haushaltsähnlichen, nicht-gewerblichen Anwendungen bestimmt. Haushaltsähnliche Anwendungen umfassen z. B. die Verwendung in Mitarbeiterküchen von Läden, Büros, landwirtschaftlichen und anderen gewerblichen Betrieben, sowie die Nutzung durch Gäste von Pensionen, kleinen Hotels und ähnlichen Wohneinrichtungen.

Gerät nur für haushaltsübliche Verarbeitungsmengen und -zeiten benutzen.

Das Gerät ist nur geeignet zum Zerkleinern bzw. Vermischen von Lebensmitteln. Es darf nicht zur Verarbeitung von anderen Gegenständen bzw. Substanzen benutzt werden.

Gebrauchsanleitung bitte aufbewahren. Bei Weitergabe des Gerätes an Dritte Gebrauchsanleitung mitgeben.

▲ Generelle Sicherheitshinweise

Stromschlag-Gefahr

Wenn die Anschlussleitung dieses Gerätes beschädigt wird, muss sie durch den Hersteller oder seinen Kundendienst oder eine ähnlich qualifizierte Person ersetzt werden, um Gefährdungen zu vermeiden. Das Gerät ist bei nicht vorhandener Aufsicht und vor dem Zusammenbau, dem Auseinandernehmen oder Reinigen stets vom Netz zu trennen.

Geräte können von Personen mit reduzierten physischen, sensorischen oder mentalen Fähigkeiten oder Mangel an Erfahrung und Wissen benutzt werden, wenn sie beaufsichtigt werden oder bezüglich des sicheren Gebrauchs des Gerätes unterwiesen wurden und die daraus resultierenden Gefahren verstanden haben.

Dieses Gerät darf von Kindern nicht benutzt werden.

Das Gerät und seine Anschlussleitung ist von Kindern fernzuhalten. Kinder dürfen nicht mit dem Gerät spielen.

de

Vor dem Auswechseln von Zubehör oder Zusatzteilen, die im Betrieb bewegt werden, muss das Gerät ausgeschaltet und vom Netz getrennt werden.

Vorsicht beim Hantieren mit scharfen Schneidmessern sowie beim Leeren der Schüssel sowie beim Reinigen.

Gerät nur gemäß Angaben auf dem Typenschild anschließen und betreiben. Nur benutzen, wenn Zuleitung und Gerät keine Beschädigungen aufweisen. Zuleitung nicht über scharfe Kanten oder heiße Flächen ziehen.

Wenn die Anschlussleitung dieses Gerätes beschädigt wird, muss sie durch den Hersteller oder seinen Kundendienst oder eine ähnlich qualifizierte Person ersetzt werden, um Gefährdungen zu vermeiden. Reparaturen am Gerät nur durch unseren Kundendienst vornehmen lassen.

▲ Sicherheitshinweise für dieses Gerät

Verletzungsgefahr

Stromschlag-Gefahr

Gerät nur mit Originalzubehör betreiben.

Becher nicht auf heißen Untergrund stellen.

Vorsicht bei der Verarbeitung heißer Flüssigkeiten. Flüssigkeiten können bei der Verarbeitung spritzen. Das Gerät nicht mit feuchten Händen bedienen, unter fließendes Wasser halten oder in Flüssigkeiten eintauchen.

Motor-Einheit nur bei Stillstand vom Becher abnehmen. Gerät niemals leer laufen lassen.

Netzstecker herausziehen, bevor Sie das Gerät anheben oder die Abdeckung abnehmen wollen. Das Gerät niemals auf dem Kopf stehend benutzen oder es in der Position auseinander nehmen.

Verletzungsgefahr durch scharfe Messer.

Die Messer immer nur am Kunststoffgriff anfassen. Nach dem Ausschalten läuft das Gerät kurze Zeit nach.

Verbrühungsgefahr

Bei schäumender oder heißer Flüssigkeit maximal 0,5 Liter bei Kunststoff- oder 1,0 Liter bei Glasbecher einfüllen und verarbeiten.

In dieser Gebrauchsanleitung werden verschiedene Modelle beschrieben.

Auf einen Blick

Bitte Bildseite ausklappen.

Bild 1

a Motor-Einheit

zum Ein- und Ausschalten des Gerätes und Ändern der Betriebsart

 Dauer-Betrieb

= Motor-Einheit nach unten drücken

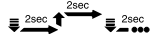
 Intervall-Betrieb (I)

= Motor-Einheit nach unten drücken, festhalten – loslassen – nach unten drücken, festhalten – loslassen

b Schutzdeckel

zum Verschließen des Bechers und Festriegeln des Werkzeugs – auf richtigen Sitz achten! Nicht verkanten! Das Gerät kann nur bei richtig aufgesetztem Schutzdeckel in Betrieb gesetzt werden.

Werkzeuge (je nach Modell)

c Messer zum Zerkleinern von z. B. Kräutern, Zwiebeln, Obst, Gemüse, Käse und Fleisch

d Schlagscheibe zum Schlagen von Sahne, Eischnee, Mayonnaise und Milchschaum (kalte Milch, max. 8 °C)

e Ice-Crush-Messer zum Zerkleinern von Eiswürfeln

Becher (Mikrowellen geeignet)

f aus Kunststoff
(Fassungsvermögen: max. 800 ml) oder

g aus Glas
(Fassungsvermögen: max. 1500 ml)

Bedienen

Bilder 2–6



Achtung!

Der Zerkleinerer ist nicht geeignet zum Zerkleinern von Kaffeebohnen, Rettichen oder Zucker. Vor der Verarbeitung alle Hartteile entfernen (beim Fleisch z. B. Sehnen, Knorpel oder Knochen). Tiefgefrorenes nur mit Ice-Crush-Messer zerkleinern.

Vor dem ersten Gebrauch Gerät und Werkzeuge reinigen.

- Netzkabel vollständig abwickeln.
- Becher auf glatte und saubere Arbeitsfläche stellen.
- Werkzeug in den Becher einsetzen.
- Lebensmittel in Becher einfüllen. Maßskala (A) beachten.
- Schutzdeckel aufsetzen – nicht verkanten!
- Motor-Einheit aufsetzen, einrasten lassen.
Gerät startet nicht, wenn nicht richtig eingerastet.
- Netzstecker einstecken.
- Becher mit einer Hand festhalten, mit der anderen Hand auf die Motor-Einheit drücken:
Dauer-Betrieb zum feinen Zerkleinern und Schlagen von Eischnee oder Sahne oder Intervall-Betrieb zum Stückeln von z. B. Zwiebeln oder Obst sowie zum Zerkleinern von Eiswürfeln.



Verletzungsgefahr!

Bild 8

Netzstecker herausziehen, bevor Sie das Gerät anheben oder die Abdeckung abnehmen wollen. Das Gerät niemals auf dem Kopf stehend benutzen oder es in der Position auseinander nehmen.

Nach der Arbeit

- Netzstecker ziehen.
- Motor-Einheit und Schutzdeckel abnehmen.
- Werkzeug herausnehmen, danach Lebensmittel entnehmen.

Reinigen



Stromschlag-Gefahr!

Die Motor-Einheit nie in Wasser tauchen und nicht in der Spülmaschine reinigen.



Verletzungsgefahr!

Messer nie mit bloßen Händen reinigen. Bürste benutzen. Messer nur am Kunststoffgriff anfassen.

- Netzstecker ziehen.
- Motor-Einheit feucht abwischen und anschließend trockenreiben.

de

- Werkzeuge, Becher und Schutzdeckel in der Spülmaschine oder mit einer Bürste unter fließendem Wasser reinigen.

Hinweis: Bei der Verarbeitung von z. B. Rotkohl entstehen Verfärbungen an den Kunststoffteilen, die mit einigen Tropfen Speiseöl entfernt werden können. Nach dem Zerkleinern von Zwiebeln oder Knoblauch Becher sofort reinigen.

Zum Aufbewahren Bild 7

- Netzkabel um die Motor-Einheit wickeln.

Praktische Tipps und Rezepte

Damit das Arbeiten mit dem Gerät leichter und die Ergebnisse besser werden, können Ihnen folgende Tipps helfen.

Vor dem Einsatz des Gerätes:

- Fleisch, Käse, rohes Obst oder Gemüse vor der Verarbeitung in etwa 1 cm große Würfeln schneiden.



- Kräuter waschen, Stengel entfernen und kurz abtrocknen.
- Käse im Kühlschrank kühlen.
- Trockenes Brot in Stücke schneiden
- Vom Fleisch Knorpel, Knochen und Sehnen entfernen.
- Becher muss fettfrei und trocken sein, bevor Eiweiß geschlagen wird.

Hinweis:

Die in der nachfolgenden Tabelle angegebenen Zeiten sind Richtwerte, je nach Füllmenge und Feinheitegrad.

kürzere Einschaltzeit kleinere Menge, und/oder niedrigerer Zerkleinerungsgrad

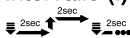
längere Einschaltzeit größere Menge und/oder höherer Zerkleinerungsgrad

Lebensmittel	Werkzeug	Höchstmenge		Anzahl der Intervalle (I) 	Zeit/ Sekunden 
		Glas-Becher	Kunststoff-Becher		
Petersilie	Messer	40 g	30 g	5-15 (I)	
Knoblauch, Zwiebeln	Messer	200 g	150 g	5-10 (I)	
Obst/Gemüse	Messer	200 g	200 g	10-15 (I)	
Mandeln, Walnüsse	Messer	250 g	200 g		20-30 s
Käse	Messer	200 g	150 g		20-30 s
Fleisch	Messer	200 g	200 g		15-25 s
Babynahrung	Messer	200 g	200 g		10-20 s
Pfannkuchenteig	Messer	1,0 l	0,7 l		30-45 s
Cocktail	Messer	1,5 l	0,8 l		-30 s
Gestoßenes Eis	Ice-Crush-Messer	200 g oder ca. 8 Eiszwürfel		4-6 (I)	
Schlagen von Eiweiß	Schlagscheibe	4 Eiweiß			60-90 s
			4 Eiweiß		40-60 s
Schlagen von Sahne	Schlagscheibe	400 ml			15-20 s
			200 ml		15-20 s

Gemüsesuppe

Zutaten

1 Karotte und jeweils ein kleines Stück Sellerie, Lauch, Zucchini, Blumenkohl oder eine andere Gemüsesorte, 1 mittelgroße gekochte Kartoffel, $\frac{3}{4}$ l Fleischbrühe, Petersilie, Basilikum (auf Wunsch), Salz, schwarzer Pfeffer, 100 g süße Sahne, 1 Eigelb

Werkzeug: Messer

Zubereitung

- Gemüse putzen, waschen und grob schneiden.
- Fleischbrühe mit Gemüse aufkochen.
- Gekochte Suppe und das Gemüse in den Becher geben und pürieren.
- Pürierte Suppe zurück in den Topf geben und mit Kräutern, Salz und Pfeffer abschmecken.
- Eigelb und süße Sahne vermengen und in die Suppe einrühren. Nicht mehr kochen lassen.

Milch-Shake

Zutaten

300 ml kalte Milch, 100 g Erdbeeren oder anderes Obst, 1 Päck. Vanille-Zucker, 2–3 EL Vanille-Eis

Werkzeug: Messer

Zubereitung

- Alle Zutaten in den Becher geben und etwa 30 Sek. mixen. Sofort servieren.

Salatdressing

Zutaten

200 g saure Sahne, 200 g Joghurt, 3 Knoblauchzehen, 2–3 EL Ketchup, Prise Salz, Zucker, 3–6 EL Essig

Werkzeug: Messer

Zubereitung

- Alle Zutaten in den Becher geben und etwa 20 Sek. mixen.

Mayonnaise

Zutaten

1 Ei, 1 EL Senf, 1 EL Essig, Salz, Pfeffer, 100 ml Öl und zusätzlich weitere 150 ml Öl

Werkzeug: Schlagscheibe

Zubereitung

Alle Zutaten müssen die gleiche Temperatur haben.

- Zutaten mit 100 ml Öl in den Becher geben und etwa 20 Sek. mixen.
- 150 ml Öl dazugeben und weitere 30 bis 45 Sek. mixen.

Honig-Butter

Zutaten für kleinen Becher (MR008..)

30 g Butter (aus dem Kühlschrank)
100 g Honig (aus dem Kühlschrank)

Zutaten für großen Becher (MR015..)

50 g Butter (aus dem Kühlschrank)
150 g Honig (aus dem Kühlschrank)

Werkzeug: Messer

Zubereitung

- Butter in kleine Stücke zerteilen.
- Butter und Honig in den Becher geben und etwa 10 Sek. mixen.

Hinweise zur Entsorgung



Dieses Gerät ist entsprechend der europäischen Richtlinie 2012/19/EG über Elektro- und Elektronik-Altgeräte (waste electrical and electronic equipment – WEEE) gekennzeichnet.

Die Richtlinie gibt den Rahmen für eine EU-weit gültige Rücknahme und Verwertung der Altgeräte vor.

Über aktuelle Entsorgungshinweise informieren Sie sich bitte bei Ihrem Fachhändler oder bei Ihrer Gemeindeverwaltung.

Garantiebedingungen

Für dieses Gerät gelten die von unserer jeweils zuständigen Landesvertretung herausgegebenen Garantiebedingungen, in dem das Gerät gekauft wurde. Sie können die Garantiebedingungen jederzeit über Ihren Fachhändler, bei dem Sie das Gerät gekauft haben, oder direkt bei unserer Landesvertretung anfordern. Die Garantiebedingungen für Deutschland und die Adressen finden Sie auf der Hefrückseite. Darüber hinaus sind die Garantiebedingungen auch im Internet unter der benannten Webadresse hinterlegt. Für die Inanspruchnahme von Garantieleistungen ist in jedem Fall die Vorlage des Kaufbeleges erforderlich.

en

Congratulations on the purchase of your new SIEMENS appliance. In doing so, you have opted for a modern, high-quality domestic appliance. You can find further information about our products on our web page.

Contents

For your safety	8
Overview	9
Operating the appliance	10
After using the appliance	10
Cleaning	10
Practical tips and recipes	10
Instructions on disposal	12
Warranty conditions	12

For your safety

Before use, read these instructions carefully in order to become familiar with important safety and operating instructions for this appliance.

This appliance is designed for processing normal household quantities in the home or similar quantities in non-industrial applications.

Non-industrial applications include e.g. use in employee kitchens in shops, offices, agricultural and other commercial businesses, as well as use by guests in boarding houses, small hotels and similar dwellings.

Use the appliance for processing normal quantities of food for domestic use.

The appliance is only suitable for cutting or mixing food. It must not be used for processing other objects or substances.

Please keep the Operating instructions in a safe place.

If passing on the appliance to a third party, always include the Operating instructions.

General safety instructions

Electric shock risk

To prevent injury, a damaged power cord must be replaced by the manufacturer or his customer service or a similarly qualified person. Always disconnect the appliance from the supply if it is left unattended and before assembling, disassembling or cleaning.

Appliances can be used by persons with reduced physical, sensory or mental capabilities or lack of experience and knowledge if they have been given supervision or instruction concerning use of the appliance in a safe way and if they understand the hazards involved.

The appliance must not be used by children. The appliance and its power cord must be kept away from children.

Children shall not play with the appliance.

Before replacing accessories or additional parts, which move during operation, switch off the appliance and disconnect from the power supply.

Care shall be taken when handling the sharp cutting blades, emptying the bowl and during cleaning.

Connect and operate the appliance only in accordance with the specifications on the rating plate. Do not use the appliance if the power cord and/or appliance are damaged.

Do not place the power cord over sharp edges or hot surfaces.

To prevent injury, a damaged power cord must be replaced by the manufacturer or his customer service or a similarly qualified person. Only our customer service may repair the appliance.

▲ Safety instructions for this appliance

Risk of injury

Electric shock risk

Operate the appliance with original accessories only.

Do not place the jug on a hot base.

Caution when processing hot liquids. Liquids may splash during processing. Do not operate the appliance with wet hands, do not place under running water and do not immerse in liquid. Do not remove the motor unit until the jug has come to a standstill. Never run the appliance at no-load.

Risk of injury from sharp blades!

Take hold of the blades by the plastic handle only. When switched off the appliance continues running briefly.

Risk of scalding!

Add and process max. 0.5 litre of frothing or hot liquid in a plastic jug or 1.0 litre in a glass jug.

These operating instructions refer to various models.

Overview

Please fold out the illustrated page.

Fig. 1

a Motor unit

Used for switching the appliance on and off and changing the operating mode

 Continuous operation

= Press motor unit down

 Intermittent operation (I)

= Press motor unit down, hold in place

– release – press down, hold in place

– release

b Cover

Used for sealing the jug and locking the tool – ensure that the cover is attached correctly! Do not fit the cover askew!

The appliance cannot be operated until the cover has been attached correctly.

Tools (for some models)

c Blade for cutting e.g. herbs, onions, fruit, vegetables, cheese and meat

d Whisking disc for whipping cream, beating egg whites, making mayonnaise and milk shakes (cold milk, max. 8 °C)

e Ice crushing blade for crushing ice cubes

Jug (microwave-proof)

f Made of **plastic** (capacity: max. 800 ml)

g Made of **glass** (capacity: max. 1500 ml)

en

Operating the appliance

Figs. 2–6



Warning!

The cutter is not suitable for grinding coffee beans, cutting radishes or grinding sugar. Before processing food, remove all hard parts (e.g. remove sinews, gristle and bones from meat). Cut deep-frozen food with the ice crushing blade only.

Before using the appliance for the first time, clean the appliance and tools.

- Completely unwind the power cord.
- Place the jug on a smooth, clean work surface.
- Insert the tool into the jug.
- Place food in the jug. Note measuring scale (A).
- Attach the cover – do not fit askew!
- Attach the motor unit, lock into position. The appliance will not start if the motor unit is not locked into position correctly.
- Insert the mains plug.
- Hold the jug with one hand and press onto the motor unit with the other hand. Continuous operation for cutting food finely, for beating egg whites and for whipping cream or intermittent operation for dicing e.g. onions or fruit as well as for crushing ice cubes.



Risk of injury!

Fig. 8

Pull out the mains plug before lifting up the appliance or removing the cover. Never use the appliance on its head or disassemble it in this position.

After using the appliance

- Pull out the mains plug.
- Remove the motor unit and cover.
- Take out the tool, then remove the food.

Cleaning



Electric shock risk!

Never immerse the motor unit in water and do not clean in the dishwasher.



Risk of injury!

Never clean the blades with bare hands. Use a brush. Take hold of the blades by the plastic handle only.

- Pull out the mains plug.
- Wipe the motor unit with a damp cloth and then wipe dry.
- Clean the tools, jug and cover in the dishwasher or with a brush under running water.

Note: If processing e.g. red cabbage, the plastic parts will become discoloured by a red film which can be removed with a few drops of cooking oil.

After cutting onions or garlic, clean the jug immediately.

Storing the appliance

Fig. 7

- Wind the mains cable around the motor unit.

Practical tips and recipes

The following tips may help you operate the appliance more easily and obtain better results.

Before using the appliance:

- Before processing, cut meat, cheese, raw fruit or vegetables into approx. 1 cm/ ½ in cubes.
- Wash herbs, remove stalks and dry briefly.
- Chill cheese in the refrigerator.
- Cut dry bread into pieces.
- Remove gristle, bones and sinews from meat.
- Before beating egg whites, ensure that the jug is grease-free and dry.

Note:

The times indicated in the following table are approximate values depending on the quantity and degree of fineness required.

Shorter ON time	Smaller quantity and/or lower degree of cutting
Longer ON time	Larger quantity and/or higher degree of cutting

Food	Tool	Max. quantity		Number of intervals (l) 	Time/seconds
		Glass jug	Plastic jug		
Parsley	Blade	40 g	30 g	5–15 (l)	
Garlic, onions	Blade	200 g	150 g	5–10 (l)	
Fruit/vegetables	Blade	200 g	200 g	10–15 (l)	
Almonds/walnuts	Blade	250 g	200 g		20–30 s
Cheese	Blade	200 g	150 g		20–30 s
Meat	Blade	200 g	200 g		15–25 s
Baby food	Blade	200 g	200 g		10–20 s
Pancake mixture	Blade	1.0 l	0.7 l		30–45 s
Cocktails	Blade	1.5 l	0.8 l		–30 s
Crushed ice	Ice crushing blade	200 g or approx. 8 ice cubes		4–6 (l)	
Egg whites	Whipping (beating) disc	4 egg whites			60–90 s
			4 egg whites		40–60 s
Cream	Whipping (beating) disc	400 ml			15–20 s
			200 ml		15–20 s

Vegetable soup

Ingredients

1 carrot and one small piece of celery, leek, courgettes, cauliflower or another type of vegetable, 1 medium-sized boiled potato, ¼ l meat stock, parsley, basil (if required), salt, black pepper, 100 g sweet cream, 1 egg yolk

Tool: Blade

Preparation

- Prepare, wash and cut the vegetables into large pieces.
- Bring the meat stock and vegetables to the boil.
- Pour the boiled soup and vegetables into the jug and purée.
- Pour the puréed soup back into the pan and season with herbs, salt and pepper.
- Mix egg yolk and sweet cream and stir into the soup. Do not allow to boil any longer.

Milk shake

Ingredients

300 ml cold milk, 100 g strawberries or other fruit, a few drops of vanilla essence +1 tbs of sugar, 2–3 tbs. vanilla ice cream

Tool: Blade

Preparation

- Put all ingredients in the jug and blend for approx. 30 sec. Serve immediately.

Salad dressing

Ingredients

200 g soured cream, 200 g yoghurt, 3 garlic cloves, 2–3 tbs. tomato sauce, pinch of salt, sugar, 3–6 tbs. vinegar

Tool: Blade

Preparation

- Put all ingredients in the jug and blend for approx. 20 sec.

Mayonnaise

Ingredients

1 egg, 1 tbs. mustard, 1 tbs. vinegar, salt, pepper, 100 ml oil and another 150 ml oil

Tool: Whipping disc

Preparation

All ingredients must be at the same temperature.

- Put ingredients and 100 ml oil in the jug and blend for approx. 20 sec.
- Add 150 ml oil and blend for a further 30–45 sec.

en

Honey butter

Ingredients for small jug (MR008..)

30 g butter (from refrigerator)

100 g honey (from refrigerator)

Ingredients for large jug (MR015..)

50 g butter (from refrigerator)

150 g honey (from refrigerator)

Tool: Blade

Preparation

- Cut butter into small pieces.
- Put butter and honey in the jug and blend for approx. 10 sec.

Instructions on disposal



This appliance has been identified in accordance with the European directive 2012/19/EC on Waste Electrical and Electronic Equipment – WEEE.

The Directive paves the way for effective EU-wide withdrawal and utilization of waste appliances.

Please ask your dealer or inquire at your local authority about current means of disposal.

Warranty conditions

The guarantee conditions for this appliance are as defined by our representative in the country in which it is sold.

Details regarding these conditions can be obtained from the dealer from whom the appliance was purchased.

The bill of sale or receipt must be produced when making any claim under the terms of this guarantee.

Subject to alterations.

Vous venez d'acheter ce nouvel appareil SIEMENS et nous vous en félicitons cordialement. Vous venez ainsi d'opter pour un appareil électroménager moderne et de haute qualité. Sur notre site Web, vous trouverez des informations avancées sur nos produits.

Sommaire

Pour votre sécurité	13
Vue d'ensemble	15
Utilisation	15
Après le travail	15
Nettoyer	15
Conseils pratiques et recettes	16
Conseils pour la mise au rebut	17
Conditions de garantie	17

Pour votre sécurité

Veillez lire la présente notice attentivement avant utilisation pour connaître les consignes de sécurité et d'utilisation importantes visant cet appareil.

Cet appareil est destiné à la préparation de quantités habituellement nécessaires dans un foyer, ou dans des applications non professionnelles similaires à celles d'un foyer.

Les applications similaires à celles d'un foyer comprennent p. ex. l'utilisation dans les coins-cuisine du personnel de magasins, de bureaux, d'entreprises agricoles et autres entreprises commerciales et industrielles, ainsi que l'utilisation par les clients de pensions, petits hôtels et immeubles d'habitation similaire.

Utilisez cet appareil uniquement pour des quantités de préparations culinaires courantes et pour des durées de service normales.

L'appareil ne convient que pour broyer et / ou mélanger des produits alimentaires. Il ne doit pas servir à transformer d'autres objets ou substances.

Rangez soigneusement la notice d'instructions. Si vous remettez l'appareil à un tiers, joignez sa notice d'utilisation.

▲ Consignes générales de sécurité

Risque d'électrocution

Afin d'écartier tout danger, seul le fabricant ou son service après-vente ou une personne détenant une qualification équivalente est habilité à remplacer un cordon de branchement endommagé.

Débranchez toujours l'appareil du secteur s'il doit se trouver sans surveillance, avant de l'assembler, de le démonter ou de le nettoyer. Les personnes souffrant d'un handicap physique, sensoriel ou mental ou ne détenant pas l'expérience et / ou les connaissances nécessaires pourront utiliser les appareils à condition de le faire sous surveillance, ou que son utilisation sûre leur ait été enseignée et qu'elles aient compris les dangers qui en émanent.

L'utilisation de l'appareil par les enfants est interdite.

Des enfants, éloignez l'appareil et son cordon de raccordement.

Ne permettez jamais aux enfants de jouer avec l'appareil.

fr

Avant de remplacer des accessoires ou des pièces supplémentaires déplacées en service, il faut éteindre l'appareil et le débrancher du secteur.

Prudence pendant le maniement de lames tranchantes, au moment de vider le bol ainsi que lors du nettoyage.

Ne branchez et faites marcher l'appareil que conformément aux indications figurant sur la plaque signalétique.

N'utilisez l'appareil que si son cordon d'alimentation et l'appareil lui-même ne présentent aucun dommage.

Veillez à ce que le cordon de branchement ne frotte pas sur des arêtes vives ou des surfaces très chaudes. Afin d'écartier tout danger, seul le fabricant ou son service après-vente ou une personne détenant une qualification équivalente est habilité à remplacer un cordon de branchement endommagé. Les réparations sur l'appareil sont réservées à notre service après-vente.

▲ Consignes de sécurité pour cet appareil

Risque de blessure

Risque d'électrocution

N'utilisez l'appareil qu'avec des accessoires d'origine.

Ne déposez pas le gobelet sur des surfaces très chaudes.

Prudence lors du traitement de liquides très chauds. L'appareil risque de provoquer des projection de liquide.

Ne saisissez pas l'appareil avec les mains humides, ne le nettoyez pas sous l'eau courante et ne le plongez pas dans l'eau. Ne retirez le bloc moteur du gobelet qu'après que le moteur s'est arrêté. Ne faites jamais marcher l'appareil à vide.

Risque de blessures avec les lames tranchantes !

Ne saisissez le couteau broyeur que par sa poignée en plastique.

L'appareil continue de tourner brièvement une fois éteint.

Risque de vous ébouillanter !

Lorsque le liquide mousse ou est très chaud, ne versez et ne préparez jamais plus de 0,5 litre dans un gobelet en plastique et plus d'un litre dans un gobelet en verre.

La notice d'utilisation vaut pour différents modèles.

Vue d'ensemble

Veillez déplier la page illustrée.

Figure 1

a Bloc moteur

Pour allumer et éteindre l'appareil et pour changer de mode

 Marche permanente

= Poussez le bloc moteur vers le bas

 Marche intermittente (I)

= Poussez le bloc moteur vers le bas, maintenez-le dans cette position puis relâchez, poussez-le à nouveau, maintenez-le, puis relâchez.

b Couvercle de protection

Le couvercle sert à obturer le gobelet et verrouiller l'accessoire ! Veillez à ce que le couvercle soit bien en assise. Ne le coincez pas ! L'appareil ne peut se mettre en marche qu'une fois le couvercle en place.

Accessoires (selon le modèle)

c **Lame** servant à broyer par ex. les herbes culinaires, les oignons, les fruits et légumes, le fromage et la viande.

d **Disque fouet** pour battre la crème, faire monter les œufs en neige, préparer de la mayonnaise et faire mousser le lait (lait froid, à 8 °C maxi.)

e **Lame à broyer** les glaçons

Gobelet (adapté aux micro-ondes)

f en **plastique** (contenance : 800 ml maxi.)
ou

g en **verre** (contenance : 1500 ml maxi.)

Utilisation

Figures 2–6



Attention !

Ce broyeur ne convient pas pour broyer le café en grains, les radis et le sucre en morceaux. Avant de traiter des aliments, enlevez toutes leurs parties dures (dans la viande : les tendons, cartilages ou les os) ; broyez les aliments surgelés avec la lame à broyer les glaçons.

Avant la première utilisation, nettoyez l'appareil et les accessoires.

- Déroulez complètement le cordon d'alimentation électrique.

- Posez le gobelet sur un plan de travail lisse et propre.
- Installez l'accessoire dans le gobelet.
- Versez les aliments dans le gobelet. Tenez compte de l'échelle graduée (A).
- Posez le couvercle en veillant à ne pas le coincer !
- Posez le bloc moteur puis faites-le encranter. L'appareil ne démarre pas tant que le bloc moteur n'a pas encranté.
- Branchez la fiche mâle dans la prise de courant.
- Tenez le gobelet d'une main et, de l'autre, appuyez sur le bloc moteur : Faites marcher le bloc moteur en permanence pour broyer finement et pour battre des blancs d'œufs ou de la crème.



Risque de blessure !

Figure 8

Débranchez la fiche mâle de la prise de courant avant de soulever l'appareil ou de retirer le couvercle ! N'utilisez jamais l'appareil tête en bas et ne le démontez jamais dans cette position !

Après le travail

- Débranchez la fiche mâle de la prise de courant.
- Retirez le bloc moteur et le couvercle de protection.
- Retirez l'accessoire puis les aliments.

Nettoyer



Risque d'électrocution !

Ne plongez jamais le bloc moteur dans l'eau, ne le lavez jamais au lave-vaisselle.



Risque de blessure !

Ne nettoyez jamais les lames avec les mains nues. Utilisez une brosse. Ne saisissez les lames que par leur poignée en plastique.

- Débranchez la fiche mâle de la prise de courant.
- Essuyez le bloc moteur avec un essuie-tout humide puis séchez-le avec un essuie-tout sec.

fr

- Vous pouvez laver les accessoires, le gobelet et le couvercle de protection au lave-vaisselle, ou sous l'eau du robinet avec une brosse.

Remarque : si vous traitez par exemple du chou rouge, les pièces en plastique vont prendre d'autres teintes. Quelques gouttes d'huile de cuisine permettent de les enlever. Après avoir broyé des oignons ou de l'ail, nettoyez immédiatement le gobelet.

Rangement de l'appareil **Figure 7**

- Enroulez le cordon de secteur autour du bloc moteur.

Conseils pratiques et recettes

Voici quelques conseils qui vous faciliteront les travaux avec l'appareil et vous donneront de meilleurs résultats :

Avant d'utiliser l'appareil :

- Découpez la viande, le fromage, les fruits crus ou les légumes en dés d'env. 1 cm de côté.
- Lavez les herbes, enlevez leurs tiges et faites sécher brièvement.
- Gardez le fromage au frais, au réfrigérateur.

- Coupez le pain sec en morceaux.
- Retirez les cartilages, les os et les tendons de la viande.
- Avant de battre des blancs d'œufs, veillez à ce que le gobelet soit sec et à ce qu'il ne contienne pas de matière grasse.

Remarque :



Les durées indiquées dans le tableau ci-dessous sont indicatives, elles dépendent de la quantité et de la finesse de broyage voulue.

Durée d'enclenchement brève :

faible quantité et / ou broyage grossier

Durée d'enclenchement longue :

grande quantité et / ou broyage assez fin

Aliments	Accessoire	Quantité max.		Nombre d'intervalles (I) 	Durée/ Secondes 
		Gobelet en verre	Gobelet en plastique		
Persil	Lame	40 g	30 g	5-15 (I)	
Ail, oignons	Lame	200 g	150 g	5-10 (I)	
Fruits/Légumes	Lame	200 g	200 g	10-15 (I)	
Amandes, noix	Lame	250 g	200 g		20-30 s
Fromage	Lame	200 g	150 g		20-30 s
Viande	Lame	200 g	200 g		15-25 s
Aliments pour bébé	Lame	200 g	200 g		10-20 s
Pâte à crêpes	Lame	1,0 l	0,7 l		30-45 s
Cocktail	Lame	1,5 l	0,8 l		-30 s
Glace pilée	Lame à broyer la glace	200 g ou env. 8 glaçons		4-6 (I)	
Blancs d'œufs	Disque-fouet	4 blancs d'œufs			60-90 s
			4 blancs d'œufs		40-60 s
Crème battue	Disque-fouet	400 ml			15-20 s
			200 ml		15-20 s

Soupe de légumes

Ingrédients

Prenez 1 carotte et un petit morceau, pour chaque, de céleri, de poireau, de courgette, de chou-fleur ou d'autres variétés de légumes, 1 pomme de terre cuite de taille moyenne, $\frac{3}{4}$ de litre de bouillon de viande, du persil, du basilic (facultatif), sel, poivre noir, 100 g de crème fleurette, 1 jaune d'œuf.

Accessoire : Lame

Préparation

- Nettoyez les légumes et découpez-les en gros morceaux.
- Faites chauffer le bouillon de viande dans lequel vous aurez versé les légumes.
- Versez la soupe cuite et les légumes dans le gobelet puis réduisez en purée.
- Reversez dans la casserole la soupe ainsi réduite puis assaisonnez-la avec les herbes culinaires, le sel et le poivre.
- Mélangez le jaune d'œuf et la crème fleurette, puis incorporez-les dans la soupe. Veillez à ce que la soupe n'entre plus en ébullition.

Milk-shake

Ingrédients

300 ml de lait froid, 100 g de fraises ou d'autres fruits, 1 sachet de sucre vanillé, 2 à 3 c. à soupe de glace à la vanille.

Accessoire : Lame

Préparation

- Versez tous les ingrédients dans le gobelet et fouettez le mélange pendant env. 30 secondes. Servez immédiatement.

Sauce pour la salade

Ingrédients

200 g de crème aigre, 200 g de yaourt, 3 gousses d'ail, 2-3 c. à soupe de ketchup, une pincée de sel et de sucre, 3 à 6 c. à soupe de vinaigre

Accessoire : Lame

Préparation

- Versez tous les ingrédients dans le gobelet puis mélangez pendant env. 20 secondes.

Mayonnaise

Ingrédients

1 œuf, 1 c. à soupe de moutarde, 1 c. à soupe de vinaigre, sel, poivre, 100 ml d'huile et 150 ml d'huile supplémentaires.

Accessoire : Disque fouet

Préparation

Tous les ingrédients doivent se trouver à la même température.

- Versez les ingrédients dans le gobelet avec les 100 premiers ml d'huile, puis fouettez-les pendant 20 secondes.
- Versez les 150 ml d'huile restants puis continuez de fouetter pendant 30 à 45 secondes supplémentaires.

Beurre au miel

Ingrédients pour le petit gobelet (MR008..)

30 g de beurre (sorti du réfrigérateur)

100 g de miel (sorti du réfrigérateur)

Ingrédients pour le grand gobelet (MR015..)

50 g de beurre (sorti du réfrigérateur)

150 g de miel (sorti du réfrigérateur)

Accessoire : Lame

Préparation

- Coupez le beurre en petits morceaux.
- Versez le beurre et le miel dans le gobelet puis mélangez pendant env. 10 sec.

Conseils pour la mise au rebut



Cet appareil a été labélisé en conformité avec la directive communautaire européenne 2012/19/CE visant les appareils électriques et électroniques usagés (waste electrical and electronic equipment –

WEEE).

Cette directive fixe le cadre, en vigueur sur tout le territoire de l'UE, d'une reprise et d'un recyclage des appareils usagés.

Pour connaître les consignes actuelles relatives à la mise au rebut, renseignez-vous auprès de votre revendeur ou de votre municipalité.

Conditions de garantie

Les conditions de garantie applicables sont celles publiées par notre distributeur dans le pays où a été effectué l'achat.

Le revendeur chez qui vous vous êtes procuré l'appareil fournira les modalités de garantie sur simple demande de votre part. En cas de recours en garantie, veuillez toujours vous munir de la preuve d'achat.

it

Congratulazioni per l'acquisto di questo nuovo apparecchio di produzione SIEMENS.

Con esso avete scelto un elettrodomestico moderno e di gran pregio. Trovate ulteriori informazioni sui nostri prodotti nel nostro sito Internet.

Indice

Per la vostra sicurezza	18
Guida rapida	20
Uso	20
Dopo il lavoro	20
Pulizia	20
Consigli pratici e ricette	21
Avvertenze sulla rottamazione	22
Condizioni di garanzia	22

Per la vostra sicurezza

Leggere attentamente questa guida prima dell'uso, per conoscere importanti istruzioni di sicurezza e per l'uso di questo apparecchio.

Questo apparecchio è destinato alla lavorazione di quantità usuali per la famiglia o per impieghi non professionali, simili a quello domestico. Gli impieghi simili a quello domestico comprendono ad es. l'impiego cucine per il personale in negozi, uffici, aziende agricole e altre aziende di produzione, nonché l'uso da parte di ospiti di pensioni, piccoli hotel e simili strutture abitative.

Utilizzare l'apparecchio solo per quantità e tempi di lavoro usuali nell'attività domestica.

L'apparecchio è idoneo solo per sminuzzare o miscelare alimenti.

Il suo uso è vietato per la lavorazione di altri oggetti o sostanze.

Si prega di conservare le istruzioni per l'uso.

In caso di cessione dell'apparecchio a terzi, consegnare unitamente questo libretto d'istruzioni.

▲ Avvertenze di sicurezza generali

Pericolo di scariche elettriche

Al fine di evitare pericoli, se il cavo di alimentazione di questo apparecchio subisce danni, deve essere sostituito dal produttore, dal suo servizio assistenza clienti o da persona in possesso di simile qualificazione.

Staccare sempre l'apparecchio dalla rete quando non è sorvegliato e prima del montaggio, dello smontaggio o della pulizia.

Gli apparecchi possono essere usati da persone con ridotte capacità fisiche, sensoriali o mentali o da persone prive di esperienza e competenza se sono sorvegliate o sono state istruite sull'uso sicuro dell'apparecchio ed hanno compreso i pericoli da esso derivanti.

L'uso di questo apparecchio è vietato ai bambini.

Tenere l'apparecchio ed il suo cavo di collegamento fuori dalla portata dei bambini. Ai bambini è vietato giocare con l'apparecchio!

Prima di sostituire accessori o pezzi di ricambio, che durante il funzionamento si muovono, l'apparecchio deve essere spento e staccato dalla rete.

Attenzione nel maneggiare lame di taglio affilate, nello svuotamento della ciotola e nella pulizia.

Collegare e usare l'apparecchio solo rispettando i dati della targhetta d'identificazione.

Utilizzare solo se il cavo di alimentazione e l'apparecchio non presentano danni. Non tirare il cavo di alimentazione su spigoli vivi né metterlo a contatto con superfici calde. Al fine di evitare pericoli, se il cavo di alimentazione di questo apparecchio subisce danni, deve essere sostituito dal produttore, dal suo servizio assistenza clienti o da persona in possesso di simile qualificazione. Fare eseguire le riparazioni all'apparecchio solo dal nostro servizio assistenza clienti.

▲ Avvertenze di sicurezza per questo apparecchio

Pericolo ferite

Pericolo di scariche elettriche

Usare l'apparecchio solo con gli accessori originali.

Non deporre i bicchieri su superfici calde.

Attenzione durante la lavorazione di liquidi bollenti. Durante la lavorazione i liquidi possono emettere spruzzi. Non afferrare l'apparecchio con le mani bagnate, non metterlo sotto l'acqua corrente, né immergerlo in liquidi. Staccare il gruppo motore dal bicchiere solo quando è fermo. L'apparecchio non deve mai funzionare a vuoto.

Pericolo di ferite a causa di lame taglienti!

Afferrare le lame sempre dall'impugnatura di plastica. Dopo lo spegnimento l'apparecchio continua brevemente a girare.

Pericolo scottature

In caso di liquidi bollenti che producono schiuma, introdurre e lavorare massimo 0,5 litri nel bicchiere di plastica o 1,0 litri nel bicchiere di vetro.

it

In queste istruzioni per l'uso si descrivono diversi modelli.

Guida rapida

Aprire la pagina con figure.

Figura 1

a Gruppo motore

per accendere e spegnere l'apparecchio e cambiare il modo di funzionamento

 servizio continuo

= premere il gruppo motore verso il basso

 servizio intervallato (I)

= premere il gruppo motore verso il basso, mantenere – rilasciare – premere verso il basso, mantenere – rilasciare

b Coperchio di sicurezza

Per chiudere il bicchiere e bloccare l'utensile – attenzione alla corretta posizione!

Non inclinare il coperchio nell'applicazione! Il funzionamento dell'apparecchio è possibile solo se il coperchio di sicurezza è applicato correttamente.

Utensili (a seconda del modello)

c Lama per sminuzzare per es. erbe aromatiche, cipolle, frutta, verdura, formaggio e carne

d Disco sbattitore per battere panna, albume d'uovo, maionese e schiuma di latte (latte freddo max. 8 °C)

e Lama tritagliaccio per frantumare cubetti di ghiaccio

Bicchiere (idoneo per forno a microonde)

f di **plastica** (capacità max. 800 ml) oppure

g di **vetro** (capacità max. 1500 ml)

Uso

Figure 2–6



Attenzione!!

Lo sminuzzatore non è idoneo per macinare caffè in grani, sminuzzare rafani o zucchero. Prima della lavorazione asportare tutte le parti dure (per la carne per es. tendini, cartilagini oppure ossi). Sminuzzare surgelati solo con la lama tritagliaccio.

Al primo uso pulire l'apparecchio e gli utensili.

- Svolgere completamente il cavo di alimentazione.

- Mettere il bicchiere su una superficie di lavoro piana e pulita.
- Inserire l'utensile nel bicchiere.
- Introdurre l'alimento nel bicchiere. Attenzione alla scala graduata (A).
- Applicare il coperchio di sicurezza – senza inclinarlo!
- Applicare il gruppo motore ed innestarlo. L'apparecchio non si avvia se non è correttamente innestato.
- Inserire la spina di alimentazione.
- Tenere fermo il bicchiere con una mano, con l'altra mano premere il gruppo motore.

Servizio continuo per sminuzzare finemente, montare albumi d'uovo o panna oppure servizio intervallato per spezzettare per es. cipolle o frutta e per sminuzzare cubetti di ghiaccio.



Pericolo ferite!

Figura 8

Estrarre la spina di alimentazione prima di sollevare l'apparecchio o di togliere il coperchio. Non usare mai l'apparecchio capovolto né smontarlo in questa posizione.

Dopo il lavoro

- Estrarre la spina di alimentazione.
- Rimuovere gruppo motore e coperchio di sicurezza.
- Estrarre l'utensile, poi vuotare l'alimento.

Pulizia



Pericolo di scariche elettriche!

Non immergere mai il gruppo motore nell'acqua, né lavarlo in lavastoviglie.



Pericolo ferite!

Non lavare mai le lame a mani nude. Usare una spazzola. Afferrare le lame solo dall'impugnatura di plastica.

- Estrarre la spina di alimentazione.
- Strofinare il gruppo motore con un panno umido ed infine asciugarlo.
- Lavare gli utensili, il bicchiere ed il coperchio di sicurezza in lavastoviglie oppure con uno spazzolino sotto acqua corrente.

Avvertenza: nella lavorazione per es. di cavolo rosso, sulle parti in plastica si formano macchie, che possono essere rimosse con qualche goccia di olio alimentare.

Dopo avere sminuzzato cipolle oppure aglio, lavare subito il bicchiere.

Per conservare l'apparecchio **Figura 7**

- Avvolgere il cavo di alimentazione intorno al gruppo motore.

Consigli pratici e ricette

Per rendere più facile il lavoro con l'apparecchio e migliorare i risultati, possono essere utili i consigli seguenti.

Prima d'impiegare l'apparecchio:



- Prima della lavorazione, spezzettare la carne, il formaggio, la frutta e verdura crude in pezzetti di ca. 1 cm.
- Lavare le erbe aromatiche, rimuovere i gambi ed asciugarle brevemente.
- Raffreddare il formaggio in frigorifero.
- Spezzettare il pane secco.
- Togliere dalla carne cartilagini, ossi e tendini.

- Prima di montare l'albume d'uovo, il bicchiere deve essere asciutto e privo di grasso.

Avvertenza:

I tempi indicati nella tabella seguente sono valori indicativi, secondo la quantità ed il grado di finezza di lavorazione del prodotto.

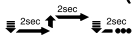
Tempo di accensione breve	minore quantità e/o sminuzzatura più grossa
Tempo di accensione lungo	maggior quantità e/o sminuzzatura più fine

Alimento	Utensile	Quantità massima		Numero d'intervalli (I) 	Tempo/secondi 
		Bicchiere di vetro	Bicchiere di plastica		
Prezzemolo	Lama	40 g	30 g	5-15 (I)	
Aglio, cipolle	Lama	200 g	150 g	5-10 (I)	
Frutta/verdura	Lama	200 g	200 g	10-15 (I)	
Mandorle, noci	Lama	250 g	200 g		20-30 s
Formaggio	Lama	200 g	150 g		20-30 s
Carne	Lama	200 g	200 g		15-25 s
Alimenti per neonati	Lama	200 g	200 g		10-20 s
Pastella per omelette	Lama	1,0 l	0,7 l		30-45 s
Cocktail	Lama	1,5 l	0,8 l		-30 s
Ghiaccio tritato	Lama tritagliaccio	200 g oppure ca. 8 cubetti di ghiaccio		4-6 (I)	
Albume d'uovo montato	Disco sbattitore	4 albumi d'uovo			60-90 s
			4 albumi d'uovo		40-60 s
Panna montata	Disco sbattitore	400 ml			15-20 s
			200 ml		15-20 s

it

Minestrone**Ingredienti**

1 carota ed un pezzetto ciascuno di sedano, porro, zucchina, cavolfiore o di altro tipo di verdura 1 patata di media grandezza già cotta, ¾ l di brodo di carne, prezzemolo, basilico (a volontà), sale, pepe nero, 100 g panna dolce, 1 tuorlo d'uovo.

Utensile: Lama**Preparazione**

- Pulire la verdura, lavarla e tagliarla in pezzi grossolani.
- Sobbollire il brodo di carne con la verdura.
- Versare la minestra cotta e la verdura nel bicchiere e frullare a purea.
- Versare di nuovo nella pentola la minestra a purea ed insaporire con erbe aromatiche, sale e pepe.
- Aggiungere il tuorlo d'uovo e la panna dolce e mescolare nella minestra. Non cuocere più.

Shake di latte**Ingredienti**

300 ml latte freddo, 100 g fragole o altra frutta, 1 bustina di zucchero vanigliato, 2–3 cucchiaini di gelato alla vaniglia

Utensile: Lama**Preparazione**

- Mettere tutti gli ingredienti nel bicchiere e frullare per circa 30 sec. Servire subito.

Dressing per insalata**Ingredienti**

200 g panna acida, 200 g iogurt, 3 spicchi di aglio, 2–3 cucchiaini di ketchup, 1 pizzico di sale, zucchero, 3–4 cucchiaini di aceto

Utensile: Lama**Preparazione**

- Mettere tutti gli ingredienti nel bicchiere e frullare per circa 20 sec.

Maionese**Ingredienti**

1 uovo, 1 cucchiaino di senape, 1 cucchiaino di aceto, sale, pepe, 100 ml olio e inoltre altri 150 ml olio

Utensile: Disco sbattitore**Preparazione**

Tutti gli ingredienti devono essere alla stessa temperatura.

- Mettere gli ingredienti con 100 ml di olio nel bicchiere e frullare per circa 20 sec.
- Aggiungere poi 150 ml di olio e frullare per altri 30–45 sec.

Burro-miele**Ingredienti per il bicchiere piccolo (MR008..)**

30 g burro (dal frigorifero)

100 g miele (dal frigorifero)

Ingredienti per il bicchiere grande (MR015..)

50 g burro (dal frigorifero)

150 g miele (dal frigorifero)

Utensile: Lama**Preparazione**

- Tagliare il burro a pezzetti.
- Introdurre il burro ed il miele nel bicchiere e frullare per circa 10 sec.

Avvertenze sulla rottamazione

Questo apparecchio

è contrassegnato conformemente

alla Direttiva europea 2012/19/CE

Rifiuti di apparecchiature elettriche ed elettroniche (waste electrical and electronic equipment – WEEE).

La direttiva prescrive il quadro normativo per un recupero e riciclaggio degli apparecchi dismessi.

Informarsi sulle attuali vie per la rottamazione presso il proprio rivenditore specializzato o presso la propria amministrazione comunale.

Condizioni di garanzia

Per questo apparecchio sono valide le condizioni di garanzia pubblicate dal nostro rappresentante nel paese di vendita.

Il rivenditore, presso il quale è stato acquistato l'apparecchio, è sempre ben disposto a fornire a richiesta informazioni a proposito. Per l'esercizio del diritto di garanzia è comunque necessario presentare il documento di acquisto.

Con riserva di modifiche.

Hartelijk gefeliciteerd met de aankoop van uw nieuwe SIEMENS-apparaat. Hiermee heeft u gekozen voor een modern, hoogwaardig huishoudapparaat. Meer informatie over onze producten vindt u op onze internetsite.

Inhoud

Voor uw veiligheid	23
In één oogopslag	25
Bedienen	25
Na gebruik	25
Reinigen	25
Praktische tips en recepten	26
Opmerking betreffende recycling	27
Garantievoorwaarden	27

Voor uw veiligheid

Lees voor de ingebruikneming zorgvuldig deze gebruiksaanwijzing, die belangrijke veiligheids- en bedieningsaanwijzingen over het apparaat bevat.

Dit apparaat is bedoeld voor hoeveelheden die gebruikelijk zijn in het huishouden en voor huishoudachtige, niet-zakelijke toepassingen. Huishoudachtige toepassingen omvatten bijv. het gebruik in personeelskeukens van winkels, kantoren, landbouwbedrijven en andere zakelijke bedrijven, evenals het gebruik door gasten van pensions, kleine hotels en soortgelijke woonvoorzieningen.

Gebruik het apparaat uitsluitend voor verwerkingshoeveelheden en -tijden die gebruikelijk zijn in het huishouden.

Het apparaat is alleen geschikt voor het fijnmaken en mengen van levensmiddelen. Het mag niet worden gebruikt om andere voorwerpen of substanties te verwerken.

De gebruiksaanwijzing bewaren a.u.b. Overhandig ook de gebruiksaanwijzing als u het apparaat doorgeeft aan derden.

▲ Algemene veiligheidsvoorschriften

Gevaar van een elektrische schok

Wanneer het aansluitsnoer van het apparaat beschadigd raakt, moet om gevaren te vermijden het snoer worden vervangen door de fabrikant, de klantenservice of een andere gekwalificeerde persoon. Het apparaat moet altijd worden losgemaakt van het stroomnet wanneer er geen toezicht op is en voordat het in elkaar wordt gezet, uit elkaar wordt genomen of wordt gereinigd.

Apparaten kunnen worden gebruikt door personen met verminderde fysieke, sensorische of mentale vaardigheden of gebrek aan ervaring en kennis indien zij onder toezicht staan of zijn onderwezen in het veilige gebruik van het apparaat en de daaruit resulterende gevaren hebben begrepen.

Dit apparaat mag niet worden gebruikt door kinderen.

Het apparaat en het aansluitsnoer dienen uit de buurt van kinderen te worden gehouden. Kinderen mogen niet met het apparaat spelen.

nl

Voordat u toebehoren of hulpstukken vervangt die bewegen tijdens het gebruik, moet het apparaat worden uitgeschakeld en worden losgemaakt van het stroomnet.

Wees voorzichtig bij het hanteren van scherpe snijmessen, bij het leegmaken van de kom en bij het reinigen.

Het apparaat uitsluitend aansluiten en gebruiken volgens de gegevens op het typeplaatje. Alleen gebruiken wanneer het aansluitsnoer en het apparaat niet zijn beschadigd. Leid het aansluitsnoer niet langs scherpe randen of hete oppervlakken. Wanneer het aansluitsnoer van het apparaat beschadigd raakt, moet om gevaren te vermijden het snoer worden vervangen door de fabrikant, de klantenservice of een andere gekwalificeerde persoon. Reparaties aan het apparaat mogen uitsluitend worden uitgevoerd door onze klantenservice.

▲ Veiligheidsvoorschriften voor dit apparaat

Verwondingsgevaar

Gevaar van een elektrische schok

Het apparaat uitsluitend gebruiken met het originele toebehoren.

De kom niet op een hete ondergrond plaatsen.

Wees voorzichtig bij het verwerken van hete vloeistoffen.

De vloeistoffen kunnen spatten tijdens de verwerking. Het apparaat niet met natte handen vastpakken, niet onder stromend water houden en niet in vloeistof dompelen. De motoreenheid uitsluitend bij stilstand van de kom nemen. Het apparaat nooit onbelast laten draaien.

Verwondingsgevaar door scherpe messen!

De messen alleen vastpakken aan de kunststof handgreep. Na het uitschakelen blijft het apparaat nog korte tijd lopen.

Risico van brandwonden

In kunststof kommen maximaal 0,5 liter schuimende of hete vloeistof verwerken, in glazen kommen maximaal 1,0 liter.

Deze gebruiksaanwijzing beschrijft verschillende modellen.

In één oogopslag

De pagina met afbeeldingen uitklappen a.u.b. Afb. 1

a Motoreenheid

Voor het in- en uitschakelen van het apparaat en het veranderen van de gebruikswijze.

 continuagebruik

= motoreenheid naar onderen drukken

 intervalgebruik (I)

= motoreenheid naar onderen drukken, vasthouden – loslaten – naar onderen drukken, naar onderen drukken, vasthouden – loslaten

b Beschermdoeksel

Controleer of deze goed is aangebracht bij het sluiten van de kom en vastzetten van de hulpstukken! Niet kantelen! Het apparaat kan alleen worden gebruikt als het beschermdoeksel goed is aangebracht.

Hulpstukken (afhankelijk van het model)

- c** Mes voor het fijnsnijden van bijv. kruiden, uien, fruit, groente, kaas en vlees
- d** Klopschijf voor het kloppen van slagroom, eiwit, mayonaise en melkschuim (koude melk, max. 8 °C)
- e** IJscrushmes voor het fijnmalen van ijsblokjes

Kom (geschikt voor de magnetron)

f van kunststof (inhoud max. 800 ml) of

g van glas (inhoud max. 1500 ml)

Bedienen

Afb. 2-6



Attentie!

e fijnsnijder is niet geschikt voor het fijnmaken van koffiebonen, rammenas of suiker. Alle harde delen verwijderen voor de verwerking (bij vlees bijv. zeen, kraakbeen en beenderen). Diepvriesgerechten uitsluitend met het ijscrushmes fijnmaken.

Het apparaat en de hulpstukken reinigen voordat u ze voor het eerst gebruikt.

- Aansluitsnoer volledig afwikkelen.
- De kom op een gladde en schone ondergrond plaatsen.

- Hulpstuk in de kom plaatsen.
- Levensmiddel in de kom doen. Schaalaanduiding (A) in acht nemen.
- Beschermdoeksel aanbrengen – niet kantelen!
- Motoreenheid aanbrengen en vastklikken. Het apparaat start niet als het niet goed is vastgeklit.
- De stekker in het stopcontact steken.
- Kom met één hand vasthouden, met de andere hand op de motoreenheid drukken: continuagebruik voor het fijnsnijden of voor het kloppen van eiwit, room of intervalgebruik voor het in stukken snijden van uien of fruit en voor het malen van ijsblokjes.



Verwondingsgevaar!

Afb. 8

Stekker uit het stopcontact trekken voordat u het apparaat optilt of de afdekking verwijderd! Het apparaat nooit op de kop staand gebruiken of het in die positie uit elkaar nemen!

Na gebruik

- Stekker uit het stopcontact trekken.
- Motoreenheid en beschermdoeksel verwijderen.
- Hulpstuk verwijderen en daarna het levensmiddel eruit halen.

Reinigen



Gevaar van een elektrische schok!

De motoreenheid niet in water dompelen en niet reinigen in de afwasautomaat.



Verwondingsgevaar!

Messen nooit met blote handen reinigen. Een borstel gebruiken. Messen altijd bij de kunststof handgreep vastpakken.

- Stekker uit het stopcontact trekken.
- Motoreenheid afvegen met een vochtige doek en droogwrijven.
- Hulpstukken, kom en beschermdoeksel reinigen in de afwasautomaat of met een borstel onder stromend water.

nl

N.B.: Bij de verwerking van bijv. rodekool komt er een gekleurd laagje op de kunststof onderdelen. Dit kunt u verwijderen met een beetje slaolie.

Na het fijnsnijden van uien en knoflook de kom onmiddellijk reinigen.

Opbergen **Afb. 7**

- Het aansluitsnoer om de motoreenheid wikkelen.

Praktische tips en recepten

Om het werken met het apparaat makkelijker te maken en betere resultaten te bereiken, kunnen de volgende tips u helpen.

Voordat u het apparaat gebruikt:

- Vlees, kaas, ongekookt fruit of groente in blokjes van ca. 1 cm snijden voordat u ze verwerkt.



- Kruiden wassen, stengels verwijderen en lichtjes droogmaken.
- Kaas koelen in de koelkast.
- Droog brood in stukken snijden.
- Kraakbeen, zeen en beenderen verwijderen uit vlees.
- De kom moet vetvrij en droog zijn voordat u eiwit klopt.

N.B.:

De in de onderstaande tabel vermelde tijden zijn richttijden die afhangen van de vulhoeveelheid en de fijnheid.

Kortere inschakelduur: kleine hoeveelheid en/of minder fijn

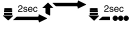
Langere inschakelduur: grote hoeveelheid en/of fijner

Levensmiddel	Hulpstuk	Max. hoeveelheid		Aantal intervallen (l) 	Tijd/seconden 
		glazen kom	kunststof kom		
Peterselie	Mes	40 g	30 g	5–15 (l)	
Knoflook, uien	Mes	200 g	150 g	5–10 (l)	
Fruit/groente	Mes	200 g	200 g	10–15 (l)	
Amandelen, walnoten	Mes	250 g	200 g		20–30 s
Kaas	Mes	200 g	150 g		20–30 s
Vlees	Mes	200 g	200 g		15–25 s
Babyvoeding	Mes	200 g	200 g		10–20 s
Pannenkoekenbeslag	Mes	1,0 l	0,7 l		30–45 s
Cocktail	Mes	1,5 l	0,8 l		–30 s
Gemalen ijs	Ijscrushmes	200 g of ca. 8 ijsblokjes		4–6 (l)	
Eiwit kloppen	Slagschijf	4 eiwit			60–90 s
			4 eiwit		40–60 s
Room kloppen	Slagschijf	400 ml			15–20 s
			200 ml		15–20 s

Groentesoep**Ingrediënten**

1 wortel en een klein stuk selderie, prei, courgette, bloemkool of een andere soort groente, 1 middelgrote gekookte aardappel, $\frac{3}{4}$ l vlees-bouillon, peterselie, basilicum (naar wens), zout, zwarte peper, 100 g zoete room, 1 eigeel

Hulpstuk: Mes**Bereiding**

- Groente wassen en in grove stukken snijden.
- Vleesbouillon met groente aan de kook brengen.
- Gekookte soep en groente in de kom doen en pureren.
- Gepureerde soep weer in de pan doen en op smaak brengen met kruiden, zout en peper.
- Eigeel en zoete room door de soep roeren. Niet meer laten koken. Niet meer laten koken.

Milkshake**Ingrediënten**

300 ml koude melk, 100 g aardbeien of ander fruit, 1 pakje vanillesuiker, 2–3 EL vanille-ijs

Hulpstuk: Mes**Bereiding**

- Alle ingrediënten in de kom doen en ca. 30 sec. mixen. Direct serveren.

Saladedressing**Ingrediënten**

200 g zure room, 200 g yoghurt, 3 teentjes knoflook, 2–3 EL ketchup, snufje zout, suiker naar smaak, 3–6 EL azijn

Hulpstuk: Mes**Bereiding**

- Alle ingrediënten in de kom doen en ca. 20 sec. mixen.

Mayonaise**Ingrediënten**

1 ei, 1 EL mosterd, 1 EL azijn, zout, peper, 100 ml olie en later nogmaals 150 ml olie.

Hulpstuk: Klopschijf**Bereiding**

Alle ingrediënten moeten dezelfde temperatuur hebben.

- Ingrediënten met 100 ml olie in de kom doen en ca. 20 sec. mixen.
- 150 ml olie toevoegen en nogmaals 30–45 sec. mixen.

Honingboter**Ingrediënten voor de kleine kom (MR008..)**

30 g boter (uit de koelkast)
100 g honing (uit de koelkast)

Ingrediënten voor de grote kom (MR015..)

50 g boter (uit de koelkast)
150 g honing (uit de koelkast)

Hulpstuk: Mes**Bereiding**

- Boter in kleine stukken verdelen.
- Boter en honing in de kom doen en ca. 10 sec. mixen.

Opmerking betreffende recycling

Dit apparaat is geclassificeerd volgens de Europese richtlijn 2012/19/EG over oude elektrische en elektronische apparatuur (waste electrical and electronic equipment – WEEE).

Deze richtlijn vormt voor de gehele EU een kader voor de terugname en recycling van oude apparaten.

Voor actuele informatie over de afvoer van het oude apparaat kunt u terecht bij de vakhandel of bij uw gemeente.

Garantievoorwaarden

Voor dit apparaat gelden de garantievoorwaarden die worden uitgegeven door de vertegenwoordiging van ons bedrijf in het land van aankoop. De leverancier bij wie u het apparaat hebt gekocht geeft u hierover graag meer informatie. Om aanspraak te maken op de garantie hebt u altijd uw aankoopbewijs nodig.

da

*Tillykke med købet af dit nye apparat fra firmaet SIEMENS.
Dermed har du valgt et moderne, første-klasses husholdningsapparat.
Yderligere informationer om vores produkter finder du på vores internetside.*

Indhold

For din egen sikkerheds skyld	28
Overblik	29
Betjening	30
Efter arbejdet	30
Rengøring	30
Praktiske tips og opskrifter	30
Henvisninger til bortskaffelse	32
Garantibetingelser	32

For din egen sikkerheds skyld

Læs denne vejledning nøje igennem før brug for at få vigtige sikkerheds- og betjeningshenvisninger til dette apparat

Dette apparat er beregnet til brug i husholdningen eller husholdningslignende indretninger. Det må ikke bruges til erhvervsmæssig brug. Ved husholdningslignende indretninger forstås f.eks. brug i medarbejderkøkkener i forretninger, på kontorer, i landbrugsmæssig og anden erhvervsmæssig drift samt brug på pensioner, små hoteller og andre former for boliger, hvor apparatet betjenes af gæsterne selv. Apparatet er kun beregnet til at blive brugt til mængder og tider, som er almindelige i en normal husholdning.

Apparatet er kun egnet til at småhakke og blande fødevarer. Det må ikke bruges til at forarbejde andre genstande eller substanser. Opbevar venligst brugsanvisningen. Giv brugsanvisningen videre til en senere ejer.

▲ Generelle sikkerhedstips

Risiko for elektrisk stød

Hvis tilslutningsledningen til dette apparat beskadiges, skal den udskiftes af producenten, eller dennes kundeservice eller en lignende kvalificeret person for at undgå fare.

Apparatet skal altid afbrydes fra nettet, når det ikke er under opsyn og før det samles, skilles ad eller rengøres.

Apparater kan bruges af personer med begrænsede fysiske, sensoriske eller psykiske evner eller manglende erfaring og viden, hvis de overvåges eller er blevet instrueret i en sikker brug af apparatet og har forstået de farer, der er forbundet med forkert brug.

Dette apparat må ikke bruges af børn.

Apparatet og dets tilslutningsledning skal holdes uden for børns rækkevidde. Børn må ikke få lege med apparatet.

Før udskiftning af tilbehør eller ekstradele, der bevæges under driften, skal apparatet slukkes og afbrydes fra nettet.

Vær forsigtig, når skarpe skæreknive håndteres, skålen tømmes samt under rengøringen.

Tilslut og benyt kun apparatet iht. angivelserne på typeskiltet. Må kun tages i brug, hvis ledningen og maskinen er ubeskadigede. Ledningen må ikke trækkes hen over skarpe kanter eller varme flader. Hvis tilslutningsledningen til dette apparat beskadiges, skal den udskiftes af producenten, eller dennes kundeservice eller en lignende kvalificeret person for at undgå fare. Reparationer på apparatet må kun foretages af vores kundeservice.

▲ Sikkerhedstips til dette apparat

Kvæstelsesfare

Risiko for elektrisk stød

Apparatet må kun benyttes med originalt tilbehør.

Stil ikke bægeret på et varmt underlag.

Rør varme fødevarer med forsigtighed. Væsken kan sprøjte under arbejdet med apparatet. Håndtør ikke apparatet med fugtige hænder, hold det ikke ind under rindende vand og dyp det ikke i væsker.

Motorenheden må kun tages af, når bægeret står stille. Lad aldrig apparatet køre, når det er tomt.

Kvæstelsesfare som følge af skarpe knive!

Tag altid kun fast i kunststofgrebet på knivene. Apparatet kører kort efter, at det er slukket.

Fare for forbrænding!

Maksimal bearbejdningmængde, skummende eller varme væsker: 0,5 liter med plastbæger eller 1,0 liter med glasbæger.

Brugsanvisningen beskriver forskellige modeller.

Overblik

Fold siden med illustrationerne ud.

Billede 1

a Motorenhed

benyttes til at tænde og slukke for apparatet og ændre driftsformen.

☰ → ... konstant drift

= motorenhed trykkes ned

☰ $\xrightarrow{2\text{sec}}$ ☰ $\xrightarrow{2\text{sec}}$ ☰ ... intervalldrift (I)

= motorenheden trykkes ned, holdes nede – slippes – trykkes ned, holdes nede – slippes

b Beskyttelseslåg

til lukning af beholderen og fastlåse værktøjet – sørg for at det sidder rigtigt! Det må ikke sidde skævt! Apparatet kan kun benyttes, hvis beskyttelseslåget sidder rigtigt.

Redskab (ikke alle modeller)

c Kniv til hakning af f. eks. krydderurter, løg, frugt, grønt, ost og kød

d Skive til at piske flødeskum, æggehvinder, mayonnaise og lave milkshake (kold mælk, max. 8 °C)

e Ice-Crush-kniv til knusning af isterninger

Bæger (egnet til mikrobølge)

f Af plast (volumen: max. 800 ml) eller

g Af glas (volumen: max. 1.500 ml)

da

Betjening

Billede 2–6



Pas på!

Hakkeren må ikke benyttes til at hakke kaffebønner, peberrod eller sukker. Før hakkearbejdet startes: Fjern alle hårde dele (ved kød f. eks. sener, bruske eller knogler), dybfrosne madvarer må kun hakkes med Ice-Crush-kniven.

Apparat og redskaber skal rengøres grundigt før ibrugtagning første gang.

- Træk hele ledningen ud.
- Stil bægeret på en glat og ren arbejdsflade.
- Anbring værktøjet i bægeret.
- Kom de ønskede fødevarer i bægeret, overhold måleskalaen (A).
- Sæt låget på – det må ikke sidde skævt!
- Sæt motorenheden på og tryk den på plads.

Apparatet kan kun starte, hvis de enkelte del sidder rigtigt.

- Sæt stikket i.
- Hold fast i bægeret med den ene hånd og tryk på motorenheden med den anden hånd:

Konstant drift til finhakning og piskning af æggehvider eller fløde eller interval-drift til grovhakning af f. eks. løg eller frugt og til småhakning af isterninger.



Kvæstelsesfare!

Billede 8

Træk netstikket ud, før du løfter apparatet eller tager låget af! Anvend aldrig apparatet, hvis det står på hovedet, og skil det aldrig ad i den position.

Efter arbejdet

- Træk stikket ud.
- Tag motorenheden og låget af.
- Fjern redskabet og tag fødevarerne ud.

Rengøring



Risiko for elektrisk stød!

Dyp aldrig motorenheden i vand og sæt den aldrig i opvaskemaskinen.



Kvæstelsesfare!

Rengør aldrig knivene med de bare fingre. Benyt altid en børste, når de skal rengøres. Tag altid kun fast i kunststofgrebet på knivene.

- Træk stikket ud.
- Tør motorenheden af først med en fugtig klud og herefter med en tør klud.
- Sæt redskab, bæger og låg i opvaskemaskinen eller rengør det med en børste under rindende vand.

Bemærk: Ved rivning af f. eks. rødkål opstår der en rød belægning, som fjernes med et par dråber spiseolie.

Rengør bægeret straks efter hakning af løg eller hvidløg.

Opbevaring

Billede 7

- Vikle kablet rundt om motorenheden.

Praktiske tips og opskrifter

Følgende tips kan være en hjælp til at gøre det nemmere at arbejde med apparatet og forbedre resultatet.

Før apparatet tages i brug:



- Skær kød, ost, rå frugt eller grøntsager i ca. 1 cm store terninger.
- Vask krydderurter, fjern stilken og tør dem tørre.
- Køl ost i køleskabet.
- Skær tørt brød i stykker.
- Fjern bruske, knogler og sener fra kødet.
- Bægeret skal være fri for fedt og tørt, før æggehvider slås i bægeret.

Bemærk:

Tiderne i den efterfølgende tabel skal betragtes som vejledende, afhængigt af påfyldnings-mængde og finhedsgrad.

Kortere tændingstid	Lille mængde, og/eller lille hakningsgrad
Længere tændingstid	Stor mængde, og/eller stor hakningsgrad

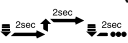
da

Fødevarer	Redskab	Maks. mængde		Antal intervaller (I) 	Tid/ sekunder 
		Glas-Bæger	Plastbæger		
Persille	Kniv	40 g	30 g	5-15 (I)	
Hvidløg, løg	Kniv	200 g	150 g	5-10 (I)	
Frugt/grønt	Kniv	200 g	200 g	10-15 (I)	
Mandler, valnødder	Kniv	250 g	200 g		20-30 s
Ost	Kniv	200 g	150 g		20-30 s
Kød	Kniv	200 g	200 g		15-25 s
Babymad	Kniv	200 g	200 g		10-20 s
Pandekagedej	Kniv	1,0 l	0,7 l		30-45 s
Cocktail	Kniv	1,5 l	0,8 l		-30 s
Stødt is	Ice-Crush-kniv	200 g eller ca. 8 isterninger		4-6 (I)	
Piskning af æggeblommer	Piskeskiver	4 æggeblommer			60-90 s
			4 æggeblommer		40-60 s
Piskning af fløde	Piskeskiver	400 ml			15-20 s
			200 ml		15-20 s

Grøntsagssuppe

Ingredienser

1 gulerød og 1 stk. selleri, 1 stk. porre, 1 stk. courgette, 1 stk. blomkål eller en anden grøntsag, 1 mellemstor kogt kartoffel, ¼ l kødbouillon, persille, basilikum (efter ønske), salt, sort peber, 100 g fløde, 1 æggeblomme

Redskab: Kniv

Tilberedelse

- Vask grøntsagerne og skær dem i store stykker.
- Bring kødbouillon med grøntsager i kog.
- Kom den kogte suppe og grøntsagerne i bægeret og purér det hele.
- Hæld den purerede suppe tilbage i gryden og tilsæt krydderurter, salt og peber.
- Bland æggeblomme og fløde og rør det i suppen. Herefter må suppen ikke koges mere.

Mælk-Shake

Ingredienser

300 ml kold mælk, 100 g jordbær eller anden frugt, 1 pakke vanillesukker, 2-3 spsk. vanilleis

Redskab: Kniv

Tilberedelse

- Kom alle ingredienserne i bægeret og bland det i ca 30 sek. Skal serveres med det samme.

Salatdressing

Ingredienser

200 g crème fraîche, 200 g yoghurt, 3 fed - hvidløg, 2-3 spsk ketchup, 1 knivspids salt, sukker, 3-6 spsk eddike

Redskab: Kniv

Tilberedelse

- Kom alle ingredienserne i bægeret og bland det hele i ca 20 sek.

da

Mayonnaise

Ingredienser

1 æg, 1 spsk sennep, 1 spsk eddike, salt, peber, 100 ml olie og desuden ekstra 150 ml olie

Redskab: Piskeskive

Tilberedelse

Det er vigtigt, at alle ingredienserne har samme temperatur.

- Kom alle ingredienserne samt 100 ml olie i bægeret og bland det hele i ca 20 sek.
- Tilsæt 150 ml olie og bland det hele i yderligere 30–45 sek.

Honning-smør

Ingredienser til det lille bæger (MR008..)

30 g smør (fra køleskabet)

100 g honning (fra køleskabet)

Ingredienser til det store bæger (MR015..)

50 g smør (fra køleskabet)

150 g honning (fra køleskabet)

Redskab: Kniv

Tilberedelse

- Skær smørret i små stykker.
- Kom smør og honning i bægeret og bland det hele i ca. 10 sek.

Henvisninger til bortskaffelse



Dette apparat er mærket iht. bestemmelserne i det europæiske direktiv 2012/19/EF om affald af elektrisk og elektronisk udstyr (waste electrical and electronic equipment – WEEE).

Direktivet indeholder bestemmelser mht. retur og brug af gammelt elektrisk og elektronisk udstyr, der gælder i hele EU-området.

Brug genbrugsordningerne for emballage og ældre apparater og vær med til at skåne miljøet. Er der tvivl om ordningerne og hvor genbrugspladserne er placeret, kan kommunen kontaktes.

Garantibetingelser

På dette apparat yder SIEMENS 1 års garanti. Købsnota skal altid vedlægges ved indsendelse til reparation, hvis denne ønskes udført på garanti. Medfølger købsnota ikke, vil reparationen altid blive udført mod beregning. Indsendelse til reparation.

Skulle Deres SIEMENS apparat gå i stykker, kan indsendes til vort serviceværksted: BSH Hvidevarer A/S, Telegrafvej 6, 2750 Ballerup, tlf. 44-898985.

På reparationer ydes 12 måneders garanti. De kan naturligvis også indsende apparatet gennem Deres lokale forhandler.

Ændringer forbeholdes.

Hjertelig tillykke med kjøpet av det nye apparatet fra SIEMENS. Dermed har du bestemt deg for et moderne husholdningsapparat av høy kvalitet. Videre informasjon om våre produkter finner du på vår nettside.

Innhold

For din egen sikkerhet	33
En oversikt	34
Betjening	35
Etter arbeidet	35
Rengjøring	35
Praktiske tips og oppskrifter	35
Henvising om avskaffing	37
Garantibetingelser	37

For din egen sikkerhet

Les nøye igjennom denne anvisningen før bruk, her får du viktige sikkerhets- og betjeningshenvisninger for dette apparatet.

Dette apparatet er beregnet for bearbeidelse av vanlige mengder for husholdningen og ikke for industrielt bruk. Rom med husholdningspreget bruk kan være f.eks. bruk i medarbeiderkjøkken i butikker, på kontorer, landbruks- eller andre produksjonsbedrifter, såsom bruk av gjester i pensjonater, små hoteller eller lignende oppholdsenheter.

Maskinen må kun brukes til å bearbeide vanlige husholdningsmengder og også innen vanlige bearbeidelsestider.

Apparatet er kun egnet for kutting hhv. blanding av matvarer. Det må ikke brukes til bearbeidelse av andre gjenstander hhv. substanser.

Bruksanvisningen må oppbevares. Dersom du gir maskinen videre til andre, bør bruksanvisningen leveres med.

▲ Generelle sikkerhetsveiledninger

Fare for strømstøt

Dersom tilkoblingsledningen på dette apparatet er skadet, må den skiftes ut av produsenten eller dens kundeservice eller en lignende kvalifisert person for å unngå fare.

Apparatet må alltid skilles fra strømmettet når det ikke kan overvåkes og før det settes sammen, tas fra hverandre eller rengjøres.

Apparatene kan brukes av personer med reduserte fysiske, sensoriske eller mentale evner eller som mangler erfaring, dersom de er under oppsyn eller dersom de har fått opplæring i en sikker bruk av apparatet og har forstått farene som resulterer av feil bruk.

Dette apparatet må ikke brukes av barn.

Apparatet og dets tilkoblingsledning må holdes borte fra barn.

Barn må ikke få leke med apparatet.

Før skift av tilbehør eller tilleggsdeler som kommer i bevegelse under driften, må apparatet slås av og skilles fra strømmettet.

Vær forsiktig når du bruker skarpe kniver, når du tømmer bollen og ved rengjøring.

no

Maskinen må kun tilkoples og brukes i henhold til angivelsene på typeskiltet. Det må kun benyttes når den elektriske ledningen og apparatet selv ikke viser tegn på ytre skade.

Ikke trekk strømkabelen over skarpe ting eller varme flater.

Dersom tilkoblingsledningen på dette apparatet er skadet, må den skiftes ut av produsenten eller dens kundeservice eller en lignende kvalifisert person for å unngå fare.

Reparasjoner på apparatet må kun foretas av vår kundeservice.

▲ Sikkerhetsveiledninger for dette apparatet

Fare for skade

Fare for strømstøt

Apparatet må kun brukes med originalt tilbehør.

Ikke sett begeret på en varm flate.

Forsiktig med bearbeidelse av varme væsker. Væsken kan sprute ut under arbeidet. Ikke hold i maskinen med våte hender. Den må ikke holdes under rennende vann eller dyppes ned i vann. Motorenheten må kun tas av begeret når den står stille. Maskinen må aldri gå på tomgang.

Fare for skade på grunn av skarpe kniver!

Hold alltid i kniven i kunststoffdelen. Etter at maskinen er slått av, går den videre i kort tid.

Fare for skolding!

Når du skal bearbeide skummende eller varm væske må det kun fylles på 0,5 liter ved kunststoffbeger eller 1,0 liter ved et glassbeger.

I denne bruksanvisningen blir forskjellige modeller beskrevet.

En oversikt

Brett billedsiden ut

Bilde 1

a Motorblokken

For inn- og utkopling av maskinen og for å skifte driftstype.

 Varig drift

= Trykk motorenheten ned

 Intervalldrift (I)

= Motorenheten trykkes ned, holdes fast – slippes – trykkes ned, holdes fast – slippes

b Beskyttelseslokk

For lukking av begeret og for å låse fast verktøyet – pass på at det sitter skikkelig på! Det må ikke skrues skjevt på! Maskinen kan kun startes dersom lokket er satt riktig på!

Verktøy (alt etter modell)

c Kniv for hakking av f.eks. urter, løk, frukt, grønnsaker, ost og kjøtt

d Vispeskive for visping av kremfløte, eggehvite, majones og melkeskum (kald melk, max. 8 °C).

e "Ice crush" Kniv for knusing av isbiter

Beger (egnet for mikrobølge)

f av kunststoff (kapasitet: maks 800 ml) eller

g av glass (kapasitet: maks 1500 ml)

no

Betjening

Bildene 2–6



Obs!

Kutteren er ikke egnet for knusing av kaffe-bønner, nepe eller sukker. Før du begynner med arbeidet, må alle harde ting fjernes som eksempelvis ved sener i kjøtt, brusk eller knoker). Dypfrosne ting må kun bearbejdes med "ice crush" kniven.

Før første gangs bruk må apparatet og verktøyet rengjøres.

- Vikle ut kabelen helt.
- Sett begeret på en glatt og ren arbeidsflate.
- Sett verktøyet inn i begeret.
- Fyll matvarer i begeret. Ta hensyn til måleskalaen (A).
- Sett på beskyttelseslokket – må ikke påmonteres skjevt.
- Sett på motorenheten, la den smekke på, motoren starter ikke dersom den ikke er satt skikkelig på.
- Stikk inn støpselet.
- Hold begeret fast med en hånd, med den andre hånden trykker du på motorenheten:
Varig drift for finhakking og visping av eggehvite eller fløte, eller Intervalldrift for å skjære opp f.eks. løk eller frukt og for knusing av isbiter.



Fare for skade!

Bildene 8

Trekk ut støpselet før du løfter apparatet eller vil ta av dekselet! Apparatet må aldri brukes når det står på hodet eller skrues fra hverandre i denne stillingen!

Etter arbeidet

- Trekk i støpselet.
- Ta av motorenheten og beskyttelseslokket.
- Ta ut verktøyet, ta deretter ut matvarene.

Rengjøring



Fare for strømstøt!

Motorenheten må aldri dyppes ned i vann eller vaskes i oppvaskmaskin.



Fare for skade!

Knivene må aldri holdes med hånden under vaskingen. Bruk børste. Bruk børste og ta kun i kniven ved plashåndtaket.



Fare for strømstøt

Motorenheten må aldri dyppes ned i vann eller vaskes i oppvaskmaskin.

- Trekk i støpselet.
- Tørk av motorenheten med en fuktig klut og tørk godt av den etterpå.
- Verktøy, beger og lokk kan vaskes i oppvaskmaskin eller vaskes med en børste under rennende vann.

Obs!

Knivene må aldri holdes med hånden under vaskingen. Bruk børste. Bruk børste og ta kun i kniven ved plashåndtaket.

Henvi sning: Ved arbeid med f.eks. rødkål kan det oppstå misfarging av kunststoffdelene. Dette kan fjernes med noen dråper matolje. Etter hakking av løk eller hvitløk, må begeret straks rengjøres.

For lagring

Bilde 7

- Vikle kabelen opp rundt motorenheten.

Praktiske tips og oppskrifter

For at arbeidet med maskinen skal gå lett og resultatene skal bli bedre, kan følgende tips kanskje hjelpe deg.

Før du setter igang maskinen:



- Skjær kjøtt, ost, rå frukt eller grønnsaker i ca. 1 cm terninger før du begynner med arbeidet,
- urter må vaskes, stilken fjernes og tørkes godt av,
- ost må først avkjøles i kjøleskapet,
- skaer tørt brød i stykker,
- fjern brusk, knoker og sener fra kjøttet,
- begeret må være fettfri og tørr før du visper eggehvite.

Henvi sning:

Tidene som er angitt i tabell nedenfor er veiledende alt etter mengde og finhetsgrad.

Kortere driftstid	mindre mengder og/eller mindre finhetsgrad
Lengre driftstid	større mengder og/eller større finhetsgrad

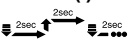
no

Type mat	Verktøy	Høyeste mengde		Antall Inter- valler (l) 	Tid/ sekunder 
		Glass- beget	Kunststoff- beget		
Persille	Kniv	40 g	30 g	5–15 (l)	
Hvitløk/løk	Kniv	200 g	150 g	5–10 (l)	
Frukt/grønnsaker	Kniv	200 g	200 g	10–15 (l)	
Mandler, valnøtter	Kniv	250 g	200 g		20–30 s
Ost	Kniv	200 g	150 g		20–30 s
Kjøtt	Kniv	200 g	200 g		15–25 s
Babykost	Kniv	200 g	200 g		10–20 s
Pannekakedeig	Kniv	1,0 l	0,7 l		30–45 s
Coctail	Kniv	1,5 l	0,8 l		–30 s
Knust is	Ice-crush kniv	200 g eller ca. 8 isbiter		4–6 (l)	
Visping av eggehvite	Vispeskive	4 eggehvite			60–90 s
			4 eggehvite		40–60 s
Visping av kremfløte	Vispeskive	400 ml			15–20 s
			200 ml		15–20 s

Grønnsaksuppe

Ingredienser

1 gulrot og et lite stykke selleri, purreløk, zucchini, blomkål eller andre typer grønnsaker. 1 middels stor kort potet, $\frac{3}{4}$ l buljong, persille, basilikum (dersom du liker det), salt, svart pepper, 100 g fløte, 1 eggeplomme

Verktøy: Kniv

Tilberedning

- Vask og stell grønnsakene og skjær dem i grove stykker.
- Kok opp buljongen sammen med grønnsakene.
- Fyll suppen og grønnsakene i begeret og mos alt sammen.
- Hell den mosete suppen tilbake i pannen og smak til med urter, salt og pepper.
- Bland inn fløten og eggeplommen. Ikke la suppen koke lenger.

Milk-Shake

Ingredienser

300 ml kald melk, 100 g jordbær eller annen frukt, 1 pk. Vaniljesukker, 2–3 SS vaniljeis.

Verktøy: Kniv

Tilberedning

- Alle ingrediensene fylles i begeret og mikses i ca. 30 sek. Serveres deretter straks.

Salatdressing

Ingredienser

200 g sur fløte, 200 g yoghurt, 3 båter hvitløk, 2–3 SS ketchup, litt salt, sukker, 3–6 SS eddik.

Verktøy: Kniv

Tilberedning

- Alle ingrediensene fylles i begeret og mikses i ca. 20 sek.

Majones

Ingredienser

1 egg, 1 TS sennep, 1 SS eddik, salt pepper,
100 ml olje og i tillegg 150 ml olje.

Verktøy: Vispeskive

Tilberedning

Ingrediensene må ha samme temperatur.

- Bland sammen alle ingrediensene med 100 ml olje i begeret og miks i 20 sek.
- Bland deretter de 150 ml oljen sammen med massen og mikse videre i 30–45 sek.

Honningsmør

Ingredienser for det lille begeret (MR008..)

30 g smør (fra kjøleskapet)

100 g honning (fra kjøleskapet)

Ingredienser for det store begeret (MR015..)

50 g smør (fra kjøleskapet)

150 g honning (fra kjøleskapet)

Verktøy: Kniv

Tilberedning

- Smøret skjæres i små stykker.
- Fyll det smøret og honningen i begeret og miks det sammen i ca. 10 sek.

Henvvisning om avskaffing



Dette apparatet tilsvarer det europeiske direktivet 2012/19/EF som kjennetegner gamle elektro- og elektronikk apparater (waste electrical and electronic equipment – WEEE).

Dette direktivet angir rammen for returnering og gjenvinning av de gamle apparatene som er gyldig for hele EU.

Tips om aktuelle måter å skrote apparatet på fåes ved henvendelse til faghandelen eller hos kommunen.

Garantibetingelser

For dette apparatet gjelder de garanti-betingelser som er oppgitt av vår representant i de respektive land. Detaljer om disse garantibetingelsene får du ved å henvende deg til elektrohandelen der du har kjøpt apparatet. Ved krav i forbindelse med garantiytelser, er det i alle fall nødvendig å legge fram kvittering for kjøpet av apparatet.

sv

Vi gratulerar dig till ditt nya inköp av en produkt från SIEMENS. Du har därmed bestämt dig för en modern hushållsapparat av hög kvalitet. Mer information om våra produkter hittar du på vår hemsida på Internet.

Innehåll

För din säkerhet	38
Översikt bilderna	39
Montering och start	40
Efter arbetet	40
Rengöring	40
Praktiska tips och recept	40
Avisningar för avfallshandling	42
Konsumentbestämmelser	42

För din säkerhet

Läs noga denna bruksanvisning före användning för att få viktiga anvisningar om säkerhet och om hur denna produkt används.

Denna produkt är avsedd att bearbeta endast sådana mängder som är normala för ett hushåll och därmed alltså inte avsedd för kontinuerlig användning.

Med icke yrkesmässiga hushåll avses t.ex. fikarum för anställda i en affär, ett kontor, ett lantbruk och andra yrkesmässiga företag samt när gäster på ett pensionat, litet hotell och liknande institutioner använder produkten.

Använd produkten för att bearbeta endast sådana mängder som är normala för ett hushåll. Produkten är bara lämplig för att finfördela och blanda livsmedel. Den får inte användas för att bearbeta andra föremål resp. substanser.

Detsamma gäller bearbetningstiderna. Spara bruksanvisningen. Låt bruksanvisningen följa med produkten vid ett eventuellt ägarbyte.

Allmänna säkerhetsanvisningar

Risk för elektriska stötar

Om anslutningskabeln av denna apparat skulle skadas får den endast bytas ut av tillverkaren, eller dennes kundtjänst eller en liknande kvalificerad person, för att undvika risker.

Apparaten måste alltid skiljas från nätet när den lämnas utan uppsikt och innan den ska monteras, tas isär eller rengöras.

Apparater kan användas av personer med förminskad fysisk, sensorisk eller mental förmåga eller avsaknad av erfarenhet och kunskap, om de står under uppsikt eller undervisats i hur apparaten används på säkert sätt och därmed förstått de faror som kan uppstå i samband med felaktig användning.

Denna apparat får inte användas av barn.

Håll apparaten och anslutningsledningen borta från barn.

Barn får ej leka med apparaten.

Före byte av tillbehör eller tilläggsdelar som rör på sig när apparaten används måste apparaten stängas av och skiljas från nätet.

Var försiktig när du handskas med vassa knivblad/skärfklingor, när du tömmer skålen samt i samband med rengöring.

Kontrollera att nätspänningen hemma hos dig är densamma som anges på produktens typskylt.

Produkten får inte användas om den eller sladden är skadad.

Låt inte sladden ligga över vassa kanter eller komma i kontakt med heta kokplattor/kokzoner.

Om anslutningskabeln av denna apparat skulle skadas får den endast bytas ut av tillverkaren, eller dennes kundtjänst eller en liknande kvalificerad person, för att undvika risker.

Reparationer på apparaten får endast utföras av vår kundtjänst.

▲ Säkerhetsanvisningar just för denna produkt

Var försiktig så att du inte skadar dig

Risk för elektriska stötar

Använd endast originaltillbehör.

Ställ aldrig bägaren på hett underlag. Var försiktig när heta vätskor bearbetas så att det inte stänker. Ta inte i minihackaren med våta händer, håll den inte under rinnande vatten och doppa den inte i vatten. Dra ut stickkontakten ur vägguttaget innan motordelen lossas från bägaren.

Var försiktig så att du inte skadar dig på de vassa knivarna.

Ta minihackarens kniv endast i plasthandtaget. Kniven fortsätter rotera en liten stund sedan du stängt av minihackaren.

Risk för skållskador

När du bearbetar skummande eller heta vätskor plastbägaren – håll aldrig i mera än 0,5 liter, glasbägaren – håll aldrig i mera än 1,0 liter.

Denna bruksanvisning gäller för flera varianter av produkten.

Översikt bilderna

Vik ut uppslaget med bilder.

Bild 1

a Motordel

används för att starta/stoppa minihackaren och olika arbetssätt

 kontinuerlig drift

= Tryck motordelen nedåt

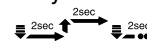
 intervalläge (I)

= Tryck motordelen nedåt och håll fast den i det läget; släpp sedan motordelen. Upprepa.

b Skyddslock

används som lock över bägaren och för att låsa fast redskapen – kontrollera att resp. redskap sitter fast ordentligt och att locket sitter rätt. Minihackaren går inte att starta förrän skyddslocket sitter fast på rätt sätt.

Tillbehör (beroende på modell)

c Kniv för att finfördela t.ex. kryddor, lök, frukt, grönsaker, ost och kött; för att finfördela och blanda samman örtsåser som t.ex. pesto, gravlaxsås, tapenade, guacamole och olika dipsåser; för att finfördela och purera grönsaksoppor; för att mixa frukt- och bäråser.

sv

- d Vispskiva** för att vispa grädde, äggvitor, mjölkskum (använd kall mjölk, max. 8 °C varm) och bereda majonnäs
- e Ice Crush-kniv** för att krossla isbitar
- Bägare** (kan användas i mikrovågsugn)
- f plastbägare** (rymmer max. 8 dl) eller
- g glasbägare** (rymmer max. 1,5 liter)

Montering och start

Bild 2-6



Obs!

Använd inte minihackaren för att finfördela kaffebönor, rättika och socker. Ta först bort alla hårda delar (t.ex. senor, brosk och ben från kött och fisk). Använd alltid Ice Crush-kniven för att bearbeta djupfryst.

Torka ren motordelen med fuktig duk och diska tillbehören grundligt före första användningen.

- Börja med att rulla ut nätsladden helt och hållet.
- Ställ bägaren på plan, ren yta.
- Sätt redskapet i bägaren.
- Lägg livsmedlet i bägaren. Observera måttangivelserna (A).
- Sätt på skyddslocket och kontrollera att det sitter fast på rätt sätt.
- Sätt motordelen på bägaren och vrid fast den. Minihackaren startar inte förrän motordelen sitter fast på rätt sätt.
- Sätt stickkontakten i ett vägguttag.
- Håll ordentlig i bägaren med ena handen. Tryck med den andra handen på motordelen. Välj kontinuerlig drift när du vill finfördela eller vispa äggvita och grädde. Älj intervalläge för att skära t.ex. lök och frukt i mindre bitar eller krossa isbitar.



Var försiktig så att du inte skadar dig!

Bild 8

Dra ut stickkontakten ur vägguttaget innan du lyfter produkten eller vill lossa överdelen! Vänd aldrig upp och ned på produkten när den är igång eller när du ska ta isär den!

Efter arbetet

- Dra ut stickkontakten ur vägguttaget.
- Lossa motordelen från bägaren och ta av skyddslocket.
- Ta ut redskapet och därefter livsmedlet.

Rengöring



Risk för elektriska stötar!

Doppa aldrig motordelen i vatten. Rengör den aldrig i diskmaskin.



Var försiktig så att du inte skadar dig!

Ta aldrig i kniven med händerna. Använd en borste. Ta alltid kniven i plasthand-taget.

- Dra ut stickkontakten ur vägguttaget.
- Torka av motordelen med en fuktig duk. Torka därefter ordentligt torrt.
- Redskapen, bägaren och skyddslocket kan rengöras i diskmaskin eller under rinnande vatten med en borste.

Obs! Plastdetaljer kan missfärgas när t.ex. rödkål bearbetas men denna missfärgning försvinner om du gnuggar den med lite matolja.

Rengör bägaren genast efter det att lök resp. vitlök bearbetats.

Förvaring

Bild 7

- Linda sladden runt motordelen.

Praktiska tips och recept

Arbetet med minihackaren går lättare och resultatet blir bättre om du följer nedanstående tips.



Innan resp. livsmedel bearbetas:

- kött, ost, färsk frukt och färsk grönsaker skäres i ca 1 cm stora tärningar
- skölj färsk örtekryddor, ta bort stjälkar och torka därefter örtekryddorna
- låt ost först svalna i kylskåpet
- skär torkat bröd i bitar
- ta bort ben, brosk och senor från kött och fisk
- kontrollera att bägaren är ren från fett och helt torr om du ska vispa äggvita.

Obs:

De tider som anges i tabellen nedan är riktvärden och beror på mängd samt hur fint resp. livsmedel ska bearbetas.

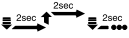
Kort bearbetningstid:	små mängder och/eller inte alltför finfördelat
Lång bearbetningstid:	stora mängder och/eller mycket finfördelat

Livsmedel	Redskap	Max. mängd		Antal intervaller (l) 	Tid i sekunder 
		glasbägaren	plastbägaren		
Persilja	Kniv	40 g	30 g	5–15 (l)	
Vitlök, gul lök	Kniv	200 g	150 g	5–10 (l)	
Frukt/ grönsaker	Kniv	200 g	200 g	10–15 (l)	
Mandel, valnötter	Kniv	250 g	200 g		20–30 s
Ost	Kniv	200 g	150 g		20–30 s
Kött	Kniv	200 g	200 g		15–25 s
Babymat	Kniv	200 g	200 g		10–20 s
Pannkakssmet	Kniv	1,0 l	0,7 l		30–45 s
Cocktail	Kniv	1,5 l	0,8 l		–30 s
Isbitar	Ice Crush- kniven	200 g eller ca. 8 isbitar		4–6 (l)	
Vispa äggvita	Vispskivan	4 äggvitor			60–90 s
			4 äggvitor		40–60 s
Vispa grädde	Vispskivan	400 ml			15–20 s
			200 ml		15–20 s

Grönsakssoppa**Ingredienser**

1 morot och 1 liten bit av var och en av följande – selleri, purjolök, zucchini, blomkål eller annan grönsak, 1 medelstor kokt potatis, ¾ liter köttbuljong, persilja, några blad färsk basilika (om så önskas), salt, svartpeppar, 100 g söt grädde, 1 äggula

Redskap: Kniven

Så gör man

- Rensa grönsakerna, skölj dem och skär dem grovt.
- Koka upp köttbuljongen med grönsakerna.
- Håll den kokta soppan och grönsakerna i bägaren och puréa.
- Håll tillbaka den puréade soppan i kastrullen och smaka av med kryddor, salt och peppar.
- Blanda äggulan med den söta grädden och rör ned i soppan. Lyft bor från värmen.

sv

Mjölksshake**Ingredienser**

300 ml kall mjölk, 100 g jordgubbar eller annan frukt, ½ tsk vaniljsocker, 2–3 msk vaniljglass

Redskap: Kniven

Så gör man

Lägg alla ingredienser i bägaren och mixa ca. 30 sekunder. Servera genast.

Salladsdressing**Ingredienser**

200 g sur grädde, 200 g yoghurt, 3 vitlöksklyftor, 2–3 msk ketchup, 1 krm salt, socker, 3–6 msk vinäger

Redskap: Kniven

Så gör man

- Lägg alla ingredienser i bägaren och mixa ca. 20 sekunder.

Majonnäs**Ingredienser**

1 ägg, 1 msk senap, ½–1 tsk vinäger, salt, peppar, 1 dl matolja + ytterligare 1,5 dl matolja

Redskap: Vispskivan

Så gör man

Alla ingredienser måste ha samma temperatur.

- Häll alla ingredienser och 1 dl matolja i bägaren. Blanda ca. 20 sekunder.
- Tillsätt ytterligare 1,5 dl matolja och blanda 30–45 sekunder.

Honungssmör

Ingredienser om du använder den lilla bägaren (MR008..)

30 g smör (kylskåpskallt)
100 g honung (kylskåpskall)

Ingredienser om du använder den stora bägaren (MR015..)

50 g smör (kylskåpskallt)
150 g honung (kylskåpskall)

Redskap: Kniven

Så gör man

- Dela smöret i bitar.
- Häll det smöret och honungen i bägaren. Blanda ca. 10 sekunder.

Avisningar för avfallshantering

Denna produkt uppfyller kraven för det europeiska direktivet 2012/19/EG om elektriska och elektroniska hushålls-produkter (waste electrical and electronic equipment – WEEE).

Direktivet anger ramen för återtagande och återvinning av gamla produkter inom EU. Hör med din kommun eller det ställe där du köpt produkten var du lämnar en gammal maskinen.

Konsumentbestämmelser

I Sverige gäller av EHL antagna konsumentbestämmelser. Den fullständiga texten finns hos din handlare. Spar kvittot.

*Onneksi olkoon valintasi on SIEMENS.
Uusi hankintasi on nykyaikainen
ja laadukas kodinkone.
Lisätietoja tuotteistamme löydät internet-
sivuiltamme.*

Sisältö

Turvallisuusasiaa	43
Laitteen osat	44
Käyttö	45
Käytön jälkeen	45
Puhdistus	45
Käytännöllisiä vinkkejä ja ruokaohjeita ..	45
Kierrätysohjeita	47
Takuuehdo	47

Turvallisuusasiaa

Lue käyttöohje huolellisesti ennen laitteen käyttöä. Siinä on tärkeitä laitetta koskevia turvallisuus- ja käyttöohjeita.

Tämä laite on tarkoitettu määrille, jotka ovat normaale- ja kotitalouskäytössä tai siihen rinnastettavassa käytössä. Se ei sovellu ammattimaiseen käyttöön. Kotitalouskäyttöön rinnastettava käyttö käsittää esim. laitteen käytön liikkeiden, toimistojen, maatalous- ja muiden ammatillisten yritysten henkilökunnan keittiö-tiloissa, sekä laitteen käytön pienien hotellien ja palvelutalojen asiakas- ja vierastiloissa.

Käytä laitetta vain kotitalouksissa tavallisten määrien viipalointiin ja keskeytyksettä ainoastaan ohjeissa ilmoitetun ajan.

Laite soveltuu vain elintarvikkeiden hienontamiseen ja sekoittamiseen. Sitä ei saa käyttää muiden tarvikkeiden tai aineiden käsittelyyn.

Säilytä käyttöohje huolellisesti. Muista antaa käyttöohje laitteen mahdolliselle uudelle omistajalle.

▲ Yleiset turvallisuusohjeet

Sähköiskun vaara

Jos laitteen liitäntäjohto vioittuu, sen saa turvallisuusyri-ystä vaihtaa vain valmistaja, valtuutettu huoltoliike tai vastaavat valtuudet omaava sähköasentaja.

Irrota laite aina sähköverkosta, kun se jää ilman valvontaa ja ennen sen kokoamista, osiin purkamista tai puhdistamista.

Henkilöt, joilla on alentunut fyysinen, aistillinen tai henkinen toimintakyky tai joilta puuttuu kokemusta ja tietoa laitteen käytöstä, saavat käyttää sitä vain valvonnan alaisena tai kun heille on kerrottu, miten laitetta käytetään turvallisesti ja he ovat ymmärtäneet, mitä vaaroja laitteen käytöstä voi aiheutua.

Lapset eivät saa käyttää laitetta.

Pidä laite ja sen liitäntäjohto poissa lasten ulottuvilta.

Lapset eivät saa leikkiä laitteella.

fi

Katkaise laitteesta virta ja irrota se sähkövirrasta, ennen kuin vaihdat varusteita tai lisäosia, jotka liikkuvat laitteen ollessa toiminnassa.

Muista olla varovainen, kun käsittelet teräviä leikkuuteriä, tyhjennät kulhoa ja puhdistat laitetta.

Liitä laite vain tyyppikilvessä olevan käyttöjännitemerkinnän mukaiseen pistorasiaan.

Käytä laitetta vain, kun liitäntäjohto ja laite ovat moitteettomassa kunnossa.

Varo, että terävät reunat tai kuumat pinnat eivät vau-rioiita liitäntäjohtoa.

Jos laitteen liitäntäjohto vioittuu, sen saa turvallisuussyistä vaihtaa vain valmistaja, valtuutettu huoltoliike tai vastaavat valtuudet omaava sähköasentaja. Jätä sen vuoksi laitteen korjaukset vain valtuutetun huoltoliikkeen tehtäväksi.

▲ Laitetta koskevat turvallisuusohjeet

Loukkaantumiswaara

Sähköiskun vaara

Älä käytä koskaan laitetta tyhjänä.

Älä aseta kulhoa kuumalle alustalle.

Varo kun käsittelet kuumia nesteitä, ne voivat roiskua työskentelyn aikana. Varo kun käsittelet kuumia nesteitä, ne voivat roiskua työskentelyn aikana. Älä käytä laitetta märillä käsillä, pidä sitä juoksevan veden alla tai upota nesteisiin. Irrota moottoriosi kulhosta vain laitteen ollessa pysähdyksissä. Älä käytä laitetta tyhjänä.

Varo teräviä teriä – voit loukata itsesi!

Tartu terään vain muovikahvasta. Kun laite kytketään pois toiminnasta, se käy vielä jonkin aikaa.

Palovamman vaara!

Kun käsittelet kuohuvia tai kuumia nesteitä, annostelee nestettä muovikulhuun enintään 0,5 litraa ja lasikulhuun enintään litra.

Käyttöohje on tarkoitettu eri malleille.

Laitteen osat

Käännä esiin kuvasivut.

Kuva 1

a Moottoriosi

Tästä laite kytketään toimintaan ja pois toiminnasta ja valitaan toimintatapa.

 yhtäjaksoinen toiminta
= paina moottoriosi alas

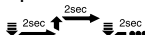
 intervallitoiminta (I)
= paina moottoriosi alas, pidä kiinni
– päästä irti – paina alas, pidä kiinni
– päästä irti

b Suojakansi

kannella suljetaan kulho ja lukitaan työväline – varmista että kansi on oikein paikoillaan! Kansi ei saa mennä vinoon! Laitteen voi käynnistää vain, kun suojakansi on oikein paikoillaan.

Varusteet (mallista riippuen)

c Terä hienontaa esim. yrtit, sipulit, marjat/hedelmät, vihannekset, juuston ja lihan

d Vatkaankiekkko vatkaa kermavaahdon, valkuaisvaahdon, majoneesin ja vaahdottaa maidon (kylmä maito, max. 8 °C)

e Jäänmurskainteriä murskaa jääpalat

Kulho (mikrokäyttöön soveltuva)

f Muovikulho (vetoisuus max. 800 ml) tai

g Lasikulho (vetoisuus max. 1500 ml)

Käyttö

Kuvat 2–6



Huom.!

Minileikkuri ei sovellu kahvinpapujen, retikoiden tai sokerin hienontamiseen. Poista ennen hienontamista kaikki kovat ainesosat (poista esim. lihasta jänteet, rusto tai luut). Hienonna jäisiä elintarvikkeita vain jäänmurskainterällä.

Puhdista laite ja työvälineet ennen ensimmäistä käyttökertaa.

- Kelaä liitäntäjohto kokonaan auki.
- Aseta kulho tasaiselle ja puhtaalle työtasolle.
- Pane työväline paikoilleen kulhoon.
- Täytä elintarvikkeet kulhoon.
- Tarkkaile mitta-asteikkoa (A).
- Aseta suojakansi paikoilleen – varo ettei se mene vinoon!
- Aseta moottoriosaa paikoilleen niin, että se napsahtaa kiinni. Laite ei käynnisty, jos moottoriosaa ei lukkiudu kunnolla.
- Laita pistotulppa pistorasiaan.
- Pidä toisella kädellä kiinni kulhosta ja paina toisella kädellä moottoriosasta: käytä yhtäjaksoista toimintaa hienontamiseen ja valkuaisvaahdon tai kerman vatkaamiseen ja intervallitoimintaa esim. sipulien tai marjojen/hedelmien paloitteluun sekä jääpalojen murskaamiseen



Loukkaantumiswaara!

Kuva 8

Irrota pistotulppa pistorasiasta, ennen kuin nostat laitetta tai irrotat kannen! Älä käytä laitetta sen ollessa ylösalaisin tai pura sitä osiin tässä asennossa!

Käytön jälkeen

- Irrota pistotulppa pistorasiasta.
- Irrota moottoriosaa ja suojakansi.
- Poista työväline ja ota sitten elintarvikkeet pois kulhosta.

Puhdistus



Sähköiskun vaara!

Älä upota moottoriosaa veteen tai pese sitä astianpesukoneessa.



Loukkaantumiswaara!

Älä pese teriä käsin, vaan käytä harjaa. Käytä pesemiseen harjaa. Tartu terään vain muovikahvasta.

- Irrota pistotulppa pistorasiasta.
- Pyyhi moottoriosaa puhtaaksi kostealla liinalla ja kuivaa lopuksi.
- Pese työväline, kulho ja suojakansi astianpesukoneessa tai harjalla juoksevan veden alla.

Ohje: Jos esimerkiksi punakaalista lähtee väriä muoviosiin, pyyhi ne puhtaaksi muutamalla tipalla ruokaöljyä. Puhdista kulho heti sipulien tai valkosipulien hienontamisen jälkeen.

Säilytysohje

Kuva 7

- Kierrä liitäntäjohto moottoriosan ympärille.

Käytännöllisiä vinkkejä ja ruokaohjeita

Seuraavista vinkeistä saattaa olla apua, jotta työskentely laitteella onnistuu helpommin ja lopputulokset olisivat parhaita mahdollisia. Ennen laitteen käyttöä:

- Paloittele liha, juusto, raa'at hedelmät tai kasvikset ennen hienontamista noin sentin kokoisiksi paloiksi.
- Pese yrtit, poista varret ja kuivaa hieman yrttejä.
- Anna juuston jäähtyä jääkaapissa.
- Paloittele kuiva leipä.
- Poista lihasta rusto, luut ja jänteet.
- Tarkista ennen valkuaisvaahdon vatkaamista, että kulho on kuiva ja ettei siinä ole yhtään rasvaa.

Ohje:

Seuraavassa taulukossa ilmoitetut käyttöajat ovat ohjearvoja, joihin vaikuttavat täyttömäärä ja hienonnuksaste.

lyhyempi käyttöaika	pienet määrät, ja/tai karkeampi lopputulos
pitempi käyttöaika	isot määrät ja/tai hienempi lopputulos

fi

Elintarvike	Työväline	Maksimimäärä		Käynnistys- kertoja (l) 	Käyttöaika/ sekuntia 
		Lasikulho	Muovikulho		
Persilja	Terä	40 g	30 g	5–15 (l)	
Valkosipuli, sipulit	Terä	200 g	150 g	5–10 (l)	
Hedelmät/marjat/ vihannekset	Terä	200 g	200 g	10–15 (l)	
Mantelit, saksanpähkinät	Terä	250 g	200 g		20–30 s
Juusto	Terä	200 g	150 g		20–30 s
Liha	Terä	200 g	200 g		15–25 s
Vauvanruoka	Terä	200 g	200 g		10–20 s
Lettutaikina	Terä	1,0 l	0,7 l		30–45 s
Juomat	Terä	1,5 l	0,8 l		–30 s
Jäämurska	Jäänmurskain- -terä	200 g tai n. 8 jääpalaa		4–6 (l)	
Valkuaisvaahdon vatkaaminen	Vatkainkiekko	4 valkuaista			60–90 s
			4 valkuaista		40–60 s
Kermavaahdon vatkaaminen	Vatkainkiekko	400 ml			15–20 s
			200 ml		15–20 s

Kasviskeitto

Ainekset

1 porkkana ja pieni pala selleriä, purjoa, kesäkurpitsaa, kukkakaalia tai muita kasviksia, 1 keskikokoinen peruna, ¼ l lihalientä, persiljaa, basilikaa (haluttaessa), suolaa, mustapippuria, 100 g kermaa, munankeltuainen

Työväline: Terä

Valmistus

- Puhdista, pese ja paloitele kasvikset.
- Kiehauta lihaliemi yhdessä kasvien kanssa.
- Laita valmiiksi keitetty keitto ja kasvikset kulhoon ja soseuta.
- Kaada soseutettu keitto takaisin kattilaan ja mausta yrteillä, suolalla ja pippurilla.
- Lisää keittoon keltuainen ja kerma ja sekoita. Älä anna keiton enää kiehua.

Maitopirtelö

Ainekset

3 dl kylmää maitoa, 100 g mansikoita tai muita marjoja, 1 tl vaniljasokeria, 2–3 rkl vaniljajäätelöä

Työväline: Terä

Valmistus

- Laita kaikki ainekset kulhoon ja sekoita noin 30 sekuntia. Tarjoile heti.

Salaattikastike

Ainekset

200 g kermaviiliä, 200 g luonnonjogurttia, 3 valkosipulin kynttä, 2–3 rkl ketsuppia, ripaus suolaa, sokeria, 3–6 rkl etikkaa

Työväline: Terä

Valmistus

- Laita kaikki ainekset kulhoon ja sekoita noin 20 sekuntia.

Majoneesi**Ainekset**

1 kananmuna, 1 rkl sinappia, 1 rkl etikkaa, suolaa, pippuria, 1 dl öljyä ja lisäksi vielä 1,5 dl öljyä

Työväline: Vatkaankiekkko

Valmistus

Kaikkien ainesten pitää olla huoneenlämpöisiä.

- Laita ainekset kulhoon ja kaada joukkoon 1 dl öljyä ja sekoita noin 20 sekuntia.
- Lisää sitten noin 1,5 dl öljyä ja sekoita vielä noin 30–45 sekuntia.

Hunaja-voi**Ainekset pieneen kulhoon (MR008..)**

30 g voita (jääkaapista)

100 g hunajaa (jääkaapista)

Ainekset isoon kulhoon (MR015..)

50 g voita (jääkaapista)

150 g hunajaa (jääkaapista)

Työväline: Terä

Valmistus

- Paloittele voi pieniksi paloiksi ja laita voipalat tehosekoittimeen.
- Lisää hunaja ja sekoita 10 sekuntia.

Kierrätysohjeita

Tässä laitteessa on sähkö- ja elektroniik-kalaiteromusta annetun EU-direktiivin 2012/19/EY mukainen merkintä (waste electrical and electronic equipment – WEEE).

Direktiivi antaa puitteet käytöstä poistettujen laitteiden palautusoikeudesta ja hyödyntämisestä ja se koskee kaikkia EU-maita.

Tarkempia tietoja kierrätysmahdollisuuksista saat koneen myyjältä sekä kaupungin tai kunnan virastosta, jätehuoltoasioista vastaavilta henkilöiltä.

Takuuehdo

Tälle laitteelle ovat voimassa maahantuojan myöntämät takuuehdot.

Täydelliset takuuehdot saat myyntiliikkeeltä, josta olet ostanut laitteen.

Takuutapauksessa on näytettävä ostokuitti.

el

Σας ευχαριστούμε για την αγορά της νέας σας συσκευής από τον Οίκο SIEMENS.

Μ' αυτή διαλέξατε μια μοντέρνα, υψηλής ποιότητας οικιακή συσκευή. Περαιτέρω πληροφορίες σχετικά με τα προϊόντα μας θα βρείτε στην ιστοσελίδα μας.

Περιεχόμενα

Για την ασφάλειά σας	48
Με μια ματιά	50
Χειρισμός	50
Μετά την εργασία	50
Καθαρισμός	51
Πρακτικές συμβουλές και συνταγές ..	51
Απόσυρση	53
ΟΡΟΙ ΕΓΓΥΗΣΗΣ	53

Για την ασφάλειά σας

Πριν τη χρήση διαβάστε προσεκτικά τις παρούσες οδηγίες, ώστε να γνωρίζετε σημαντικές υποδείξεις ασφαλείας και χειρισμού για την παρούσα συσκευή.

Η παρούσα συσκευή προορίζεται για την επεξεργασία ποσοτήτων, συνήθων για το νοικοκυριό ή σε μη επαγγελματικές εφαρμογές, παρόμοιες με νοικοκυριό. Εφαρμογές παρόμοιες με νοικοκυριό περιλαμβάνουν π. χ. τη χρήση σε κουζίνες για τους υπαλλήλους καταστημάτων, γραφείων, αγροτικών και άλλων επαγγελματικών επιχειρήσεων καθώς και τη χρήση από ενοικιαστές πανσιόν, μικρών ξενοδοχείων και παρόμοιων καταλυμάτων.

Χρησιμοποιείτε τη συσκευή μόνο για ποσότητες και χρόνους επεξεργασίας, συνήθεις για το νοικοκυριό.

Η συσκευή είναι κατάλληλη μόνο για το κόψιμο ή αντίστοιχα την ανάμιξη τροφίμων. Δεν επιτρέπεται να χρησιμοποιηθεί για την επεξεργασία άλλων αντικειμένων ή αντίστοιχα ουσιών.

Παρακαλείσθε να φυλάξετε τις οδηγίες χρήσης. Κατά την παραχώρηση της συσκευής σε τρίτους δώστε μαζί τις οδηγίες χρήσης.

▲ Γενικές υποδείξεις ασφαλείας

Κίνδυνος ηλεκτροπληξίας

Η αλλαγή του τροφοδοτικού καλωδίου, όταν αυτό παρουσιάζει κάποια βλάβη, πρέπει να γίνεται από τον κατασκευαστή ή την αντίστοιχη υπηρεσία τεχνικής εξυπηρέτησης πελατών ή από κατάλληλα καταρτισμένο πρόσωπο, ώστε να αποφεύγονται οι κίνδυνοι. Όταν δεν την επιβλέπετε – πριν τη συναρμολόγηση, την αποσυναρμολόγηση ή τον καθαρισμό – η συσκευή πρέπει να απομονώνεται πάντοτε από το δίκτυο.

Οι συσκευές μπορούν να χρησιμοποιούνται από πρόσωπα με μειωμένες φυσιολογικές, αισθητήριες ή νοητικές ικανότητες καθώς και έλλειψη εμπειρίας και γνώσης, όταν επιβλέπονται ή έχουν καταρτιστεί σχετικά με την ασφαλή χρήση της συσκευής και έχουν κατανοήσει τους κινδύνους που απορρέουν από αυτή.

Η παρούσα συσκευή δεν επιτρέπεται να χρησιμοποιείται από παιδιά. Κρατάτε τη συσκευή και το τροφοδοτικό καλώδιο της μακριά από παιδιά.

Τα παιδιά δεν επιτρέπεται να παίζουν με τη συσκευή.

Πριν την αλλαγή εξαρτημάτων ή προσαρτημάτων, τα οποία κινούνται κατά τη λειτουργία, η συσκευή πρέπει να απενεργοποιηθεί και να απομονωθεί από το δίκτυο.

Προσοχή κατά τη χρήση κοφτερών μαχαιριών κοπής καθώς και κατά το άδειασμα του μπολ και κατά τον καθαρισμό.

Συνδέετε και λειτουργείτε τη συσκευή μόνο σύμφωνα με τα στοιχεία στην πινακίδα τύπου.

Χρησιμοποιείτε τη συσκευή μόνον, όταν αυτή και το καλώδιό της δεν παρουσιάζουν βλάβες.

Μη φέρνετε το τροφοδοτικό καλώδιο σε επαφή με αιχμηρές άκρες ή με καυτές επιφάνειες.

Η αλλαγή του τροφοδοτικού καλωδίου, όταν αυτό παρουσιάζει κάποια βλάβη, πρέπει να γίνεται από τον κατασκευαστή ή την αντίστοιχη υπηρεσία τεχνικής εξυπηρέτησης πελατών ή από κατάλληλα καταρτισμένο πρόσωπο, ώστε να αποφεύγονται οι κίνδυνοι.

Οι επισκευές στη συσκευή πρέπει να ανατίθενται μόνο στην υπηρεσία τεχνικής εξυπηρέτησης των πελατών μας.

▲ Υποδείξεις ασφαλείας για την παρούσα συσκευή

Κίνδυνος τραυματισμού

Κίνδυνος ηλεκτροπληξίας

Λειτουργείτε τη συσκευή μόνο με γνήσια εξαρτήματα.

Μην αποθέτετε τα ποτήρια επάνω σε θερμή επιφάνεια.

Προσοχή κατά την επεξεργασία καυτών υγρών. Κατά την επεξεργασία υγρών μπορούν να δημιουργηθούν πιτσιλίσματα.

Μην πιάνετε τη συσκευή με βρεγμένα χέρια, μην την κρατάτε κάτω από τρεχούμενο νερό ούτε να τη βυθίσετε σε υγρό. Αφαιρείτε την μονάδα κινητήρα μόνο με ακινητοποιημένο το ποτήρι. Μην θέσετε τη συσκευή ποτέ με άδειο ποτήρι σε λειτουργία.

Κίνδυνος τραυματισμού από το κοφτερό μαχαίρι του μίξερ!

Πιάνετε τα μαχαίρια πάντοτε μόνο στην πλαστική λαβή. Μετά τη θέση εκτός λειτουργίας η συσκευή συνεχίζει να δουλεύει για λίγο.

Κίνδυνος ζεματίσματος!

Όταν πρόκειται για αφρώδη ή πολύ ζεστό υγρό, γεμίζετε πλαστικά ποτήρια το πολύ με 0,5 λίτρο και γυάλινα ποτήρια το πολύ με 1,0 λίτρο.

el

Σ' αυτές τις οδηγίες χρήσης περιγράφονται διάφορα μοντέλα.

Με μια ματιά

Παρακαλείσθε ν' ανοίξετε τη σελίδα με τις εικόνες.

Εικόνα 1

a Μονάδα κινητήρα

Για τη θέση της συσκευής σε και εκτός λειτουργίας και την αλλαγή του τρόπου λειτουργίας

 Διαρκής λειτουργία

= Πιέζετε τη μονάδα κινητήρα προς τα κάτω.

 Διακοπτόμενη λειτουργία (I)

= Πιέζετε τη μονάδα κινητήρα προς τα κάτω, την κρατάτε – την αφήνετε, την πιέζετε προς τα κάτω, την κρατάτε – την αφήνετε.

b Προστατευτικό καπάκι

Για το κλείσιμο του ποτηριού και την ασφάλιση του εργαλείου – προσέξτε τη σωστή εφαρμογή! Να μην στραβοπιάσει! Η συσκευή μπορεί να τεθεί σε λειτουργία, μόνον όταν έχει τοποθετηθεί σωστά το προστατευτικό καπάκι.

Εργαλεία (ανάλογα με το μοντέλο)

c Μαχαίρι, για το κόψιμο/τρίψιμο π. χ. αρωματικών χόρτων, κρεμμυδιού, φρούτων, λαχανικών, τυριού και κρέατος

d Δίσκος χτυπήματος, για το χτύπημα σαντιγί, μαρέγκας, μαγιονέζας και αφρού γάλακτος (κρύο γάλα, το πολύ 8 °C)

e Μαχαίρι θρυμματισμού πάγου, για τη θραύση παγοκύβων

Ποτήρια (κατάλληλα για τη συσκευή μικροκυμάτων)

f από από πλαστικό υλικό (χωρητικότητα: το πολύ 800 ml) ή

g από γυαλί (χωρητικότητα: το πολύ 1500 ml)

Χειρισμός

Εικόνες 2–6



Προσοχή!

Ο κόφτης δεν είναι κατάλληλος για κόψιμο/τρίψιμο/άλεση κόκκων καφέ, γουλιών ή ζάχαρης. Πριν την επεξεργασία αφαιρείτε όλα τα σκληρά μέρη (στο κρέας π. χ. τους τένοντες, τους χόνδρους ή τα κόκαλα). Κόβετε τα κατεψυγμένα τρόφιμα μόνο με το μαχαίρι θρυμματισμού πάγου.

Πριν την πρώτη χρήση καθαρίστε τη συσκευή και τα εργαλεία.

- Ξετυλίγεται τελείως το καλώδιο.
- Τοποθετήστε το ποτήρι επάνω σε λεία και καθαρή επιφάνεια εργασίας.
- Βάλτε το εργαλείο μέσα στο ποτήρι.
- Βάλτε τα τρόφιμα στο ποτήρι. Προσέξτε την κλίμακα (A).
- Τοποθετήστε από πάνω το προστατευτικό καπάκι – προσέξτε μην στραβοπιάσει!
- Βάλτε από πάνω τη μονάδα κινητήρα και αφήστε την να κουμπώσει. Η συσκευή δεν ξεκινά, αν δεν έχει κουμπώσει σωστά.
- Βάζετε το φιν στην πρίζα.
- Κρατάτε το ποτήρι με το ένα χέρι και με το άλλο πιέζετε τη μονάδα κινητήρα: Διαρκής λειτουργία για το ψιλοκόψιμο και για το χτύπημα μαρέγκας ή σαντιγί.



Κίνδυνος τραυματισμού!

Εικόνα 8

Τραβάτε το φιν από την πρίζα, προτού ανασηκώσετε τη συσκευή ή αφαιρέσετε το κάλυμμα! Μη χρησιμοποιήσετε ποτέ τη συσκευή άποδο ούτε να την αποσυναρμολογήσετε στη θέση αυτή!

Μετά την εργασία

- Τραβάτε το φιν από την πρίζα.
- Αφαιρέστε τη μονάδα κινητήρα και το προστατευτικό καπάκι.
- Βγάλτε το εργαλείο και αφαιρέστε κατόπιν τα τρόφιμα.

Καθαρισμός



Κίνδυνος ηλεκτροπληξίας!

Μη βυθίσετε ποτέ τη μονάδα κινητήρα σε νερό και μην την πλύνετε στο πλυντήριο πιάτων.



Κίνδυνος τραυματισμού!

Μην καθαρίζετε το μαχαίρι ποτέ με γυμνά χέρια. Χρησιμοποιείτε βούρτσα. Πιάνετε το μαχαίρι μόνο στην πλαστική λαβή.

- Τραβάτε το φιν από την πρίζα.
- Σκουπίστε τη μονάδα κινητήρα με βρεγμένο πανί και στη συνέχεια τρίψτε την με στεγνό πανί να στεγνώσει.
- Πλύντε τα εργαλεία, τα ποτήρια και το προστατευτικό καπάκι στο πλυντήριο ή με βούρτσα κάτω από τρεχούμενο νερό.

Υπόδειξη: Κατά την επεξεργασία π. χ. κόκκινου λάχανου βράζουν τα πλαστικά μέρη, τα οποία μπορούν να αποχρωματιστούν ξανά με μερικές σταγόνες βρώσιμου λαδιού.

Μετά το κόψιμο κρεμμυδιών ή σκόρδου καθαρίζετε αμέσως το ποτήρι.

Για τη φύλαξη Εικόνα 7

- Τυλίξτε το τροφοδοτικό καλώδιο γύρω από τη μονάδα κινητήρα.

Πρακτικές συμβουλές και συνταγές

Για ευκολότερη και αποτελεσματικότερη εργασία με τη συσκευή θα σας βοηθήσουν οι παρακάτω συμβουλές.

Πριν τη χρήση της συσκευής:

- Κόβετε το κρέας, το τυρί, τα ωμά φρούτα ή λαχανικά πριν την επεξεργασία σε κύβους περ. 1 cm.
- Πλένετε τα αρωματικά χόρτα, κόβετε τα κοτσάνια και τα σκουπίζετε ελαφρά.
- Το τυρί πρέπει να είναι κρύο από το ψυγείο.
- Κόβετε το ξερό ψωμί σε κομμάτια.
- Αφαιρείτε από το κρέας τους χόντρους, τα κόκαλα και τους τένοντες.
- Το ποτήρι πρέπει να είναι στεγνό και χωρίς κατάλοιπα λίπους, προτού χτυπήσετε ασπράδια αυγών.

Υπόδειξη:



Οι διάρκειες που δίνονται στον ακόλουθο πίνακα είναι ενδεικτικές τιμές, ανάλογα με την ποσότητα πλήρωσης και το βαθμό επεξεργασίας.

Μικρότερη διάρκεια επεξεργασίας: μικρότερη ποσότητα και/ή πιο χοντροκομμένα τρόφιμα

Μεγαλύτερη διάρκεια επεξεργασίας: μεγαλύτερη ποσότητα και/ή περισσότερο ψιλοκομμένα τρόφιμα

Τρόφιμα	Εργαλείο	Μέγιστη ποσότητα		Αριθμός διακοπών λειτουργίας (I)	Διάρκεια/ δευτερόλεπτα
		Γυάλινο ποτήρι	Πλαστικό ποτήρι		
Μαϊντανός	Μαχαίρι	40 g	30 g	5-15 (I)	
Σκόρδα, κρεμμύδια	Μαχαίρι	200 g	150 g	5-10 (I)	
Φρούτα/ Λαχανικά	Μαχαίρι	200 g	200 g	10-15 (I)	
Αμύγδαλα, καρύδια	Μαχαίρι	250 g	200 g		20-30 s
Τυρί	Μαχαίρι	200 g	150 g		20-30 s
Κρέας	Μαχαίρι	200 g	200 g		15-25 s
Παιδικές τροφές	Μαχαίρι	200 g	200 g		10-20 s
Ζύμη για κρέπες	Μαχαίρι	1,0 l	0,7 l		30-45 s
Κοκτέιλ	Μαχαίρι	1,5 l	0,8 l		-30 s

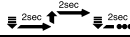
el

Τρόφιμα	Εργαλείο	Μέγιστη ποσότητα		Αριθμός διακοπών λειτουργίας (I) 	Διάρκεια/ δευτερόλεπτα 
		Γυάλινο ποτήρι	Πλαστικό ποτήρι		
Θρυμματισμένος πάγος	Μαχαίρι θρυμματισμού πάγου	200 g ή περ. 8 παγάκια		4-6 (I)	
Χτύπημα μαρέγκας	Δίσκος χτυπήματος	4 ασπράδια αβγών			60-90 s
			4 ασπράδια αβγών		40-60 s
Χτύπημα σαντιγί	Δίσκος χτυπήματος	400 ml			15-20 s
			200 ml		15-20 s

Σούπα λαχανικών

Υλικά

1 καρότο και από ένα μικρό κομμάτι σελινόριζα, πράσο, κολοκυθάκι, κουνουπίδι ή άλλο είδος λαχανικού, 1 μέτρια βρασμένη πατάτα, ¼ l ζωμός κρέατος, μαϊντανός, βασιλικός (κατά προτίμηση), αλάτι, μαύρο πιπέρι, 100 g γλυκιά κρέμα γάλακτος, 1 κρόκος αβγού

Εργαλείο: Μαχαίρι

Παρασκευή

- Καθαρίστε τα λαχανικά και κόψτε τα σε χοντρά κομμάτια.
- Βάλτε το ζωμό κρέατος με τα λαχανικά να κοχλάσουν.
- Ρίξτε τη βρασμένη σούπα και τα λαχανικά στο ποτήρι και πολτοποιήστε τα.
- Χύνετε την πολτοποιημένη σούπα ξανά στην κατσαρόλα και την καρυκεύετε με τα αρωματικά χόρτα, αλάτι και πιπέρι.
- Ανακατέψτε τον κρόκο αβγού και τη γλυκιά κρέμα γάλακτος και προσθέστε το μίγμα στη σούπα, ανακατεύοντας. Μην αφήσετε τη σούπα να βράσει πλέον.

Μιλκσέικ

Υλικά

300 ml κρύο γάλα, 100 g φράουλες ή άλλο φρούτο, 1 φακ. βανίλια, 2-3 κ.σ. παγωτό βανίλια

Εργαλείο: Μαχαίρι

Παρασκευή

- Βάλτε όλα τα υλικά στο ποτήρι και αναμίξτε τα επί περ. 30 δευτερόλεπτα. Σερβίρετε αμέσως.

Σάλτσα σαλάτας

Υλικά

200 g ξινή κρέμα γάλακτος, 200 g γιαούρτι, 3 σκελίδες σκόρδο, 2-3 κ.σ. κέτσαπ, πρέζα αλάτι και ζάχαρη, 3-6 κ.σ. ξίδι

Εργαλείο: Μαχαίρι

Παρασκευή

- Βάλτε όλα τα υλικά στο ποτήρι και αναμίξτε τα επί περ. 20 δευτερόλεπτα.

Μαγιονέζα

Υλικά

1 αβγό, 1 κ.σ. μουστάρδα, 1 κ.σ. ξίδι, αλάτι, πιπέρι, 100 ml λάδι και επιπλέον άλλα 150 ml λάδι

Εργαλείο: Δίσκος χτυπήματος

Παρασκευή

Όλα τα υλικά πρέπει να έχουν την ίδια θερμοκρασία.

- Βάλτε τα υλικά με 100 ml λάδι στο ποτήρι και αναμίξτε τα επί περ. 20 δευτερόλεπτα.
- Προσθέστε 150 ml λάδι και χτυπήστε άλλα 30-45 δευτερόλεπτα.

Βούτυρο με μέλι

Υλικά για το μικρό ποτήρι (MR008..)

30 g βούτυρο (από το ψυγείο)

100 g μέλι (από το ψυγείο)

Υλικά για το μεγάλο ποτήρι (MR015..)

50 g βούτυρο (από το ψυγείο)

150 g μέλι (από το ψυγείο)

Εργαλείο: Μαχαίρι

Παρασκευή

- Κόψτε το βούτυρο σε μικρά κομμάτια.
- Βάλτε το βούτυρο και το μέλι στο ποτήρι και αναμίξτε τα επί περ. 10 δευτερόλεπτα.

Απόσυρση



Η συσκευή έχει σημειωθεί σύμφωνα με την Ευρωπαϊκή οδηγία 2012/19 Ε. Κ. περί ηλεκτρικών και ηλεκτρονικών παλιών συσκευών (waste electrical and electronic equipment – WEEE).

Η οδηγία δίνει το πλαίσιο για την σε όλη την επικράτεια της Ε. Ε. ισχύουσα παραλαβή και αξιοποίηση των παλιών συσκευών από τον πωλητή.

Για πληροφορίες σχετικά με τους επίκαιρους τρόπους απόσυρσης απευθυνθείτε στο ειδικό κατάστημα, απ' όπου αγοράσατε τη συσκευή ή στη Δημοτική ή Κοινοτική Αρχή του τόπου κατοικίας σας.

ΟΡΟΙ ΕΓΓΥΗΣΗΣ

1. Η Εγγύηση καλής λειτουργίας των προϊόντων μας παρέχεται για χρονικό διάστημα είκοσι τεσσάρων (24) μηνών από την ημερομηνία της πρώτης αγοράς που αναγράφεται στη θεωρημένη απόδειξη αγοράς. Για την παροχή της εγγύησης απαιτείται η επίδειξη της θεωρημένης απόδειξης αγοράς στην οποία αναγράφεται ο τύπος και το μοντέλο του προϊόντος.
2. Η εταιρεία μέσα στα ανωτέρω χρονικά όρια, σε περίπτωση πλημμελούς λειτουργίας της συσκευής, αναλαμβάνει την υποχρέωση της επαναφοράς της σε ομαλή λειτουργία και της αντικατάστασης κάθε τυχόν ελαττωματικού μέρους (πλην των αναλώσιμων και των ευπαθών, όπως τα γυάλινα, λαμπτήρες κλπ). Απαραίτητη προϋπόθεση για να ισχύει η εγγύηση είναι η μη λειτουργία της συσκευής να προέρχεται από την πολυμελή κατασκευή της και όχι επί παραδείγματι από κακή χρήση, λανθασμένη εγκατάσταση, μη τήρηση των οδηγιών χρήσης της συσκευής, ακατάλληλη συντήρηση από πρόσωπα μη εξουσιοδοτημένα από την BSH Ελλάς ABE ή από εξωγενείς παράγοντες όπως διακοπές ηλεκτρικού ρεύματος ή διαφοροποιήσεις της τάσης κλπ.
3. Στην περίπτωση που το προϊόν δεν λειτουργεί σωστά λόγω της κατασκευής του και εφόσον η πλημμελής λειτουργία εκδηλώθηκε κατά την περίοδο εγγύησης, το Εξουσιοδοτημένο Σέρβις (η το Εξουσιοδοτημένο συνεργείο) της BSH Ελλάς ABE θα το επισκευάσει με σκοπό τη χρήση για την οποία κατασκευάστηκε, χωρίς να υπάρξει χρέωση για ανταλλακτικά ή την εργασία.
4. Δεν καλύπτονται από την εγγύηση οι χρεώσεις και οι κίνδυνοι που σχετίζονται με τη μεταφορά του προϊόντος προς επισκευή στον μεταπωλητή ή προς το Εξουσιοδοτημένο Σέρβις της BSH Ελλάς ABE.
5. Όλες οι επισκευές της εγγύησης πρέπει να γίνονται από το Εξουσιοδοτημένο Σέρβις (η το εξουσιοδοτημένο συνεργείο) της BSH Ελλάς ABE.
6. Η εγγύηση δεν καλύπτει κανένα προϊόν που χρησιμοποιείται πέραν των προδιαγραφών για τις οποίες κατασκευάστηκε (π. χ. οικιακή χρήση).
7. Η εγγύηση καλής λειτουργίας που παρέχεται από τον κατασκευαστή παύει αν αποκολληθούν, αλλοιωθούν ή τροποποιηθούν με οποιοδήποτε τρόπο οι ταινίες ασφαλείας ή οι ειδικές διακριτικές αυτοκόλλητες ετικέτες επί των οποίων αναγράφεται ο αριθμός σειράς ή η ημερομηνία αγοράς.
8. Η εγγύηση δεν καλύπτει:
 - Επισκευές, μετατροπές ή καθαρισμούς που έλαβαν χώρα σε κέντρο service μη εξουσιοδοτημένο από την BSH Ελλάς ABE.
 - Λάθος χρήση, υπερβολική χρήση, χειρισμό ή λειτουργία του προϊόντος κατά τρόπο μη σύμφωνο με τις οδηγίες που περιέχονται στα εγχειρίδια χρήσης και/ή στα σχετικά έγγραφα χρήσης, συμπεριλαμβανομένων της πλημμελούς φύλαξης της συσκευής, της πτώσης της συσκευής κλπ.
 - Προϊόντα με δυσανάγνωστο αριθμό σειράς.
 - Ζημιές που προκαλούνται ενδεικτικά από αστραπές, νερό ή υγρασία, φωτιά, πόλεμο, δημόσιες αναταραχές, λάθος τάσεις του δικτύου παροχής ρεύματος, ή οποιοδήποτε λόγο που είναι πέραν από τον έλεγχο του κατασκευαστή ή του εξουσιοδοτημένου συνεργείου.
9. Η εγγύηση που προσφέρεται παύει να ισχύει εφόσον η κυριότητα της συσκευής μεταβιβαστεί σε τρίτο πρόσωπο από τον αρχικό αγοραστή το όνομα του οποίου αναγράφεται στο παραστατικό αγοράς της συσκευής.

el

10. Αντικατάσταση της συσκευής γίνεται μόνο εφόσον δεν είναι δυνατή η επιδιόρθωση της κατόπιν πιστοποίησης της αδυναμίας επισκευής από το Εξουσιοδοτημένο Σέρβις (η το εξουσιοδοτημένο συνεργείο) της BSH Ελλάς ABE.
 11. Η κάθε επισκευή ή η αντικατάσταση ελαττωματικού μέρους δεν παρατείνει τον χρόνο εγγύησης του προϊόντος.
 12. Εξαρτήματα και υλικά που αντικαθίστώνται κατά τη διάρκεια της εγγύησης επιστρέφονται στο συνεργείο.
- BSH A.B.E. – 17ο χλμ. Εθνικής οδού Αθηνών – Λαμίας & Ποταμού 20, Κηφισιά

SERVICE

Αθήνα: 17ο χλμ. Εθνικής οδού Αθηνών – Λαμίας & Ποταμού 20, Κηφισιά – τηλ.: 210-42.77.700

Θεσ/νίκη: 8,3ο χλμ. Εθνικής οδού Θεσ/νίκης – Μουδανιών, Περιοχή Θέρμη – τηλ.: 2310-497.200

Πάτρα: Χαραλάμπη & Ερενοστώλε – τηλ.: 2610-330.478

Κρήτη: Εθνικής Αντιστάσεως 23 & Καλαμά, Ηράκλειο – τηλ.: 2810-321.573

Κύπρος: Αρχ. Μακαρίου Γ' 39, Έγκωμη – Λευκωσία – Παγκύπριο τηλ.: 77778007

EEE yönetmeliğine uygundur

tr

Yeni bir SIEMENS cihazı satın aldığınız için sizi candan kutluyoruz.

Böylelikle kararınızı modern ve yüksek kaliteli bir ev aleti yönünde vermiş oldunuz.

Ürünlerimiz hakkında daha fazla bilgi için, lütfen internet sitemize bakınız.

İçindekiler

Kendi güvenliğiniz için	55
Genel bakış	56
Kullanılması	57
İşiniz sona erdikten sonra	57
Cihazın temizlenmesi	57
Pratik bilgiler ve tarifler	57
Giderme bilgileri	59
Garanti koşulları	59

Kendi güvenliğiniz için

Bu cihaz için güvenlik ve kullanım bilgileri elde etmek için, cihazı kullanmaya başlamadan önce işbu kılavuzu itinayla okuyunuz.

Bu cihaz, ticaret amaçlı kullanım için değil, evde veya ev ortamına benzer mekanlarda kullanılan normal miktarlar için tasarlanmıştır. Ev ortamına benzer mekanlardaki kullanım, örn. dükkanların, büroların, çiftlik veya çiftçilik işletmelerinin ve diğer sanayi işletmelerinin elemanlarının kullandığı mutfaklardaki kullanımı ve ayrıca pansiyonların, küçük otellerin ve benzeri mesken tertibatlarının misafirlerinin kullanımını kapsar.

Cihazı sadece evde işlenen miktar ve süreler için kullanınız.

Cihaz sadece besin doğramak ya da karıştırmak için uygundur.

Başka cisimlerin ya da maddelerin işlenmesi için kullanılamaz.

Kullanma kılavuzunu itinalı bir şekilde okuyunuz ve ileride lazım olma ihtimalinden dolayı saklayınız. Cihazı başka birine satacak olursanız, kullanma kılavuzunu da veriniz.

▲ Genel güvenlik bilgi ve uyarıları**Elektrik çarpma tehlikesi**

Herhangi bir tehlikeli duruma yer vermemek için, cihazın bağlantı kablosunda herhangi bir hasar olduğu zaman, sadece üretici tarafından, üreticinin yetkili servisi tarafından veya benzeri yetki ve eğitime sahip başka bir uzman eleman tarafından değiştirilmelidir. Cihaz, başında kimse yokken, monte edilmeden önce, sökölüp parçalarına ayrılmadan önce veya temizlenmeden önce daima elektrik şebekesinden ayrılmalıdır.

Cihazlar, fiziksel, algısal veya zihinsel yetenekleri düşük kişiler veya yeterli tecrübesi ya da bilgisi olmayan kişiler tarafından ancak denetim altında veya güvenli kullanım ve buna bağlı tehlikeler hususunda eğitilmiş ve anlamış olmaları şartıyla kullanılabilir.

Bu cihaz çocuklar tarafından kullanılmamalıdır.

Cihaz ve bağlantı hattı çocuklardan uzak tutulmalıdır.

Çocukların cihaz ile oynamasına izin vermeyiniz.

tr

İşletme anında hareket eden aksesuar veya ek parçalar değiştirilmeden önce, cihaz kapatılmalı ve elektrik fişi prizden çıkarılmalıdır. Keskin kesme bıçaklarının kullanılmasında, kapların boşaltılmasında ve temizlenmesinde dikkatli olunuz. Cihazı sadece tipe etiketi üzerinde bildirilen bilgilere göre elektrik gerilimine bağlayınız ve çalıştırınız. Cihazı sadece bağlantı kablosunda veya kendisinde herhangi bir arıza yoksa kullanmayınız. Elektrik kablosunu keskin kenarlar ve sıcak yüzeyler üzerinden geçecek şekilde çekmeyiniz. Herhangi bir tehlikeli duruma yer vermemek için, cihazın bağlantı kablosunda herhangi bir hasar olduğu zaman, sadece üretici tarafından, üreticinin yetkili servisi tarafından veya benzeri yetki ve eğitime sahip başka bir uzman eleman tarafından değiştirilmelidir. Cihazda yapılacak onarımlar, herhangi bir tehlike oluşmasını önlemek için, sadece yetkili servisimiz tarafından yapılmalıdır.

▲ Bu cihaz için güvenlik bilgi ve uyarıları

Yaralanma tehlikesi

Elektrik çarpma tehlikesi

Cihazın kabı sıcak bir yüzey üzerine konulmamalıdır. Artık kullanılmayacak olan eski cihazları tamamen kullanılamaz hale getiriniz. Cihazı sadece orijinal aksesuarlar ile kullanınız. Sıcak sıvı işlenmesinde dikkatli olunmalıdır. Sıvılar işlenirken etrafa sıçrayabilir. Cihaz ıslak elle tutulmamalı, akan su altına tutulmamalı veya suya sokulmamalıdır. Motor ünitesi sadece durur konumda kaptan çıkarılmalıdır. Cihaz kesinlikle boş çalıştırılmamalıdır.

Keskin bıçakdan dolayı yaralanma tehlikesi söz konusudur!

Bıçaklar sadece plastik sapından tutulmalıdır. Cihaz kapatıldıktan sonra, motor belli bir süre dönmeye devam eder.

Haşlanma tehlikesi!

Köpüren veya sıcak sıvılar işleneceği zaman, plastik kabın içine azami 0,5 litre, cam kabın içine ise azami 1,0 litre doldurulmalı ve işlenmelidir.

Bu kullanma kılavuzunda farklı cihaz modelleri tarif edilmektedir.

Genel bakış

Lütfen resimli sayfayı açınız.

Resim 1

a Motor ünitesi

Cihazı açıp kapatmak ve işletme şeklini değiştirmek için kullanılır.

☰→... Sürekli kullanım

= Motor ünitesi aşağıya bastırılmalıdır

☰^{2sec}↔^{2sec}☰^{2sec} Aralıklı kullanım (I)

= Motor ünitesi aşağıya bastırılmalı, basılı tutulmalı – serbest bırakılmalı – aşağıya bastırılmalı, basılı tutulmalı – serbest bırakılmalı

b Koruyucu kapak

Kabın kapatılması ve takılan aletin kilitlemesi için kullanılır; yerine doğru oturmasına dikkat edilmelidir! Eğik yerleştirilmemesine dikkat edilmelidir! Cihaz ancak koruyucu kapak yerine doğru takıldığı zaman çalıştırılabilir.

Aletler (modele bağılı olarak)

c Bıçak örn. otsu baharat, soğan, meyve, sebze, peynir ve et doğramak için kullanılır

d Çırpma diski krema, kremşanti, mayonez ve süt köpüğü (soğuk süt, azm. 8 °C) çırpma için kullanılır

e Buz doğrama bıçağı küp buzların doğranması için kullanılır

Kap (mikrodalga fırında kullanılmaya elverişlidir)

f Plastikten (Dolum hacmi: azm. 800 ml)

g Camdan (Dolum hacmi: azm. 1500 ml)

Kullanılması**Resim 2–6****Dikkat!**

Doğrayıcı bıçak, çekirdek halinde kuru kahve, turp ve şeker öğütmek için uygun değildir. Cihazı çalıştırmadan önce, işlenecek malzemenin içindeki tüm sert parçalar (örneğin et içindeki lifler, sinirler, kıtırdaklar veya kemikler) çıkarılmalıdır. Derin dondurulmuş besinler sadece buz doğrama bıçağı ile doğranmalıdır.

İlk kez kullanmadan önce, cihazı ve aletleri temizleyiniz.

- Elektrik kablosu tamamen açılmalıdır.
- Malzeme kabı, çalışılacak olan düz ve temiz bir alana yerleştirilmelidir.
- Doğrayıcı bıçak kabın içine yerleştirilmelidir.
- İşlenecek malzeme kaba doldurulmalıdır. Doldurulacak miktar için, ölçü cetveline (A) dikkat edilmelidir.
- Koruyucu kapak kapatılmalıdır; eğik takılmamasına dikkat edilmelidir!
- Motor ünitesi takılmalı ve yerine oturması sağlanmalıdır. Motor ünitesi yerine tam oturmazsa, cihaz çalışmaya başlamaz.
- Elektrik fişini prize takınız.
- Kap bir elle sabit tutulmalı ve diğer elle motor ünitesine basılmalıdır: Kremşanti veya krema çırpma ve malzemeyi ince öğütmek için sürekli kullanım fonksiyonu, örn. soğan veya meyve parçalamak ya da küp buz doğrama için aralıklı kullanım fonksiyonunun kullanılması önerilir.

**Yaralanma tehlikesi!****Resim 8**

Cihazı kaldırmadan veya kapağı çıkarmadan önce, elektrik fişini çekip prizden çıkarınız! Cihazı kesinlikle ters konumda, yani baş aşağı kullanmayınız veya ters konumdayken demonte etmeyiniz!

İşiniz sona erdikten sonra

- Elektrik fişini çekip çıkarınız.
- Motor ünitesi ve koruyucu kapak çıkarılmalı,
- Doğrayıcı bıçak kabın içinden çıkarılıp, ardından işlenmiş besin kabdan boşaltılmalıdır.

Cihazın temizlenmesi**Elektrik çarpma tehlikesi**

Motor ünitesini kesinlikle suya sokmayınız ve bulaşık makinesinde temizlemeyiniz.

**Yaralanma tehlikesi!**

Bıçakları kesinlikle çıplak el ile temizlemeyiniz. Temizleme işlemi için fırça kullanınız. Bıçakları sadece plastik sapından tutunuz.

- Elektrik fişini çekip çıkarınız.
- Motor ünitesi nemli bir bez ile silinmeli ve ardından kurulanmalıdır.
- Aksesuarlar, kap ve koruyucu kapak, bulaşık makinesinde veya bir fırça ile, musluktan akan su altında temizlenmelidir.

Bilgi: Örneğin kırmızı lahana işlendiği zaman cihazda renkli lekeler kalabilir ve bu lekeler birkaç damla sıvı yemeklik yağ ile temizlenebilir.

Cihaz ile soğan veya sarmısak doğandıktan sonra, malzeme kabı hemen temizlenmelidir.

Cihazın muhafaza edilmesi Resim 7

- Elektrik kablosu motor ünitesinin etrafına sarılmalıdır.

tr

Pratik bilgiler ve tarifler

Cihaz ile daha rahat çalışabilmeniz ve elde edeceğiniz sonuçların daha iyi olması için, aşağıdaki bilgiler yararlı olacaktır.

Cihazı kullanmaya başlamadan önce:

- Et, peynir, çiğ meyve veya sebze işlenmeden önce, 1 cm büyüklükte küp şeklinde parçalar halinde doğranmalıdır.
- Otsu baharatlar yıkanmalı, sapları kesilip alınmalı ve kısaca kurutulmalıdır.
- Peynir, soğuması için buzdolabına konmalıdır.
- Kuru ekmek parça parça doğranmalıdır.

- Etin kırıkdağı, kemikleri ve lifleri (sinir) alınmalıdır.
- Malzeme kabında yumurta akı çırpılmadan önce, kabın temiz, yağsız ve kuru olması gerekir.

Bilgi:

Tabloda bildirilen süreler kılavuz değerdir ve bu süreler, doldurulan miktara ve işleme derecesine göre değişebilir.

Cihazın kısa süre çalıştırılması: Az malzeme ve/veya doğrama derecesi düşük

Cihazın uzun süre çalıştırılması: Çok malzeme ve/veya doğrama derecesi yüksek

Besin	Aksesuar	Azami miktar		Aralık adedi (I)	Süre [saniye]
		Cam kap	Plastik kap		
Maydanoz	Bıçak	40 g	30 g	5-15 (I)	
Sarımsak, soğan	Bıçak	200 g	150 g	5-10 (I)	
Meyve/Sebze	Bıçak	200 g	200 g	10-15 (I)	
Badem, ceviz	Bıçak	250 g	200 g		20-30 s
Peynir	Bıçak	200 g	150 g		20-30 s
Et	Bıçak	200 g	200 g		15-25 s
Bebek maması	Bıçak	200 g	200 g		10-20 s
Kaygana (krep) hamuru	Bıçak	1,0 l	0,7 l		30-45 s
Kokteyl	Bıçak	1,5 l	0,8 l		-30 s
Doğranmış buz	Buz doğrama bıçağı	200 g veya yakl. 8 küp şeklinde buz		4-6 (I)	
Çırpılmış yumurta akı	Çırpma diskisi	4 yumurta akı			60-90 s
			4 yumurta akı		40-60 s
Çırpılmış krema	Çırpma diskisi	400 ml			15-20 s
			200 ml		15-20 s

Sebze çorbası**Malzemeler**

1 havuç ve birer küçük kereviz, pırasa, kabak, karnabahar veya başka bir sebze türü, 1 orta büyüklükte pişmiş patates, ¾ litre et suyu, maydonoz, fesleğen (arzu edilirse), tuz, karabiber, 100 g krema, 1 yumurta sarısı

Aksesuar: Bıçak

Kahve hazırlanması

- Sebze ayıklanmalı, yıkanıp temizlenmeli ve kabaca doğranmalıdır.
- Et suyu ve sebze birlikte kaynatılmalıdır.
- Kaynatılmış çorba, sebze ile birlikte malzeme kabına doldurulup pürlenmelidir.
- Pürlenmiş çorba tekrar tencereye doldurulmalı ve ardından otsu baharatlar, tuz ve karabiber ile baharatlanmalıdır.
- Yumurta akı ve taze krema karıştırılmalı ve çorbaya katılıp tekrar karıştırılmalıdır. Çorba artık kaynatılmamalıdır. Çorbayı artık kaynatmayınız.

Sütlü içecek**Malzemeler**

300 ml soğuk süt, 100 g çilek veya başka bir meyve, 1 paket şekerli vanilin, 2–3 yemek kaşığı vanilyalı dondurma

Aksesuar: Bıçak

Kahve hazırlanması

- Tüm malzemeler, malzeme kabına doldurulmalı ve cihaz yaklaşık 30 saniye çalıştırılmalıdır. Hemen servis yapılmalıdır.

Salata sosu**Malzemeler**

200 ml ekşi krema, 200 g yoğurt, 3 diş sarımsak, 2–3 yemek kaşığı ketçap, bir tutam tuz, şeker, 3–6 yemek kaşığı sirke

Aksesuar: Bıçak

Kahve hazırlanması

- Tüm malzemeler, malzeme kabına doldurulmalı ve cihaz ile yaklaşık 20 saniye karıştırılmalıdır.

Mayonez**Malzemeler**

1 yumurta, 1 yemek kaşığı hardal, 1 yemek kaşığı sirke, tuz, karabiber (veya beyaz toz biber), 100 ml sıvı yağ ve ayrıca 150 ml sıvı yağ

Aksesuar: Çırpma diski

Kahve hazırlanması

İşlenecek tüm malzemeler aynı sıcaklıkta olmalıdır.

- Malzemeler 100 ml sıvı yağ ile malzeme kabına doldurulmalı ve cihaz ile yaklaşık 20 saniye karıştırılmalıdır.
- Diğer 150 ml sıvı yağ ilave edilmeli ve 30–45 saniye daha karıştırılmalıdır.

Ballı tereyağı**Küçük kap için gerekli malzemeler (MR008..)**

30 g tereyağı (buzdolabından)

100 g bal (buzdolabından)

Büyük kap için gerekli malzemeler (MR015..)

50 g tereyağı (buzdolabından)

150 g bal (buzdolabından)

Aksesuar: Bıçak

Kahve hazırlanması

- Tereyağını küçük parçalar şeklinde doğrayınız ve mikserle doldurunuz.
- Balı da ilave ediniz ve 10 saniye karıştırınız.

Giderme bilgileri

Bu cihaz, elektro ve elektronik eski cihazlar (waste electrical and electronic equipment – WEEE) ile ilgili, 2012/19/AT numaralı Avrupa direktifine uygun olarak işaretlenmiştir.

Bu direktif, eski cihazların geri alınması ve değerlendirilmesi için, AB dahilinde geçerli olan bir uygulama kapsamını belirlemektedir.

Güncel giderme yol ve yöntemleri hakkında bilgi almak için yetkili satıcınıza veya bağlı olduğunuz belediye idaresine başvurunuz.

Garanti koşulları

Bu cihaz için, yurt dışındaki temsilciliklerimizin vermiş olduğu garanti şartları geçerlidir. Bu hususda daha detaylı bilgi almak için, cihazı satın aldığınız satıcıya başvurunuz. Garanti süresi içerisinde bu garantiden yararlanabilmek için, cihazı satın aldığınızı gösteren fişi veya faturayı göstermeniz şarttır.

Değişiklikler olabilir.

Değerli Müşterimiz

Siemens Çağrı Merkezi **444 66 88** no.lu telefon numarası ile, 7 gün 24 saat hizmet vermektedir. Doğrudan bu numarayı çevirerek satış öncesi ve satış sonrası hizmetlerimizden faydalanabilirsiniz.

Siemens Çağrı Merkezimize ayrıca www.siemens-home.com/tr adresindeki Müşteri Hizmetleri bölümünde bulunan Müşteri Hizmetleri Formunu doldurarak ya da **0216 528 91 88** no.lu telefona faks çekerek de ulaşabilirsiniz.

Yetkili Servis listemize aşağıda yazılı internet adreslerinden veya çağrı merkezi numaramızdan ulaşabilirsiniz.

www.siemens-home.com/tr

www.siemens-yetkiliservisi.com

Aşağıda yer alan konularda yardımcı olmanızı rica ederiz.

1. Cihazınızı kullanma kılavuzunda belirtilen hususlara göre kullanmaya özen gösteriniz.
2. Ürününüzle ilgili hizmet talebiniz olduğunda yukarıda yazılı telefonlardan Çağrı Merkezimizi arayınız.
3. Hizmet için gelen teknisyene "SIEMENS YETKİLİ SERVİS" kimlik kartını sorunuz. Bu kimlik kartı, 18 yaşından küçük elemanlara verilmemektedir.
4. Yetkili servisimiz, cihazınızda yapılan herhangi bir işlemden sonra size servis fişini düzenleyip vermek zorundadır. Bu servis fişini mutlaka isteyiniz ve kesinlikle saklayınız.

**DİKKAT**

Garanti süresinin anlaşmazlık durumunda fatura tarihi esas alınacağından bu belge ile birlikte faturanın veya okunaklı fotokopisinin saklanması gereklidir.

ÜRETİCİ VEYA İTHALATÇI FİRMANIN**SATICI FİRMANIN**

Ünvanı : BSH Ev Aletleri Sanayi ve Ticaret A.Ş. Ünvanı :

Adresi : FSM.Mh. Balkan Cd. No.51, Adresi :

Ümraniye. 34771.İstanbul. Telefonu :

Telefonu : 0216 528 90 00 Pbx Faks :

Faks : 0216 528 91 88 E-posta :

E-posta : siemenscagrimerkezi@bshg.com Fatura Tarih ve sayısı :

Yetkilinin imzası :  Teslim Tarihi ve yeri :

Yetkilinin imzası :

Firmanın Kaşesi

BSH EV ALETLERİ SANAYİ ve TİCARET A.Ş. Firmanın Kaşesi :

MALIN

Cinsi : KÜÇÜK EV ALETLERİ

Markası : SIEMENS

Modeli :

Garanti Süresi : 2 YIL

Azami tamir süresi : 20 İŞ GÜNÜ

Bandrol ve Seri No. :

KÜÇÜK EV ALETLERİ GARANTİ BELGESİ

- Cihazınız; kullanma kılavuzunda gösterildiği şekilde kullanılması ve yetkili kıldığımız teknik servis elemanları dışındaki şahıslar tarafından bakım, onarım veya başka bir nedenle müdahale edilmemiş olması şartıyla bütün parçaları dahil olmak üzere tamamen malzeme, işçilik ve üretim hatalarına karşı **2 (İKİ) YIL SÜRE İLE GARANTİ EDİLMİŞTİR.**
- Bu garanti belgesinde yer alan şartlar, Türkiye'de satılan ürünler için geçerlidir.
- Arızaların giderilmesi konusunda uygulanacak teknik yöntemlerin tespiti ile değiştirilecek parçaların saptanması tamamen firmamıza aittir.
- Malın tesliminden sonraki yükleme, boşaltma ve sevkiyat anında meydana gelecek arızalar garanti kapsamı dışındadır.
- Kullanma hatalarından meydana gelen hasar, arıza ve bilgilendirme hizmetleri garanti kapsamı dışındadır.
- Voltaj düşüklüğü veya fazlalığı, hatalı elektrik tesisatı, ürün etiketinde yazılı voltajdan farklı voltajda kullanma nedenlerinden meydana gelen hasar ve arızalar garanti kapsamı dışındadır.
- Doğal afetler (Deprem -Sel baskını v.b.) yangın ve yıldırım düşmesinden meydana gelecek arızalar ve hasarlar garanti kapsamı dışındadır.
- Belge üzerine tahrifat yapıldığı, cihazın üzerindeki orjinal seri numarası kaldırıldığı veya tahrifat yapıldığı takdirde garanti geçersizdir.

GARANTİ ŞARTLARI

1. Garanti süresi, malın teslim tarihinden itibaren başlar ve 2 yıldır.
2. Malın bütün parçaları dahil olmak üzere tamamı garantisindedir.
3. Malın ayıplı olduğunun anlaşılması durumunda tüketici, 6502 sayılı Tüketicinin Korunması Hakkında Kanunun 11 inci maddesinde yer alan;
 - a- Sözleşmeden dönme,
 - b- Satış bedelinden indirim isteme,
 - c- Ücretsiz onarılmasını isteme,
 - d- Satılanın ayıpsız bir misli ile değiştirilmesini isteme,
 haklarından birini kullanabilir.
4. Tüketicinin bu haklarından ücretsiz onarım hakkını seçmesi durumunda satıcı; işçilik masrafı, değiştirilen parça bedeli ya da başka herhangi bir ad altında hiçbir ücret talep etmeksizin malın onarımını yapmak veya yaptırmakla yükümlüdür. Tüketici ücretsiz onarım hakkını üretici veya ithalatçıya karşı da kullanabilir. Satıcı, üretici ve ithalatçı tüketicinin bu hakkını kullanmasından müteselsilen sorumludur.
5. Tüketicinin, ücretsiz onarım hakkını kullanması halinde malın;
 - Garanti süresi içinde tekrar arızalanması,
 - Tamiri için gereken azami sürenin aşılması,
 - Tamirinin mümkün olmadığının, yetkili servis istasyonu, satıcı, üretici veya ithalatçı tarafından bir raporla belirlenmesi durumlarında; tüketici malın bedel iadesini, ayıp oranında bedel indirimini veya imkan varsa malın ayıpsız misli ile değiştirilmesini satıcıdan talep edilir. Satıcı, tüketicinin talebini reddedemez. Bu talebin yerine getirilmemesi durumunda satıcı, üretici ve ithalatçı müteselsilen sorumludur.
6. Malın tamir süresi 20 iş gününü geçemez. Bu süre, garanti süresi içerisinde mala ilişkin arızanın Yetkili Servis İstasyonuna veya satıcıya bildirim tarihinde, garanti süresi dışında ise malın Yetkili Servis İstasyonuna teslim tarihinden itibaren başlar. Malın arızasının 10 iş günü içerisinde giderilememesi halinde, üretici veya ithalatçı; malın tamiri tamamlanıncaya kadar benzer özelliklere sahip başka bir malı tüketicinin kullanımına tahsis etmek zorundadır. Malın garanti süresi içerisinde arızalanması durumunda, tamirde geçen süre garanti süresine eklenir.
7. Malın kullanım kılavuzunda yer alan hususlara aykırı kullanılmasından kaynaklanan arızalar garanti kapsamı dışındadır.
8. Tüketici, garantiden doğan haklarının kullanılması ile ilgili olarak çıkabilecek uyuşmazlıklarda yerleşim yerinin bulunduğu veya tüketici işleminin yapıldığı yerdeki Tüketici Hakem Heyetine veya Tüketici Mahkemesine başvurabilir.
9. Satıcı tarafından bu Garanti Belgesinin verilmemesi durumunda, tüketici Gümrük ve Ticaret Bakanlığı Tüketicinin Korunması ve Piyasa Gözetimi Genel Müdürlüğüne başvurabilir.

Marka	Ürün İsmi
Siemens	Kahve Makinası
Siemens	Ütü
Siemens	EkmeK Kızartma Mak.
Siemens	Su Isıtıcı (Kettle)
Siemens	Mutfak Robotu
Siemens	Tost Makinası
Siemens	Saç Kurutma Mak.
Siemens	Meyve Sebze Sıkacağı
Siemens	Saç Şekillendirici
Siemens	Şarjlı El Süpürgesi
Siemens	Kahve Değirmeni
Siemens	Blender
Siemens	EkmeK Kesme Makinası
Siemens	Saç Şekillendirme Seti
Siemens	Karıştırıcı
Siemens	El Blender
Siemens	Et Kıyma Makinası
Siemens	Katı Meyve Presi

Bu ürün Siemens için BSH Ev Aletleri Sanayi ve Ticaret A.Ş. tarafından imal/ithal edilmektedir

BSH EV ALETLERİ SAN. VE TİC. A.Ş.
Fatih Sultan Mehmet Mah. Balkan Cad.
No.: 51 Ümraniye 34771 - İstanbul
Tel.: (0216) 528 90 00
Faks: (0216) 528 91 88

kk

SIEMENS фирмасының жаңа бұйымын сатып алғаныңызбен құттықтаймыз. Осы бұйымды сатып алумен Сіз өз шешіміңізді замануи, жоғары сапалы тұрмыстық электрбұйымы үшін жасадыңыз. Біздің бұйымдарымыз туралы қосымша мәліметтерді ғаламтордағы бетімізде таба аласыз.

Мазмұны

Өз қауіпсіздігіңіз үшін	62
Жалпы мәліметтер	64
Қолдану	64
Жұмыстан кейін	65
Тазалау	65
Пайдалы кеңестер мен рецепттер ..	65
Көдеге жарату бойынша нұсқаулар .	67
Кепілдеме шарттары	67

Өз қауіпсіздігіңіз үшін

Бұл бұйым үшін маңызды қауіпсіздік және қолдану нұсқауларын алу үшін осы қолдану туралы нұсқаулығын толығымен мұқиятпен оқып шығыңыз.

Бұл бұйым тұрмыстық жағдайларда азық-түлік өнімдерінің тұрмыстық көлемдерде немесе тұрмыстық жағдайларға ұқсас бейкоммерциялық мақсаттарда өңдеу үшін арналған. Тұрмыстық жағдайларға ұқсас қолдану қатарына, мысалы, бұйымды дүкендер, кеңселер, ауылшаруашылық және басқа коммерциялық өндірістердегі қызметкерлер асханаларында қолдану, немесе пансиондарда, шағын қонақ үйлерде немесе осыларға ұқсас жерлерде қолдану жатады.

Бұйымды тек қана азық-түлік өнімдерін қалыпты тұрмыстық көлемде мен уақытта өңдеу үшін қолданыңыз.

Электрбұйым тек қана азық-түлік өнімдерді ұсақтау немесе араластыру үшін мақсатталған. Бұйымды басқа нәрселерді немесе заттарды өңдеу үшін қолдануға болмайды.

Қолдану туралы нұсқаулығын сақтап жүріңіз. Бұйымды басқа адамдарға бергеніңізде онымен бірге Қолдану туралы нұсқаулығын да бірге беріңіз.

▲ Жалпы қауіпсіздік нұсқаулары

Электр тоқ соққысы қауібі

Осы бұйымның кабелі бұзылып зақымданған күйде болса, қауіптердің пайда болуын болдырмау үшін, оның шығарушы немесе техникалық қызмет көрсету орталығының маманы арқылы, немесе осыларға ұқсас арнайы білімі бар адам тарабынан ауыстырылуы қажет.

Бұйымды, оны бақылаусыз қалдырғаныңызда, құрастырып орнатқаныңызда, бөлшектегеніңізде немесе тазалағаныңызда әрқашан электр тоқ жүйесінен ажыратыңыз.

Бұл бұйымдар физикалық, сезімдік және психикалық мүмкіндіктері шектеулі, сонымен бірге тәжірибесі және

білімі жеткіліксіз адамдар тарапынан тек бақылау астында болғандарында, немесе бұйымды қауіпсіз түрде қолдану бойынша мәліметтерін өздеріне жауапты тұлғалардан алып, осы бұйымды қолдану арқылы пайда бола алатын қауіптерін түсінгендерінде ғана қолданыла алады. Бұл бұйым балалар тарабынан қолданбауы керек. Бұйымды және оның кабелін балалардан ұзақ жерде сақтау керек. Балардың бұл бұйыммен ойнамауы қажет. Электрбұйым жұмыс істегенде жылжып тұратын қосалқы немесе қосымша бөлшектерді ауыстыру алдында электрбұйымды өшіріп, оның ашасын тоқ беру жүйесінен ажырату керек. Өткір кесу пышақтарымен әрекет еткенде, сонымен қатар тостағанды босатуда, тазалау барысында абайлап әрекет етуіңіз лазым. Бұйымды тек қана бұйым тақташасында көрсетілген мәліметтері бойынша іске қосып қолданыңыз. Тоқ беру жүйесі мен бұйымның өзінде ешбір зақымданған не бұзылған жерлері болмағанда ғана қолданыңыз. Бұйым кабелін өткір немесе ыстық жерлер арқылы тартпаңыз. Осы бұйымның кабелі бұзылып зақымданған күйде болса, қауіптердің пайда болуын болдырмау үшін, оның шығарушы немесе техникалық қызмет көрсету орталығының маманы арқылы, немесе осыларға ұқсас арнайы білімі бар адам тарабынан ауыстырылуы қажет. Бұйымды жөндеу жұмыстары тек қана техникалық қызмет көрсету орталығының маманы арқылы өткізілуі қажет.

▲ Бұл бұйым үшін қауіпсіздік нұсқаулары

Жаралану қауібі

Электр тоқ соққысы қауібі

Электр бұйымды тек қана шығарушының түпнұсқалық толымдауыш бөлшектерімен қолданыңыз. Тостағанды ыстық үстілер үстінен қоймаңыз. Ыстық болып тұрған сұйықтықтарды өңдеу барысында абайлап әрекет етіңіз. Сұйықтықтар өңдеу барысында шашырап кетуі мүмкін. Электр бұйымды ылғалды қолдармен қолданып басқармаңыз, ағып тұратын су астында ұстамаңыз немесе сұйықтықтарға малмаңыз. Қозғалтқыш бірлігін тек қана оның әбден тоқталғанынан кейін тостағаннан шығарып алыңыз. Электр бұйымды ешқашан іші бос түрде іске қоспаңыз. Электр бұйымды көтеру немесе жапқышын шығарып алу алдынан ашалық айырын шығарып алыңыз. Электр бұйымды ешқашан төңкеріліп тұрған түрінде қолданбаңыз немесе осы түрінде бөлшектемеңіз.

kk

Өткір пышақтар арқылы жаралану қауібі.

Пышақтарды тек қана олардың пластмассададан жасалған тұтқасынан ұстауға болады. Өшірілгеннен кейін электр бұйым біраз уақыт бойы істеп тұрады.

Ыстық су арқылы күйік қауібі

Көпіретін немесе ыстық сұйықтықтарды қолданғанда пластмассададан жасалған тостағанына ең көбінде 0,5 литр, немесе әйнектен жасалған тостағанына ең көбінде 1,0 литр құйып өңдеңіз.

Осы қолдану нұсқаулығы ішінде түрлі үлгілер сипатталған.

Жалпы мәліметтер

Суреттер бетін жайып ашыңыз.

1 сурет**a Қозғалтқыш бірлігі**

электр бұйымды қосу мен өшіру үшін, және жұмыс модусын өзгерту үшін.

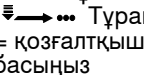
 Тұрақты жұмыс модусы = қозғалтқыш бірлігін төменге қарай басыңыз

 Интервалдық жұмыс модусы (I)

= қозғалтқыш бірлігін төменге қарай басыңыз, берік ұстаңыз – босатып жіберіңіз – төменге қарай басыңыз, берік ұстаңыз – босатып жіберіңіз

b Қорғау қақпағы

тостағанды жабу үшін және аспапты нықтап бекітіп қою үшін – орналастырылуының дұрыс болуына назар аударыңыз! Қиғаштамаңыз! Электр бұйым тек қорғау қақпағы үстінен дұрыс орнатылғанында ғана іске қосыла алынады.

Аспаптар (үлгісіне қарай)

c Мысалы жасылкөк шөптері, пияз, жеміс, көкөніс, ірімшік және ет сияқты өнімдерді ұсату үшін арналған пышақ

d Қаймақ, жұмыртқа ақуызы, майонез бен сүт көбігін (суық су, ең көбінде 8 °C) бұлғалау үшін арналған миксер.

e Мұз кесектерін ұсату үшін арналған Ice-Crush (мұз талқандатқыш) пышағы

Пластмассададан жасалған (шағын толқынды пеште қолдану үшін жарамды)

f тостаған (сыйымдылығы: макс. 800 мл)

g немесе әйнектен жасалған тостағаны (сыйымдылығы: 1500 мл)

Қолдану**2–6 суреттер****Сақтандыру!**

Ұсатқыш кофе дөңдерін, шомырлар немесе қантты ұсақтау үшін жарамды емес. Өңдеу алдынан алдымен барлық қатты бөлшектерін алып тастаңыз (ет өнімдерінде мысалы сіңірлер, шөміршектер немесе сүйектерін). Мұздатылған өнімдерді тек қана Ice-Crush (мұз талқандатқыш) пышағымен ұсатыңыз.

Алғашқы рет қолдану алдынан электр бұйымды және аспаптарды тазалап алыңыз.

- Желі кабелін толығымен ораудан жазып алыңыз.
- Тостағанды тегіс және таза жұмыс үстіне қойыңыз.
- Аспапты тостаған ішіне енгізіңіз.
- Азық-түлік өнімдерді тостаған ішіне салыңыз. Өлшеу шкала белгісіне (A) назар аударыңыз.
- Қорғау қақпағын үстінен қондырыңыз – қиғаштамаңыз!
- Қозғалтқыш бірлігін үстінен орнатыңыз, толығымен қондыртыңыз. Ол толығымен қондырылмағанда электр бұйым іске қосылмай қалады.
- Бұйым айырын электр қуат жүйесіне қосыңыз.
- Тостағанды бір қолмен берік ұстап тұрып, екінші қолмен қозғалтқыш бірлігін басыңыз: Тұрақты жұмыс модусы өнімдерді өте ұсақ қылып ұсату үшін және бұлғатылған жұмыртқа ағын және қаймақты бұлғау үшін арналған, немесе интервалдық жұмыс модусы, мысалы пияз немесе жемістер сияқты өнімдерді турау не ұсақтау үшін және мұз кесектерін ұсақтау үшін арналған.

**Жаралану қауібі!****8 сурет**

Электр бұйымды көтеру немесе жапқышын шығарып алу алдынан ашалық айырын шығарып алыңыз. Электр бұйымды ешқашан төңкеріліп тұрған түрінде қолданбаңыз немесе осы түрінде бөлшектемеңіз.

Жұмыстан кейін

- Бұйым айырын электр жүйесінен ажыратыңыз.
- Қозғалтқыш бірлігін және қорғау қақпағын шығарып алыңыз.
- Алдымен аспапты шығарып алып, одан кейін азық-түлік өнімдерін шығарып алыңыз.

Тазалау**Электр тоқ соққысы қауібі!**

Қозғалтқыш бірлігін ешқашан суға малуға және ыдыс жуу машинасында тазалауға болмайды.

**Жаралану қауібі!**

Пышақты ешқашан жалаңаш қолмен тазаламаңыз. Ол үшін тазалау қылшағын қолданыңыз. Пышақты тек қана оның пластмассадан жасалған тұтқасынан ұстауға болады.

- Бұйым айырын электр жүйесінен ажыратыңыз.
- Қозғалтқыш бірлігін ылғалды шүберекпен сүртіп, одан кейін құрғатып сүртіңіз.
- Аспаптар, тостаған мен қорғау қақпағын ыдыс жуу машинасында немесе ағып тұрған су астында қылшақпен тазалаңыз.

Назарыңызға: Қызыл орамжапырақ сияқты өнімдерді өңдегенде пластмассадан жасалған бөлшектерінің боялып кетуі мүмкін – оларды өсімдік тағам майдың бірнеше тамшысы арқылы кетіруге болады.

Пияз немесе сарымсақты ұсақтағаннан кейін тостағанды дереу тазалаңыз.

Сақтау бойынша 7-ші суретті қараңыз

- Желі кабелін қозғалтқыш бірлігіне айналдыра орап қойыңыз.

Пайдалы кеңестер мен рецепттер

Электр бұйыммен жұмыс істеуді жеңілдірек ету үшін және нәтижелердің жақсырақ болуын қамтамасыз ету үшін келесі пайдалы кеңестер өзіңізге көмек бере алады.

Электр бұйымды іске қосу алдынан:



- ет, ірімшік, пісірілмеген жеміс және көкөністерді өңдеу алдынан алдымен мөлшері 1 см кесектерге кесіп алыңыз.
- Жасыл көк шөптерді жуып алып, сабақтарып алып тастап, біраз құрғатып алыңыз.
- Ірімшікті тоңазытқышта суытып алыңыз.
- Құрғақ нанды кесектерге кесіңіз.
- Еттен шеміршектер, сүйектер мен сіңірлерін алып тастаңыз.
- Жұмыртқа ағын бұлғау алдынан тостағанның іші майсыз және құрғақ болуына көз жеткізіңіз.

Назарыңызға:

Келесі кестеде берілген уақыттар шама мөндерін көрсетеді, толтыру көлемі мен ұсақтау түріне қарай отырып.

қысқарақ қосу уақыты	өнімдердің төменірек көлемі, және/немесе ұсақтау түрінің төменірек болуы
ұзағырақ қосу уақыты	өнімдердің үлкенірек көлемі және/немесе ұсақтау түрінің жоғарырақ болуы

kk

Азық-түлік өнімдері	Аспап	Ең жоғары көлемі		Интервалдар саны (I) 	Уақыт/секундтар 
		Әйнектен жасалған тостаған	Пластмасадан жасалған тостаған		
Акжелек	Пышақ	40 г	30 г	5–15 (I)	
Сарымсақ, пияз	Пышақ	200 г	150 г	5–10 (I)	
Жеміс/көкөніс	Пышақ	200 г	200 г	10–15 (I)	
Бадам, грек жаңғағы	Пышақ	250 г	200 г		20–30 с
Ірімшік	Пышақ	200 г	150 г		20–30 с
Ет	Пышақ	200 г	200 г		15–25 с
Сәбилер тағамдары	Пышақ	200 г	200 г		10–20 с
Құймақ қамыры	Пышақ	1,0 л	0,7 л		30–45 с
Коктейль	Пышақ	1,5 л	0,8 л		–30 с
Талқандалған мұз	Мұзды ұсату пышағы	200 г немесе шамамен 8 мұз кесегі		4–6 (I)	
Жұмыртқа ағын бұлғау	Миксер	4 Жұмыртқа ақуызы			60–90 с
			4 Жұмыртқа ақуызы		40–60 с
Қаймақты бұлғау	Миксер	400 мл			15–20 с
			200 мл		15–20 с

Көкөніс көжесі

Ингредиенттер

1 сәбіз және бір-бірден кішкентай балдыркөк, жалпақ қияқты пияз, кәдіш, гүлді қырыққабаттан немесе көкөніс түрінен, 1 орташа мөлшерлі пісірілген картоп, ¾ л ет сорпасы, акжелек, насыбайгүл (қаласаңыз), тұз, қара бұрыш, 100 г тәтті қаймақ, 1 жұмыртқа сары уызы

Аспап: Пышақ

Дайындалуы

- Көкөністерді тазалап, жуып алып, үлкен кесектерге кесіңіз.
- Ет сорпасын көкөністермен бір қайнатып алыңыз.
- Пісірілген көже мен көкөністерді тостаған ішіне салып, езбелеп алыңыз.
- Езбеленген көжені қайта кастрюль ішіне салып, қалағаныңызша жасылкөк шөптер, тұз және бұрышпен дәмдеп алыңыз.

- Жұмыртқа сары уызы мен тәтті қаймақты араластырып алып, көжеге араластыра отырып қосыңыз. Осыдан кейін қайнатпаңыз.

Сүт коктейлі

Ингредиенттер

300 мл суық сүт, 100 г құлпынай немесе басқа жидектер түрі, 1 қалта ваниль қанты, 2–3 Ас қасық ваниль балмұздағы

Аспап: Пышақ

Дайындалуы

- Барлық ингредиенттерді тостаған ішіне салып, шамамен 30 секунд бойы миксермен араластырыңыз. Дайындалғаннан кейін ұзартпай үстелге беріңіз.

Салат үшін соус**Ингредиенттер**

200 г кілегей, 200 г йогурт, 3 сарымсақ бөлігі, 2–3 ас қасық кетчуп, бір салым тұз, шекер, 3–6 ас қасық сірке

Аспап: Пышақ

Дайындалуы

- Барлық ингредиенттерді тостаған ішіне салып, шамамен 20 секунд бойы миксермен араластырыңыз.

Майонез**Ингредиенттер**

1 жұмыртқа, 1 ас қасық қыша, 1 ас қасық сірке, тұз, бұрыш, 100 мл өсімдік майы мен қосымша 150 мл өсімдік майы

Аспап: Миксер

Дайындалуы

Барлық өнімдер біркелкі жылылық деңгейде болуы қажет.

- Ингредиенттерді 100 мл өсімдік майымен тостаған ішіне салып, шамамен 20 секунд бойы миксермен араластырыңыз.
- 150 мл өсімдік майы қосып, тағы 30–45 секунд бойы миксермен араластырыңыз.

Балды май**Кішкентай тостаған (MR008..) үшін ингредиенттер**

30 г май (тоңазытқыштан)

100 г бал (тоңазытқыштан)

Үлкен тостаған (MR015..) үшін ингредиенттер

50 г май (тоңазытқыштан)

150 г бал (тоңазытқыштан)

Аспап: Пышақ

Дайындалуы

- Майды шағын кесектерге бөліп кесіңіз.
- Май мен балды тостаған ішіне салып, шамамен 10 секунд бойы миксермен араластырыңыз.

Көдеге жарату бойынша нұсқаулар

Бұл электрбұйым Электр және электроника бұйымдары туралы 2012/19/EU Еуропалық Директивасына сай белгіленген (waste electrical and electronic equipment – WEEE).

Осы Директива шеңберінде қолданылған ескі бұйымдар Еуропа Одағы елдерінде қабылдау мен көдеге жаратуға тиісті.

Қазіргі уақыттағы мүмкін болған көдеге жарату жолдары туралы мәліметтерді электрбұйым дүкеніңізде немесе өзіңіздің жергілікті әкімшілік орындарында сұрап біле аласыз.

Кепілдеме шарттары

Бұл бұйым үшін осы бұйым сатылып алынған елдегі фирмамыздың өкілдіктері шығарған кепілдеме шарттары қолданылады. Кепілдеме шарттарын өз қалағаныңызша әр уақытта өзіңіз бұйымды сатып алған электрбұйымдарын дүкеніңізде немесе фирмамыздың сол елдегі өкілдігінде сұрап білуіңізге болады. Германия үшін кепілдеме шарттары мен мекен-жайлар тізімін кітапшаның артқы бетінде таба аласыз.

Сонымен қатар, кепілдеме шарттарын ғаламторда да, осында көрсетілген фирмамыздың веб мекен-жайы астында таба аласыз. Кепілдеме қызметтерін алу үшін әр жағдайда сатып алу туралы чек-қағазының көрсетілуі талап етіледі.

ru

От всего сердца поздравляем Вас с покупкой нового прибора фирмы SIEMENS.

Вы приобрели современный, высококачественный бытовой прибор.

Дополнительную информацию о нашей продукции Вы найдете на нашей странице в Интернете.

Содержание

Для Вашей безопасности	68
Комплектный обзор	70
Эксплуатация	70
По окончании работы	71
Чистка	71
Практические советы и рецепты	71
Указания по утилизации	73
Гарантийные условия	73

Для Вашей безопасности

Перед первым использованием электроприбора внимательно прочтите правила пользования, чтобы получить важную информацию для Вашей безопасности и управления электроприбором.

Этот прибор предназначен для переработки продуктов в обычном для домашнего хозяйства количестве в домашних или бытовых условиях и не рассчитан для использования в промышленных целях.

Применение в бытовых условиях включает, напр., использование в кухнях для сотрудников магазинов, офисов, сельскохозяйственных и других промышленных предприятий, а также пользование гостями пансионатов, небольших отелей и подобных заведений.

С помощью электроприбора можно перерабатывать только такое количество продуктов и в течение такого времени, которые характерны для домашнего хозяйства.

Электроприбор предназначен для измельчения или перемешивания продуктов.

Электроприбор не предназначен для переработки каких-либо других предметов или веществ.

Сохраните, пожалуйста, инструкцию по эксплуатации в надежном месте.

При передаче этого бытового электроприбора другому владельцу не забудьте отдать ему и эту инструкцию.

▲ Общие указания по технике безопасности

Опасность поражения электрическим током

Если сетевой шнур данного прибора будет поврежден, то, во избежание опасных ситуаций, его должен будет заменить производитель, или его сервисная служба, или лицо с аналогичной квалификацией.

Прибор следует всегда отсоединять от сети, когда он остается без присмотра, а также перед его сборкой, разборкой или чисткой.

Лица с ограниченными физическими, сенсорными или умственными способностями или с недостатком опыта и знаний могут пользоваться приборами только под присмотром или если они получили указания по безопасному использованию прибора и осознали опасности, связанные с неправильным использованием. Данный прибор нельзя использовать детям. Прибор и его сетевой шнур держать вдали от детей. Детям нельзя играть с прибором. Перед заменой принадлежностей или дополнительных деталей, которые во время работы приводятся в движение, прибор должен быть отключен и отсоединен от сети.

Соблюдать осторожность при обращении с острыми режущими ножами, а также во время опорожнения чаши и при чистке. Подключайте и используйте прибор только в соответствии с техническими данными на фирменной табличке.

Электроприбором можно пользоваться только в случае, если у самого прибора и его сетевого шнура нет никаких повреждений. Следите за тем, чтобы не повредить сетевой шнур электроприбора об острые края и горячие поверхности. Если сетевой шнур данного прибора будет поврежден, то, во избежание опасных ситуаций, его должен будет заменить производитель, или его сервисная служба, или лицо с аналогичной квалификацией.

Ремонт прибора поручать только нашей сервисной службе.

▲ Указания по технике безопасности для данного прибора

Не исключена опасность травмирования.

Существует опасность поражения электрическим током.

Пользоваться прибором можно только в комплекте с фирменными принадлежностями.

Нельзя ставить рабочую емкость на горячую поверхность.

Будьте осторожны при перемешивании горячих жидкостей. Так как жидкости могут при этом разбрызгаться. За измельчитель нельзя брать мокрыми руками, мыть его в проточной воде или погружать в жидкость. Блок двигателя можно снимать с рабочей емкости только после полной остановки двигателя. Следите за тем, чтобы измельчитель никогда не работал вхолостую.

Опасность травмирования о лезвия ножа!

Беритесь только за пластмассовые держатели ножей. После выключения измельчитель еще некоторое время работает по инерции.

Не исключена опасность ошпаривания!

В целях безопасности в пластмассовую рабочую емкость измельчителя можно заливать максимум 0,5 л, в стеклянную – 1,0 л сильнопенящейся или горячей жидкости.

ru

В данной инструкции по эксплуатации описываются различные модели блендеров.

Комплектный обзор

Откройте, пожалуйста, страницу с рисунками.

Рисунок 1

a Блок двигателя

для включения и выключения измельчителя и изменения режима работы

 непрерывная эксплуатация
= надавите на блок двигателя по направлению вниз

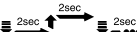
 периодическая эксплуатация (I)

= надавите на блок двигателя по направлению вниз, зафиксируйте его – отпустите – опять вниз, фиксация – отпускание

b Защитная крышка

для закрывания рабочей емкости и фиксации насадки: следите за тем, чтобы крышка была правильно установлена! Не перекашивайте ее!
Измельчителем можно начинать пользоваться только после того, как крышка будет правильно установлена.

Насадки (в зависимости от модели)

c Нож для измельчения, например, пряных трав, репчатого лука, фруктов, овощей, сыра и мяса

d Диск-взбивалка для получения взбитых сливок и яичных белков, майонеза и молочной пены (температура холодного молока должна быть макс. 8 °C)

e Нож «Ice-Crush» для измельчения кубиков пищевого льда

Рабочая емкость (пригодна для использования в микроволновой печи)

f пластмассовая (емкость: макс. 800 мл) или

g стеклянная (емкость: макс. 1500 мл)

Эксплуатация

Рисунки 2–6



Внимание!

Данный кухонный прибор не предназначен для измельчения кофейных зерен, редьки или сахара. Перед переработкой продуктов из них следует удалить все твердые части (например, из мяса должны быть удалены сухожилия, хрящи и кости). Замороженные продукты можно измельчать только с помощью ножа «Ice-Crush».

Перед первым использованием проведите чистку прибора и насадок.

- Полностью размотайте сетевой шнур.
- Поставьте рабочую емкость на чистую и гладкую поверхность.
- Вставьте насадки в рабочую емкость.
- Загрузите в рабочую емкость продукты. Для контроля пользуйтесь шкалой (A).
- Накройте рабочую емкость крышкой, не допуская перекосов!
- Установите на крышку блок двигателя и зафиксируйте его. Измельчитель не начнет работать, пока блок двигателя не будет правильно зафиксирован.
- Вставьте вилку в розетку.
- Держа рабочую емкость одной рукой, другой рукой нажимайте на блок двигателя, выбрав: непрерывный режим работы, предназначенный для тонкого измельчения продуктов и взбивания яичных белков и сливок, или периодический режим работы, предназначенный для разрезания на куски, например, репчатого лука или фруктов, а также для измельчения кубиков пищевого льда.



Не исключена опасность травмирования!

Рисунок 8

Прежде чем приподнять прибор или снять с него крышку, извлеките вилку из розетки! Никогда не используйте прибор, поставив его на голову, и не разбирайте его в этом положении!

По окончании работы

- Извлеките вилку из розетки.
- Снимите блок двигателя и защитную крышку.
- Сначала извлеките насадку, затем переработанные продукты питания.

Чистка



Существует опасность поражения электрическим током!

Блок двигателя нельзя погружать в воду или мыть в посудомоечной машине.



Не исключена опасность травмирования!

Ни в коем случае нельзя чистить нож голый рукой. Используйте для этого щетку. Беритесь только за пластмассовый держатель ножа.

- Извлеките вилку из розетки.
- Протрите блок двигателя сначала влажной салфеткой, а затем сухой.
- Насадки, рабочую емкость и защитную крышку можно мыть в посудомоечной машине или в проточной воде с помощью щетки.

К Вашему сведению: при переработке таких продуктов, как, например, краснокочанная капуста, на пластмассовых деталях погружного блендера образуется цветной налет, который можно удалить с помощью нескольких капель растительного масла. После измельчения репчатого лука или чеснока рабочую емкость следует сразу же вымыть.

Хранение

- Обмотайте сетевой шнур вокруг блока двигателя.

Рисунок 7

Практические советы и рецепты

Чтобы облегчить Вам работу и улучшить ее результаты, мы можем посоветовать следующее:

Перед началом работы:

- Мясо, сыр, сырые фрукты или овощи перед переработкой следует нарезать кусочками размером 1 см.
- Пряные травы следует помыть, отрезать стебли и слегка просушить.
- Сыр следует охладить в холодильнике.
- Сухой хлеб лучше нарезать кусками.
- Мясо следует очистить от хрящей, костей и сухожилий.
- Если Вы собираетесь взбивать яичные белки, то рабочая емкость должна быть абсолютно чистой и сухой.

Указание:

Приведенные в таблице значения продолжительности переработки продуктов представляют собой ориентировочные значения, которые могут изменяться в зависимости от количества продуктов и степени их измельчения.

Укороченное время переработки	меньшее количество продуктов и/или грубое измельчение
Продолжительное время переработки	большее количество продуктов и/или более тонкое измельчение

Продукты питания	Насадки	Максимальное количество		Колво интервалов (l) 	Время в секундах
		Стекло-массовая емкость	Пласт-массовая емкость		
Петрушка	Нож	40 г	30 г	5–15 (l)	
Чеснок, репчатый лук	Нож	200 г	150 г	5–10 (l)	
Фрукты/овощи	Нож	200 г	200 г	10–15 (l)	
Миндаль, грецкие орехи	Нож	250 г	200 г		20–30 сек
Сыр	Нож	200 г	150 г		20–30 сек

ru

Продукты питания	Насадки	Максимальное количество		Колво интервалов (I) 	Время в секундах 
		Стекло-анная емкость	Пласт-массовая емкость		
Мясо	Нож	200 г	200 г		15–25 сек
Детское питание	Нож	200 г	200 г		10–20 сек
Тесто для блинов	Нож	1,0 л	0,7 л		30–45 сек
Коктейль	Нож	1,5 л	0,8 л		–30 сек
Измельчение льда	Нож «Ice-Crush»	200 г или ок. 8 кубиков льда		4–6 (I)	
Взбивание яичных белков	Диск-сбивалка	4 яичных белка			60–90 сек
			4 яичных белка		40–60 сек
Взбивание сливок	Диск-сбивалка	400 мл			15–20 сек
			200 мл		15–20 сек

Овощной суп

Продукты

1 морковь и по одному маленькому кусочку сельдерея, лука-порей, кабачка, цветной капусты или овощей другого сорта, 1 вареная картошка средних размеров, $\frac{3}{4}$ л мясного бульона, петрушка, базилик (по желанию), соль, черный перец, 100 г сладких сливок, 1 желток.

Насадка: нож

Приготовление

- Овощи следует почистить, помыть и крупно нарезать.
- Вскипятите мясной бульон вместе с овощами.
- Готовый суп перелейте вместе с овощами в рабочую емкость измельчителя и приготовьте из него пюре.
- Перелейте суп-пюре обратно в кастрюлю, добавьте пряности, соль и перец.
- Желток и сливки смешайте и добавьте в суп. После этого суп нельзя больше кипятить. После этого суп больше варить нельзя.

Молочный коктейль

Продукты

300 мл холодного молока, 100 г клубники или других фруктов, 1 пакетик ванильного сахара, 2–3 ст. ложки ванильного мороженого

Насадка: нож

Приготовление

- Все продукты загрузите в рабочую емкость и взбивайте их в течение приблизительно 30 секунд. Коктейль сразу же подается на стол.

Соус для салата

Продукты

200 г кислых сливок, 200 г йогурта, 3 зубчика чеснока, 2–3 ст. ложки кетчупа, щепотка соли, сахар, 3–6 ст. ложек уксуса

Насадка: нож

Приготовление

- Все продукты загрузите в рабочую емкость и взбивайте в течение приблизительно 20 секунд.

Майонез

Продукты

1 яйцо, 1 ст. ложка горчицы, 1 ст. ложка уксуса, соль, перец, сначала 100 мл, затем еще 150 мл растительного масла

Насадка: диск-взбивалка

Приготовление

Все составляющие должны иметь одинаковую температуру.

- Загрузите в рабочую емкость все продукты, влейте 100 мл растительного масла и взбивайте все в течение приблизительно 20 секунд.
- Добавьте еще 150 мл масла и продолжайте взбивать смесь в течение еще 30–45 секунд.

Медовое масло

Продукты для маленькой рабочей емкости (MR008..)

30 г сливочного масла (из холодильника)

100 г меда (из холодильника)

Продукты для большой рабочей емкости (MR015..)

50 г сливочного масла (из холодильника)

150 г меда (из холодильника)

Насадка: нож

Приготовление

- Разрежьте сливочное масло на мелкие кусочки.
- Загрузите в рабочую емкость масло и мед и взбивайте их в течение приблизительно 10 секунд.

Указания по утилизации



Данный прибор имеет обозначение согласно требованиям директивы ЕС 2012/19/ЕС об отслуживших свой срок электрических и электронных приборах (waste electrical and electronic equipment – WEEE).

В этой директиве приведены правила, действующие на всей территории ЕС, по приему и утилизации отслуживших свой срок приборов.

Информацию об актуальных методах утилизации Вы сможете получить у Вашего торгового агента или в органах коммунального управления по месту Вашего жительства.

Гарантийные условия

Для данного бытового прибора действуют гарантийные условия, определенные нашим представительством в стране, в которой бытовой прибор был куплен. Информацию о гарантийных условиях Вы можете получить в любое время в своем специализированном магазине, где Вы приобрели свой прибор, или обратившись непосредственно в наше представительство в соответствующей стране.

Гарантийные условия для Германии и адреса Вы найдете на последней странице руководства.

Кроме того, гарантийные условия изложены также в Интернете по указанному веб-адресу.

Для получения гарантийного обслуживания в любом случае необходимо предъявить документ, подтверждающий факт покупки.

ar-5

طريقة التحضير

- يجب أن تكون درجة حرارة كافة المكونات متقاربة.
- تخلط كافة المكونات مع ال 100 غرام زيت في الوعاء لمدة 20 ثانية.
- ثم يضاف ال 150 غرام زيت ثم يشغل الجهاز مرة أخرى لمدة 45-30 ثانية.

عسل – بالزبد**المقادير للتحضير في وعاء صغير (MMR08..)**

30 غرام زبد (بارد من الثلاجة)

100 غرام عسل (بارد من الثلاجة)

المقادير للتحضير في وعاء كبير (MMR15..)

50 غرام زبد (بارد من الثلاجة)

150 غرام عسل (بارد من الثلاجة)

أداة العمل: سكين**طريقة التحضير**

- قطع الزبد إلى قطع صغيرة أضفها إلى العسل في الخلاط.
- قم بخلطهما لمدة 10 ثانية.

تنبيهات متعلقة بالتخلص من**الأجهزة المستهلكة**

هذا الجهاز مصنف طبقاً للتعليمات الأوروبية 2012/19/EG المتعلقة بالأجهزة الكهربائية والإلكترونية المستهلكة

(waste electrical and electronic equipment – WEEE) وخذ هذه التعليمات الإطار المتعلق باسترجاع الأجهزة المستهلكة والاستفادة من خاماتها في كل أنحاء الاتحاد الأوروبي. يمكن الحصول على المعلومات المتعلقة بأحدث الأساليب الجارية للتخلص من الأجهزة المستهلكة عند أحد المحلات التجارية المتخصصة أو لدى إدارة المدينة.

الضمان

شروط الضمان لهذا الجهاز مبينة عن طريق ممثلنا في بلد الشراء. لتزيد من التفاصيل يمكنك الاتصال بالموزع المعتمد. عند تقديم شكوى في حالة الضمان يجب تقديم إيصال الشراء معها.

حساء الخضروات**المقادير**

عدد 1 ثمرة جزر وثمره صغيرة كرفس وكراث وكوسة وقرنبيط أو خضروات أخرى. عدد 1 ثمرة بطاطس مسلوقة متوسطة الحجم. ¼ لتر بهريز لحم. بقدونس وريحان (عند الرغبة) وملح وفلفل أسود و 100 غرام قشدة

و عدد 1 صفار بيض

أداة العمل: سكين**طريقة التحضير:**

- تغسل الخضروات وتقع إلى قطع كبيرة.
- تطهي الخضروات في البهريز.
- ثم توضع الخضروات المسلوقة والبهريز في الوعاء وتقطع بالسكين حتى تحصل على حساء.
- أعد صب الحساء في القدر ثم أضف إليه الأعشاب والملح والفلفل.
- اخلط صفار البيض على القشدة وأضفهما إلى الحساء. ولا يعاد غلي الحساء بعد إضافة البيض.

مشروب الحليب بالفرولة**المقادير**

300 ملي لتر حليب بارد. 100 غرام فراولة. أو أي نوع آخر من

الفاكهة. عبوة فانيليا. 3-2 ملعقة آيس كريم بالفانيليا

أداة العمل: سكين**طريقة لتحضير**

- توضع كافة المقادير بالوعاء وتضرب لمدة 30 ثانية بالجهاز.يقدم المشروب بعد تحضيره مباشرة.

صلصة للسلطة**المقادير**

200 غرام قشدة. 200 غرام زيادي. 3 فصوص ثوم.

3-2 ملعقة كبيرة صلصة طماطم (كيتشوب). قليل من

الملح. قليل من السكر. 3-6 ملعقة كبيرة خل

أداة العمل: السكين**طريقة التحضير**

- توضع كافة المقادير في الوعاء وتضرب لمدة 20 ثانية بالجهاز.

المايونيز**المقادير**

بيضة واحدة. ملعقة كبيرة مسترد. ملعقة كبيرة خل و ملح وفلفل 100 ملي لتر زيت و 150 ملي لتر زيت أخرى

أداة العمل: مخفق

نحتفظ بحق إدخال التعديلات.

- يجب عليك عند إعداد اللحوم استبعاد الغضاريف والعظام والعضلات منها.
 - قبل الشروع في خفق بياض البيض يجب تنظيف الوعاء وإزالة كافة الدهون العالقة به وتجفيفه جيدا.
- تنبيه:**
- الفترات الزمنية المذكورة بالمجدول التالي فترات تقريبية تم تقديرها طبقا لكمية المواد الغذائية ودرجة نعومة المرغوبة.
 - فترة زمنية قصيرة كميات قليلة من المواد الغذائية وأو درجة طحن أقل نعومة
 - فترة زمنية طويلة كميات كبيرة من المواد الغذائية وأو درجة طحن أكثر نعومة.

- نصائح عملية ووصفات أطعمة**
- نقدم إليك بعض النصائح العملية التي تسهل عليك استخدام الجهاز وتمكنك من الحصول على نتيجة عمل أفضل.
- قبل الشروع في استخدام الجهاز:
- قم بتقطيع اللحوم والجبن والفواكه الطازجة والخضروات إلى مكعبات صغيرة حوالي 1 سم قبل وضعها بالجهاز.
 - قم بغسل وقطع سيقان الأعشاب وتركها فترة قصيرة حتى يجف الماء منها.
 - ضع الجبن في الثلاجة ليبرد قبل الاستخدام.
 - قم بتقطيع الخبز الجاف إلى قطع صغيرة.

فترة لتشغيل (ثوان) →	عدد الدورات المتقطعة (I) ←	أقصى كمية		الألة المستخدمة	المواد الغذائية
		وعاء بلاستيك	وعاء زجاج		
	(I) 5-15	30 غرام	40 غرام	سكين	بقدونس
	(I) 5-10	150 غرام	200 غرام	سكين	ثوم أو بصل
	(I) 10-15	200 غرام	200 غرام	سكين	فواكه/خضر
20-30 ثانية		200 غرام	250 غرام	سكين	لوز/بندق
20-30 ثانية		150 غرام	200 غرام	سكين	الجبن
15-25 ثانية		200 غرام	200 غرام	سكين	اللحوم
10-20 ثانية		200 غرام	200 غرام	سكين	طعام الأطفال
30-45 ثانية		0,7 غرام	1,0 غرام	سكين	عجين الفطائر الرقيقة
	(I) 4-6		200 غرام أو 8 مكعبات ثلج	سكين Ice-Crush	قطع الثلج
60-90 ثانية			4 بياض بيض	سكين	خفق بياض البيض
40-60 ثانية		4 بياض بيض			
15-20 ثانية			400 مل	سكين	خفق القشدة
15-20 ثانية		200 مل			

ar-3

⚠ خطر حدوث إصابات!
صورة 8

يجب إخراج قابس الجهاز من مقبس التغذية بالتيار الكهربائي قبل القيام برفع الجهاز أو بإخراج الغطاء. يجب عدم القيام بأي حال من الأحوال بتشغيل الجهاز حال كونه مقلوبا على رأسه كما يجب عدم تفكيك الجهاز لأجزائه الفردية حال كونه في هذا الوضع.

بعد الانتهاء من العمل

- قم بفصل التيار الكهربائي عن الجهاز بسحب القابس من المقبس.
- قم بفك وحدة المحرك والغطاء .
- قم بإخراج أده العمل من الوعاء . ثم قم بتفريغ المواد الغذائية المجهزة

تنظيف الجهاز

⚠ خطر التعرض للصعق بالتيار الكهربائي!
ا بنغي بأي حال من الأحوال غمر وحدة المحرك في الماء أو وضعها في غسالة الأواني الكهربائية.

⚠ خطر حدوث إصابات!
منوع تماما تنظيف السكين باليد المجرد بل يجب استخدام فرشاة لتنظيفها. يجب إمساك السكين من المقبض البلاستيكي.

- يتم فصل التيار الكهربائي بسحب القابس من المقبس.
- يتم مسح وحدة المحرك باستخدام فوطة مبللة ثم يجفف بعد ذلك.
- يمكن وضع كافة أدوات العمل والوعاء في غسالة الأواني الكهربائية أو تنظيفها بفرشاة تحت الماء الجاري.
- **تنبيه هام:** عند خضير بعض المأكولات مثل الكرنب الأحمر تتكون بقع لونية على الأجزاء البلاستيكية يمكن إزالتها باستخدام قليل من زيت الطعام.
- يجب غسل الوعاء فورا بعد الانتهاء من تقطيع البصل والثوم.

صورة 7

حفظ الجهاز

- قم بلف سلك الكهرباء حول وحدة المحرك.

وعاء (يمكن وضعه في الأفران الكهربائية)
f وعاء مصنع من البلاستيك (سعة 800 مل كحد أقصى)

g وعاء مصنع من الزجاج (سعة 1500 مل كحد أقصى)

استخدام الجهاز

صور 2-6

⚠ انتبه!

سكين التقطيع غير معد لطحن البن ولا لتقطيع الفجل أو طحن السكر. يجب عند إعداد اللحوم استبعاد القطع الصلبة منها (مثل العظام و الغضاريف والعضلات). لا تستخدم سكين تقطيع قطع الثلج Ice-Crush لتقطيع المواد الغذائية المجمدة.

يجب تنظيف الجهاز وكافة الملحقات جيدا قبل استخدامها لأول مرة.

- قم بفك السلك الكهربائي بالكامل.
- ضع الوعاء على منضدة نظيفة و مسطحة.
- ثم ضع أداة العمل المرغوب استخدامها في الوعاء.
- قم بتعبئة المواد الغذائية في الوعاء. رجاء الانتباه إلى العيار (A)
- قم بتركيب الغطاء - لا تركيبه بشكل مائل.
- ثم قم بتركيب وحدة المحرك جيدا حتى تثبت تماما.
- الجهاز لا يبدأ في العمل سوى بعد تثبيت الغطاء بطريقة صحيحة.
- ثم وصل الجهاز بالتيار الكهربائي بوضع القابس بالمقبس.
- امسك الوعاء بيد وقم بالضغط على وحدة المحرك باليد الأخرى.
- يستخدم الجهاز على وضع التشغيل المستمر عند القيام بتقطيع المواد الغذائية لقطع صغيرة أو خفق بياض البيض والقشدة
- أو يستخدم الجهاز على وضع التشغيل المتقطع لتقطيع المواد الغذائية قطع كبيرة مثل البصل أو الفواكه او عند تقطيع قطع الثلج.

قبل تغيير ملحقات تكميلية أو أجزاء إضافية يتم تحريكها أثناء التشغيل يلزم دائما إيقاف تشغيل الجهاز وفصله عن شبكة التغذية بالتيار الكهربائي. يجب توخي الحرص عند التعامل مع سكاكين تقطيع حادة وكذلك عند إفراغ الوعاء وكذلك عند التنظيف.

يجب عدم توصيل وتشغيل الجهاز إلا وفقا للبيانات المذكورة على لوحة بيانات الطراز. يجب عدم استخدام الجهاز إلا عندما يكون كبل التوصيل بالكهرباء والجهاز في حالة سليمة تماما وليس بهما أي تلف أو ضرر. يجب عدم سحب سلك التوصيل الكهربائي فوق حواف حادة أو أسطح ساخنة. في حالة حدوث تلف بسلك التوصيل الكهربائي. عندئذ يلزم أن يتم استبداله من قبل منتج الجهاز أو أحد مراكز الخدمة التابعة له أو من قبل شخص حائز على تأهيل تقني مشابه. يجب عدم إجراء أية أعمال إصلاح في الجهاز إلا من قبل أحد مراكز الخدمة التابعة لنا.

⚠ تنبيهات سلامة خاصة بهذا الجهاز

خطر الصعق بالتيار الكهربائي

الرجاء استخدام الملحقات الأصلية فقط. لا تضع الوعاء على أسطح ساخنة. احتسرس عند إعداد مواد غذائية ساخنة حيث قد تتناثر بعض قطرات السوائل الساخنة. لا تستخدم الجهاز ويدك مبللة ممنوع منعا باتا غمر الجهاز بالماء أو بأي سوائل. لا تنزع وحدة المحرك من الوعاء أثناء تشغيل الجهاز. ممنوع منعا باتا تشغيل الجهاز وهو فارغ. احتسرس من خطر الإصابة بواسطة حواف السكاكين الحادة! يجب إمساك سكاكين التقطيع عن طريق المقبض البلاستيكي فقط. يستمر المحرك في الدوران لبرهة من الوقت بعد فصل التيار الكهربائي عنه. خطر التعرض للحرق!

يجب ألا تزيد كمية السوائل الساخنة أو السوائل الرغوية المعدة بالوعاء المصنع من البلاستيك عن 0,5 لتر أو عن 1,0 لتر بالوعاء المصنع من الزجاج.

نظرة عامة

رجاء فتح صفحات الرسومات البيانية.

صورة 1

a وحدة المحرك

تستخدم لتشغيل وإبطال عمل الجهاز ولتحديد سرعة عمل الجهاز.

→ الاستعمال بصفة مستمرة

= اضغط وحدة المحرك إلى أسفل

→ الاستعمال بصفة متقطعة (I)

= اضغط وحدة المحرك إلى أسفل. مع استمرار الضغط

- ثم اتركها - اضغط وحدة المحرك إلى أسفل. مع

استمرار الضغط - ثم اتركها.

b غطاء واقى

يستخدم الغطاء لتغطية الوعاء ولتثبيت أدوات

العمل - رجاء الانتباه إلى تركيب الغطاء بطريقة

صحيحة و مستوية. لا تركيب الغطاء بشكل مائل!

الجهاز لا يعمل سوى بعد تركيب الغطاء بطريقة

صحيحة.

أدوات العمل (طبقا لنوع الطراز)

c سكين يستخدم لتقطيع المواد الغذائية مثل الأعشاب

والبصل والفواكه والخضروات والجبن واللحوم.

d مخفق يستخدم لحفق القشدة وبياض البيض

وصلصة المايونيز واللبن للحصول لبن ذات الرغاوى (لبن

بارد. لا تزيد درجة حرارته عن 8 درجة مئوية)

e سكين تقطيع مكعبات الثلج Ice-Crush يستخدم

لتقطيع مكعبات الثلج

ar-1

المحتويات

ar-1	من أجل سلامتكم
ar-2	نظرة عامة
ar-3	تنظيف الجهاز
ar-3	بعد الانتهاء من العمل
ar-3	تنظيف الجهاز
ar-4	نصائح عملية ووصفات أطعمة
	تنبيهات متعلقة بالتخلص من
ar-5	الأجهزة المستهلكة
ar-5	الضمان

نتقدم لكم بأصدق التهاني على شرائكم لهذا الجهاز الجديد من ماركة SIEMENS بهذا يكون اختياركم قد وقع على جهاز منزلي حديث وعلى أعلى مستوى من الجودة. وجُدون المزيد من المعلومات حول منتجاتنا في موقع الإنترنت الخاص بنا.

من أجل سلامتكم

يرجى منكم قراءة تعليمات الاستخدام هذه بعناية قبل البدء في استخدام الجهاز، وذلك لكي

تُحصلوا على إرشادات هامة بشأن السلامة والتشغيل خاصة بهذا الجهاز.

هذا الجهاز مهياً فقط للاستخدام المنزلي وليس معداً للاستعمال لأغراض حرفية. ويجري استخدام الجهاز لإعداد الكميات المألوفة في الاستخدام المنزلي وللفترات الزمنية التي تتناسب مع هذا الغرض.

الاستخدام المنزلي يشتمل أيضاً على سبيل المثال استخدام الجهاز في المطابخ الخاصة بالموظفين

العاملين في المتاجر والمكاتب والمزارع ومجالات العمل الأخرى. كذلك يمكنك تخصيص الجهاز

لاستخدام من قبل ضيوف البنسيونات والفنادق الصغيرة وما شابه ذلك.

ولذا فينبغي أن يجري استخدامه لإعداد الكميات المألوفة في الاستخدام المنزلي وتشغيله للفترات

المتعادلة لذلك.

الجهاز صالح فقط لتقطيع وخلط مواد غذائية. لا يسمح باستخدام الجهاز في معالجة أبة أشياء أو

أجسام أو عناصر أخرى.

ينبغي الحفاظ بعناية على دليل الاستخدام، وإذا حصل طرف ثالث على الجهاز فينبغي الانتباه إلى

تسليمه هذا الدليل.

⚠ تنبيهات سلامة عمومية**خطر حدوث صدمة كهربائية**

في حالة حدوث تلف بسلك التوصيل الكهربائي. عندئذ يلزم أن يتم استبداله من قبل منتج الجهاز

أو أحد مراكز الخدمة التابعة له أو من قبل شخص حائز على تأهيل تقني مشابه. وذلك لتجنب

التعرض لأية مخاطر.

يجب دائماً إخراج قابس الجهاز من مقبس التغذية بالتيار الكهربائي عند وجود الجهاز بدون إشراف.

وقبل تركيب أجزاء الجهاز. وقبل تفكيك أجزاء الجهاز. وقبل تنظيف الجهاز.

هذه الأجهزة يمكن أن يتم استخدامها من قبل أشخاص ذوي قدرات بدنية أو حسية أو ذهنية محدودة

أو نقص في الخبرة أو نقص في المعارف والمعلومات. وذلك عندما يكون جاري الإشراف عليهم أو بعد أن

يكون قد تم إعطائهم إرشادات تفصيلية بشأن

لا يسمح باستخدام هذا الجهاز من قبل أطفال.

يجب الحفاظ على الجهاز وعلى سلك التوصيل الكهربائي الخاص به بعيداً عن الأطفال.

يجب عدم السماح للأطفال بأن يقوموا باللعب بالجهاز.

Kundendienst – Customer Service

DE Deutschland, Germany

BSH Hausgeräte Service GmbH
Zentralwerkstatt für kleine
Hausgeräte
Trautskirchener Strasse 6-8
90431 Nürnberg
Online Auftragsstatus, Filterbeutel-
Konfigurator und viele weitere
Infos unter:
www.siemens-home.de
Reparaturservice, Ersatzteile &
Zubehör, Produkt-Informationen:
Tel.: 0911 70 440 044
[mailto:cp-servicecenter@
bshg.com](mailto:cp-servicecenter@bshg.com)
Wir sind an 365 Tagen rund um die Uhr
erreichbar..

AE United Arab Emirates, الإمارات العربية المتحدة

BSH Home Appliances FZE
Round About 13,
Plot Nr MO-0532A
Jebel Ali Free Zone – Dubai
Tel.: 04 881 4401
<mailto:service.uae@bshg.com>
www.siemens-home.com/ae

AL Republika e Shqiperise, Albania

AERTECH SH.P.K.
Rruga Qemal Stafa
Pallati i ri perball Prokuroris se
Pergjithshme
Hyrja C Kati 10
Tirana
Tel.: 066 206 47 94
<mailto:g.volina@aertech.al>

AT Österreich, Austria

BSH Hausgeräte
Gesellschaft mbH
Werkskundendienst
für Hausgeräte
Quellenstrasse 2
1100 Wien
Tel.: 0810 550 522*
Fax: 01 605 75 51 212
[mailto:vie-stoerungsannahme@
bshg.com](mailto:vie-stoerungsannahme@bshg.com)
Hotline für Espresso-Geräte
zum Regionaltarif
Tel.: 0810 700 400*
www.siemens-home.at
*innerhalb Österreichs zum Regionaltarif

AU Australia

BSH Home Appliances Pty. Ltd.
7-9 Arco Lane
HEATHERTON, Victoria 3202
Tel.: 1300 368 339
<mailto:bshau-as@bshg.com>
www.siemens-home.com.au

BA Bosnia-Herzegovina, Bosna i Hercegovina

"HIGH" d.o.o.
Gradačanka 29b
71000 Sarajevo
Info-Line: 061 10 09 05
Fax: 033 21 35 13
<mailto:delicnanda@hotmail.com>

BE Belgique, België, Belgium

BSH Home Appliances S.A.
Avenue du Laerbeek 74
Laarbeeklaan 74
1090 Bruxelles – Brussel
Tel.: 070 222 142
Fax: 024 757 292
<mailto:bru-repairs@bshg.com>
www.siemens-home.be

BG Bulgaria

BSH Domakinski Uredi
Bulgaria EOOD
115K Tsarigradsko Chausse Blvd.
European Trade Center Building,
5th floor
1784 Sofia
Tel.: 02 892 90 47
Fax: 02 878 79 72
[mailto:informacia.servis-bg@
bshg.com](mailto:informacia.servis-bg@bshg.com)
www.siemens-home.bg

BH Bahrain, مملكة البحرين

Khalaifat Est.
P.O. Box 5111
Manama
Tel.: 01 7400 553
<mailto:service@khalaifat.com>

BY Belarus, Беларусь

ООО "БСХ Бытовая техника"
тел.: 495 737 2962
<mailto:mok-kdhl@bshg.com>

CH Schweiz, Suisse, Svizzera, Switzerland

BSH Hausgeräte AG
Werkskundendienst für Hausgeräte
Fahrweidstrasse 80
8954 Geroldswil
[mailto:ch-info.hausgeraete@
bshg.com](mailto:ch-info.hausgeraete@bshg.com)
Service Tel.: 0848 840 040
Service Fax: 0848 840 041
<mailto:ch-reparatur@bshg.com>
Ersatzteile Tel.: 0848 880 080
Ersatzteile Fax: 0848 880 081
<mailto:ch-ersatzteil@bshg.com>
www.siemens-home.com

CY Cyprus, Κύπρος

BSH Ikiakes Syskeves-Service
39, Arh. Makaariou III Str.
2407 Egomi/Nikosia (Lefkosia)
Tel.: 7777 8007
Fax: 022 65 81 28
[mailto:bsh.service.cyprus@
cytanet.com.cy](mailto:bsh.service.cyprus@cytanet.com.cy)

CZ Česká Republika, Czech Republic

BSH domácí spotřebiče s.r.o.
Firemní servis domácích
spotřebičů
Pekařská 10b
155 00 Praha 5
Tel.: 0251 095 546
Fax: 0251 095 549
www.siemens-home.com/cz

DK Danmark, Denmark

BSH Hvidevarer A/S
Telegrafvej 4
2750 Ballerup
Tel.: 44 89 89 85
Fax: 44 89 89 86
<mailto:BSH-Service.dk@BSHG.com>
www.siemens-home.dk

EE Eesti, Estonia

SIMSON OÜ
RAUA 55
10152 Tallinn
Tel.: 0627 8730
Fax: 0627 8733
<mailto:teenindus@simson.ee>

ES España, Spain

BSH Electrodomésticos
España S.A.
Servicio Oficial del Fabricante
Parque Empresarial PLAZA,
C/ Manfredonia, 6
50197 Zaragoza
Tel.: 976 305 714
Fax: 976 578 425
<mailto:CAU-Siemens@bshg.com>
www.siemens-home.es

FI Suomi, Finland

BSH Kodinkoneet Oy
Itälähdenkatu 18 A
PL 123
00201 Helsinki
Tel.: 0207 510 700
Fax: 0207 510 780
mailto:Siemens-Service-FI@
bshg.com
www.siemens-home.fi
Lankapuhelimesta 8,28 snt/puhelu
+ 7 snt/min (alv 24%)
Matkapuhelimesta 8,28 snt/puhelu
+ 17 snt/min (alv 24%)

FR France

BSH Electroménager S.A.S.
50 rue Ardoin – BP 47
93401 Saint-Ouen cedex
Service interventions à domicile:
01 40 10 12 00
Service Consommateurs:
0 892 698 110 (0,34 € TTC/mn)
mailto:soa-siemens-conso@
bshg.com
Service Pièces Détachées et
Accessoires:
0 892 698 009 (0,34 € TTC/mn)
mailto:soa-siemens-conso@
bshg.com
www.siemens-home.fr

GB Great Britain

BSH Home Appliances Ltd.
Grand Union House
Old Wolverton Road
Wolverton
Milton Keynes MK12 5PT
To arrange an engineer visit, to
order spare parts and accessories
or for product advice please visit:
www.siemens-home.co.uk
or call
Tel.: 0344 892 8999*
*Calls are charged at the basic rate, please
check with your telephone service provider
for exact charges

GR Greece, Ελλάδα

BSH Ikiakes Siskeves A.B.E.
Central Branch Service
17 km E.O. Athinon-Lamias &
Potamou 20
14564 Kifisia
Πανελλήνιο τηλέφωνο: 181 82
(Αστική χρέωση)
www.siemens-home.gr

HK Hong Kong, 香港

BSH Home Appliances Limited
Unit 1 & 2, 3rd Floor
North Block, Skyway House
3 Sham Mong Road
Tai Kok Tsui, Kowloon
Hong Kong
Tel.: 2565 6151
Fax: 2565 6681
mailto:siemens.hk.service@
bshg.com
www.siemens-home.com.hk

11/14

HR Hrvatska, Croatia

BSH kućni uređaji d.o.o.
Kneza Branimira 22
10000 Zagreb
Tel.: 01 640 36 09
Fax: 01 640 36 03
mailto:informacije.servis-hr@
bshg.com
www.siemens-home.com/hr

HU Magyarország, Hungary

BSH Háztartási Készülék
Kereskedelmi Kft.
Háztartási gépek márkaszervize
Királyhágó tér 8-9.
1126 Budapest
Hibabejelentés
Tel.: +361 489 5461
Fax: +361 201 8786
mailto:hibabejelentés@bsh.hu
Alkatrészrendelés
Tel.: +361 489 5463
Fax: +361 201 8786
mailto:alkatrészrendeles@bsh.hu
www.siemens-home.com/hu

IE Republic of Ireland

BSH Home Appliances Ltd.
Unit F4, Ballymount Drive
Ballymount Industrial Estate
Walkinstown
Dublin 12
Service Requests, Spares and
Accessories
Tel.: 01450 2655*
Fax: 01450 2520
www.siemens-home.com/ie
*0.03 € per minute at peak.
Off peak 0.0088 € per minute

IL Israel, ישראל

C/S/B Home Appliance Ltd.
Uluel Building
2, Hamelacha St.
Industrial Park North
71293 Lod
Tel.: 08 9777 222
Fax: 08 9777 245
mailto:csb-serv@zahav.net.il
www.siemens-home.co.il

IN India, Bhārat, भारत

BSH Household Appliances
Mfg. Pvt. Ltd.
Arena House, 2nd Floor, Main Bldg,
Plot No. 103, Road No. 12,
MIDC, Andheri East
Mumbai 400 093
Tel.: 022 6751 8080
www.siemens-home.com/in

IS Iceland

Smith & Norland hf.
Noatuni 4
105 Reykjavik
Tel.: 0520 3000
Fax: 0520 3011
www.sminor.is

IT Italia, Italy

BSH Elettrodomestici S.p.A.
Via. M. Nizzoli 1
20147 Milano (MI)
Numero verde 800 018346
mailto:info@
siemens-elettrodomestici.it
www.siemens-home.com/it

KZ Kazakhstan, Қазақстан

IP Turebekov Yerzhan
Nurmanovich
Jangeldina str. 15
Shimkent 160018
Tel.: 0252 31 00 06
mailto:evrika_kz@mail.ru

LB Lebanon, لبنان

Tehaco s.a.r.l
Boulevard Dora 4043 Beyrouth
P.O. Box 90449
Jdeideh 1202 2040
Tel.: 01 255 211
mailto:Info@Teheni-Hana.com

LT Lietuva, Lithuania

Baltic Continent Ltd.
Lukšio g. 23
09132 Vilnius
Tel.: 05 274 1788
Fax: 05 274 1765
mailto:info@balticcontinent.lt
www.balticcontinent.lt

LU Luxembourg

BSH électroménagers S.A.
13-15, ZI Breedeweues
1259 Senningerberg
Tel.: 26349 300
Fax: 26349 315
mailto:
lux-service.electromenager@
bshg.com
www.siemens-home.com/lu

LV Latvija, Latvia

General Serviss Limited
Bullu street 70c
1067 Riga
Tel.: 07 42 41 37
mailto:bt@olimpeks.lv
Elkor Serviss
Brivibas gatve 201
1039 Riga
Tel.: 067 0705 20; -36
mailto:domoservice@elkor.lv
www.servisacentrs.lv

MD Moldova

S.R.L. „Rialto-Studio“
ул. Шусева 98
2012 Кишинев
тел./факс: 022 23 81 80

MK Macedonia, Македонија
GORENEC
 Jane Sandanski 69 lok. 3
 1000 Skopje
 Tel.: 022 454 600
 Mobil: 070 697 463
 mailto:gorenece@yahoo.com

MT Malta
 Aplan Limited
 The Atrium
 Mriehel by Pass
 BKR3000 Birkirkara
 Tel.: 025 495 122
 Fax: 021 480 598
 mailto:lapap@aplan.com.mt

NL Nederland, Netherlands
 BSH Huishoudapparaten B.V.
 Taurusavenue 36
 2132 LS Hoofddorp

Storingsmelding:
 Tel.: 088 424 4020
 Fax: 088 424 4845
 mailto:siemens-contactcenter@
 bshg.com

Onderdelenverkoop:
 Tel.: 088 424 4020
 Fax: 088 424 4801
 mailto:siemens-onderdelen@
 bshg.com
 www.siemens-home.nl

NO Norge, Norway
 BSH Husholdningsapparater A/S
 Grensesvingen 9
 0661 Oslo
 Tel.: 22 66 06 46
 Fax: 22 66 05 55
 mailto:Siemens-Service-NO@
 bshg.com
 www.siemens-home.no

NZ New Zealand
 BSH Home Appliances Ltd.
 Unit F 2, 4 Orbit Drive
 Mairangi Bay
 Auckland 0632
 Tel.: 09 477 0492
 Fax: 09 477 2647
 mailto:bshnz-cs@bshg.com

PL Polska, Poland
 BSH Sprzęt Gospodarstwa
 Domowego sp. z o.o.
 Al. Jerozolimskie 183
 02-222 Warszawa
 Centrala Serwisu:
 Tel.: 801 191 534
 Fax: 022 572 7709
 mailto:Serwis.Fabryczny@
 bshg.com
 www.siemens-home.pl

PT Portugal
 BSHP Electrodomésticos, Lda.
 Rua Alto do Montijo, nº 15
 2790-012 Carnaxide
 Tel.: 21 4250 720
 Fax: 214 250 701
 mailto:
 siemens.electrodomesticos.pt@
 bshg.com
 www.siemens-home.com/pt

RO România, Romania
 BSH Electrocasnice srl.
 Sos. Bucuresti-Ploiesti,
 nr. 19-21, sect.1
 13682 Bucuresti
 Tel.: 021 203 9748
 Fax: 021 203 9733
 mailto:service.romania@bshg.com
 www.siemens-home.com/ro

RU Russia, Россия
 ООО "БСХ Бытовая техника"
 Сервис от производителя
 Малая Калужская 19/1
 119071 Москва
 тел.: 495 737 2962
 mailto:mok-kdhl@bshg.com
 www.siemens-home.com

SE Sverige, Sweden
 BSH Home Appliances AB
 Landsvägen 32
 169 29 Solna
 Tel.: 0771 11 22 77 local rate
 mailto:Siemens-Service-SE@
 bshg.com
 www.siemens-home.se

SG Singapore, 新加坡
 BSH Home Appliances Pte. Ltd.
 TECHPLACE I and
 Mo Kio Avenue 10
 Block 4012 #01-01
 569628 Singapore
 Tel.: 6751 5000
 Fax: 6751 5005
 mailto:bshsgp.service@bshg.com

SI Slovenija, Slovenia
 BSH Hišni aparati d.o.o.
 Litostrajska 48
 1000 Ljubljana
 Tel.: 01 583 07 00
 Fax: 01 583 08 89
 mailto:informacije.servis@
 bshg.com
 www.siemens-home.si

SK Slovensko, Slovakia
 BSH domácí spotřebiče s.r.o.
 Organizačná zložka Bratislava
 Galvaniho 17/C
 821 04 Bratislava
 Tel.: 02 4445 2041
 mailto:opravy@bshg.com
 www.siemens-home.com/sk

TR Türkiye, Turkey
 BSH Ev Aletleri Sanayi
 ve Ticaret A.Ş.
 Fatih Sultan Mehmet Mahallesi
 Balkan Caddesi No: 51
 34771 Ümraniye, İstanbul
 Tel.: 0 216 444 6688*
 Fax: 0 216 528 9188
 mailto:careline.turkey@bshg.com
 www.siemens-home.com/tr
 *Çağrı merkezini sabit hatlardan
 aramanın bedelli şehir içi ücretlendirme,
 Cep telefonlarından ise kullanılan tarifeyle
 göre değişiklik göstermektedir

UA Ukraine, Україна
 ТОВ "БСХ Побутова Техніка"
 тел.: 044 4902095
 mailto:bsh-service.ua@bshg.com
 www.siemens-home.com.ua

US United States of America
 BSH Home Appliances Corporation
 1901 Main Street, Suite 600
 Irvine, CA, 92614
 Tel.: 866 447 4363 toll-free
 Fax: 949 437 7000
 mailto:siemens-usa-questions@
 bshg.com
 www.siemens-home.com

XK Kosovo
 NTP GAMA
 Rruga Mag Prishtine-Ferizaj
 70000 Ferizaj
 Tel.: 0290 321 434
 mailto:a_service@
 gama-electronics.com

XS Srbija, Serbia
 BSH Kućni aparati d.o.o.
 Milutina Milanovića 11^a
 11070 Novi Beograd
 Tel.: 011 205 23 97
 Fax: 011 205 23 89
 mailto:informacije.servis-sr@
 bshg.com
 www.siemens-home.rs

ZA South Africa
 BSH Home Appliances (Pty) Ltd.
 15th Road Randjespark
 Private Bag X36, Randjespark
 1685 Midrand – Johannesburg
 Tel.: 086 002 6724
 Fax: 086 617 1780
 mailto:applianceserviceza@
 bshg.com
 www.siemens-home.com

Garantiebedingungen DEUTSCHLAND (DE)

Die nachstehenden Bedingungen, die Voraussetzungen und Umfang unserer Garantieleistung beschreiben, lassen die Gewährleistungsverpflichtungen des Verkäufers aus dem Kaufvertrag mit dem Endabnehmer unberührt.

Für dieses Gerät leisten wir Garantie gemäß nachstehenden Bedingungen:

1. Wir beheben unentgeltlich nach Maßgabe der folgenden Bedingungen (Nr. 2–6) Mängel am Gerät, die nachweislich auf einem Material- und/oder Herstellungsfehler beruhen, wenn sie uns unverzüglich nach Feststellung und innerhalb von 24 Monaten nach Lieferung an den Erstendabnehmer gemeldet werden. Zeigt sich der Mangel innerhalb von 6 Monaten ab Lieferung, wird vermutet, dass es sich um einen Material- oder Herstellungsfehler handelt.

2. Die Garantie erstreckt sich nicht auf leicht zerbrechliche Teile wie z. B. Glas oder Kunststoff bzw. Glühlampen.

Eine Garantiepflicht wird nicht ausgelöst durch geringfügige Abweichungen von der Soll-Beschaffenheit, die für Wert und Gebrauchstauglichkeit des Gerätes unerheblich sind, oder durch Schäden aus chemischen und elektrochemischen Einwirkungen von Wasser, sowie allgemein aus anomalen Umweltbedingungen oder sachfremden Betriebsbedingungen oder wenn das Gerät sonst mit ungeeigneten Stoffen in Berührung gekommen ist. Ebenso kann keine Garantie übernommen werden, wenn die Mängel am Gerät auf Transportschäden, die nicht von uns zu vertreten sind, nicht fachgerechte Installation und Montage, Fehlgebrauch, eine nicht haushaltsübliche Nutzung, mangelnde Pflege oder Nichtbeachtung von Bedienungs- oder Montagehinweisen zurückzuführen sind.

Der Garantieanspruch erlischt, wenn Reparaturen oder Eingriffe von Personen vorgenommen werden, die hierzu von uns nicht ermächtigt sind, oder wenn unsere Geräte mit Ersatzteilen, Ergänzungs- oder Zubehörteilen versehen werden, die keine Originalteile sind und dadurch ein Defekt verursacht wird.

3. Die Garantieleistung erfolgt in der Weise, dass mangelhafte Teile nach unserer Wahl unentgeltlich instandgesetzt oder durch einwandfreie Teile ersetzt werden.

Geräte, die zumutbar (z. B. im PKW) transportiert werden können, und für die unter Bezugnahme auf diese Garantie eine Garantieleistung beansprucht wird, sind unserer nächstgelegenen Kundendienststelle oder unserem Vertragskundendienst zu übergeben oder zuzusenden. Instandsetzungen am Aufstellungsort können nur für stationär betriebene (feststehende) Geräte verlangt werden.

Es ist jeweils der Kaufbeleg mit Kauf- und/oder Lieferdatum vorzulegen. Ersetzte Teile gehen in unser Eigentum über.

4. Sofern die Nachbesserung von uns abgelehnt wird oder fehlschlägt, wird innerhalb der oben genannten Garantiezeit auf Wunsch des Endabnehmers kostenfrei gleichwertiger Ersatz geliefert.

5. Garantieleistungen bewirken weder eine Verlängerung der Garantiefrist, noch setzen sie eine neue Garantiefrist in Lauf. Die Garantiefrist für eingebaute Ersatzteile endet mit der Garantiefrist für das ganze Gerät.

6. Weitergehende oder andere Ansprüche, insbesondere solche auf Ersatz außerhalb des Gerätes entstandener Schäden sind – soweit eine Haftung nicht zwingend gesetzlich angeordnet ist – ausgeschlossen.

Diese Garantiebedingungen gelten für in Deutschland gekaufte Geräte. Werden Geräte ins Ausland verbracht, die die technischen Voraussetzungen (z. B. Spannung, Frequenz, Gasarten, etc.) für das entsprechende Land aufweisen und die für die jeweiligen Klima- und Umweltbedingungen geeignet sind, gelten diese Garantiebedingungen auch, soweit wir in dem entsprechenden Land ein Kundendienstnetz haben. Für im Ausland gekaufte Geräte gelten die von unserer jeweils zuständigen Landesvertretung herausgegebenen Garantiebedingungen. Diese können Sie über Ihren Fachhändler, bei dem Sie das Gerät gekauft haben, oder direkt bei unserer Landesvertretung anfordern.

Beachten Sie unser weiteres Kundendienst-Angebot:

Auch nach Ablauf der Garantie stehen Ihnen unser Werkskundendienst und unsere Servicepartner zur Verfügung.

BSH Hausgeräte GmbH
Carl-Wery-Straße 34
81739 München, GERMANY

08/14



8001007277/02.2015

de, en, fr, it, nl, da, no, sv, fi, el, tr, kk, ru, ar

Siemens Info Line

(Mo-Fr: 8.00-18.00 Uhr erreichbar)

Für Produktinformationen sowie Anwendungs- und Bedienungsfragen zu **kleinen Hausgeräten**:

Tel.: 0911 70 440 044 oder unter
siemens-info-line@bshg.com

Nur für Deutschland gültig!

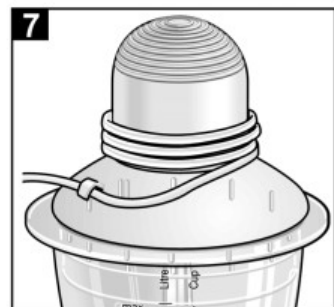
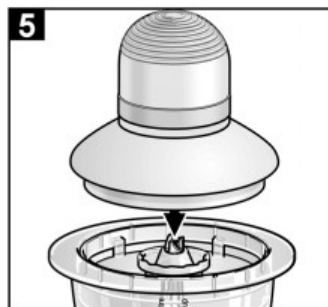
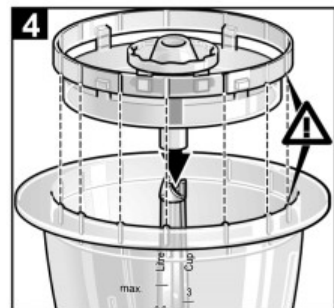
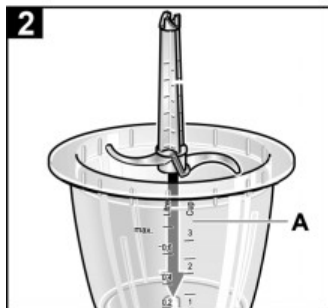
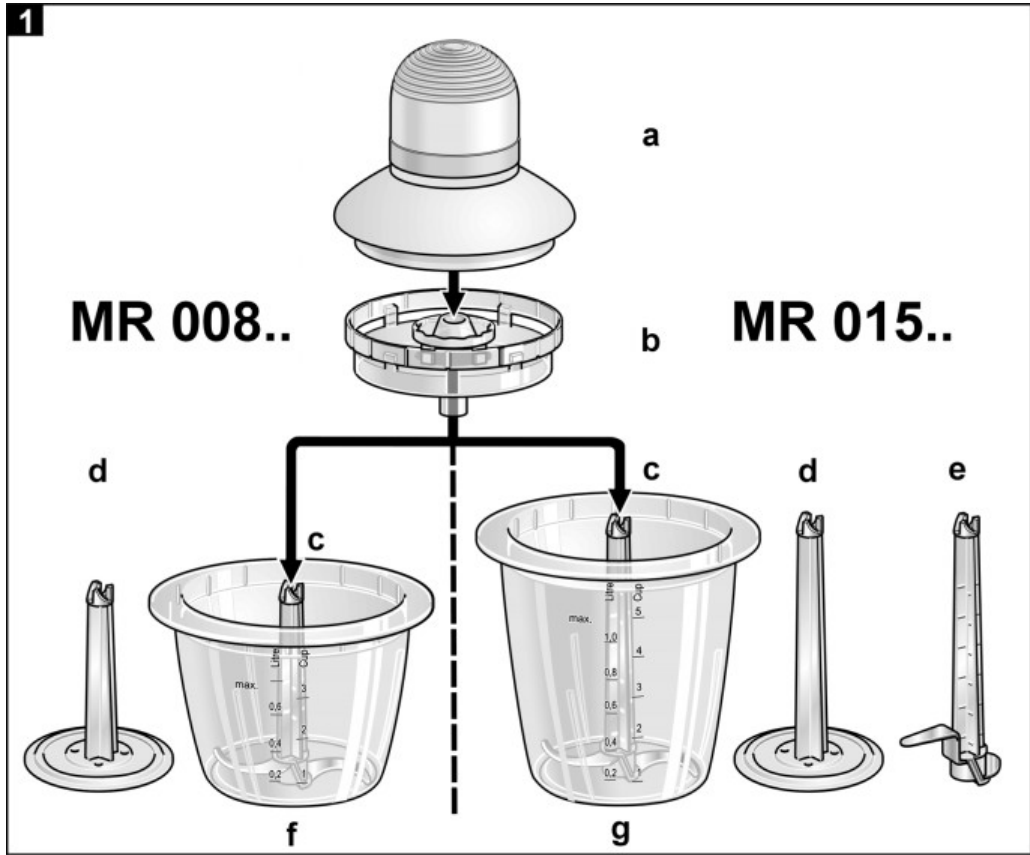

8

