

**SIEMENS**



**VSQ4GP1264**

[siemens-home.com/welcome](http://siemens-home.com/welcome)

de Gebrauchsanleitung

Register  
your  
product  
online

## Inhaltsverzeichnis

<b>Technische Daten</b> .....	<b>4</b>
Bestimmungsgemäße Verwendung.....	5
Sicherheitshinweise.....	6
Sachgemäßer Gebrauch.....	7
<b>Gerätebeschreibung</b> .....	<b>10</b>
<b>Sonderzubehör</b> .....	<b>12</b>
<b>Ersatzteile</b> .....	<b>13</b>
<b>Inbetriebnahme</b> .....	<b>14</b>
Saugschlauch anschließen.....	14
Handgriff und Teleskoprohr zusammenstecken.....	14
Teleskoprohr und Bodendüse zusammenstecken.....	15
Teleskoprohr einstellen .....	15
Zubehörträger montieren .....	15
Gerät anschließen .....	16
Ein- und Ausschalten .....	16
<b>Saugen</b> .....	<b>17</b>
Saugkraft regeln .....	17
Umschaltbare Bodendüse einstellen .....	17
Saugen mit Fugendüse .....	18
Profi-Polsterdüse.....	19
Parkhilfe .....	20
Treppensaugen .....	21

## Inhaltsverzeichnis

<b>Nach der Arbeit</b> .....	<b>22</b>
Gerät vom Netz trennen .....	22
Teleskoprohr zusammenschieben .....	22
Handgriff und Teleskoprohr trennen .....	23
Teleskoprohr und Bodendüse trennen .....	24
Saugschlauch vom Gerät trennen.....	25
Verstauen und Transportieren .....	25
<b>Filterwechsel</b> .....	<b>26</b>
Filterbeutel austauschen .....	26
Motorschutzfilter austauschen .....	28
Hepa-Filter wechseln .....	29
<b>Reinigungshinweise</b> .....	<b>30</b>
<b>Störungen und Kundendienst</b> .....	<b>31</b>
<b>Kundendienstzentren</b> .....	<b>32</b>
<b>Entsorgung</b> .....	<b>33</b>
<b>Garantiebedingungen</b> .....	<b>34</b>

## Technische Daten

Spannung / Stromart: 220 – 240 V / 50 Hz  
220 V / 60 Hz

---

Netzabsicherung: 10 A

---

Leistung: Nom 1200 W

---

Geräusch: 73 dB(A) – 76 dB(A)\*  
(je nach Leistungseinstellung)

\* gemessen nach DIN EN 60704-2-1

Es freut uns, dass Sie sich für einen Siemens Staubsauger der Baureihe VSQ4 entschieden haben. Sie sollten nur das Original Zubehör von Siemens verwenden, das speziell für Ihren Staubsauger entwickelt wurde, um das bestmögliche Saugergebnis zu erzielen.

Die Gebrauchsanweisung bitte aufbewahren. Bei Weitergabe des Staubsaugers an Dritte bitte Gebrauchsanweisung mitgeben.

## **Bestimmungsgemäße Verwendung**

Dieser Staubsauger ist für den Gebrauch im Haushalt und nicht für gewerbliche Zwecke bestimmt. Den Staubsauger ausschließlich gemäß den Angaben in dieser Gebrauchsanweisung verwenden. Der Hersteller haftet nicht für eventuelle Schäden, die durch nicht bestimmungsgemäßen Gebrauch oder falsche Bedienung verursacht werden.

Deshalb beachten Sie bitte unbedingt die nachfolgenden Hinweise!

Der Staubsauger darf nur bedient werden mit:

- Original-Ersatzteilen, -Zubehör oder -Sonderzubehör

### **Um Verletzungen und Schäden zu vermeiden, darf der Staubsauger nicht benutzt werden für:**

- das Absaugen von Menschen oder Tieren.
- das Aufsaugen von:
  - Kleinlebewesen (z. B. Fliegen, Spinnen, ...).

- gesundheitsschädlichen, scharfkantigen, heißen oder glühenden Substanzen.
- feuchten oder flüssigen Substanzen.
- leicht entflammbaren oder explosiven Stoffen und Gasen.
- Asche, Ruß aus Kachelöfen und Zentral-Heizungsanlagen.
- Tonerstaub aus Druckern und Kopierern.

## Sicherheitshinweise

Dieser Staubsauger entspricht den anerkannten Regeln der Technik und den einschlägigen Sicherheitsbestimmungen.

- Das Gerät kann von Kindern ab 8 Jahren und darüber und von Personen mit verringerten physischen, sensorischen oder mentalen Fähigkeiten oder Mangel an Erfahrung und / oder Wissen benutzt werden, wenn sie beaufsichtigt werden oder bezüglich des sicheren Gebrauchs des Gerätes unterwiesen wurden und die daraus resultierenden Gefahren verstanden haben.
- Kinder dürfen nicht mit dem Gerät spielen.
- Reinigung und Benutzer-Wartung dürfen nicht durch Kinder ohne Beaufsichtigung durchgeführt werden.

- Plastiktüten und Folien sind außer Reichweite von Kleinkindern aufzubewahren und zu entsorgen.  
=> Es besteht Erstickungsgefahr!

## **Sachgemäßer Gebrauch**

- Staubsauger nur gemäß Typenschild anschließen und in Betrieb nehmen.
- Niemals ohne Filterbeutel bzw. Staubbehälter, Motorschutz- und Ausblasfilter saugen.  
=> Gerät kann beschädigt werden!
- Vermeiden Sie das Saugen mit Düse und Rohr in Kopfnähe.  
=> Es besteht Verletzungsgefahr!
- Beim Saugen auf Treppen muss das Gerät immer unterhalb des Benutzers stehen.
- Das Netzanschlusskabel und den Schlauch nicht zum Tragen / Transportieren des Staubsaugers benutzen.
- Wenn die Netzanschlussleitung dieses Gerätes beschädigt ist, muss sie durch den Hersteller oder seinen Kundendienst oder eine ähnlich qualifizierte Person ersetzt werden, um Gefährdungen zu vermeiden.
- Bei mehrstündigem Dauerbetrieb Netzanschlusskabel vollständig ausziehen.
- Nicht am Anschlusskabel, sondern am Stecker ziehen, um das Gerät vom Netz zu trennen.
- Das Netzanschlusskabel nicht über scharfe Kanten ziehen und nicht einquetschen.

- Vor allen Arbeiten am Staubsauger Netzstecker ziehen.
- Beschädigten Staubsauger nicht in Betrieb nehmen. Beim Vorliegen einer Störung Netzstecker ziehen.
- Um Gefährdungen zu vermeiden, dürfen Reparaturen und Ersatzteilaustausch am Staubsauger nur vom autorisierten Kundendienst durchgeführt werden.
- Staubsauger vor Witterungseinflüssen, Feuchtigkeit und Hitzequellen schützen.
- Keine brennbaren oder alkoholhaltigen Stoffe auf die Filter (Filterbeutel, Motorschutzfilter, Ausblasfilter etc.) geben.
- Staubsauger ist für den Baustellenbetrieb nicht geeignet.  
=> Einsaugen von Bauschutt kann zur Beschädigung des Gerätes führen.
- Gerät ausschalten, wenn nicht gesaugt wird.
- Ausgediente Geräte sofort unbrauchbar machen, danach das Gerät einer ordnungsgemäßen Entsorgung zuführen.



### **! Bitte beachten**

Die Netzsteckdose muss über eine Sicherung von mindestens 16A abgesichert sein.

Sollte die Sicherung beim Einschalten des Gerätes einmal ausgelöst werden, so kann dies daran liegen, dass gleichzeitig andere Elektrogeräte mit hohem Anschlusswert am gleichen Stromkreis angeschlossen sind.

Das Auslösen der Sicherung ist vermeidbar, indem Sie vor dem Einschalten des Gerätes die niedrigste Leistungsstufe einstellen und erst danach eine höhere Leistungsstufe wählen.

## **Hinweise zum Energielabel**

Bei diesem Staubsauger handelt es sich um einen Universalstaubsauger.

Für das Erreichen der deklarierten Energieeffizienz und Reinigungsklasse auf Teppich und Hartboden verwenden Sie bitte die umschaltbare Universaldüse.

**Die angegebenen Werte zum Energielabel wurden nach den vorgeschriebenen Messverfahren (gemäß EN60312-1) ermittelt.**

## Gerätebeschreibung

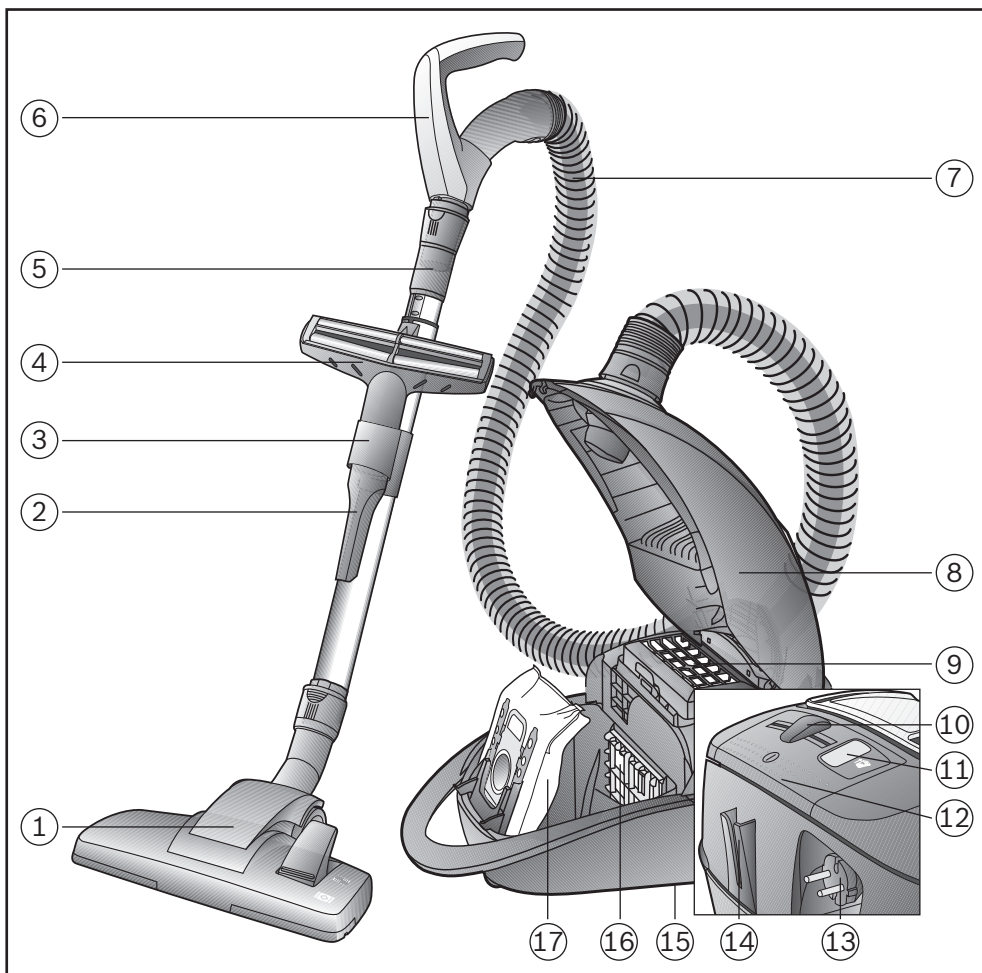

## Gerätebeschreibung

- ① Umschaltbare Bodendüse mit Entriegelungshülse
- ② Fugendüse
- ③ Zubehörträger
- ④ Profi-Polsterdüse
- ⑤ Teleskoprohr mit Schiebemannschette und Entriegelungshülse
- ⑥ Schlauchhandgriff
- ⑦ Saugschlauch
- ⑧ Deckel
- ⑨ Hepa-Filter
- ⑩ Elektronischer Schieberegler
- ⑪ Filterwechselanzeige
- ⑫ Ein- / Austaste
- ⑬ Netzanschlusskabel
- ⑭ Parkhilfe
- ⑮ Abstellhilfe (an der Geräteunterseite)
- ⑯ Motorschutzfilter
- ⑰ Staubbeutel

## Sonderzubehör

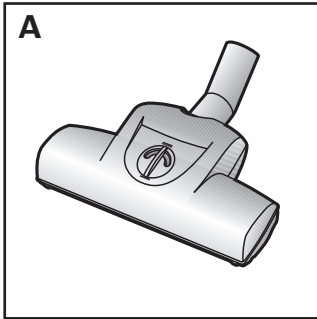

### **A TURBO-UNIVERSAL®-Bürste** VZ102TBB

Bürsten und Saugen in einem Arbeitsgang von kurzflorigen Teppichen und Teppichböden bzw. für alle Beläge. Besonders geeignet zum Aufsaugen von Tierhaaren. Antrieb der Bürstenwalze erfolgt über Saugstrom des Staubsaugers.

Kein Elektroanschluss erforderlich.

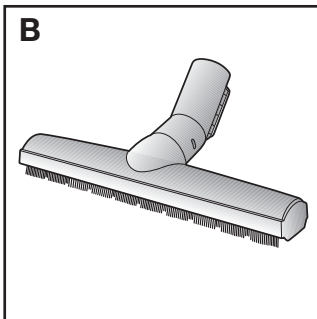

### **B Hartboden-Düse** VZ123HD

Zum Saugen glatter Böden  
(Parkett, Fliesen, Terracotta,...)

## Ersatzteile

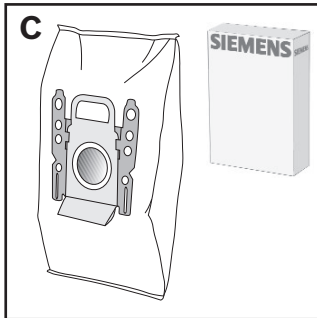

### C Austauschfilterpackung

Filter PowerProtect Dustbag  
Ersatzteil-Nr.: 575 069

Inhalt:

4 Staubbeutel mit Verschluss

1 Micro-Hygienefilter

<http://www.dust-bag-siemens.com>

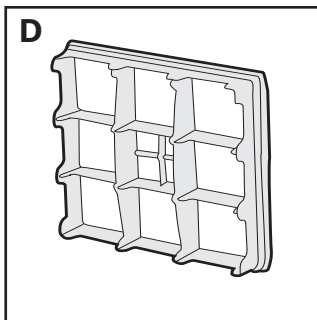

### D Motorschutzfilter

Ersatzteil-Nr.: 618 907

Schützt den Motor Ihres Staubsaugers  
und verlängert so die Lebensdauer.  
Jährlich auswechseln.

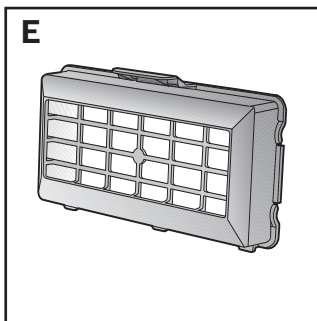

### E HEPA-Filter

Ersatzteil-Nr.: 575 185

Für Allergiker empfohlen.  
Für extrem saubere Ausblasluft.  
Jährlich auswechseln.

BSH Hausgeräte Service  
GmbH  
Zentralwerkstatt  
für kleine Hausgeräte  
Trautskirchener Str. 6–8  
90431 Nürnberg

Ersatzteilbestellung\*  
(365 Tage rund um die Uhr erreichbar)  
Tel.: 01801 33 53 04  
Fax: 01801 33 53 08  
<mailto:spareparts@bshg.com>

\*) 3,9 Ct./Min. aus dem Festnetz  
Mobilfunk max. 0,42 €/Min.

## Inbetriebnahme

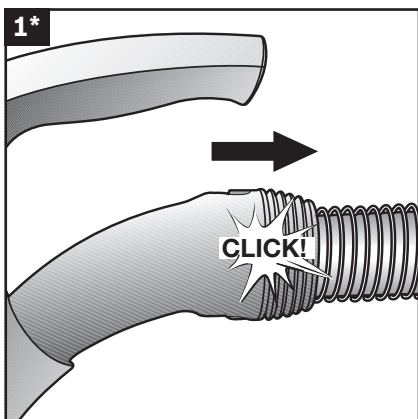

### Saugschlauch anschließen

**Bild 1\***

**Vor dem ersten Gebrauch**

Handgriff auf Saugschlauch stecken und verrasten.

\*je nach Ausstattung

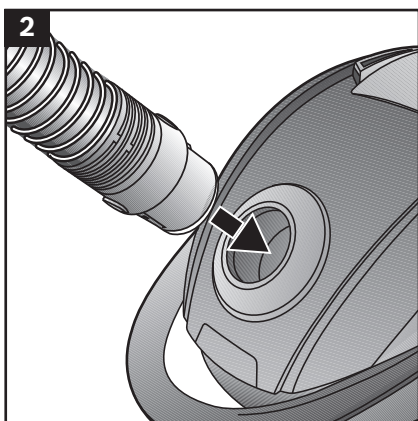

**Bild 2**

Saugschlauchstutzen in die Saugöffnung einrasten.

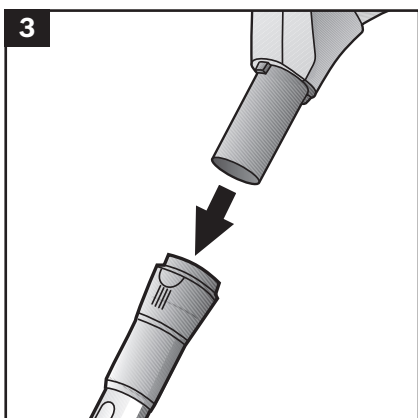

### Handgriff und Teleskoprohr zusammenstecken

**Bild 3**

Handgriff bis zum Einrasten in das Teleskoprohr schieben.

## Inbetriebnahme

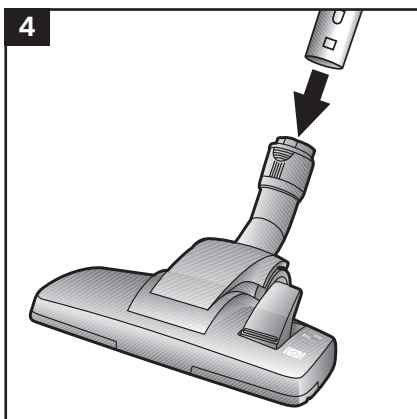

### Teleskoprohr und Bodenöse zusammenstecken

#### Bild 4

Teleskoprohr bis zum Einrasten in den Stutzen der Bodendüse schieben.

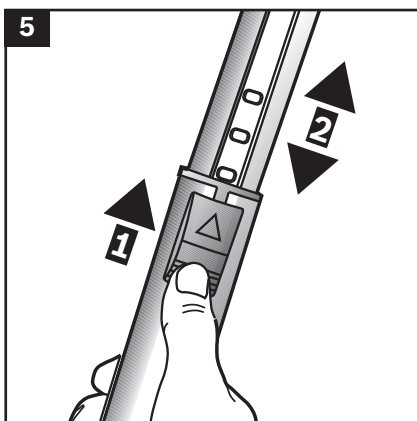

### Teleskoprohr einstellen

#### Bild 5

Durch Verstellen der Schiebepaste in Pfeilrichtung (1) Teleskoprohr entriegeln und gewünschte Länge einstellen (2).

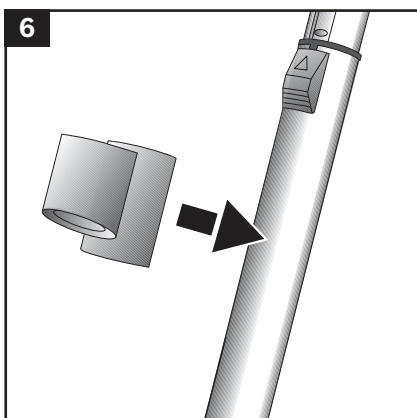

### Zubehörträger montieren

#### Bild 6

Zubehörträger in gewünschter Position auf das Teleskoprohr stecken.

## Inbetriebnahme

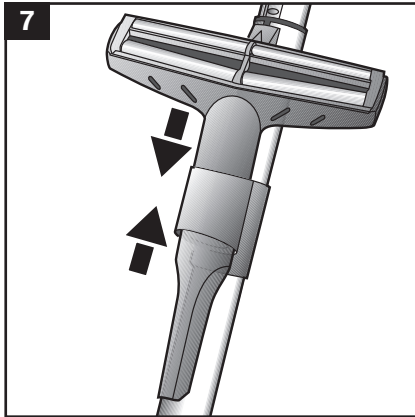

**Bild 7**  
 Profi-Polsterdüse und Fugendüse von oben bzw. unten mit etwas Druck in den Zuberhörträger einsetzen.

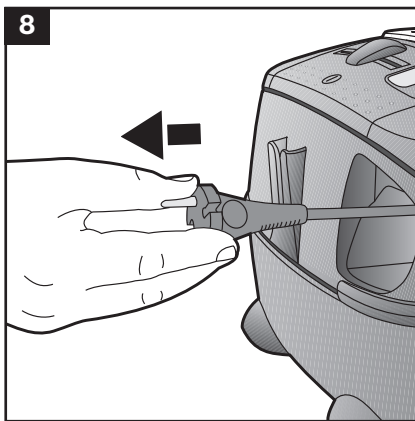

## Gerät anschließen

**Bild 8**  
 Netzanschlusskabel am Stecker greifen, auf die gewünschte Länge herausziehen und Netzstecker einstecken.



**Das Netzanschlußkabel bei einer Betriebsdauer von länger als 30 Minuten komplett ausziehen. => Gefahr der Überhitzung und Schädigung.**

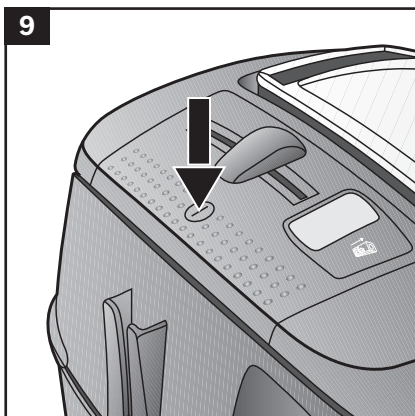

## Ein- und Ausschalten

**Bild 9**  
 Staubsauger durch Betätigen der Ein- bzw. Austaste in Pfeilrichtung ein- bzw. ausschalten.



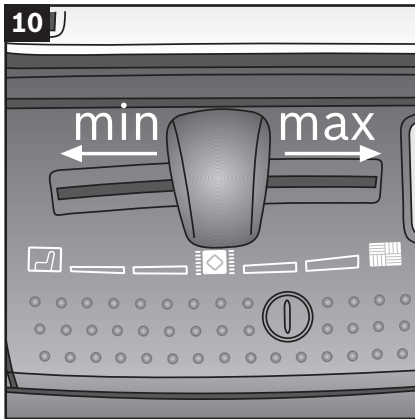

## Saugen



### Saugkraft regeln

#### Bild 10

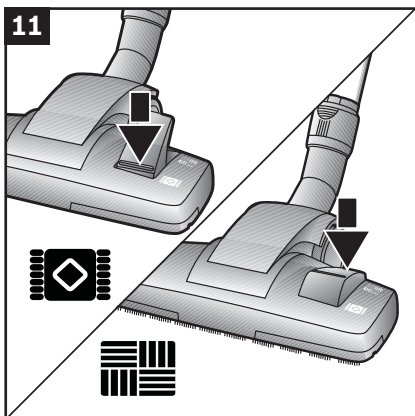

Durch Verstellen des Schiebereglers kann die gewünschte Saugkraft stufenlos eingestellt werden.

- Niedriger Leistungsbereich ->   
Für das Absaugen empfindlicher Materialien, wie z. B. empfindliche Polster, Gardinen, etc.
- Mittlerer Leistungsbereich ->   
Für die tägliche Reinigung bei geringer Verschmutzung.
- Hoher Leistungsbereich ->   
Zum Reinigen robuster Bodenbeläge, Hartböden und bei starker Verschmutzung



### Umschaltbare Bodendüse einstellen

#### Bild 11

- Zum Saugen von Teppichen und Teppichböden=> 
- Zum Saugen von Hartböden => 

## Saugen



**Bodendüsen unterliegen, abhängig von der Beschaffenheit ihres Hartbodens (z. B. raue, rustikale Fliesen) einem gewissen Verschleiß. Deshalb sollten Sie in regelmäßigen Abständen die Laufsohle der Düse überprüfen. Verschlissene, scharfkantige Düsensohlen können Schäden auf empfindlichen Hartböden wie Parkett oder Linoleum verursachen.**

**Der Hersteller haftet nicht für eventuelle Schäden, die durch eine verschlissene Bodendüse verursacht werden.**

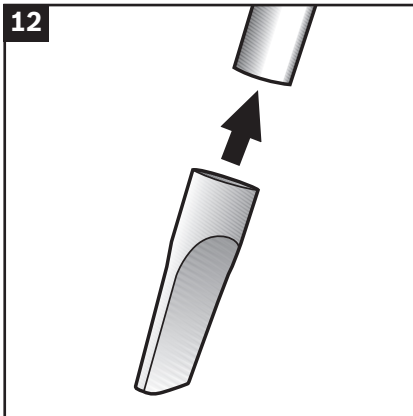

### Saugen mit Fugendüse

#### Bild 12

Fugendüse zum Absaugen von Fugen und Ecken, etc. (je nach Bedarf auf Handgriff bzw. Saugrohr stecken).

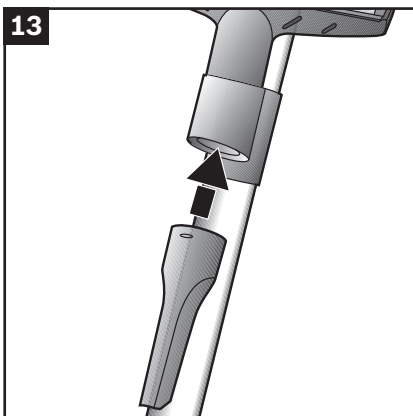

#### Bild 13

Nach Gebrauch Fugendüse wieder in den Zubehörträger einsetzen.

## Saugen

14

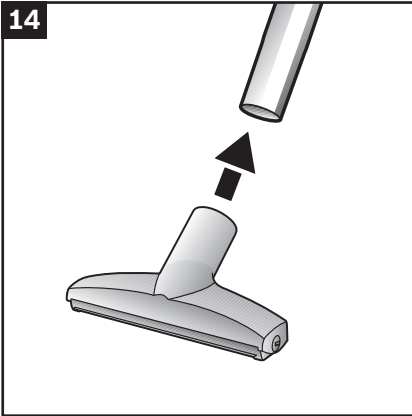

### Profi-Polsterdüse

#### Bild 14

- Zur intensiven Reinigung von Polstermöbeln (je nach Bedarf auf Handgriff bzw. Saugrohr stecken).

Gerät auf höchstes Leistungsniveau einstellen. Eventuell empfiehlt es sich, die Leistung niedriger nachzuregulieren je nach Oberflächenbeschaffenheit des Polsters. Die Düse muss sich leicht bewegen lassen und darf sich nicht am Polster festsaugen. **Zur Reinigung von empfindlichen Materialien, wie z.B. Gardinen, regeln Sie die Leistung bitte auf den niedrigsten Leistungsbereich zurück.**

15

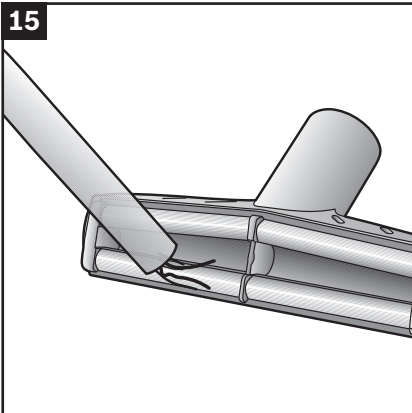

#### Bild 15

- Zur Reinigung die Profi-Polsterdüse einfach mit dem Handgriff absaugen.

## Saugen

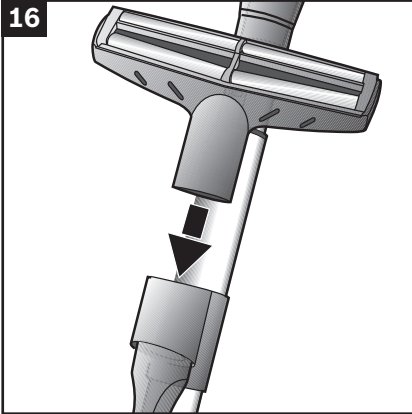

**Bild 16**

Nach Gebrauch Profi-Polsterdüse wieder in den Zubehörtträger einsetzen.

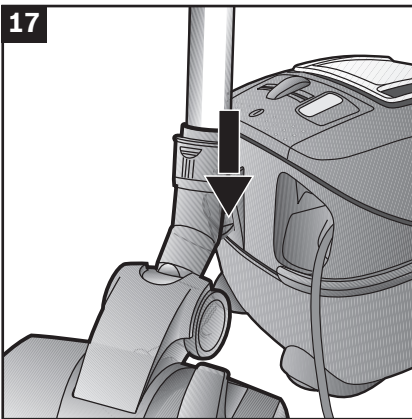

## Parkhilfe

**Bild 17**

- Bei kurzen Saugpausen können Sie die Parkhilfe an der Geräte- und Bodenseite benutzen.
- Nach Abschalten des Gerätes Haken der Bodendüse in die Aussparung an der Geräte- und Bodenseite schieben.

## Saugen

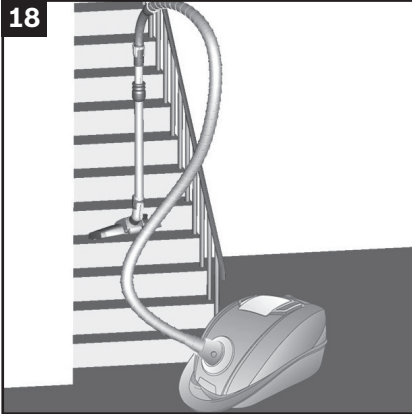

### Treppensaugen

#### Bild 18

Beim Saugen auf Treppen muss das Gerät unten am Treppenberginn positioniert werden. Je nach Treppe können so 12 bis 16 Stufen mit montiertem Teleskoprohr, Handgriff und Bodendüse abgesaugt werden.

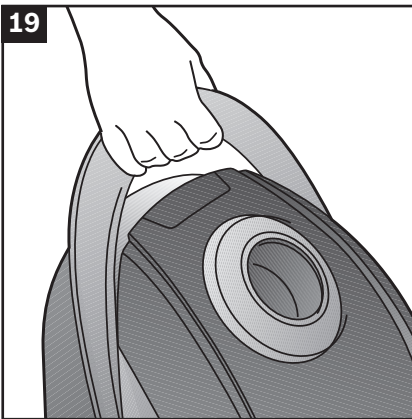

#### Bild 19

Sollte dies nicht ausreichen, so kann das Gerät auch am Tragegriff transportiert werden.

## Nach der Arbeit

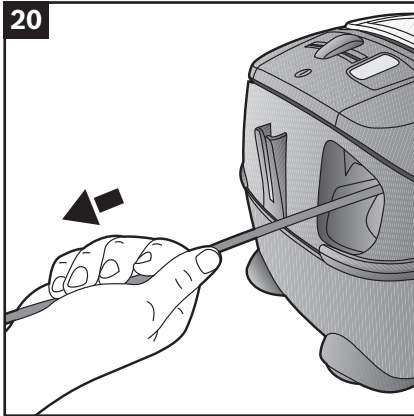

### Gerät vom Netz trennen

#### Bilder 20 + 21

- Gerät ausschalten
- Netzstecker ziehen.
- Kurz am Netzanschlusskabel ziehen und loslassen (Kabel rollt sich automatisch auf).
- Durch erneutes Ziehen am Netzanschlusskabel wird die Kabelbremse wieder aktiv, durch kurzes Ziehen am Kabel deaktiviert.

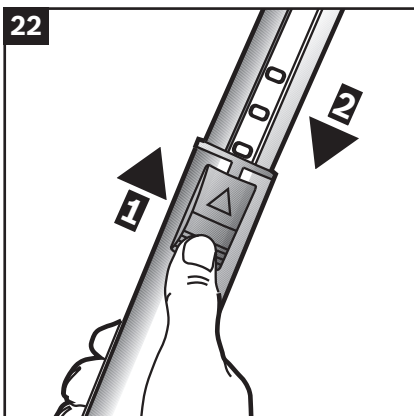
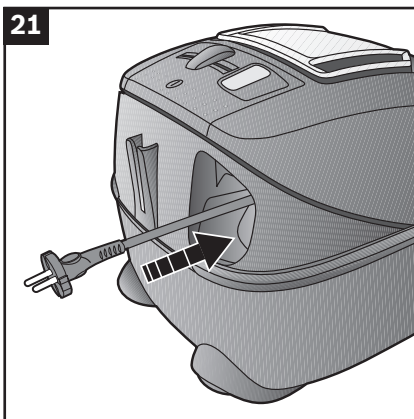

### Teleskoprohr zusammenschieben

#### Bild 22

Durch Drücken der Schiebetaste in Pfeilrichtung **(1)** Teleskoprohr entriegeln und zusammenschieben **(2)**.

## Nach der Arbeit

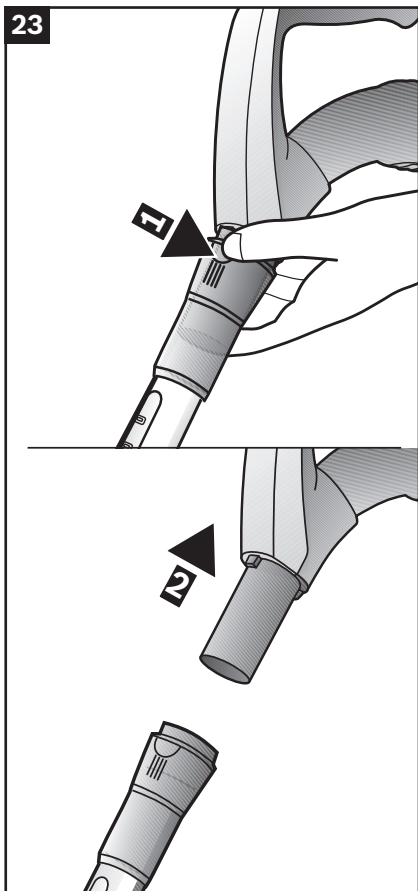

## Handgriff und Teleskoprohr trennen

### Bild **23**

Zum Lösen der Verbindung Entriegelungshülse drücken **(1)** und Handgriff herausziehen **(2)**.

## Nach der Arbeit

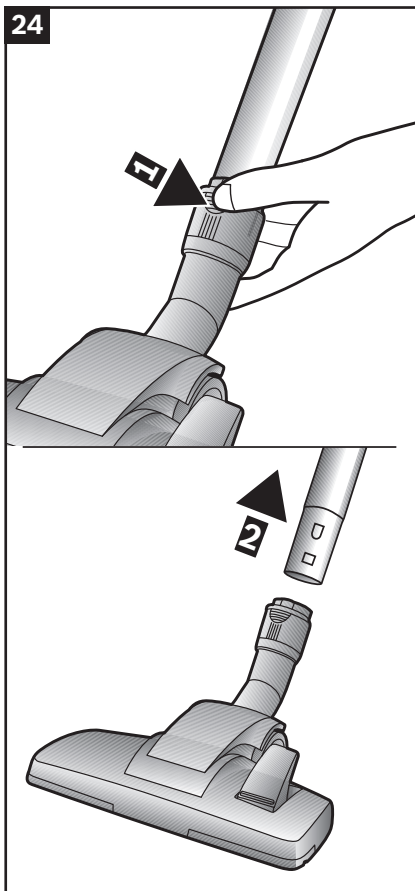

## Teleskoprohr und Bodendüse trennen

### Bild 24

Zum Lösen der Verbindung Entriegelungshülse drücken **(1)** und Teleskoprohr herausziehen **(2)**.



## Nach der Arbeit

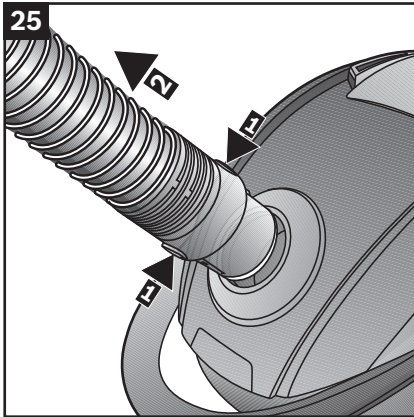

### Saugschlauch vom Gerät trennen

#### Bild 25

Zum Entfernen des Saugschlauches Entriegelungstasten drücken **(1)** und Schlauch herausziehen **(2)**.

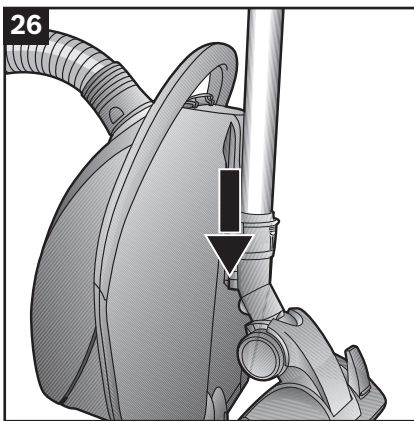

### Verstauen und Transportieren

#### Bild 26

Zum Abstellen /Transportieren des Gerätes können Sie die Abstellhilfe an der Geräteunterseite benutzen. Gerät aufrecht hinstellen. Haken an der Bodendüse in die Ausparung an der Geräteunterseite schieben.

## Filterwechsel

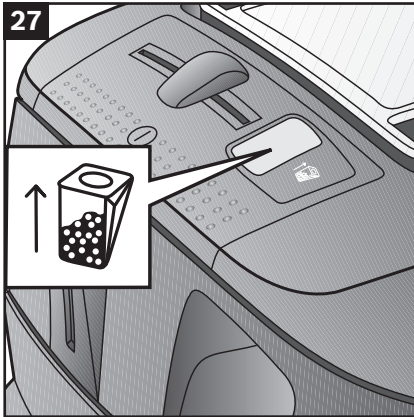

**Bild 27**

Leuchtet bei vom Teppich abgehobener Düse und höchster Saugleistungseinstellung die Filterwechselanzeige intensiv und gleichmäßig auf, muss der Staubbeutel gewechselt werden, auch wenn er noch nicht voll sein sollte. In diesem Fall macht die Art des Füllgutes den Wechsel erforderlich.

Düse, Saugrohr und Saugschlauch dürfen dabei nicht verstopft sein, da dies auch zum Auslösen der Filterwechselanzeige führt.

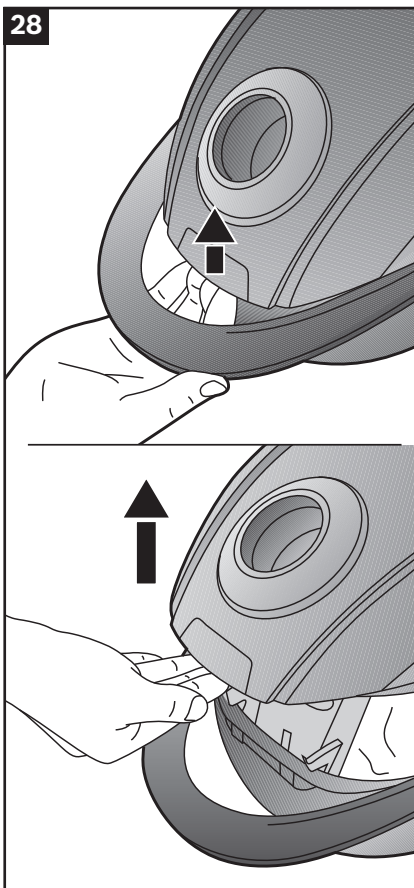

## Staubbeutel austauschen

**Bild 28**

Deckel durch Betätigung des Verschlusshebels in Pfeilrichtung öffnen.

## Filterwechsel

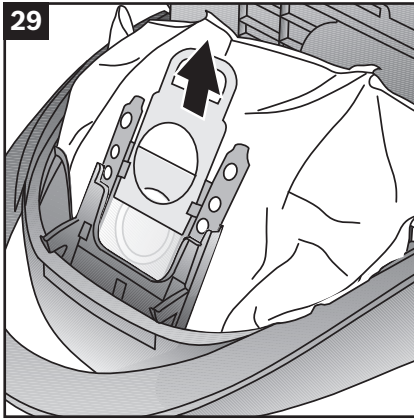

**Bild 29**

Staubbeutel durch Ziehen an der Verschlusslasche verschließen und herausnehmen.

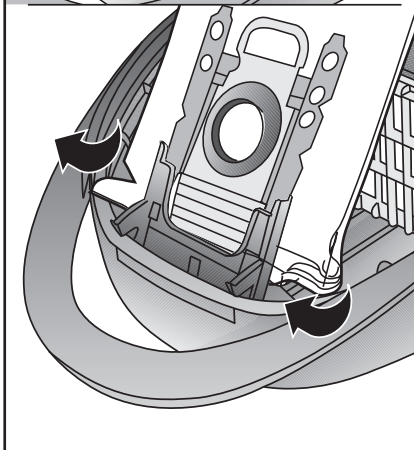
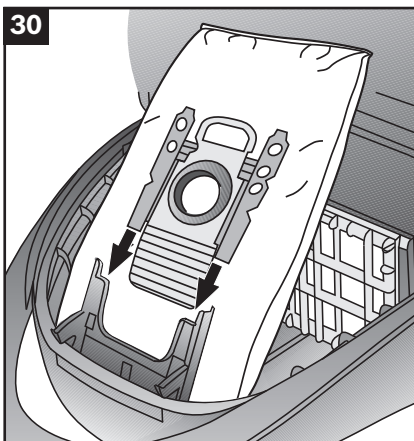

**Bild 30**

Schieben Sie den neuen Staubbeutel – so wie Sie ihn aus der Verpackung entnehmen – bis zum Anschlag in die Halterung. Legen Sie dabei den unteren Filterrand bitte in Richtung Saugöffnung um.

Sie können neue Staubbeutel auch über unseren Kundendienst mit folgender Ersatzteilnummer bestellen: 575 069

Beim Schließen des Staubraumdeckels achten Sie bitte darauf, dass der Staubbeutel nicht eingeklemmt wird.



**Achtung: Staubraumdeckel schließt nur mit eingelegtem Staubbeutel. Sollte nach Austausch des Staubbeutels die Filterwechselanzeige weiterhin leuchten, bitte überprüfen, ob Düse, Rohr oder Saugschlauch verstopft sind.**

## Filterwechsel

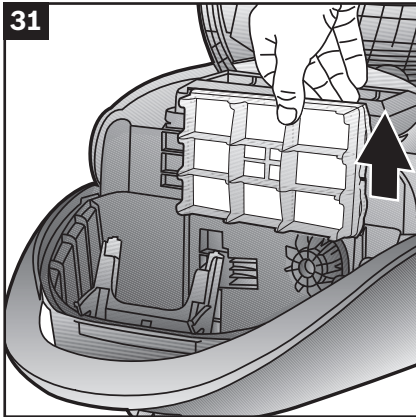

### Motorschutzfilter austauschen

Der Motorschutzfilter muss jährlich ausgewechselt werden!

Sie können den neuen Filter über unseren Kundendienst mit folgender Ersatzteilnummer bestellen: 618 907

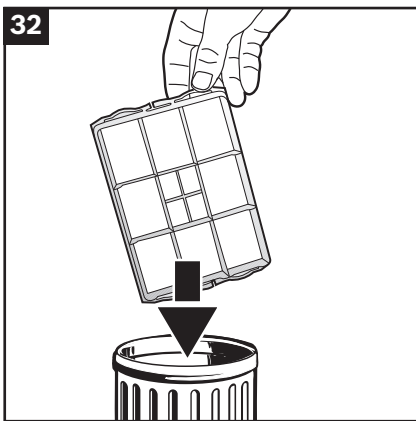

### Bilder 31 + 32 + 33

- Staubraumdeckel öffnen.
- Motorschutzfilter aus der Verastung lösen und in Pfeilrichtung herausziehen.
- Alten Motorschutzfilter über den Hausmüll entsorgen.
- Neuen Motorschutzfilter in das Gerät einsetzen, verrasten und Staubraumdeckel schließen.

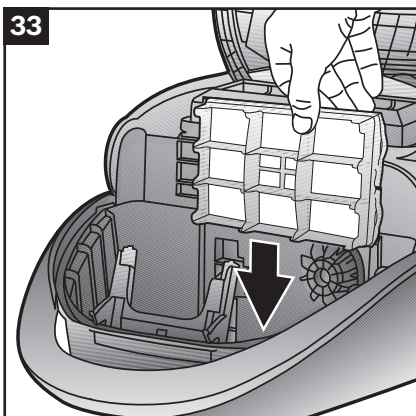

**Achtung: Staubsauger darf nicht ohne Motorschutzfilter betrieben werden.**

## Filterwechsel

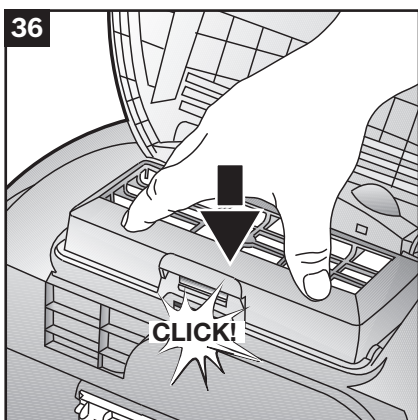
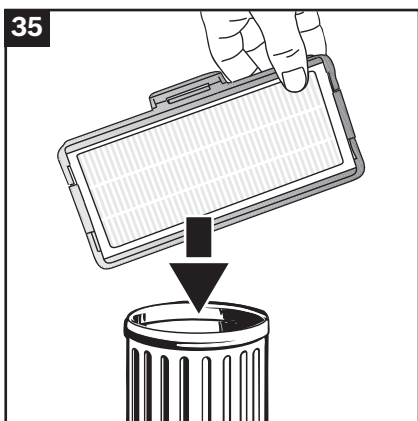
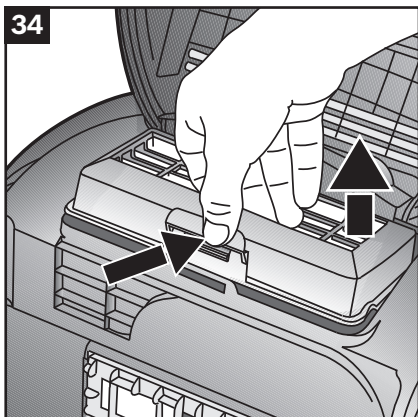

### Hepa-Filter wechseln

Ist Ihr Gerät mit einem Hepa-Filter ausgestattet, muss dieser jährlich ausgewechselt werden. Sie können den neuen Filter über unseren Kundendienst mit folgender Ersatzteilnummer bestellen: 575 185

#### Bilder 34 + 35

- Staubraumdeckel öffnen.
- Durch Drücken der Verschlusslasche Hepa-Filter entriegeln und aus dem Gerät nehmen.
- Alten Hepa-Filter über den Hausmüll entsorgen.

#### Bild 36

- Neuen Hepa-Filter einsetzen und verrasten.

**Nach dem Aufsaugen feiner Staubpartikel ist es eventuell nötig den Motorschutzfilter und den HEPA-Filter auszutauschen.**

## Reinigungshinweise

- Vor jeder Reinigung des Staubsaugers, muss dieser ausgeschaltet und der Netzstecker gezogen werden.
- Staubsauger und Zubehörteile aus Kunststoff können mit einem handelsüblichen Kunststoffreiniger gepflegt werden.



**Keine Scheuermittel, Glas oder Allzweckreiniger verwenden. Staubsauger niemals in Wasser tauchen.**

- Der Staubraum kann bei Bedarf mit einem zweiten Staubsauger ausgesaugt, oder einfach mit einem trockenen Staubtuch / Staubpinsel gereinigt werden.

Technische Änderungen vorbehalten.

## Störungen und Kundendienst

In folgenden Fällen sollten Sie Ihr Gerät sofort außer Betrieb nehmen und den Kundendienst kontaktieren:

- Wenn das Netzanschlusskabel beschädigt ist.
- Wenn Sie versehentlich Flüssigkeit aufgesaugt haben oder Flüssigkeit in das Innere des Gerätes gekommen ist.
- Wenn das Gerät heruntergefallen ist.

In diesen Fällen könnte die elektrische Sicherheit des Gerätes nicht mehr gewährleistet sein, auch wenn von außen keine Beschädigung erkennbar ist.

Auftretende Störung	Mögliche Fehlerursache	Lösung
Bei Einschalten des Gerätes wird die Sicherung ausgelöst	Gleichzeitiger Betrieb von Elektrogeräten mit hohem Anschlusswert am gleichen Stromkreis	Bitte stellen Sie an Ihrem Gerät vor dem Einschalten die niedrigste Leistungsstufe ein und wählen erst danach eine höhere Leistungsstufe.
Saugleistung lässt merklich nach	Düse ist verstopft	Bitte lösen und beseitigen Sie die Blockierung
	Saugrohr ist verstopft	Bitte trennen Sie das Saugrohr von Schlauch und Düse. Teilen Sie das Steckrohr bzw. schieben Sie das Teleskoprohr zusammen. Lösen und beseitigen Sie die Blockierung.
	Saugschlauch/Handgriff ist verstopft	Bitte trennen Sie den Schlauch von Gerät und Handgriff. Lösen und beseitigen Sie die Blockierung.
	Motorschutzfilter ist verschmutzt	Bitte tauschen Sie den Motorschutzfilter aus.
	Ausblasfilter ist verschmutzt	Bitte tauschen Sie den Ausblasfilter aus.

## Kundendienst – Customer Service

### DE Deutschland, Germany

BSH Hausgeräte Service GmbH  
Zentralwerkstatt für kleine  
Hausgeräte  
Trautskirchener Strasse 6-8  
90431 Nürnberg  
Online Auftragsstatus, Filterbeutel-  
Konfigurator und viele weitere  
Infos unter:  
[www.siemens-home.de](http://www.siemens-home.de)

Reparaturservice, Ersatzteile &  
Zubehör, Produkt-Informationen:  
Tel.: 0911 70 440 044  
[mailto:cp-servicecenter@  
bshg.com](mailto:cp-servicecenter@bshg.com)  
Wir sind an 365 Tagen rund um die Uhr  
erreichbar..

### AE United Arab Emirates, الإمارات العربية المتحدة

BSH Home Appliances FZE  
Round About 13,  
Plot Nr MO-0532A  
Jebel Ali Free Zone – Dubai  
Tel.: 04 881 4401  
<mailto:service.uae@bshg.com>  
[www.siemens-home.com/ae](http://www.siemens-home.com/ae)

### AL Republika e Shqiperise, Albania

AERTECH SH.P.K.  
Rruga Qemal Stafa  
Pallati i ri perball Prokuroris se  
Pergjithshme  
Hyrja C Kati 10  
Tirana  
Tel.: 066 206 47 94  
<mailto:g.volina@aerotech.al>

### AT Österreich, Austria

BSH Hausgeräte  
Gesellschaft mbH  
Werkskundendienst  
für Hausgeräte  
Quellenstrasse 2  
1100 Wien  
Tel.: 0810 550 522\*  
Fax: 01 605 75 51 212  
[mailto:vie-stoerungsannahme@  
bshg.com](mailto:vie-stoerungsannahme@bshg.com)  
Hotline für Espresso-Geräte  
zum Regionaltarif  
Tel.: 0810 700 400\*  
[www.siemens-home.at](http://www.siemens-home.at)

\*innerhalb Österreichs zum Regionaltarif

### AU Australia

BSH Home Appliances Pty. Ltd.  
7-9 Arco Lane  
HEATHERTON, Victoria 3202  
Tel.: 1300 368 339  
<mailto:bshau-as@bshg.com>  
[www.siemens-home.com.au](http://www.siemens-home.com.au)

### BA Bosnia-Herzegovina, Bosna i Hercegovina

"HIGH" d.o.o.  
Gradačanka 29b  
71000 Sarajevo  
Info-Line: 061 10 09 05  
Fax: 033 21 35 13  
<mailto:delicnanda@hotmail.com>

### BE Belgique, België, Belgium

BSH Home Appliances S.A.  
Avenue du Laerbeek 74  
Laarbeeklaan 74  
1090 Bruxelles – Brussel  
Tel.: 070 222 142  
Fax: 024 757 292  
<mailto:bru-repairs@bshg.com>  
[www.siemens-home.be](http://www.siemens-home.be)

### BG Bulgaria

BSH Domakinski Uredi  
Bulgaria EOOD  
115K Tsarigradsko Chausse Blvd.  
European Trade Center Building,  
5th floor  
1784 Sofia  
Tel.: 02 892 90 47  
Fax: 02 878 79 72  
[mailto:informacia.servis-bg@  
bshg.com](mailto:informacia.servis-bg@bshg.com)  
[www.siemens-home.bg](http://www.siemens-home.bg)

### BH Bahrain, مملكة البحرين

Khalaifat Company  
Manama  
Tel.: 01 7400 553  
<mailto:service@khalaifat.com>

### BY Belarus, Беларусь

ООО "БСХ Бытовая техника"  
тел.: 495 737 2962  
<mailto:mok-kdhl@bshg.com>

### CH Schweiz, Suisse, Svizzera, Switzerland

BSH Hausgeräte AG  
Werkskundendienst für Hausgeräte  
Fahrweidstrasse 80  
8954 Geroldswil  
[mailto:ch-info.hausgeraete@  
bshg.com](mailto:ch-info.hausgeraete@bshg.com)

Service Tel.: 0848 840 040  
Service Fax: 0848 840 041  
<mailto:ch-reparatur@bshg.com>  
Ersatzteile Tel.: 0848 880 080  
Ersatzteile Fax: 0848 880 081  
<mailto:ch-ersatzteil@bshg.com>  
[www.siemens-home.com](http://www.siemens-home.com)

### CY Cyprus, Κύπρος

BSH Ikiakes Syskeves-Service  
39, Arh. Makaanou III Str.  
2407 Egomi/Nikosia (Lefkosia)  
Tel.: 77 77 807  
Fax: 022 65 81 28  
[mailto:bsh.service.cyprus@  
cytanet.com.cy](mailto:bsh.service.cyprus@cytanet.com.cy)

### CZ Česká Republika, Czech Republic

BSH domácí spotřebiče s.r.o.  
Firemní servis domácích  
spotřebičů  
Pekařská 10b  
155 00 Praha 5  
Tel.: 0251 095 546  
Fax: 0251 095 549  
[www.siemens-home.com/cz](http://www.siemens-home.com/cz)

### DK Danmark, Denmark

BSH Hvidevarer A/S  
Telegrafvej 4  
2750 Ballerup  
Tel.: 44 89 89 85  
Fax: 44 89 89 86  
<mailto:BSH-Service.dk@BSHG.com>  
[www.siemens-home.dk](http://www.siemens-home.dk)

### EE Eesti, Estonia

SIMSON OÜ  
RAUA 55  
10152 Tallinn  
Tel.: 0627 8730  
Fax: 0627 8733  
<mailto:teenindus@simson.ee>

### ES España, Spain

BSH Electrodomésticos  
España S.A.  
Servicio Oficial del Fabricante  
Parque Empresarial PLAZA,  
C/ Manfredonia, 6  
50197 Zaragoza  
Tel.: 902 118 821  
Fax: 976 578 425  
<mailto:CAU-Siemens@bshg.com>  
[www.siemens-home.es](http://www.siemens-home.es)



## Entsorgung

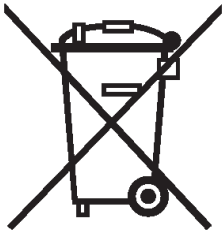

Dieses Gerät ist entsprechend der europäischen Richtlinie 2012/19/EU über Elektro- und Elektronikaltgeräte (waste electrical and electronic equipment - WEEE) gekennzeichnet.

Die Richtlinie gibt den Rahmen für eine EU-weit gültige Rücknahme und Verwertung der Altgeräte vor.

### ■ Verpackung

Die Verpackung besteht aus umweltfreundlichen Materialien und ist deshalb recycelbar. Entsorgen Sie nicht mehr benötigte Verpackungsmaterialien an den Sammelstellen für das Verwertungssystem »Grüner Punkt«.

### ■ Altgerät

Altgeräte enthalten vielfach noch wertvolle Materialien. Geben Sie deshalb Ihr ausgedientes Gerät bei Ihrem Händler bzw. einem Recyclingcenter zur Wiederverwertung ab. Aktuelle Entsorgungswege erfragen Sie bitte bei Ihrem Händler oder Ihrer Gemeindeverwaltung.

### ■ Entsorgung Filter und Staubbeutel

Filter und Staubbeutel sind aus umweltverträglichen Materialien hergestellt. Sofern sie keine Substanzen enthalten, die für den Hausmüll verboten sind, können Sie über den normalen Hausmüll entsorgt werden.

## Garantiebedingungen DEUTSCHLAND (DE)

Die nachstehenden Bedingungen, die Voraussetzungen und Umfang unserer Garantieleistung beschreiben, lassen die Gewährleistungsverpflichtungen des Verkäufers aus dem Kaufvertrag mit dem Endabnehmer unberührt.

Für dieses Gerät leisten wir Garantie gemäß nachstehenden Bedingungen:

1. Wir beheben unentgeltlich nach Maßgabe der folgenden Bedingungen (Nr. 2 - 6) Mängel am Gerät, die nachweislich auf einem Material- und/ oder Herstellungsfehler beruhen, wenn sie uns unverzüglich nach Feststellung und innerhalb von 24 Monaten nach Lieferung an den Erstendabnehmer gemeldet werden. Zeigt sich der Mangel innerhalb von 6 Monaten ab Lieferung, wird vermutet, dass es sich um einen Material- oder Herstellungsfehler handelt.

2. Die Garantie erstreckt sich nicht auf leicht zerbrechliche Teile wie z.B. Glas oder Kunststoff bzw. Glühlampen.

Eine Garantiepflicht wird nicht ausgelöst durch geringfügige Abweichungen von der Soll-Beschaffenheit, die für Wert und Gebrauchstauglichkeit des Gerätes unerheblich sind, oder durch Schäden aus chemischen und elektrochemischen Einwirkungen von Wasser, sowie allgemein aus anomalen Umweltbedingungen oder sachfremden Betriebsbedingungen oder wenn das Gerät sonst mit ungeeigneten Stoffen in Berührung gekommen ist. Ebenso kann keine Garantie übernommen werden, wenn die Mängel am Gerät auf Transportschäden, die nicht von uns zu vertreten sind, nicht fachgerechte Installation und Montage, Fehlgebrauch, eine nicht haushaltsübliche Nutzung, mangelnde Pflege oder Nichtbeachtung von Bedienungs- oder Montagehinweisen zurückzuführen sind.

Der Garantieanspruch erlischt, wenn Reparaturen oder Eingriffe von Personen vorgenommen werden, die hierzu von uns nicht ermächtigt sind, oder wenn unsere Geräte mit Ersatzteilen, Ergänzungs- oder Zubehörteilen versehen werden, die keine Originalteile sind und dadurch ein Defekt verursacht wird.

3. Die Garantieleistung erfolgt in der Weise, dass mangelhafte Teile nach unserer Wahl unentgeltlich instandgesetzt oder durch einwandfreie Teile ersetzt werden.

Geräte, die zumutbar (z.B. im PKW) transportiert werden können, und für die unter Bezugnahme auf diese Garantie eine Garantieleistung beansprucht wird, sind unserer nächstgelegenen Kundendienststelle oder unserem Vertragskundendienst zu übergeben oder zuzusenden. Instandsetzungen am Aufstellungsort können nur für stationär betriebene (feststehende) Geräte verlangt werden.

Es ist jeweils der Kaufbeleg mit Kauf- und/oder Lieferdatum vorzulegen. Ersetzte Teile gehen in unser Eigentum über.

4. Sofern die Nachbesserung von uns abgelehnt wird oder fehlschlägt, wird innerhalb der oben genannten Garantiezeit auf Wunsch des Endabnehmers kostenfrei gleichwertiger Ersatz geliefert.

5. Garantieleistungen bewirken weder eine Verlängerung der Garantiefrist, noch setzen sie eine neue Garantiefrist in Lauf. Die Garantiefrist für eingebaute Ersatzteile endet mit der Garantiefrist für das ganze Gerät.

6. Weitergehende oder andere Ansprüche, insbesondere solche auf Ersatz außerhalb des Gerätes entstandener Schäden sind - soweit eine Haftung nicht zwingend gesetzlich angeordnet ist - ausgeschlossen.

Diese Garantiebedingungen gelten für in Deutschland gekaufte Geräte. Werden Geräte ins Ausland verbracht, die die technischen Voraussetzungen (z.B. Spannung, Frequenz, Gasarten, etc.) für das entsprechende Land aufweisen und die für die jeweiligen Klima- und Umweltbedingungen geeignet sind, gelten diese Garantiebedingungen auch, soweit wir in dem entsprechenden Land ein Kundendienstnetz haben. Für im Ausland gekaufte Geräte gelten die von unserer jeweils zuständigen Landesvertretung herausgegebenen Garantiebedingungen. Diese können Sie über Ihren Fachhändler, bei dem Sie das Gerät gekauft haben, oder direkt bei unserer Landesvertretung anfordern.

### Beachten Sie unser weiteres Kundendienst-Angebot:

Auch nach Ablauf der Garantie stehen Ihnen unser Werkskundendienst und unsere Servicepartner zur Verfügung.

**Siemens-Electrogeräte GmbH**  
Carl-Wery-Str. 34 / 81739 München // Germany

## Siemens Info Line

(Mo-Fr: 8.00-18.00 Uhr erreichbar)

Für Produktinformationen sowie Anwendungs- und Bedienungsfragen zu **Kleinen Hausgeräten**:

**Tel.: 0911 70 440 044** oder unter  
**siemens-info-line@bshg.com**



Gedruckt auf Recyclingpapier



Das Design dieses Produkts ist umweltfreundlich.  
Alle Kunststoffteile sind zur Wiederverwertung  
gekennzeichnet.



Siemens-Electrogeräte GmbH  
Carl-Wery-Str. 34, 81739 München

© Siemens-Electrogeräte GmbH, 2013.

[www.siemens-home.com](http://www.siemens-home.com)



07/14  
8001 004 280 A