

de	MONTAGEANLEITUNG Elektro-Einbauherd
fr	INSTRUCTIONS DE MONTAGE Cuisinière électrique à encastrer
nl	MONTAGE-AANWIJZING Elektrisch inbouwfornuis
it	ISTRUZIONI PER IL MONTAGGIO Forno elettrico ad incasso

de

fr

nl

it

de	Seite	3– 5
fr	page	6– 8
nl	pagina	9– 11
it	pagina	12– 14

Montageanleitung

Für den Installateur und
Küchenfachmann!

Wichtige Hinweise

Das Anschlussbild befindet sich auf der Rückwand des Gerätes.

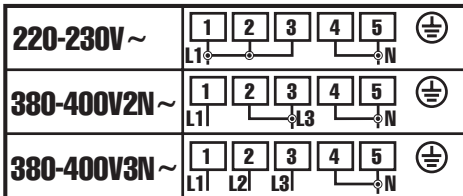

Verpackungsmaterial ordnungsgemäß entsorgen.

Backofentürgriff nicht zum Transport und Einbau des Gerätes benutzen.

Achtung: Anschluss und Inbetriebnahme dürfen nur von einem autorisierten Fachmann vorgenommen werden.

Für den Anschluss ist ein Netzanschlusskabel H05VV-F zu verwenden.

Nennaufnahme, Nennspannung und Typen-Nr. des Gerätes: siehe Geräteschild, hinter der Backofentür, links unten am seitlichen Rand des Backofens.

Das Typenschild befindet sich an der Seitenwand des Gerätes.

Die elektrische Sicherheit des Gerätes ist nur gewährleistet, wenn das Schutzleitersystem der Hausinstallation vorschriftsmäßig installiert ist.

Installationsseitig ist eine Trennvorrichtung vorzusehen. Als Trennvorrichtung gelten Schalter mit einer Kontaktöffnung von mehr als 3 mm. Dazu gehören LS-Schalter, Sicherungen und Schütze.

Bei Reparaturen das Gerät generell stromlos machen.

Das ordnungsgemäß eingebaute Gerät muss nach allen Seiten so abgedeckt sein, dass eine Berührung auch von betriebsisolierten Teilen nicht möglich ist. Die Abdeckung darf nur mit Hilfe von Werkzeugen abnehmbar sein.

Anschließen der Einbaumulde

Anschließbare Einbaumulden

Anschließen

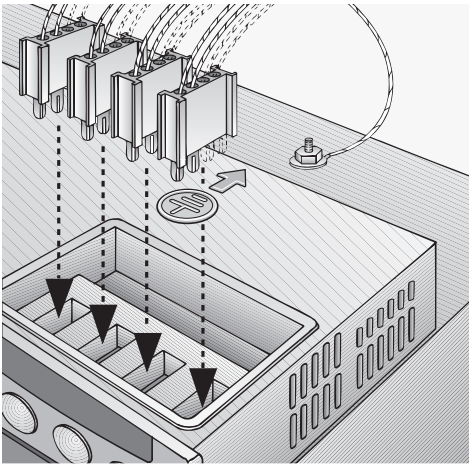

Möbelprogramme

Kochfeld und Gerät müssen vom gleichen Hersteller und mit einem gleichfarbigen Punkt auf dem Hinweis-aufkleber für Kombination gekennzeichnet sein, sonst Funktionsstörung. Sie müssen die gleiche Nennspannung haben (siehe Typenschild).

Der Einbauelement muss vor dem Anschließen der Einbaumulde eingebaut sein.

Achtung: Beim Anschließen der Einbaumulde an den Einbauelement unbedingt die Montageanleitung für die Einbaumulde beachten.

Die grün-gelbe Erdungsleitung der Einbaumulde muss mit der durch  gekennzeichneten Erdungsschraube des Einbauelementes verbunden werden. Bei nicht fachgerecht angeschlossener Erdungsleitung besteht die Gefahr eines elektrischen Schlags.

Wichtig: Die farbige gekennzeichneten Stecker der Einbaumulde müssen in die gleichfarbig gekennzeichneten Buchsen am Einbauelement gesteckt werden.

Für den Einbauelement sind Herdumbauschränke aller Küchenprogramme verwendbar. Bei den Herdumbauschränken müssen Furniere oder Kunststoffbeläge mit hitzebeständigem Kleber (90° C) verarbeitet sein. Sind Kunststoffbeläge oder Kleber nicht genügend temperaturbeständig, so kann sich der Belag verformen oder lösen.

Gemäß Prüfbestimmung für Erwärmung entspricht das Gerät dem Typ Y.

Einbauen des Herdes

Achtung

Das Gerät darf nur an einer Seite neben einem Hochschrank oder einer hohen Wand eingebaut werden. die Höhe an der gegenüberliegenden Seite darf die der Arbeitsfläche, in der die Kochmulde eingebaut ist, nicht überschreiten. Der seitliche Abstand der Kochmulde zu einem Hochschrank und der zur Rückwand muss der Montageanleitung für die Einbau-Kochmulde entsprechen, dort angegebene Schutzklasse für Erwärmung beachten.

Einbauen

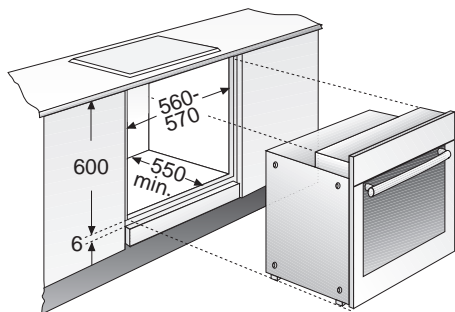

Einbauherd in die Einbauöffnung des Umbauschranks einschieben und **waagrecht** ausrichten.

Backofentür öffnen und Einbauherd an den seitlichen Leisten mit je einer Schraube am Umbauschrank befestigen. Die zwei Schrauben (sie liegen dem Einbauherd bei) müssen beim Einschrauben leicht schräg nach außen angesetzt werden.

Prüfen, ob der Einbauherd fest und **waagrecht** eingebaut ist und die angegebenen Einbaumaße eingehalten sind.

Bei Geräten mit Teleskopauszug dürfen sich die Auszugschienen nicht selbsttätig bewegen.

Bei Geräten mit automatischer Reinigungshilfe darf nach dem Einfüllen von 0,4 Liter Flüssigkeit in den Backofenboden die Flüssigkeit nicht vorne überschwappen.

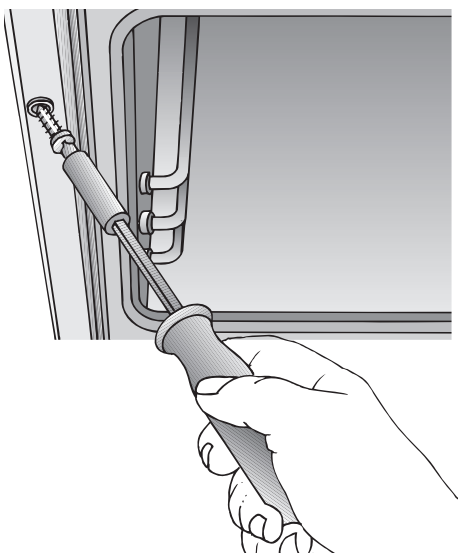

Instructions de montage

Notice destinée à
l'installateur et au revendeur

Remarques importantes

Veuillez respecter les indications relatives à la mise au rebut de **l'emballage**.

Ne pas prendre l'appareil en le saisissant par la **poignée de la porte du four pour** le transporter ou l'installer.

Attention: les travaux de branchement et de mise en service doivent nécessairement être confiés à un installateur agréé.

Utiliser un câble H05VV-F pour le raccordement électrique.

Absorption de courant nominale, tension nominale et numéro de série de l'appareil:

ces informations figurent sur la plaque signalétique de l'appareil située derrière la porte du four, en bas à gauche au niveau de l'arête latérale du four.

La plaque portant le numéro de série se trouve sur la partie latérale droite de l'appareil.

La sécurité électrique de l'appareil n'est garantie que si le conducteur de protection a été installé de façon conforme.

Il convient de prévoir une mise hors-circuit lors de l'installation.

Utiliser à cette fin des interrupteurs dotés d'un intervalle de coupure de plus de 3 mm, à savoir les interrupteurs coupe-circuit protecteur de ligne, les fusibles et les contacteurs-disjoncteurs.

En cas de réparations, couper le courant et débrancher l'appareil.

L'appareil encastré de façon conforme doit être recouvert sur tous les côtés de façon à éviter tout contact avec les pièces isolées. Les éléments de recouvrement ne peuvent être enlevés qu'avec des outils appropriés.

Le schéma de branchement se trouve à l'arrière de l'appareil.

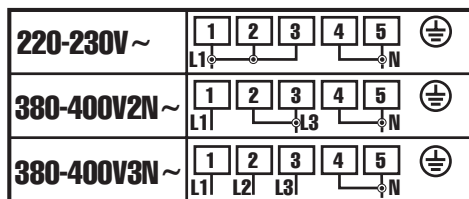

Raccord des excavations

Excavations d'encastrement raccordables

Raccord

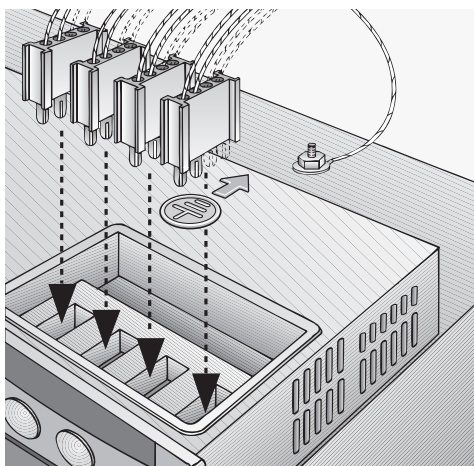

Gamme de meubles

Le champ de cuisson et l'appareil doivent provenir du même fabricant et être marqués d'un point de la même couleur se trouvant sur l'étiquette pour combinaison.

La tension du secteur doit être la même (v. plaque signalétique).

Il convient d'installer la cuisinière à encastrer avant de procéder au raccordement des excavations.

Attention: respecter impérativement les instructions de montage lors du raccordement des excavations à la cuisinière

Le fil de terre vert-jaune de l'auge de cuisson encastrable doit être relié à la vis repérée par le symbole  servant à la mise à la terre du four encastrable.

Si le fil de mise à la terre n'est pas correctement branché, vous risquez de vous électrocuter.

Important: les fiches de couleur de l'excavation doivent être enfichées dans les douilles de couleur correspondante de la cuisinière.

La cuisinière peut être installée sur tous les types de l'élément prévu à cet effet à condition toutefois que le contreplacage et les garnitures en plastique soient traités avec une colle résistant aux très hautes températures (90 °C), le revêtement pouvant se déformer ou se détacher le cas échéant.

L'appareil est conforme au type Y conformément aux directives de contrôle portant sur la calorification.

Encastrement de la cuisinière

Attention

Seul un des côtés de l'appareil peut être installé près d'un élément de cuisine haut ou prêt d'un mur. La hauteur du second côté ne doit pas être supérieure à celle du plan de travail dans lequel est encastrée l'excavation. La distance latérale entre l'excavation et l'élément de cuisine haut et celle séparant l'arrière de l'appareil du mur doit correspondre aux instructions de montage portant sur l'excavation dans laquelle s'encastre l'appareil. Respecter la catégorie de protection indiquée.

Encastrement

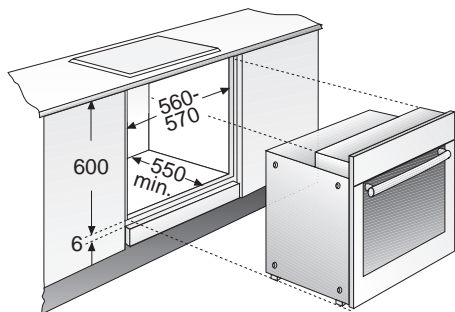

Faire glisser la cuisinière dans l'ouverture de l'élément de cuisine prévu à cet effet et l'ajuster **horizontalement**.

Ouvrir la porte du four et fixer la cuisinière aux baguettes latérales de l'élément avec une vis pour chaque baguette.

Incliner légèrement les deux vis (jointes à la cuisinière) vers l'extérieur pour procéder au vissage.

S'assurer que la cuisinière est bien encastrée **horizontalement**, qu'elle est fixe et que les cotes d'encastrement sont bien respectées.

Dans le cas des appareils dotés d'une rallonge télescopique, il convient de veiller à ce que les rails de la rallonge ne puissent bouger.

Pour les appareils équipés d'un système autonettoyant: veiller à ce que les 0,4 l d'eau versés dans le four ne puissent déborder.

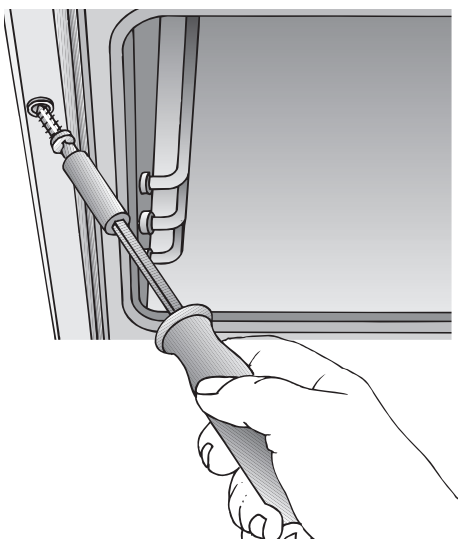

Montagevoorschrift

Voor de installateur en
keukenvakman!

Bleangrijke aanwijzingen

Het aansluitschema bevindt zich op de achterzijde van het apparaat.

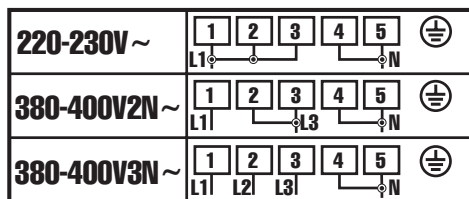

Verpakking op correcte wijze afvoeren.

Deurgreep van het fornuis niet gebruiken bij het transporteren of het inbouwen van het apparaat.

Let op: de aansluiting en inbedrijfstelling mogen uitsluitend door een erkend vakman worden uitgevoerd.

Voor de aansluiting dient een stroomkabel H05VV-F te worden gebruikt.

Nominaal opgenomen vermogen, nominale spanning en typenummer van het apparaat:

Zie het typeplaatje achter de ovendeur, links onder op de zijrand van de oven.

Het typeplaatje bevindt zich op de rechter zijkant van het apparaat.

De elektrische veiligheid van het apparaat is slechts gewaarborgd indien de elektrische installatie in uw woning volgens de voorschriften is geaard.

Het apparaat moet van het stroomnet gescheiden kunnen worden.

Als scheiding geschikt zijn schakelaars met een contactopening van meer dan 3 mm.

Daarbij horen geaarde schakelaars, zekeringen en beveiligingen.

Bij reparaties het apparaat altijd van het stroomnet scheiden.

Het volgens de voorschriften ingebouwde apparaat moet aan alle zijden zo zijn afgeschermd dat er geen onderdelen kunnen worden aangeraakt, ook geen geïsoleerde. De afscherming mag uitsluitend met behulp van gereedschap kunnen worden verwijderd.

Aansluiten van het inbouwkookplateau

Aansluitbare inbouwkookplateaus

Aansluiten

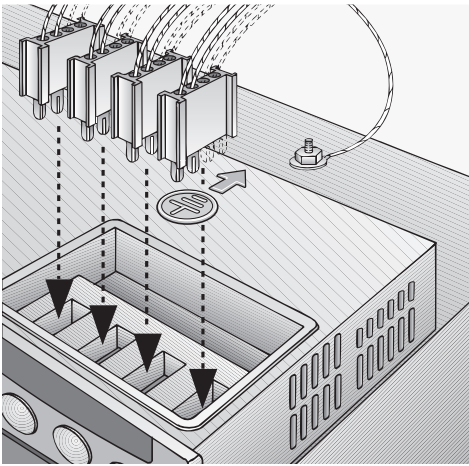

Meubelprogramma's

Kookveld en fornuis moeten van de zelfde fabrikant en met een gelijkkleurig punt op het aanwijzingsetiket voor een combinatie gekenmerkt zijn. Zij moeten dezelfde nominale spanning hebben (zie typeplaatje).

Het inbouwfornuis moet ingebouwd zijn voordat het inbouwkeukerplateau wordt aangesloten.

Let op: bij het aansluiten van het inbouwkeukerplateau aan het inbouwfornuis beslist het montagevoorschrift voor het inbouwkeukerplateau in acht nemen.

De groen-gele aarddraad van het inbouwkeukerplateau moet met de met  gemerkte aardingschroef van het inbouwfornuis verbonden worden.

Bij een ondeskundig aangesloten aarddraad bestaat er kans op een elektrische schok.

Belangrijk: de met kleuren gemarkeerde stekkers van het inbouwkeukerplateau moeten in de met dezelfde kleuren gemarkeerde aansluitingen van het inbouwfornuis gestoken worden.

Voor het inbouwfornuis kunnen fornuisombouwkasten uit alle keukenprogramma's worden gebruikt. De fineer- of kunststoflaag van de ombouwkast moet met hittebestendige lijm (90° C) zijn aangebracht. Indien kunststoflagen of lijmstoffen niet voldoende temperatuurbestendig zijn, kunnen de lagen vervormen of losraken.

Volgens de testbepaling voor verwarming komt het apparaat overeen met type Y.

Inbouwen van het fornuis

Let op

Het apparaat mag uitsluitend aan één zijde naast een hoge kast of wand worden ingebouwd. De tegenoverliggende zijde mag niet hoger zijn dan het werkblad waarin het kookplateau is ingebouwd. De afstanden tussen de zijkant van het kookplateau en een hoge kast en tussen de achterzijde en de muur moeten overeenkomen met de gegevens in het montagevoorschrift voor het inbouwkeukenplateau. Daar aangegeven veiligheidsklasse voor verwarming in acht nemen.

Inbouwen

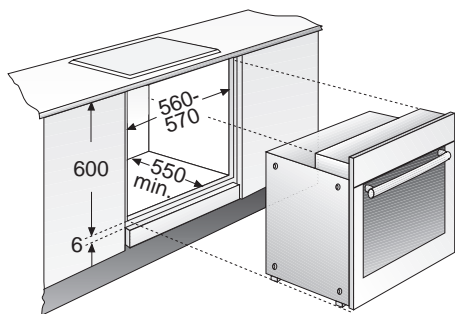

Inbouwfornuis in de inbouwopening van de ombouwkast schuiven en **waterpas** stellen.

Ovendeur openen en de randen aan de zijkant van het inbouwfornuis met één schroef per rand aan de ombouwkast bevestigen.

De twee schroeven (ze worden met het inbouwfornuis meegeleverd) moeten bij het inbouwen een beetje schuin naar buiten worden geplaatst.

Controleer of het inbouwfornuis stevig en **waterpas** ingebouwd is en de aangegeven inbouwmaten zijn aangehouden.

Bij apparaten met telescooprails mogen de uitschuifbare rails niet vanzelf bewegen.

Bij apparaten met automatische reiniging mag, nadat er 0,4 vloeistof op de vloer van de oven is gegoten, de vloeistof niet aan de voorkant overlopen.

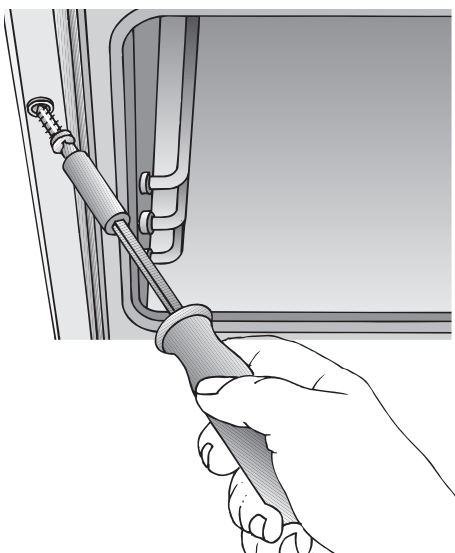

Istruzioni di montaggio

Per l'installatore e il tecnico di cucine

Avvertenze importanti

Smaltire in modo regolamentare il **materiale d'imballaggio**.

Non usare la **maniglia della porta del forno** per il trasporto e il montaggio dell'apparecchio.

Attenzione: l'allacciamento e la messa in funzione devono essere eseguiti solo da un tecnico autorizzato.

Impiegare per l'allacciamento un cavo di collegamento alla rete H05VV-F

Assorbimento nominale, tensione nominale e N° del tipo di apparecchio: vedi targa portadati dell'apparecchio, dietro la porta del forno, in basso a sinistra, sul bordo laterale del forno.

La targhetta d'identificazione si trova sulla parete laterale dell'apparecchio.

La sicurezza elettrica dell'apparecchio è assicurata solo se il cavo di terra nell'impianto domestico è installato in modo conforme alle disposizioni.

Nell'impianto deve essere previsto un dispositivo di separazione.

Hanno valore di dispositivo di separazione gli interruttori con un'apertura di contatto superiore a 3 mm.

Rientrano tra questi gli interruttori automatici, i fusibili e i relè.

In caso di riparazioni dell'apparecchio togliere sempre la corrente.

L'apparecchio installato regolarmente deve essere coperto su tutti i lati, in modo che sia impossibile un contatto con parti funzionali anche se isolate. La copertura deve essere smontabile solo con il ricorso ad utensili.

Lo schema di allacciamento si trova sulla parete posteriore dell'apparecchio.

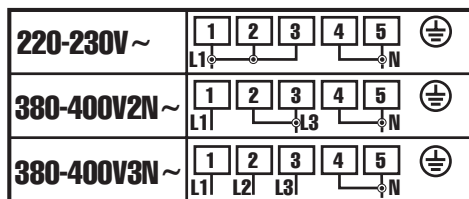

Collegamento della cucina da incasso

Cucine da incasso collegabili

Collegamento

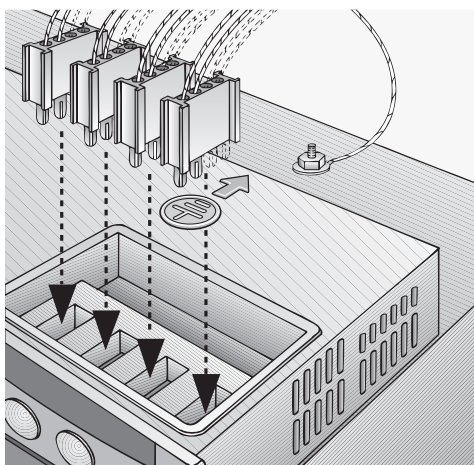

Programmi di mobili

Il piano di cottura e la cucina devono appartenere alla stessa fabbrica di produzione ed essere contrassegnate con un punto dello stesso colore, secondo l'adesivo di avvertenza per le combinazioni, altrimenti si verificano disturbi di funzionamento. Essi devono avere la stessa tensione nominale (vedasi la targhetta del modello).

Il forno da incasso deve essere installato prima di collegare la cucina da incasso.

Attenzione: collegando la cucina da incasso al forno da incasso, rispettare assolutamente lo schema dei collegamenti sull'apparecchio e le istruzioni di montaggio per la cucina.

Il cavo di terra giallo-verde del piano di cottura da incasso deve essere collegato alla vite di terra contrassegnata con \oplus del forno da incasso.

Se il cavo di terra non è collegato correttamente, sussiste il pericolo di scossa elettrica.

Importante: i connettori della cucina da incasso, contrassegnati a colori, devono essere innestati nelle prese del forno da incasso contrassegnate con lo stesso colore.

Per il forno da incasso sono utilizzabili tutti i mobili per il montaggio del forno di tutti i programmi di cucine. I mobili per il montaggio del forno devono essere lavorati con fogli per impiallacciatura o rivestimenti in materiale sintetico con adesivi resistenti al calore (90° C). Se i rivestimenti in materiale sintetico o gli adesivi non sono sufficientemente termoresistenti, il rivestimento può deformarsi o scollarsi. Secondo le norme di controllo per il riscaldamento, l'apparecchio corrisponde al tipo Y.

Installazione del forno

Attenzione

L'apparecchio può essere montato con un solo fianco accanto ad un mobile alto o ad una parete alta. L'altezza del lato opposto non deve superare il piano di lavoro nel quale è montata la cucina. La distanza laterale della cucina rispetto ad un mobile alto e rispetto alla parete posteriore deve essere conforme alle istruzioni di montaggio per la cucina da incasso e rispettare la classe di sicurezza per il riscaldamento indicata nelle istruzioni.

Montaggio

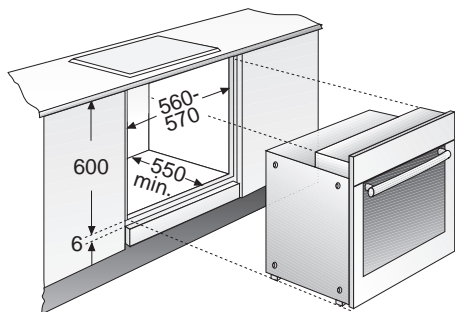

Spingere il forno da incasso nel vano di montaggio del mobile e livellarlo perfettamente **orizzontale**.

Aprire la porta del forno e fissare il forno al mobile con una vite per ciascun listello laterale (vedi figura).

Avvitare le due viti (accluse al forno) leggermente divergenti verso l'esterno.

Controllare se il forno da incasso è installato ben saldo e **orizzontale** e se le misure di montaggio sono state rispettate.

Negli apparecchi con guide telescopiche, le guide non devono muoversi da sole.

Negli apparecchi con sistema ausiliario di pulizia automatico, dopo avere versato 0,4 litri di liquido sul fondo del forno, il liquido non deve traboccare in avanti.

